

Gyál Város Önkormányzata
Képviselő-testületének
Pénzügyi és Gazdasági Bizottsága
2360 Gyál, Kőrösi út 112-114.

Szám: 6938 /2024.

Gyál Város Önkormányzata Képviselő-testületének
Pénzügyi és Gazdasági Bizottsága tagjai részére

MEGHÍVÓ

Gyál Város Önkormányzata Képviselő-testületének Pénzügyi és Gazdasági Bizottsága

2024. április 24-én (szerda) 18.00 órakor

ülést tart, amelyre tisztelettel meghívom

Az ülés helye: Gyáli Polgármesteri Hivatal – Tanácsterem – földszint 4. (Gyál, Kőrösi út 112-114.)

Napirend:

1. Beszámoló a DPMV Zrt. 2023. évi működéséről
2. Javaslat a civil szervezetek támogatásáról szóló 3/2016. (I.29.) önkormányzati rendelet módosítására
3. Javaslat a nem közművel összegyűjtött háztartási szennyvíz begyűjtésére vonatkozó közszolgáltatásról szóló 4/2013.(III.11) önkormányzati rendelet módosítására
4. Javaslat a gyáli óvodákban foglalkoztatott pedagógusok béremelésére
5. Javaslat beruházás önkormányzat részéről történő térítésmentes átvételére
6. Javaslat a Gyáli Arany Néptáncgyűttes támogatására
7. Javaslat a Gyáli Baráti Kör Sportegyesület részére busz beszerzéshez kapcsolódóan támogatás megítélésére
8. Javaslat közbeszerzési tanácsadóval keretszerződésre
9. Javaslat a Gyáli Liliom Óvodában 2 kerti épület felújítására
10. Javaslat a Gyál, 8001-8002,8015-8033 hrsz alatti ingatlanok (NMDI terület) vízellátásával és szennyvíz elvezetésével kapcsolatos tulajdonosi nyilatkozat kiadására
11. Javaslat a Gyál, Vállalkozó utca, 7711/1, 7711/2, 7711/4, 7711/5 hrsz-ú ingatlanok villamosenergia ellátásával kapcsolatos tulajdonosi nyilatkozat kiadására

G y á l, 2024. április 10.

Erős József s.k.
a PGB elnöke

A kiadmány hitelül:
2024. április 10.

Tóth Istvánné
bizottsági titkár

Tárgy: Beszámoló a DPMV Zrt. 2023. évi működéséről

Tisztelt Képviselő-testület!

A számvitelről szóló 2000. évi C törvény 4. § (1) bekezdése alapján a gazdálkodó működéséről, vagyoni, pénzügyi és jövedelmi helyzetéről az üzleti év könyveinek zárását követően beszámolót köteles készíteni.

Ezen törvényi kötelezettségének eleget téve a DPMV Zrt elkészítette 2023. évi beszámolóját, amelyet megküldött a Képviselő-testület részére.

A beszámoló jóváhagyása a Polgári törvénykönyvről szóló 2013. évi V. törvény (a továbbiakban: Ptk.) 3:109. §. (2) bekezdése szerint a gazdasági társaság legfőbb szervének feladata. A Ptk. 3:268.§ (1) bekezdése értelmében a részvénytársaság legfőbb szerve a közgyűlés, amelynek tagjai az alapító és tag önkormányzatok, ezért szükséges a Képviselő-testület döntése a beszámoló elfogadása tárgyában.

Kérem a Tisztelt Képviselő-testületet, hogy a DPMV Zrt 2023. évi beszámolóját megtárgyalni és elfogadni szíveskedjenek.

Határozati javaslat:

Gyál Város Önkormányzatának Képviselő-testülete a DPMV Zrt 2023. évi mérlegéről és eredménykimutatásáról szóló beszámolóját elfogadja.

Határidő: azonnal
Felelős: Polgármester

A határozati javaslat elfogadása egyszerű szótöbbséget igényel.

Az előterjesztés készítette: Mitku-Orosz Krisztina irodavezető
Az előterjesztést tárgyalja: Pénzügyi és Gazdasági Bizottság

Gyál, 2024. április 10.

Pápai Mihály
polgármester

Melléklet: A DPMV Zrt. gazdasági igazgatója által megküldött Mérleg beszámoló, eredménykimutatás, kiegészítő melléklet, üzleti jelentés, éves beszámoló gazdasági jelentése, eredmény településenkénti felosztása, előterjesztés a DPMV Zrt. Felügyelő Bizottságának jelentése a 2023. évi tevékenységéről, független könyvvizsgálói jelentés tervezet, Szolgáltatási tevékenységről beszámoló.

Dél-Pest Megyei Víziközmű Szolgáltató Zrt. éves beszámolója szolgáltatási tevékenységről 2023. évre

A 2023 év nyarán a szélsőséges nyári magas hőmérsékletek a vízellátásunkban a korábbi fejlesztések miatt nem okozott tartós vízhiányt.

Locsolási korlátozás I. fokozatának elrendelése történt meg 2023. június 20. napjával.

I. fokozat

A „Nappali locsolási tilalom” fokban meghatározott intézkedéseket meghaladóan, valamennyi napszakban tilos volt a víziközműből vételezett ivóvízzel a magán és közterületi kertek, parkok öntözése, locsolása, úttest locsolása/tisztítása, gépjárművek mosása, medencék töltése, kerti zuhanyok, teraszpárásítók, párafüggöny, párapapuk illetve egyéb kültéri ködhűtők használata.

A hirtelen lezúduló nagy mennyiségű esők bizonyos helyeken kezelhetetlenek voltak működési területünkön. Nagy számban vannak felhasználóink között, akik a csapadékvizet illegálisan a csatornába kötik. Sajnos ez több gondot is okozott a szennyvíz telepeinknek és a csatornahálózatunknak.

Összességében elmondható, hogy a szélsőséges időjárási viszonyok a vízellátás és szennyvízelvezetés vonatkozásában, az üzemmenetben jelentősebb fennakadást nem okoztak.

Környezetvédelem

A Dél-Pest Megyei Víziközmű Szolgáltató Zrt. környezetvédelmi programjában megfogalmazott célokat a társaság teljes tevékenységére tanúsított ISO 14001:2015 Környezetközpontú Irányítási Rendszer határozza meg. A társaság vezetése elkötelezte magát a környezet védelme, a környezetszennyezés megelőzése és a környezettudatos tevékenység folyamatos erősítése mellett. Működésünkben szerves egységet alkot a környezetvédelem, az ivóvíztermelés és a víz-szolgáltatás, valamint a szennyvíztisztítás.

Energiagazdálkodás

A Dél-Pest Megyei Víziközmű Szolgáltató Zrt. az energiagazdálkodási programjában az ISO 50001 Energiairányítási rendszerszabványt alkalmazza. Társaságunk célja, hogy csökkentse a víz és szennyvízszolgáltatás területén az energiafelhasználásának mértékét, ezáltal az energiaköltségeket. A Dél-Pest Megyei Víziközmű Szolgáltató Zrt. innovációs tevékenységében fontos helyet foglalt el a társaság szakértőinek bevonásával megpályázott és elnyert VEF pályázati forrás. Így 2022-ben e lehetőségeknek köszönhetően több meghatározó jelentőségű projekt megvalósítására nyílt lehetőség.

Ivóvíz szolgáltatás

A társaság a Népegészségügyi Hatóság (Budapest Főváros Kormányhivatala Népegészségügyi Szakigazgatási Szerve) által jóváhagyott mintavételi terv szerint ellenőrzi az ivóvízminőséget, az ivóvíz minőségi követelményeiről és az ellenőrzés rendjéről szóló 5/2023. (I. 12.) Korm. rendeletben, valamint a kapcsolódó jog-szabályokban rögzített követelmények és paraméterek alapján. A vízminőség ellenőrzésének folyamata kiterjed az ivóvíz minőségét befolyásoló

valamennyi tényezőre. A Dél-Pest Megyei Víziközmű Szolgáltató Zrt, a Főváros agglomerációjához tartozó húsz településen nyújt vízszolgáltatást. A Társaságunk által üzemeltetett vízhálózaton 89 db mélyfúrású kút, 31 db víztárolómedence üzemeltetését is a társaságunk végzi.

Társaságunk 2023 évben 9767 db vízmérőt cserélt le, saját költségen. A lejárt víz-mérők nagy többségét, a mérőparkunk 1/8-át lecseréltük. A le nem cserélt mérők többsége előrehozott mérőcsere lett volna, de a felhasználói együttműködés hiánya miatt nem valósultak meg.

Szolgáltatási területünkön a folyamatosan növekvő lakosság és az ipari vízigények következtében szolgáltatásunk a kapacitásunk határán működött. Tartós vízhiány sehol nem alakult ki, így vízkorlátozást sem kellett elrendelni. Az elöregedett hálózat és szerelvények miatt, továbbra is jelentős mennyiségű csőtörést kell elhárítanunk, javítanunk. Az üzembiztonság növelése és a vízellátás javítása érdekében, új kutak tervezése és kivitelezések megkezdésére került sor Gyálon, Vecsésen és Pécelen. Ennek eredményeként javulni fog a jövőben az ivóvízszolgáltatás üzem-biztonsága.

Vecsésen, Pécelen és Délegyházán további kutak tervezése és kivitelezése szükséges a növekvő vízigények kielégítésére.

Ellátási problémaként jelennek meg a magasabban fekvő településrészek vízigényei (Pécel, Kerepes, Kistarcsa, Maglód), melyek külön nyomásfokozót igényelnek

Gyál Város Önkormányzata jelentős támogatásban részesült az 1869/2021. (XII.3.) Korm. Határozat alapján, ennek keretein belül átfogó munkálatok kezdődtek meg a település ivóvízhálózatán. A megkezdett tolózár, tűzcsap csere és az ivóvízhálózat hydrogéles mosása 2023 évben befejeződött.

A gyáli vízműtelep biztonságos működtetése érdekében egy fix telepítésű aggregátor beszerzése is megtörtént. A vízműtelepen belül kiépítésre került egy fertőtlenítő berendezés, mely szintén a pályázati forrásból kerül kivitelezésre.

Vecsés, 2024. 04. 10.

Kakuk András

szolgáltatási főmérnök

Szennyvízelvezetés

A közcsonnába bocsátható, tisztítandó szennyvíz minőségi előírásait a 28/2004 (XII.25.) számú, a vízszennyező anyagok kibocsátásaira vonatkozó határértékekről és alkalmazásuk egyes szabályairól szóló KvVM rendelet tartalmazza, és megadja a vízszennyező anyagok kibocsátásaira vonatkozó határértékeket és alkalmazásuk egyes szabályait. A szennyvíz-végtermék – tisztított szennyvíz – határértékeit szennyvíztelepenként, a vízjogi üzemeltetési engedélyben határozza meg az illetékes hatóság. A Dél-Pest Megyei Víziközmű Szolgáltató Zrt a Főváros agglomerációjához tartozó 19 településen nyújt csatornaszolgáltatási tevékenységet, és 3 szennyvíztisztító telep üzemeltetését végzi. A Társaságunk által üzemeltetett szennyvízhálózat 2023-ban közel 1200 kilométer hosszúságú elválasztott rendszerű vezetékszakasz. A rendszerhez tartozó hálózaton 554 db közterületi nagyátemelő, valamint közel 2100 db házi beemelő üzemeltetését is a társaság végzi.

A legtöbb problémát az illegális csapadékvíz bevezetések jelentik, nagy esőzések alkalmával a csatornahálózat több pontján a szennyvíz kiöntött, ehhez kapcsolódóan folyamatosan végezzük a csatornák füstöléses ellenőrzését.

Dunavarsány szennyvíztisztító telep kapacitás felülvizsgálat tervezetét megkezdjük, melynek eredményeként többlet szennyvizet fogadhatunk az engedélyeztetési eljárás és beavatkozások lefolytatása után. A telep garanciális javításai folyamatban vannak.

Pécelen is megkezdjük a szennyvíztisztító telep kapacitás felülvizsgálatát és tervezetét, melynek eredményeként többlet szennyvizet fogadhatunk az engedélyeztetési eljárás és beavatkozások lefolytatása után.

Folyamatosan végeztük a szennyvízátemelők felújítását: Vecsésen, Gyálon, Maglódon, Üllőn, Pécelen, Dunavarsányban, Taksonyban és Kiskunlacházán. Az Önkormányzatokkal egyeztetve koncepció, távlati fejlesztési tervek készültek, illetve készülnek a növekvő szennyvízigények távlati kiszolgálására. Elmondható, hogy 2023 évben üzemelési területünkön a szennyvízhálózatot fennakadás nélkül üzemeltettük.

Előterjesztés

A Dél-Pest Megyei Víziközmű Szolgáltató Zrt. Felügyelő Bizottságának jelentése a 2023. évi tevékenységéről

A Felügyelő Bizottság 2023. évben 5 alkalommal ülésezett. A február 15-én megtartott első ülésen, a gazdasági igazgató és a szolgáltatási főmérnök 2022. évben végzett tevékenységéről szóló beszámolója, továbbá a 2022. évben tartott belső ellenőrzés és a 2023. évi belső ellenőrzési terv kerültek elfogadásra. Felügyelő Bizottság meghallgatta a Nagytarcsa Önkormányzata ellen folyamatban lévő peres eljárásról és az Audax Renewables Kft. elleni jogvitáról szóló beszámolókat, és azokat tudomásul vette.

Az április 25-én megtartott értekezleten elfogadásra került az FB 2022. évi jelentése, és az FB 2023. évi munkaterve is.

A júliusi értekezleten került megtárgyalásra az első negyedéves beszámoló, a nyári csúcsra való felkészülés, továbbá az előző közgyűlés határozatainak végrehajtásáról meghallgatásra került a vezérigazgató úr is. A nyári csúcspozíciós időszakokra való felkészülésről az üzemigazgatóságok részletes jelentésének ismertetésével került sor. A beszámolót a Bizottság egyhangú határozatával elfogadta. A kiadmányozási szabályzat módosítására a munkavállalók aktualizálása érdekében volt szükség. A vezérigazgató tájékoztatót tartott a víziközmű szolgáltatást érintő állami támogatásról, melynek mértéke meghatározásra került. Eddig a cég működését nehezítő körülmények folyamatos bővülését tapasztalta az FB, ami aggályokat vetett fel a szolgáltatás minőségét illetően, de a vezérigazgató úr által felsorakoztatott új információk pozitívan hathatnak a cég jövőbeli működésére.

Az októberi ülésen került megtárgyalásra a Társaság második negyedéves beszámolója az ügyvezetésről, vagyoni helyzetéről és üzletpolitikájáról. Kakuk András szolgáltatási főmérnök beszámolót tartott a nyári csúcs alatti állapotokról, valamint elfogadásra került az egységes eljárásrend módosítása is.

Az év utolsó, decemberi értekezletén jóváhagyásra került a harmadik negyedéves beszámoló az ügyvezetésről, a társaság vagyoni helyzetéről, a kintlévőségek alakulásáról, a társaság üzletpolitikájáról, személyzeti politikájáról. Vezérigazgató úr beszámolót tartott az éves villamos energia felhasználásról, és az MVM által biztosított részletfizetési lehetőségekről, mellyel a Társaság működőképes tudott maradni az év folyamán.

A 2023. évben, az alábbi napirendi pontokat tárgyalta a Felügyelőbizottság:

2023. február 15.

1. Gazdasági igazgató beszámolója a 2022. évről
2. Szolgáltatási főmérnök beszámolója a 2022. évről

3. Beszámoló a Nagytarcsa Önkormányzata ellen folyamatban lévő peres eljárásról
4. Beszámoló a Nagytarcsa Öregszőlő lakóterület folyamatban lévő peres eljárásról
5. Beszámoló az Audax Renewables Kft. elleni jogvitáról
6. Belső ellenőr 2022. évi beszámolója
7. 2023. évi belső ellenőrzési terv
8. Egyebek

2023. április 25.

1. A könyvvizsgáló 2022. évi jelentésének elfogadása, Közgyűlés elé terjesztése
2. 2022. évi éves beszámoló elfogadása, Közgyűlés elé terjesztése
3. 2023. évi gazdasági és műszaki tervek (üzleti terv) elfogadása, Közgyűlés elé terjesztése
4. A Társaság vezérigazgatójának 2023. évre vonatkozó prémium céljainak kitézése
5. A 2023. május 15-i Közgyűlés napirendi pontjainak elfogadása
6. FB jelentés elfogadása
7. FB 2023. évi munkatervének összeállítása

2023. július 13.

1. Első negyedéves beszámoló az ügyvezetésről, a társaság vagyoni helyzetéről, üzletpolitikájáról és személyzeti politikájáról, kintlévőségek Beszámoló a nyári csúcsra való felkészülésről, és az eddigi tapasztalatokról
2. A vezérigazgató beszámolója az előző közgyűlés határozatainak végrehajtásáról
3. A kiadmányozási szabályzat aktuális módosítása
4. A vezérigazgató tájékoztatója az igényelt állami támogatás várható mértékéről és az ennek következtében szükséges határozati javaslatról
5. Egyebek

2023. október 24.

1. Második negyedéves beszámoló az ügyvezetésről, a társaság vagyoni helyzetéről, üzletpolitikájáról és személyzeti politikájáról, kintlévőségek alakulása
2. Beszámoló a nyári csúcs alatti állapotokról
3. Egységes eljárásrend 1. számú módosítása

2023. december 05.

1. Harmadik negyedéves beszámoló az ügyvezetésről, a társaság vagyoni helyzetéről, üzletpolitikájáról és személyzeti politikájáról, kintlévőségek alakulása

Gyál, 2024. március 20.

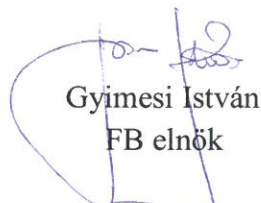
Gyimesi István
FB elnök

Statisztikai számjel: 23967531-3600-114-13

Cégjegyzék szám: 13-10-041281

Dél-Pest Megyei Víziközmű Szolgáltató Zrt

Eredménykimutatás
(Összköltség eljárással)

2 / 1

Beszámolási időszak: 2023. január 01 - 2023. december 31.

adatok eFt-ban

Sorszám	A tétel megnevezése	Előző év	Előző év(ek) módosításai	Tárgyév
a	b	c	d	e
1.	01. Belföldi értékesítés nettó árbevétele	6 101 966	0	6 791 456
2.	02. Exportértékesítés nettó árbevétele	0	0	0
3.	I. ÉRTÉKESÍTÉS NETTÓ ÁRBEVÉTELE (01+02)	6 101 966	0	6 791 456
4.	03. Saját termelésű készletek állományváltozása	28 442	0	-12 830
5.	04. Saját előállítású eszközök aktivált értéke	146 123	0	37 237
6.	II. AKTIVÁLT SAJÁT TELJESÍTMÉNYEK ÉRTÉKE (03+04)	174 565	0	24 407
7.	III. EGYÉB BEVÉTELEK	396 981	0	1 337 142
8.	Ebből: visszaírt értékvesztés	41 540	0	50 776
9.	05. Anyagköltség	1 689 352	0	2 149 530
10.	06. Igénybe vett szolgáltatások értéke	2 076 482	0	2 151 749
11.	07. Egyéb szolgáltatások értéke	233 990	0	247 179
12.	08. Eladott áruk beszerzési értéke	23 257	0	160 970
13.	09. Eladott (közvetített) szolgáltatások értéke	266 064	0	505 621
14.	IV. ANYAGJELLEGŰ RÁFORDÍTÁSOK (05+06+07+08+09)	4 289 145	0	5 215 049
15.	10. Bérköltség	1 601 727	0	1 819 225
16.	11. Személyi jellegű egyéb kifizetések	133 207	0	143 282
17.	12. Bérjárulékok	233 659	0	267 001
18.	V. SZEMÉLYI JELLEGŰ RÁFORDÍTÁSOK (10+11+12)	1 968 593	0	2 229 508
19.	VI. ÉRTÉKCSÖKKENÉSI LEÍRÁS	252 306	0	263 973
20.	VII. EGYÉB RÁFORDÍTÁSOK	365 098	0	546 069
21.	Ebből: értékvesztés	26 690	0	75 142
22.	A. ÜZEMI (ÜZLETI) TEVÉKENYSÉG EREDMÉNYE (I+II+III-IV-V-VI-VII)	-201 630	0	-101 594

Gyál, 2024.03.22.

a vállalkozás vezetője
(képviselője)

Statistikai számjel: 23967531-3600-114-13
Cégjegyzék szám: 13-10-041281

Dél-Pest Megyei Víziközmű Szolgáltató Zrt

Eredménykimutatás
(Összköltség eljárással)
2 / 2

Beszámolási időszak: 2023. január 01 - 2023. december 31.

adatok eFt-ban

Sorszám	A tétel megnevezése	Előző év	Előző év(ek) módosításai	Tárgyév
a	b	c	d	e
23.	13. Kapott (járó) osztalék és részesedés	0	0	0
24.	Ebből: kapcsolt vállalkozástól kapott	0	0	0
25.	14. Részesedésekből származó bevételek, árfolyamnyereségek	0	0	0
26.	Ebből: kapcsolt vállalkozástól kapott	0	0	0
27.	15. Befektetett péü. eszközökből származó bevételek, árfolyamnyer.	0	0	0
28.	Ebből: kapcsolt vállalkozástól kapott	0	0	0
29.	16. Egyéb kapott (járó) kamatok és kamatjellegű bevételek	44 034	0	115 162
30.	Ebből: kapcsolt vállalkozástól kapott	0	0	0
31.	17. Pénzügyi műveletek egyéb bevételei	305	0	11
32.	Ebből: értékelési különbözet	0	0	0
33.	VIII. PÉNZÜGYI MŰVELETEK BEVÉTELEI (13+14+15+16+17)	44 339	0	115 173
34.	18. Részesedésekből származó ráfordítások, árfolyamvesztések	0	0	0
35.	Ebből: kapcsolt vállalkozásnak adott	0	0	0
36.	19. Befektetett péü. eszközökből származó ráfordítások, árfolyamvesz.	0	0	0
37.	Ebből: kapcsolt vállalkozásnak adott	0	0	0
38.	20. Fizetendő (fizetett) kamatok és kamatjellegű ráfordítások	974	0	5 798
39.	Ebből: kapcsolt vállalkozásnak adott	0	0	0
40.	21. Részesedések, értékpapírok, bankbetétek értékvesztése	0	0	0
41.	22. Pénzügyi műveletek egyéb ráfordításai	136	0	33
42.	Ebből: értékelési különbözet	0	0	0
43.	IX. PÉNZÜGYI MŰVELETEK RÁFORDÍTÁSAI (18+19+20+21+22)	1 110	0	5 831
44.	B. PÉNZÜGYI MŰVELETEK EREDMÉNYE (VIII-IX)	43 229	0	109 342
45.	C. ADÓZÁS ELŐTTI EREDMÉNY (±A±B)	-158 401	0	7 748
46.	X. Adófizetési kötelezettség	0	0	0
47.	D. ADÓZOTT EREDMÉNY (±C-X)	-158 401	0	7 748

Gyál, 2024.03.22.

a vállalkozás vezetője
(képviselője)

DPMV Zrt 2023. évi Éves Beszámoló gazdasági jelentése

Társaságunk a 2023-as gazdasági évet 7.748 eFt adózott eredménnyel zárta. Ebből (elsődleges) a vízágazati 737.930 eFt, a szennyvízágazati -966.204 eFt és a másodlagos tevékenység 236.022 eFt.

A Társaság vezetése döntései során maximálisan törekedett arra, hogy megfeleljen a jogszabályi környezet változásainak, valamint a tulajdonosok elvárásait szem előtt tartva igyekezett azoknak mindvégig megfelelni. Kiemelt figyelmet fordított likviditási, stratégiai szempontjából a stabil működőképesség fenntartására. Kintlévőség állomány a gazdasági év során 33 millió Ft összeggel csökkent. A Társaság a fizetési kötelezettségeinek határidőben eleget tett, hitelállománnyal nem rendelkezik, a köztartozásmentes adózói vállalkozások közé tartozik.

A rendelkezésre álló – nagytöbbségében saját - források szűkössége miatt a beruházási, felújítási munkálatok a Gördülő Fejlesztési Tervben előirányzott feladatok teljesítésére, illetve a biztonságos üzemmenetben a rendkívüli helyzetekből adódó felújításokra korlátozódott. Bérelt eszközön 964 millió Ft, vagyonkezelt eszközön 135 millió Ft összeget tettek ki a fejlesztési tevékenységekből adódó feladatok.

Munkavállalóknak nyújtott bérjellegű tételek tekintetében az év folyamán kétszer - márciustól 50 eFt/munkavállaló, decembertől 10% -os - hajtottunk végre emelést.

A rezszi törvény alapján számított - 2013. július 1-től alkalmazandó - lakossági fogyasztói kört érintő 10%-os fogyasztói árcsökkentés értékesítési árbevételre gyakorolt hatása éves szinten (nettó) - 474 millió Ft összeget tett ki. További negatív hatást gyakoroltak azok a ráfordítások, fizetési kötelezettségek (folyamatos, minden évben felmerülnek), melyek a víziközmű szolgáltatási tevékenységekkel kapcsolatban közvetlenül nem merülnek fel, mint a Vízkészlet használati járulék: 38 millió Ft, a Környezetterhelési díj: 7 millió Ft, Helyi iparüzési adó: 77 millió Ft, Innovációs járulék: 12 millió Ft, Felügyeleti díj: 28 millió Ft, Közműadó: 182 millió Ft.

Növekvő költségek ellensúlyozására az Energiaügyi Minisztérium támogatást nyújtott Társaságunknak 782 mFt összeg mértékéig. Felhasználhatósága a 2021-es és 2023-as év villamosenergia költségkülönbözetére továbbá a 2022-es és 2023-as év munkabajárás és minimálbér (garantált bérminimum) jogszabályi költség emelkedésére nyújtott fedezetet.

Vecsés, 2024.03.22.



Dudás Lajos
Gazdasági igazgató



Dél-Pest Megyei Víziközmű

Szolgáltató Zrt.

2360 Gyál,

Kőrösi út 190.



ISO 9001
ISO 14001
ISO 45001
ISO 50001

23967531-3600-114-13

Statisztikai számjel

13-10-041281

Cégjegyzék száma

Dél-Pest Megyei Víziközmű Szolgáltató Zrt 2360 Gyál, Kőrösi út 190.

Kiegészítő melléklet

2023. január 01 – 2023. december 31.

Gyál, 2024.03.22.

Horváth Attila József

Igazgatóság tagja, vezérigazgató

DPMV ZRT.

2360 Gyál, Kőrösi út 190.

Adószám: 23967531-2-13

Banksz.: OTP Gyál 11742300-20015178

27.

Tartalomjegyzék

Tartalomjegyzék	1
Bevezetés	3
A Társaság bemutatása	3
Könyvvézetés módja	6
Beszámoló általános bemutatása	8
Vagyoni helyzet vizsgálata	9
Pénzügyi helyzet vizsgálata	18
Jövedelmezőségi helyzet vizsgálata	20
Eszközök	22
Befektetett eszközök értéke és az értékcsökkenés alakulása	22
Készletek alakulása	24
Követelések áruszállításból és szolgáltatásból	25
Vevő követelések és értékvesztések elszámolása	26
Egyéb vevő követelések értékvesztése	26
Tulajdonosokkal szemben fennálló követelések	27
Egyéb követelések	27
Pénzeszközök	27
Aktív időbeli elhatárolások	28
Források	29
Saját tőke alakulása	29
Kötelezettségek	30
Passzív időbeli elhatárolások	32
Céltartalék jövőbeni költségekre	33
Eredménykimutatás	34
Belföldi értékesítés nettó árbevétele	34
Aktivált saját teljesítmények értéke	35
Költségek és ráfordítások alakulása	35
Egyéb bevételek	36
Egyéb ráfordítások	37
Kivételes nagyságú és előfordulású események	37
Eredménykimutatás ágazati bontása	38
Társasági adó levezetése	39
Cash flow kimutatás	40

Tájékoztató adatok	41
Részvény tulajdonosok	41
Mérlegen kívüli tételek	41
Vagyonkezeléshez kapcsolódó visszapótlási kötelezettség	42
Igazgatósági, Felügyelő Bizottsági és felsővezetés információk	43
Áremelkedés hatása a vállalkozás tevékenységére	43
Környezetszennyezés, veszélyes hulladék-kezelés	44
Munkavállalók és személyi jellegű kifizetések	46
Mellékletek.....	47
Befektetési tükör	47
Befektetett eszközök bruttó értéke	48
Befektetett eszközök értékcsökkenése	49
Befektetett eszközök nettó értéke	50
Vagyonkezelésre átvett eszközök bruttó értéke	51
Vagyonkezelésre átvett eszközökre elszámolt amortizáció	52
Vagyonkezelésre átvett eszközök nettó értéke	53

Bevezetés

A Kiegészítő melléklet a Számvitelről szóló 2000. évi C. törvény alapján a Dél-Pest Megyei Víziközmű Szolgáltató Zártkörűen Működő Részvénytársaság (továbbiakban: Társaság) 2023. évi gazdálkodását, vagyoni, pénzügyi és jövedelmi helyzetében bekövetkezett változásokat mutatja be számszerű adatokkal és azok szöveges indoklásával. A Kiegészítő mellékletben bemutatásra kerül a 2011. évi CCIX. Vksz tv., valamint az 58/2013. (II.27.) Kormányrendelet által meghatározott víziközmű-szolgáltatás ágazati tevékenységeinek vagyoni, pénzügyi és jövedelmi helyzete. A tevékenységek elkülönült bemutatása az eszközök, források és eredménykimutatás formájában.

A Társaság bemutatása

A Társaság 2012. július 06-án átalakulással jött létre a Dél-Pest Megyei Víziközmű Szolgáltató Kft általános jogutódjaként. A társaság korábbi jogelődje – a GYÁVIV Kft - tevékenységét is figyelembe véve 1993. óta végez lakossági, intézményi és közületi fogyasztók részére ivóvízellátást, valamint szennyvízelvezetést és tisztítást, melyek tevékenységi körének hozzávetőleg a 95 %-át adják. A víziközmű-szolgáltatási tevékenységen kívül a Társaság közmű hálózatépítést, felújítást, nem közművel összegyűjtött szennyvízszállítást végez. A Társaság Pest megyében, az Alapító Okiratban foglalt 20 településén végez víziközmű szolgáltatást, 14 településen bérleti-üzemeltetési szerződés keretében és 6 önkormányzati területen vagyonkezelői szerződés keretében.

A Társaság más gazdasági társaságnak nem tagja. A társaság a 101/2013 (III.29.) Korm. rend. alapján stratégiaileg kiemelt jelentőségű gazdálkodó szervezet.

A vállalkozás neve: **Dél-Pest Megyei Víziközmű Szolgáltató Zrt** (röviden: DPMV Zrt)

A vállalkozás cégformája:	Részvénytársaság
A vállalkozás székhelye:	2360 Gyál, Kőrösi út 190.
A vállalkozás cégjegyzékszám:	Cg.:13-10-041281
A vállalkozás adószáma:	23967531-2-13
A vállalkozás közösségi adószáma:	HU23967531
Víziközmű szolgáltatói engedély száma:	4074/2016

A vállalkozás tevékenységei:

- Főtevékenység: **3600'08 Víztermelés, - kezelés, -ellátás**
- Szennyvízgyűjtése, kezelése
- Nem veszélyes hulladék gyűjtése, kezelése, ártalmatlanítása
- Vízi létesítmény építése
- Egyéb máshova nem sorolt építés

A vállalkozás az általános szabályok szerint az általános forgalmi adó alanya.

A vállalkozás elektronikus elérhetősége: www.dpmv.hu

A vállalkozás KSH száma: 23967531-3600-114-13

A vállalkozás jogelődje: Dél-Pest Megyei Víziközmű Szolgáltató Kft

A vállalkozás alapító okiratának kelte: 2012. május 10.

A vállalkozás jegyzett tőkéje: 20.600 eFt

A Társaság képviselőit jogosult személy(ek):

a) Vezérigazgató (önállóan):

- Horváth Attila József, (lakcíme: 2030 Érd, Jegyző utca 86/A.)

b) Igazgatóság tagjai (bármely két tagja együttesen):

- Sárdy Károly (elnök), (lakcíme: 1181 Budapest, Est u. 26.)
- Kakuk András (tag), (lakcíme: 2314 Halásztelek, Kálmán utca 3.)
- Hadnagy Zsolt (tag), (lakcíme: 2234 Maglód, Tompa M. u. 6/a)
- Oláh János Attila (tag), (lakcíme: 2234 Maglód, Rudolf u. 12/a)

A számviteli rendért felelős személy:

Dudás Lajos gazdasági igazgató, MK 194754

A Társaság könyvvizsgálója:

Magyar Szakértői Holding Könyvvizsgáló, Pénzügyi és Vezetési Tanácsadó Kft.

1118 Budapest, Beregszász út 8. IV. em. 1. ajtó

Kamarai nyilvántartási száma: 002082

A könyvvizsgálat elvégzéséért felelős természetes személy neve:

Dr. Matukovics Gábor (an.: Gerber Anna) 1221 Budapest, Kócsag utca 3.

Kamarai tagsági igazolvány száma: 003287

A Társaság a tulajdon védelme érdekében 3 tagú Felügyelő Bizottságot választott 5 évre:

- Gyimesi István (lakcíme: 2360 Gyál, Petőfi u. 32.)
- Skribekné Komár Ágnes (lakcíme: 2220 Vecsés, Kellner Dr. u. 36.14/a)
- Dr. Gotthard Gábor József (lakcíme: 1162 Budapest, Párta utca 90.)

A vállalkozás üzemigazgatóságai, fióktelepei

Gyáli Üzemigazgatóság, fióktelepek

- 2360 Gyál, Kőrösi út 190.
- 2220 Vecsés, Kossuth Lajos utca 36 és 38-40.
- 2220 Vecsés, Gyáli utca 0217/2
- 2234 Maglód, Fő utca 12.
- 2225 Üllő, Ócsai út
- 2209 Péteri, Bereki utca 28.
- 2233 Ecser, Széchenyi út 1.
- 2364 Ócsa, Damjanich utca 101.
- 2363 Felsőpakony, Rákóczi u. 41.
- 2365 Inárcs, Hunyadi u. 11.

Szilas-menti Üzemigazgatóság, fióktelepek

- 2119 Pécel, Szennyvíztelep 02/82
- 2119 Pécel, Szennyvíztelep 02/274 hrsz
- 2144 Kerepes, Szabadság u. 100.

Dunavarsányi Üzemigazgatóság, fióktelepek

- 2338 Áporka, Duna sor 90.
- 2337 Délegyháza, 1167/14.
- 2337 Délegyháza, Gizella telep 3.
- 2336 Dunavarsány, Vörösmarty utca 3623.
- 2336 Dunavarsány, Vörösmarty utca 3623/2.
- 2336 Dunavarsány, Vörösmarty utca 3650/6.
- 2336 Dunavarsány, Iskola utca 04/6.
- 2336 Dunavarsány, Sport utca 1.
- 2339 Majosháza, 048/1
- 2339 Majosháza, Dózsa György utca 1.
- 2318 Szigetszentmárton, Telkes utca 1.
- 2318 Szigetszentmárton, Orvos köz 430.
- 2318 Szigetszentmárton, Szőlős utca 016/4.
- 2318 Szigetszentmárton, Nyárfás utca 014/13
- 2335 Taksony, Rákóczi utca 1134
- 2340 Kiskunlacháza, Temető utca 2.
- 2340 Kiskunlacháza, Ugarok dűlő 0636/23 (szennyvíztelep)
- 2315 Szigethalom, Erdő utca 55.
- 2315 Szigethalom, Jókai utca 17.

Könyvvezetés módja

A társaság a vagyoni és pénzügyi helyzetére ható eseményekről a kettős könyvvitel rendszerében, magyar nyelven, Magyarország pénznemében (forintban) vezeti könyveit, melyet a naptári év végével lezár.

Mérleg fordulónap: A társaság adott naptári évről, mint üzleti évről az üzleti év utolsó napjával (december 31.) készíti el az éves beszámolót.

A társaság főbb értékelési elvei a Számviteli politika szerint:

Értékcsökkenés elszámolása:

- azonnali összegű értékcsökkenés elszámolás: a kis értékű tárgyi eszközök a tevékenységet éven túl szolgálják, de egyedi bekerülési értékük (ÁFA nélkül számított nettó értékük) nem haladja meg a 200 eFt értéket, kivételt képeznek a hiteles vízmérők, azok hitelességi idejük alatt kerülnek amortizálásra, továbbá a számítástechnikai eszközök. A 200 eFt feletti eszközökre lineáris leírást alkalmazunk műszaki jellegű becsléssel megállapított használati idő és maradványérték függvényében;
- vagyonkezelte eszközök értékcsökkenésének elszámolása: a Számviteli politika vagyonkezelte eszközök elszámolásával kapcsolatos módosítása alapján, műszaki jellegű becslésen alapuló, a várható használati idő és a maradványérték figyelembevételével, az eszközök fizikai elhasználódását lekövető, progresszív leírási kulcsok alkalmazásával;
- az értékcsökkenés elszámolásának gyakorisága: havi feladás;
- a Társaság nem alkalmazza a Sztv. 59/A-F §-ai szerinti valós értéken történő értékelést.

Jelentős összegű hiba:

A mérleg valóságának megállapításánál minden esetben jelentős összegű a hiba, ha a megállapításának évében a különböző ellenőrzések során, egy adott üzleti évet érintően (évenként külön - külön) megállapított hibák, hibahatások - eredményt, saját tőkét és tartalékokat növelő, csökkentő - értékek együttes előjeltől független összege meghaladja az ellenőrzött üzleti év mérleg főösszegének 2 %-át. Ellenkező esetben a hiba nem jelentős. A mérleg és eredménykimutatás formája. A társaság Sztv. szerinti éves beszámolási formája: éves beszámoló. Az éves beszámoló mérlegből, eredménykimutatásból, kiegészítő mellékletből áll. Az éves beszámoló elkészítésével egyidejűleg üzleti jelentést is készítünk.

A mérleget a Sztv. 1. számú melléklet „A” változata szerinti készítjük el, az eredménykimutatás választott formája „A” típusú, Összköltség eljárással készített eredménykimutatás. A vállalkozás nem él a Sztv. által biztosított összevonási, részletezési lehetőségekkel, mérlegében és eredménykimutatásában sorokat nem von össze és új sorokat nem szerepeltet. Jelentős árfolyam különbözet és valós értéken történő értékelés nem történt.

A társaság mutatószámainak elemzésénél **bázis időszakként 2022. január 01 – december 31. tárgy időszakként 2023. január 01 – december 31.** időszakot használtunk.

A tevékenységek számviteli szétválasztásának alapelvei:

- teljeskörűség biztosítása: közvetlen hozzárendeléssel, illetve felosztással a társaság tevékenységei között minden eszköz, forrás, bevétel és ráfordítás felosztásra kerül;
- áttekinthetőség és egyszerűség biztosítása: a tevékenységek felosztása a jogszabályoknak megfelelően, nyomon követhető módon történik;
- állandóság biztosítása: a számviteli szétválasztási módszertan a Magyar Energetikai és Közmű-szabályozási Hivatal előzetes jóváhagyásával került alkalmazásra.

A számviteli szétválasztás az Önköltség számítási szabályzat módszertana szerint készült el, melyben az adott évben módosítás nem történt.

Beszámoló általános bemutatása

A Társaság gazdálkodásában bekövetkezett változások, a vagyon szerkezet, valamint a tőkeszerkezet alakulása az alábbiakban kerülnek általános bemutatásra.

adatok eFt

	Megnevezés	Előző év	Tárgy év	Változás	Változás %
01.	A. Befektetett eszközök	11 324 900	11 478 724	153 824	101,36
02.	I. Immateriális javak	44 785	38 334	-6 451	85,60
03.	II. Tárgyi eszközök	11 280 115	11 440 390	160 275	101,42
04.	III. Befektetett pénzügyi eszközök	0	0	0	0,00
05.	B. Forgóeszközök	4 229 351	4 856 053	626 702	114,82
06.	I. Készletek	806 710	903 665	96 955	112,02
07.	II. Követelések	1 822 368	2 307 423	485 055	126,62
08.	III. Értékpapírok	0	0	0	0,00
09.	IV. Pénzeszközök	1 600 273	1 644 965	44 692	102,79
10.	C. Aktív időbeli elhatárolások	173 085	158 672	-14 413	91,67
11.	ESZKÖZÖK (AKTIVÁK) ÖSSZESEN	15 727 336	16 493 449	766 113	104,87
12.	D. Saját tőke	432 013	439 761	7 748	101,79
13.	I. Jegyzett tőke	20 600	20 600	0	100,00
14.	II. Jegyzett, de még be nem fizetett tőke (-)	0	0	0	0,00
15.	III. Tőketartalék	478 286	478 286	0	100,00
16.	IV. Eredménytartalék	91 528	-66 873	-158 401	-73,06
17.	V. Lekötött tartalék	0	0	0	0,00
18.	VI. Értékelési tartalék	0	0	0	0,00
19.	VII. Adózott eredmény	-158 401	7 748	166 149	-4,89
20.	E. Céltartalékok	586 089	590 689	4 600	100,78
21.	F. Kötelezettségek	13 445 882	14 099 160	653 278	104,86
22.	I. Hátra sorolt kötelezettség	0	0	0	0,00
23.	II. Hosszú lejáratú kötelezettségek	11 577 298	11 657 752	80 454	100,69
24.	III. Rövid lejáratú kötelezettségek	1 868 584	2 441 408	572 824	130,66
25.	G. Passzív időbeli elhatárolások	1 263 352	1 363 839	100 487	107,95
26.	FORRÁSOK (PASSZIVÁK) ÖSSZESEN	15 727 336	16 493 449	766 113	104,87

A Társaság eszközei és forrásai 766.113 eFt-tal, 4,87 %-kal növekedtek az előző évhez viszonyítva. A forgóeszközök értéke 626.702 eFt, 14,82 %-kal növekedett. A készletek 12,02 %-os növekedését, az áruk növekedése okozza.

A követelések 26,62 %-kal növekedtek, a pénzeszközök 2,79 %-kal nőttek. Az aktív időbeli elhatárolások 8,33 %-ot csökkentek.

A saját tőke minimális 1,79 %-kal, 7.748 eFt adózott eredménnyel növekedett. A társaság gazdálkodását saját forrásból és Energiaügyi Minisztériumi támogatási forrásból finanszírozza, hitellel nem rendelkezik. Hosszú lejáratú kötelezettségek között a vagyonkezelésre átvett eszközérték került kimutatásra. Rövidlejáratú kötelezettségek 30,66 %-kal növekedtek. A rövidlejáratú kötelezettségek között a víziközmű ellátás biztonságát veszélyeztető, kiegyenlítetlen szállítói kötelezettsége nincs. A köztartozás-mentes adatbázisban való nyilvántartás az év folyamán folyamatosan fennállt. A passzív időbeli elhatárolások 100.487 eFt-tal, 7,95 %-kal növekedtek.

Vagyoni helyzet vizsgálata

Eszközök összetétele

adatok eFt

Megnevezés	Előző év		Tárgy év		Változás	Változás (%)
	Összeg	Részarány (%)	Összeg	Részarány (%)		
Befektetett eszközök	11 324 900	72,01	11 478 724	69,60	153 824	101,36
IMMATERIÁLIS JAVAK	44 785	0,28	38 334	0,23	-6 451	85,60
Vagyoni értékű jogok	44 785	0,28	38 334	0,23	-6 451	85,60
Szellemi termékek	0	0,00	0	0,00	0	0,00
TÁRGYI ESZKÖZÖK	11 280 115	71,72	11 440 390	69,36	160 275	101,42
Ingatlanok és kapcs. vagyoni é. jogok	10 666 328	67,82	10 625 063	64,42	-41 265	99,61
Műszaki ber., gép, jármű	500 180	3,18	670 817	4,07	170 637	134,12
Egyéb ber., felszerelés, jármű	38 435	0,24	61 321	0,37	22 886	159,54
Beruházások, felújítások	75 172	0,48	83 189	0,50	8 017	110,66
Befektetett pénzügyi eszközök	0	0,00	0	0,00	0	0,00
Forgóeszközök	4 229 351	26,89	4 856 053	29,44	626 702	114,82
Készletek	806 710	5,13	903 665	5,48	96 955	112,02
Követelések	1 822 368	11,59	2 307 423	13,99	485 055	126,62
Értékpapírok	0	0,00	0	0,00	0	0,00
Pénzeszközök	1 600 273	10,18	1 644 965	9,97	44 692	102,79
Aktív időbeli elhatárolások	173 085	1,10	158 672	0,96	-14 413	91,67
ESZKÖZÖK (AKTIVÁK) ÖSSZESEN	15 727 336	100,00	16 493 449	100,00	766 113	104,87

Az eszközök összetételének vizsgálatánál megállapítható, hogy a bázis évhez viszonyítva közel azonos eloszlású. Tárgyévben a befektetett eszközök teszik ki a jelentősebb, 69,6 %-ot, míg a forgóeszközök 29,44 % -ot, az aktív időbeli elhatárolások 0,96 %-ot.

Befektetett eszközök összetétele

adatok eFt

Megnevezés	Előző év		Tárgyév		Változás	Változás (%)
	Összeg	Résarány (%)	Összeg	Résarány (%)		
Immateriális javak	44 785	0,40	38 334	0,33	-6 451	85,60
Vagyon értékű jogok	44 785	0,40	38 334	0,33	-6 451	85,60
- ebből saját	22 322	0,20	17 264	0,15	-5 058	77,34
- ebből vagyongezelt	22 463	0,20	21 070	0,18	-1 392	93,80
Szellemi termékek	0	0,00	0	0,00	0	0,00
Üzleti vagy cégérték	0	0,00	0	0,00	0	0,00
Immateriális javakra adott előlegek	0	0,00	0	0,00	0	0,00
Tárgyi eszközök	11 280 115	99,60	11 440 390	99,67	160 274	101,42
Ingatlanok és a kapcs. vagyoni értékű jogok	10 666 329	94,18	10 625 063	92,56	-41 265	99,61
- ebből saját	11 345	0,10	17 031	0,15	5 686	150,12
- ebből vagyongezelt	10 654 983	94,08	10 608 032	92,41	-46 951	99,56
Műszaki berendezések, gépek, járművek	500 180	4,42	670 817	5,84	170 637	134,12
- ebből saját	307 896	2,72	456 637	3,98	148 741	148,31
- ebből vagyongezelt	192 284	1,70	214 180	1,87	21 896	111,39
Egyéb ber., felszerelések, járművek	38 435	0,34	61 321	0,53	22 886	159,54
- ebből saját	38 185	0,34	61 139	0,53	22 954	160,11
- ebből vagyongezelt	250	0,00	182	0,00	-68	72,81
Tenyészállatok	0	0,00	0	0,00	0	0,00
Beruházások, felújítások	75 172	0,66	83 189	0,72	8 018	110,67
- ebből saját	5 365	0,05	6 275	0,05	910	116,96
- ebből vagyongezelt	69 807	0,62	76 914	0,67	7 108	110,18
Beruházásokra adott előleg	0	0,00	0	0,00	0	0,00
Tárgyi eszközök érték helyesbítése	0	0,00	0	0,00	0	0,00
Befektetett pénzügyi eszközök	0	0,00	0	0,00	0	0,00
Befektetett eszközök összesen	11 324 900	100,00	11 478 724	100,00	153 823	101,36

A befektetett eszközök összetétel vizsgálatánál jelentős eltérés mutatkozik a saját tulajdonú és a vagyonnekelt eszközök összességében. A társaság üzemeltetési területén 14 településen bérleti-üzemeltetési szerződés keretében végez víziközmű szolgáltatást, ahol a víziközművek az ellátásért felelős önkormányzatok tulajdonában vannak, 6 önkormányzat esetében az eszközök a társaság vagyonnekeltésében vannak, melyek a befektetett eszközök 95,3 %-át adják. A társaság saját eszközként rendszerfüggetlen víziközmű elemeket és működtető eszközöket tart nyilván. A társaság az eszközök felújítását saját aktiválásként, illetve külső megrendelés útján biztosítja. A felújítások pénzügyi forrása az üzemeltetésre átvett eszközök használati díja, illetve a vagyonnekelt eszközök elszámolt amortizációjának megfelelő visszapótlási alap. A befektetett eszközök visszapótlása a Gördülő Fejlesztési Terveken meghatározott feladatok szerint, illetve a biztonságos üzemeltetés fenntartásához szükséges terven felüli felújításoknak megfelelő mértékben valósultak meg. A saját befektetett eszközökre 102.343 eFt amortizáció, a vagyonnekelt eszközökre 161.629 eFt értékcsökkenés került elszámolásra 2023. évben.

Forgóeszközök összetétele

adatok eFt

Megnevezés	Előző év		Tárgy év		Változás	Változás (%)
	Összeg	Részarány (%)	Összeg	Részarány (%)		
I. Készletek	806 710	19,07	903 665	18,61	96 955	112,02
Anyagok	533 067	12,60	536 399	11,05	3 332	100,63
Befejezetlen termelés és félkész termékek	63 835	1,51	37 030	0,76	-26 805	58,01
Késztermékek	4 128	0,10	18 103	0,37	13 975	438,54
Áruk	205 680	4,86	312 133	6,43	106 453	151,76
Készletre adott előlegek	0	0,00	0	0,00	0	0,00
II. Követelések	1 822 368	43,09	2 307 423	47,52	485 055	126,62
Követelés áruszáll. és szolgáltatásokból	958 757	22,67	1 127 051	23,21	168 294	117,55
Követelés jel. tulaj. rész. váll. szemben	48 993	1,16	99 423	2,05	50 430	202,93
Követelés e. rész. visz. lévő váll. szemben	636 279	15,04	954 090	19,65	317 811	149,95
Egyéb követelések	178 339	4,22	126 859	2,61	-51 480	71,13
III. Értékpapírok	0	0,00	0	0,00	0	0,00
V. Pénzeszközök	1 600 273	37,84	1 644 965	33,87	44 692	102,79
Pénztár, csekkek	3 215	0,08	5 036	0,10	1 821	156,64
Bankbetétek	1 597 058	37,76	1 639 929	33,77	42 871	102,68
Forgóeszközök összesen	4 229 351	100,00	4 856 053	100,00	626 702	114,82

A forgóeszközök értéke 626.702 eFt-tal, 14,82 %-kal növekedett, az eszközökön belüli forgóeszköz lekötés 29,44 %, mértéke az előző évek szintjén mozog.

Az üzembiztonság érdekében tárolt anyagokkal kapcsolatosan értékvesztés elszámolására nem került sor, a nem vagy lassan mozgó készletek jelentős részét a biztonsági tartalék jelenti. A feleslegessé vált vagy megrongálódott készletek, illetve a hitelesítésre alkalmatlan vízmérők az év során selejtezésre kerültek. Az anyagok értéke összességében 3.332 e Ft-tal növekedett a bázis évhez képest. A befejezetlen termelés, a késztermékek és áruk az üzemeltetett területeken megkezdett, de még be nem fejezett vagy elvégzett, de át nem adott, víziközmű rendszereken végzett munkálatok értékeit tartalmazzák, az áruk 106.453 eFt-tal növekedtek. A készlet 96.955 eFt-tal növekedett az előző évhez képest. A készletek összességében 12,02 %-os növekedést mutatnak.

Az alaptevékenységből adódó követelések 485.055 eFt-tal, 26,62 %-kal növekedtek. A társaság a követelések behajtása érdekében – a szűkös törvényi kereteken belül – minden lehetséges eszközt felhasznál a kintlévőségek csökkentésére. A fizetési felszólítások, részletfizetési megállapodások megkötése, fizetési meghagyások indítása, korlátozások, illetve a kizárások a lejárt követelések csökkenését eredményezték.

Az önkormányzati munkák kiszámlázásából eredő követelések használati díjakkal való kompenzálása az évek között áthúzódóan valósult meg. Az alaptevékenységen kívüli, tulajdonosokkal szembeni követelések 368.241 eFt-tal, 1.053.513 eFt-ra növekedtek. Az egyéb követelések 51.480 eFt-tal csökkentek. A pénzeszközök 44.692 eFt-tal, 2,79 %-kal növekedtek a bázis évhez képest.

Aktív időbeli elhatárolások összetétele

adatok eFt

Megnevezés	Előző év		Tárgy év		Változás	Változás (%)
	Összeg	Résarány (%)	Összeg	Résarány (%)		
Bevételek aktív időbeli elhatárolása	162 438	93,85	146 454	92,30	-15 984	90,16
Költségek ráfordítások aktív időbeli elhat.	10 647	6,15	12 218	7,70	1 571	114,76
Halasztott ráfordítások	0	0,00	0	0,00	0	0,00
Aktív időbeli elhatárolások összesen	173 085	100,00	158 672	100,00	-14 413	91,67

Források összetételének változása

adatok eFt

Megnevezés	Előző év		Tárgy év		Változás	Változás (%)
	Összeg	Résarány (%)	Összeg	Résarány (%)		
Saját tőke	432 013	2,75	439 761	2,67	7 748	101,79
Jegyzett tőke	20 600	0,13	20 600	0,12	0	100,00
Jegyzett de még be nem fiz. tőke (-)	0	0,00	0	0,00	0	0,00
Tőketartalék	478 286	3,04	478 286	2,90	0	100,00
Eredménytartalék	91 528	0,58	-66 873	-0,41	-158 401	-73,06
Lekötött tartalék	0	0,00	0	0,00	0	0,00
Értékelési tartalék	0	0,00	0	0,00	0	0,00
Adózott eredmény	-158 401	-1,01	7 748	0,05	166 149	-4,89
Céltartalékok	586 089	3,73	590 689	3,58	4 600	100,78
Kötelezettségek	13 445 882	85,49	14 099 160	85,48	653 278	104,86
Hátra sorolt kötelezettség	0	0,00	0	0,00	0	0,00
Hosszú lejáratú kötelezettségek	11 577 298	73,61	11 657 752	70,68	80 454	100,69
Rövid lejáratú kötelezettségek	1 868 584	11,88	2 441 408	14,80	572 824	130,66
Passzív időbeli elhatárolások	1 263 352	8,03	1 363 839	8,27	100 487	107,95
FORRÁSOK (PASSZIVÁK) ÖSSZESEN	15 727 336	100,00	16 493 449	100,00	766 113	104,87

A források összetétele nem mutat jelentős változást a bázis évhez viszonyítva, mértéke 766.113 eFt-tal, 4,87 %-kal növekedett. Ezen belül a saját tőke az adózott eredmény 7.748 eFt összegével, 1,79 %-kal növekedett. A kötelezettségek 653.278 eFt növekedése a források összetételében nem mutat jelentős változást. A passzív időbeli elhatárolások 100.487 eFt-tal növekedtek az előző évhez képest. A forrásokon belül a saját tőke aránya 2,67 %, az idegen tőke aránya 85,48 %, melyből 70,68 % a hosszú lejáratú kötelezettségként nyilvántartott vagyonkezelésre átvett eszközök átadás-átvételi értéke.

Az idegen források összege meghaladja a saját források összegét. A vagyonkezelési tevékenység jelentős mértékben befolyásolja a tőke áttételi mutató értékét. Áporka, Délegyháza, Dunavarsány, Majosháza, Szigetszentmárton és Taksony önkormányzatok a tulajdonukban lévő víziközműveket vagyonkezelés és üzemeltetés céljára a társaság rendelkezésére bocsátották. Az átvett víziközmű vagyont a könyveinkben a befektetett eszközökkel szemben a tartós kötelezettség egyéb részesedési viszonyban lévő alapítóval szembeni hosszú lejáratú kötelezettségek között tartjuk nyilván.

Saját tőke változása

adatok eFt

Megnevezés	Előző év		Tárgy év		Változás	Változás (%)
	Összeg	Részarány (%)	Összeg	Részarány (%)		
Jegyzett tőke	20 600	4,77	20 600	4,68	0	100,00
Ebből: vissza vásárolt tulaj. rész. névé.	0	0,00	0	0,00	0	0,00
Jegyzett, de még be nem fizetett tőke	0	0,00	0	0,00	0	0,00
Tőketartalék	478 286	110,71	478 286	108,76	0	100,00
Eredménytartalék	91 528	21,19	-66 873	-15,21	-158 401	-73,06
Lekötött tartalék	0	0,00	0	0,00	0	0,00
Értékelési tartalék	0	0,00	0	0,00	0	0,00
Adózott eredmény	-158 401	-36,67	7 748	1,76	166 149	-4,89
Saját tőke összesen	432 013	100,00	439 761	100,00	7 748	101,79

A tárgy évben a saját tőkeszerkezetben az előző évi -158.401 eFt eredmény eredménytartalékba helyezése és a tárgyévi 7.748 e Ft adózott eredmény változott. A saját tőke 1,79 %-os növekedését a tárgyévi adózott eredmény okozza.

Céltartalék összetétele

adatok eFt

Megnevezés	Előző év		Tárgy év		Változás	Változás (%)
	Összeg	Részarány (%)	Összeg	Részarány (%)		
Céltartalék a várható kötelezettségekre	60 000	10,24	64 600	10,94	4 600	107,67
Céltartalék a jövőbeni költségekre	526 089	89,76	526 089	89,06	0	100,00
Egyéb céltartalék	0	0,00	0	0,00	0	0,00
Céltartalékok összesen	586 089	100,00	590 689	100,00	4 600	100,78

A jövőbeni költségekre képzett céltartalék év végi állománya 529.089 eFt, a várható kötelezettségekre 64.600 eFt, melyek összességében 4.600 eFt-os, 0,78 %-os növekedést mutatnak az előző évhez viszonyítva. Az elszámolás módszere nem változott az előző évhez képest.

Kötelezettségek összetétele

adatok eFt

Megnevezés	Előző év		Tárgy év		Változás	Változás (%)
	Összeg	Résarány (%)	Összeg	Résarány (%)		
Hátra sorolt kötelezettségek	0	0,00	0	0,00	0	0,00
Hosszú lejáratú kötelezettségek	11 577 298	86,10	11 657 752	82,68	80 454	100,69
Tartós köt. e. rész. visz. lévő váll. szem.	11 573 760	86,08	11 594 260	82,23	20 500	100,18
Egyéb hosszú lejáratú kötelezettségek	3 538	0,03	63 492	0,45	59 954	1 794,57
Rövid lejáratú kötelezettségek	1 868 584	13,90	2 441 408	17,32	572 824	130,66
Rövid lejáratú kölcsönök	0	0,00	0	0,00	0	0,00
- Ebből: az átváltoztatható kötvények	0	0,00	0	0,00	0	0,00
Rövid lejáratú hitelek	0	0,00	0	0,00	0	0,00
Vevőtől kapott előlegek	0	0,00	0	0,00	0	0,00
Kötelezettség áruszáll-ból és szolg.-ból	473 333	3,52	515 708	3,66	42 375	108,95
Váltótartozások	0	0,00	0	0,00	0	0,00
Rövid lej. köt.-ek kapcsolt váll. szemben	0	0,00	0	0,00	0	0,00
Rövid lej. köt. jel. tulaj. rész. váll. sz.	446 857	3,32	582 273	4,13	135 416	130,30
Rövid lej. köt.e. rész.visz. lévő váll.sz.	546 499	4,06	727 535	5,16	181 036	133,13
Egyéb rövid lejáratú kötelezettségek	401 895	2,99	615 892	4,37	213 997	153,25
Kötelezettségek értékelési különbözete	0	0,00	0	0,00	0	0,00
Szám. ügyletek negatív értékelési kül.	0	0,00	0	0,00	0	0,00
Kötelezettségek összesen	13 445 882	100,00	14 099 160	100,00	653 278	104,86

A kötelezettségek 82,68 %-át a hosszú lejáratú kötelezettségek, 17,32 %-át a rövid lejáratú kötelezettségek adják. A hosszú lejáratú kötelezettségek között nyilvántartott vagyonkezelésre átvett eszközérték az előző évhez viszonyítva 20.500 eFt-tal növekedett. Az egyéb hosszú lejáratú kötelezettség tárgyévben szerzett járművek lízingdíjával növekedett. A rövid lejáratú kötelezettségek a szállítói-, az állami költségvetéssel szembeni-, a munkavállalókkal szembeni-, a tulajdonosokkal szembeni- és az egyéb kötelezettségeket tartalmazza. A szállítói kötelezettség állománya 42.375 eFt-tal növekedett, az egyéb rövid lejáratú kötelezettségek 213.997 eFt -al növekedett a bázis évhez viszonyítva. A tulajdonosokkal szembeni kötelezettség – jelentős és egyéb részesedési viszonyban lévők összevontan 316.452 eFt növekedést mutat a bázis évhez képest. A kötelezettségek összességében 653.278 eFt-tal, 4,86 %-kal növekedtek a bázis évhez képest.

Passzív időbeli elhatárolások összetétele

adatok eFt

Megnevezés	Előző év		Tárgy év		Változás	Változás (%)
	Összeg	Részarány (%)	Összeg	Részarány (%)		
Bevételek passzív időbeli elhatárolása	689 086	54,54	718 478	52,68	29 392	104,27
Költségek ráf. passzív időbeli elhat.	572 056	45,28	643 152	47,16	71 096	112,43
Halasztott bevételek	2 210	0,17	2 209	0,16	-1	99,95
Passzív időbeli elhatárolások	1 263 352	100,00	1 363 839	100,00	100 487	107,95

A bevételek passzív időbeli elhatárolása 29.392 eFt, 4,27 %-os növekedést, a költségek, ráfordítások időbeli elhatárolása a nem számlázott, illetve következő évben számlázott használati díjak növekedése miatt 71.096 eFt, 12,43 %-os növekedést, a halasztott bevételek 1 e Ft, 0,05 %-os csökkenést mutatnak. A passzív időbeli elhatárolások összességében nem változtak a bázis évhez képest.

Vagyonfedezettség és a tőkeszerkezet mutatószámai

A Társaság tőke ellátottsági (tőkeerősségi) mutatója az adózott eredmény kismértékű növekedése miatt közel azonos mértékű a bázis évhez viszonyítva. A saját tőke az eszközök 2,67 %-át finanszírozza.

A tartósan befektetett eszközök aránya 69,6 %, a forgóeszközök aránya 29,44 %. A befektetett eszközöket a saját tőke, valamint a vagyonkezelésre átvett hosszú lejáratú kötelezettség 105,74 %-ban fedezi. A forrásokon belül a kötelezettségek aránya 89,65 % melyből a rövidlejáratú kötelezettségek 14,80 %-ot, a hosszúlejáratú kötelezettségek 70,68 % tesznek ki.

A befektetett eszközök aránya 3,25 %-kal csökkent, a forgóeszközök aránya 9,48 %-kal növekedett, a kötelezettségek aránya 0,01 %-kal csökkent a tárgyévben.

A vagyoni helyzet mutatói

Mutató megnevezése	Mutató számítása	Előző év (eFt)	Tárgy év (eFt)	Előző év %	Tárgy év %	Változás %
Tartósan befektetett eszközök aránya	<u>Befektetett eszközök</u> Eszközök összesen	<u>11 324 900</u> 15 727 336	<u>11 478 724</u> 16 493 449	72,01	69,60	96,65
Forgóeszközök aránya	<u>Forgóeszközök</u> Eszközök összesen	<u>4 229 351</u> 15 727 336	<u>4 856 053</u> 16 493 449	26,89	29,44	109,48
Befektetett eszközök fedezettsége	<u>Saját tőke + Vk.eszk.h.lej.köt.</u> Befektetett eszközök	<u>12 200 577</u> 11 324 900	<u>12 034 021</u> 11 478 724	107,73	104,84	97,31
Tárgyi eszközök fedezettsége	<u>Saját tőke + Vk.eszk.h.lej.köt.</u> Tárgyi eszközök	<u>12 200 577</u> 11 280 115	<u>12 034 021</u> 11 440 390	108,16	105,19	97,25
Tőkeerősség (Saját tőke arány)	<u>Saját tőke</u> Források összesen	<u>432 013</u> 15 727 336	<u>439 761</u> 16 493 449	2,75	2,67	97,07
Rövid lejáratú kötelezettség aránya	<u>Rövid lejáratú köt.</u> Források összesen	<u>1 868 584</u> 15 727 336	<u>2 441 408</u> 16 493 449	11,88	14,80	124,59
Hosszú lejáratú kötelezettségek aránya	<u>Hosszú lejáratú köt.</u> Források összesen	<u>11 577 298</u> 15 727 336	<u>11 657 752</u> 16 493 449	73,61	70,68	96,02
Kötelezettségek aránya	<u>Kötelezettségek</u> Források összesen	<u>13 445 882</u> 15 727 336	<u>14 099 160</u> 16 493 449	85,49	85,48	99,99

A vagyon működtetésének hatékonysága

Mutató megnevezése	Mutató számítása	Előző év (eFt)	Tárgy év (eFt)	Előző év %	Tárgy év %	Változás %
Eszközök fordulatszáma	<u>Nettó árbevétel</u> Eszközök összesen	<u>6 101 966</u> 15 727 336	<u>6 791 456</u> 16 493 449	0,39	0,41	106,13
Tárgyi eszközök fordulatszáma	<u>Nettó árbevétel</u> Tárgyi eszközök	<u>6 101 966</u> 11 280 115	<u>6 791 456</u> 11 440 390	0,54	0,59	109,74
Készletek fordulatszáma	<u>Nettó árbevétel</u> Átlagos készletek	<u>6 101 966</u> 738 521	<u>6 791 456</u> 855 188	8,26	7,94	96,12
Készletek forgási ideje (nap)	<u>Készletek</u> Éves felhasználás/nap	<u>806 710</u> 2 072	<u>903 665</u> 3 602	373,48	250,88	67,17
Saját tőke fordulatszáma	<u>Nettó árbevétel</u> Saját tőke	<u>6 101 966</u> 432 013	<u>6 791 456</u> 439 761	14,12	15,44	109,34

A mutatók vizsgálatánál megállapítható, hogy az eszközök fordulatszáma hasonló a bázis évhez viszonyítva. A víziközműveken végzett beruházások, felújítások önkormányzatok felé kiszámlázása javítja, az eszközök használaton kívül helyezése rontja a készletek forgási idejét, mely 250,88 nap.

Pénzügyi helyzet vizsgálata

Rövidtávú pénzügyi helyzet elemzése

Mutató megnevezése	Mutató számítása	Előző év (eFt)	Tárgy év (eFt)	Előző év	Tárgy év	Változás
Likviditási mutató (Current ratio)	<u>Forgóeszközök</u> Rövid lejáratú kötelezettségek	<u>4 229 351</u> 1 868 584	<u>4 856 053</u> 2 441 408	2,26	1,99	87,88
Likviditási mutató (gyors ráta)	<u>Forgóeszközök - Készletek</u> Rövid lejáratú kötelezettségek	<u>3 422 641</u> 1 868 584	<u>3 952 388</u> 2 441 408	1,83	1,62	88,38
Likviditási mutató	<u>Pénzeszközök</u> Rövid lejáratú kötelezettségek	<u>1 600 273</u> 1 868 584	<u>1 644 965</u> 2 441 408	0,86	0,67	78,67
Rövid távú működés biztonság	<u>Forgóeszközök – Rövid lej.köt.</u> Rövid lejáratú kötelezettségek	<u>2 360 767</u> 1 868 584	<u>2 414 645</u> 2 441 408	1,26	0,99	78,28
Hosszú távú működés biztonság	<u>Saját tőke + Hosszú lej.köt.</u> Befektetett eszközök	<u>12 293 030</u> 11 374 322	<u>12 097 513</u> 11 478 724	1,06	1,05	99,38

Hosszú távú pénzügyi helyzet elemzése

Mutató megnevezése	Mutató számítása	Előző év (eFt)	Tárgy év (eFt)	Előző év %	Tárgy év %	Változás %
Általános likviditás	<u>Forgóeszközök</u> Rövid lejáratú kötelezettségek	<u>4 229 351</u> 1 868 584	<u>4 856 053</u> 2 441 408	226,34	198,90	87,88
Hitelfedezettségi mutató	<u>Követelések</u> Rövid lejáratú kötelezettségek	<u>1 822 368</u> 1 868 584	<u>2 307 423</u> 2 441 408	97,53	94,51	96,91
Eladósodottság foka	<u>Kötelezettségek</u> Eszközök összesen	<u>13 445 882</u> 15 727 336	<u>14 099 160</u> 16 493 449	85,49	85,48	99,99
Dinamikus likviditás	<u>Üzemi tevékenység eredménye</u> Rövid lejáratú kötelezettségek	<u>-201 630</u> 1 868 584	<u>-101 594</u> 2 441 408	-10,79	-4,16	38,56
Vevő / Szállítói állomány aránya	<u>Vevők</u> Szállítók	<u>958 757</u> 473 333	<u>1 127 051</u> 515 708	202,55	218,54	107,89
Vevők átfutási ideje	<u>Átlagos vevő állomány</u> Nettó árbevétel	<u>995 937</u> 6 101 966	<u>1 042 904</u> 6 791 456	59,57	56,05	94,08
Szállítók átfutási ideje	<u>Átlagos szállítói állomány</u> Anyagjellegű ráfordítások	<u>500 803</u> 4 289 145	<u>494 521</u> 5 215 049	42,62	34,61	81,21

Az egységnyi rövid lejáratú kötelezettséget 1,99 forgóeszköz fedez.

A gyors ráta meghaladja a minimálisan elfogadható 1,3 szintet, a rövid lejáratú kötelezettségekre azonnal felhasználható pénzhányad a kötelezettségek 1,62-szorosa. A készpénz likviditás a teljesen mobil pénzeszközök mértékét mutatja. Kedvező, ha a minimálisan elvárt 0,2 értéket eléri. A társaság naprakész fizetőképessége megbízható. A rövidtávú működésbiztonság 21,72 %-kal csökkent, a hosszú távú működésbiztonság 0,62 %-kal csökkent az elmúlt évhez képest.

A rövidlejáratú kötelezettségek 198,9 % -ban forgóeszközökkel fedezettek. A rövidlejáratú kötelezettségek 94,51 %-ban követeléssel fedezettek. A vagyonkezelésre átvett eszközök miatti hosszú lejáratú kötelezettség befektetett eszközökkel fedezett, a működésből eredő eladósodottság foka megegyező a bázis évvel. A vevő és szállítók állományában bekövetkezett változás a behajtási tevékenység hatékonyságának növekedéséből, valamint a szállítói szerződések fizetési határidejének módosításából adódik. A társaság továbbra is hitelezői pozícióban van.

Négy fokozatú likviditási mérleg

adatok eFt

Eszközök		Előző év	Tárgy év	Források		Előző év	Tárgy év
I.	Likvid eszközök	1 600 273	1 644 965	I.	Azonnal esedékes köt.	398 789	612 218
	Pénzeszközök	1 600 273	1 644 965		Munkabérek, járulékok	398 789	612 218
II.	Mobil eszközök	2 106 244	2 304 029	II.	Rövid hat. belül e. köt.	1 634 584	1 753 223
	Köv. árusz. és szolg.	958 757	1 127 051		Szállítói kötelezettségek	473 333	515 708
	Egyéb követelések	178 339	126 859		Rövid lejáratú köt.	3 106	3 674
	Készletek	806 710	903 665		Céltartalék várható költség.	586 089	590 689
	Bevételek AIE	162 438	146 454		Költségek PIE	572 056	643 152
III.	Mobilizálható eszk.	11 656 723	12 024 964	III.	Később esedékes köt.	12 570 654	12 967 560
	Követelés tul. sz.	685 272	1 053 513		Kötelezettségek tul. sz.	993 356	1 309 808
	Vagyonk.-re á. eszköz	10 971 451	10 971 451		Hosszú lejáratú köt.	11 577 298	11 657 752
IV.	Immobil eszközök	364 096	519 491	IV.	Vissza nem fiz. források	1 123 309	1 160 448
	Befektetett eszközök	353 449	507 273		Saját tőke	432 013	439 761
	Költségek AIE	10 647	12 218		Bevételek PIE	691 296	720 687
Eszközök összesen		15 727 336	16 493 449	Források összesen		15 727 336	16 493 449

Likviditási mérlegből számított mutatók

Megnevezés	Előző év		Változás	Változás
	Eszköz	Forrás		%
Likviditási mutató I.	1 600 273	398 789	1 201 484	401,28
Likviditási mutató II.	2 106 244	1 634 584	471 660	128,86
Likviditási mutató III.	11 656 723	12 570 654	-913 931	92,73
Likviditási mutató IV.	364 096	1 123 309	-759 213	45,64

Megnevezés	Tárgy év		Változás	Változás
	Eszköz	Forrás		%
Likviditási mutató I.	1 644 965	612 218	1 032 747	268,69
Likviditási mutató II.	2 304 029	1 753 223	550 806	131,42
Likviditási mutató III.	12 024 964	12 967 560	-942 596	92,73
Likviditási mutató IV.	519 491	1 160 448	-640 957	45,64

A likviditási többlet a rövid távú szintek között jelentkezik, amely a napi gazdálkodás biztonságát, az azonnali fizetőképességet jelenti. A később esedékes, hosszú távú szintek között likviditási hiány keletkezik. A társaság önfinanszírozó likviditási helyzete biztonságos, pénzeszközeit betétszámlán tartja.

Jövedelmezőségi helyzet vizsgálata

Eredmény kategóriák vizsgálata

A tétel megnevezése	Előző év		Tárgy év	
	eFt	Üzemi eredmény %-ban	eFt	Üzemi eredmény %-ban
Üzemi eredmény	-201 630	100,00	-101 594	100,00
Pénzügyi műveletek eredménye	43 229	-21,44	109 342	-107,63
Adózás előtti eredmény	-158 401	78,56	7 748	-7,63
Adófizetési kötelezettség	0	0,00	0	0,00
Adózott eredmény	-158 401	78,56	7 748	-7,63

Jövedelmezőség mutatók, a jövedelmezőség alakulása

Mutatószámok	Képzése	Előző év		Tárgy év	
		e Ft	%	e Ft	%
Árbevétel arányos üzemi eredménye	Üzemi (üzleti) eredmény Nettó árbevétel	<u>-201 630</u> 6 101 966	-3,3	<u>-101 594</u> 6 791 456	-1,50
Tőkearányos üzemi eredmény	Üzemi (üzleti) eredmény Saját tőke	<u>-201 630</u> 432 013	-46	<u>-101 594</u> 439 761	-23,1
Eszközarányos üzemi eredmény	Üzemi (üzleti) eredmény Összes eszköz	<u>-201 630</u> 15 727 336	-1,3	<u>-101 594</u> 16 493 449	-0,62

A hatósági árakat nem a piaci környezet befolyásolja, az egységnyi árbevétel minimális 0,11 % üzemi eredményt hozott a társaságnak. A forgalomképtelen, illetve korlátozottan forgalomképes víziközműeszközök, az üzembiztonság érdekében tartandó biztonsági készletek, valamint a törvényi korlátok, és behajtható követelések mellett az eszközök jövedelemteremtő képessége 0,05 %-os. Az alacsony saját tőke ellátottság az egységnyi saját tőkére 1,76 % üzemi eredményt jelent.

Mutató megnevezése	Mutató számítása	Előző év (eFt)	Tárgyév (eFt)	Előző év %	Tárgy év %	Változás %
Sajáttőke arányos adózott eredmény (ROE)	<u>Adózott eredmény</u> Saját tőke	<u>-158 401</u> 432 013	<u>7 748</u> 439 761	-36,67	1,76	-4,81
Árbevétel-arányos adózott eredmény (ROS)	<u>Adózott eredmény</u> Árbevétel	<u>-158 401</u> 6 101 966	<u>7 748</u> 6 791 456	-2,6	0,11	-4,39
Eszközarányos adózott eredmény (ROA)	<u>Adózott eredmény</u> Összes eszköz	<u>-158 401</u> 15 727 336	<u>7 748</u> 16 493 449	-1,01	0,05	-4,66
Működő tőke arányos adózott eredmény	<u>Adózott eredmény</u> ForgóE-rövid lejár. köt.	<u>-158 401</u> 2 360 767	<u>7 748</u> 2 414 645	-6,71	0,32	-4,78

Eszközök

Befektetett eszközök értéke és az értékcsökkenés alakulása

A befektetett eszközök között egymástól elkülönítetten saját tulajdonú rendszerfüggetlen víziközmű elemeket, működtető eszközöket és vagyonkezelésre átvett víziközműveket és rendszerfüggetlen elemeket tartunk nyilván.

A társaság az immateriális javakat és tárgyi eszközöket a használatba vétel napjával üzembe helyezi és azt követően értékcsökkenést számol el. Az elszámolás a műszaki jellegű becsléseken alapuló, várható hasznos élettartam és az eszköz maradványértékkel csökkentett bruttó értéke. Mértéke a számviteli politikában meghatározott leírási kulcsoknak megfelelő. Az eszközök utáni értékcsökkenés havonta kerül elszámolásra. A 200.000 Ft bruttó értéket meg nem haladó eszközök után egyösszegű értékcsökkenés kerül elszámolásra (kivéve: vízmérők, számítástechnikai eszközök). A Társaság 2023. évben terven felüli értékcsökkenést nem számolt el.

A vagyonkezelésbe vett eszközök tervszerinti értékcsökkenésének elszámolása a számviteli politika 2. számú módosításában meghatározott alapelvek szerint történik. Az eszközök hasznosítási körülményeinek megváltozása miatt a tulajdonos Önkormányzatokkal közösen átdolgozott amortizációs politika került kialakításra. A módosítás a vagyonkezelés megkezdésétől alkalmazandó. Az elszámolásra került értékcsökkenést bruttó visszapótlási kötelezettségként, a tárgyévben megvalósult beruházások, felújítások aktivált értékét a bruttó visszapótlási kötelezettség csökkenéseként tartjuk nyilván.

Tárgyi eszközök elhasználódása

Megnevezés	Számítás módja	Előző év (eFt)	Tárgy év (eFt)	Előző év %	Tárgy év %	Változás %
Saját eszköz	nettó érték bruttó érték	<u>379 749</u> 1 430 604	<u>552 071</u> 1 653 048	26,54	33,40	125,81
Vagyonkezelésbe vett eszköz	nettó érték bruttó érték	<u>10 869 979</u> 12 146 137	<u>10 843 464</u> 12 281 251	89,49	88,29	98,66
Összes eszköz	nettó érték bruttó érték	<u>11 249 728</u> 13 576 741	<u>11 395 535</u> 13 934 299	82,86	81,78	98,70

Tárgyi eszköz megújulási mutató

Megnevezés	Számítás módja	Előző év (eFt)	Tárgy év (eFt)	Előző év %	Tárgy év %	Változás %
Saját eszköz	beruházások értékcsökkenés	<u>125 606</u> 103 611	<u>289 417</u> 102 343	121,23	287,79	237,27
Vagyonkezelésbe vett eszköz	beruházások értékcsökkenés	<u>156 553</u> 148 695	<u>135 114</u> 161 629	105,28	83,60	79,40
Összes eszköz	beruházások értékcsökkenés	<u>283 306</u> 252 306	<u>424 531</u> 263 973	112,29	160,82	143,23

Tárgyi eszköz leírásának foka

Megnevezés	Számítás módja	Előző év (eFt)	Tárgy év (eFt)	Előző év %	Tárgy év %	Változás %
Saját eszköz	értékcsökkenés bruttó érték	<u>1 050 855</u> 1 430 604	<u>1 100 977</u> 1 653 048	73,46	66,60	90,67
Vagyonkezelésbe vett eszköz	értékcsökkenés bruttó érték	<u>1 276 158</u> 12 146 137	<u>1 437 787</u> 12 281 251	10,51	11,71	111,43
Összes eszköz	értékcsökkenés bruttó érték	<u>2 327 013</u> 13 576 741	<u>2 538 764</u> 13 934 299	17,14	18,22	106,30

A saját tulajdonú eszközök között a rendszerfüggetlen víziközmű elemeket az egyéb saját tulajdonú eszközöktől elkülönítetten tartjuk nyilván és gondoskodunk annak felújításáról, pótlásáról. Az eszközök folyamatos tervszerű karbantartása mellett a visszapótlást az új beszerzések, illetve állagnövelő felújítások fedezik.

A saját tulajdonú eszközök leírásának foka 66,6 %, elhasználódásuk átlagosan 33,4 %-os, a tárgyévben megvalósított visszapótlás 287,79 % mértékű. Vagyonkezelésbe vett eszközök leírásának foka 11,71 %, elhasználódásuk 88,29 %-os, azok visszapótlása 83,6 %-os mértékű.

Készletek alakulása

adatok eFt

Megnevezés	Előző év	Tárgyév	Változás	Változás %
Anyagok	533 067	536 399	3 332	100,63
Befejezetlen term. és félkész termékek	63 835	37 030	-26 805	58,01
Késztermékek	4 128	18 103	13 975	438,54
Áruk	205 680	312 133	106 453	151,76
KÉSZLETEK ÖSSZESEN	806 710	903 665	96 955	112,02

A vásárolt készletek évközi folyamatos mennyiségi és értékbeni analitikus nyilvántartása a Kristály ügyviteli rendszer Készlet moduljában valósul meg, értékelése átlagár módszerrel történik. A készletek leltározása a leltározási szabályzatban meghatározott keretek között, év végi mennyiségi felvétellel a fióktelepeken megtörténtek. Készletekre értékvesztés elszámolása nem történt. A feleslegessé vált, megrongálódott anyagok, hitelesítésre alkalmatlan vízmérők selejtezése megvalósult a tárgyévben. Az anyagok készletértéke 0,63 %-kal növekedtek a bázis évhez képest. Tételeit a biztonságos üzemmenethez rendelkezésre tartott anyagok teszik ki, illetve ide kerültek a vagyonkezelt használaton kívüli eszközök. Ezen eszközök már nem szolgálják a működtetést, nem szükségesek a víziközmű üzemeltetéséhez (korszerűtlenség, elhasználódás, gazdaságtalan javítás, hitelességi idő lejárat miatt, egyéb okból), így Társaságunk 2020.10.31-én használaton kívül helyezte. A befejezetlen termelés a tulajdonos önkormányzatok vagyonán végzett, folyamatban lévő beruházási, rekonstrukciós és felújítási munkákat tartalmazza. A késztermékek és áruk az ellátásért felelősök részéről megrendelt és még részükre ki nem számlázott felújításokat és közvetített szolgáltatásokat tartalmazza.

Követelések áruszállításból és szolgáltatásból

Kintlévőségek alakulása értékvesztéssel korrigálva az alábbiakban látható:

adatok eFt

Megnevezés	2019.	2020.	2021.	2022.	2023.	Változás	Változás %
Víz- és csatornadíj köv.	1 166 636	1 132 874	1 128 546	1 021 493	1 054 960	33 467	103,28%
Értékvesztés és visszairása	- 192 487	- 176 961	-157 953	-147 211	-158 438	-11 227	107,63%
Egyéb követelések	53 305	52 912	72 097	89 940	236 029	146 089	262,43%
Értékvesztés és visszairása	- 3 298	- 4 466	-9 573	-5 465	-5 500	-35	100,64%
Összesen	1 024 156	1 004 359	1 033 117	958 757	1 127 051	168 294	117,55%

A társaság bruttó víz- és csatornadíjas követelési állománya 33,467 eFt-tal, 3,28 %-kal növekedtek, az elszámolt értékvesztés és visszairás 11.227 eFt-tal, 7,63 %-kal csökkent. Az időtávon látható, hogy a víz- és a csatornadíj kintlévőség állományának növekedése megállt. A saját tevékenységeink közé vont kintlévőség kezelés a határidőn túli követelési állomány csökkenését és a behajtás hatékonyságának növekedését jelentette. Az egyéb tevékenységek követelési állománya 146.089 eFt-tal 162,43 %-kal nőtt. Az összes – lejárt és le nem járt - nettó követelés 168.294 eFt-tal, 17,55 %-kal növekedett a bázis évhez képest.

adatok eFt

Megnevezés	2019.	2020.	2021.	2022.	2023.	Változás	Változás %
Határidőn belüli követelések	809 989	830 885	806 561	784 733	924 010	139 277	117,75%
- ebből víz-, és csatornadíjak	803 761	784 764	787 423	737 001	805 573	68 572	109,30%
- ebből egyéb követelés	6 228	46 121	19 138	47 732	118 437	70 705	248,13%
Határidőn túli követelések	409 952	354 901	394 082	326 700	366 978	40 278	112,33%
- ebből víz-, és csatornadíjak	362 875	348 109	351 908	299 050	331 487	32 437	110,85%
- ebből egyéb követelés	47 077	6 791	42 174	27 650	35 491	7 841	128,36%
Összesen	1 219 941	1 185 786	1 200 643	1 111 433	1 290 989	179 556	116,16%

A határidőn belüli kintlévőségek követelés állománya 139.277 eFt-tal, 17,75 %-kal növekedtek. A határidőn túli, alaptervekenységből származó kintlévőségek a bázis évhez viszonyítva 40.278 eFt-tal, 12,33 % -kal növekedtek. Az összességében 1.290.989 eFt-os növekedés 16,16 %-os változást jelentett. Az integráció keretében megnövekedett fogyasztói szám, a fizetési hajlandóság csökkenése és a kintlévőségek kezeléséhez rendelkezésre álló szankciók alkalmazása - a jogszabályi korlátozások miatt - korlátozott lehetőséget biztosít a társaságnak a hátralékok behajtása.

Vevő követelések és értékvesztések elszámolása

Vevőnként, az adósonként kisösszegű követelések esetén az adókat együttesen minősítjük, az értékvesztés összegét a követelések nyilvántartásba vételi értékének százalékában határozzuk meg és számoljuk el. A kisösszegű követelések csoportjait a könyvviteli nyilvántartásban a többi követeléstől elkülönítetten kell kimutatni, és az egyes csoportokra adódó értékvesztési összegeket összevontan, egy összegben kell elszámolni. Az értékvesztés mértéke: 90-180 nap esetén 2%; 180-360 nap esetén 5%; 360-720 nap esetén 25%; 720 napon túl 100%.

adatok Ft

Fogyasztó	2%	5%	25%	100 %	Értékvesztés
Lakosság	46 170	248 106	1 431 686	30 695 142	32 421 105
Közület	521 262	883 791	6 736 132	73 817 375	81 958 560
Intézmény	15 619	97 308	1 136 555	42 808 933	44 058 415
Összesen	583 052	1 229 205	9 304 373	147 321 450	158 438 080

Egyéb vevő követelések értékvesztése

Az egyéb vevőkövetelések fogyasztónként, adósonként kerül egyedileg minősítésre. Az értékvesztés mértéke: 90-180 nap esetén 2%; 180-360 nap esetén 5%; 360 napon túl 25%.

adatok Ft

Fogyasztó	2%	5%	25%	Értékvesztés
Lakosság	521	884	6 736	8 141
Közület	46	248	1 432	1 726
Önkormányzat	16	97	1 136	1 249
Összesen	583	1229	9 304	11 116

Tulajdonosokkal szemben fennálló követelések

Követelés jelentős tulajdoni részesedési viszonyban lévővel szemben 99.423 eFt. Követelés egyéb részesedési viszonyban lévővel szemben: 954.090 eFt. Az ellátásért felelős tulajdonosok részére a víziközműveken végzett felújítások, pótlások ki nem egyenlített, illetve számla kompenzálásba be nem vont összegeit tartalmazza.

Egyéb követelések

Az egyéb követelések az előleg elszámolásokat, a munkavállalókkal szembeni követeléseket és az adók túlfizetéséből adódó költségvetéssel szembeni követeléseket tartalmazzák.

Megnevezés	Előző év	Tárgy év	adatok eFt	
			Változás	Változás %
Pályázati elszámolás	100 527	87 891	-12 636	87,43%
Hatóság részére nyújtott előlegek	3 967	5 932	1 965	149,53%
Adott kaució	319	319	0	100,00%
Végrehajtóknak nyújtott előleg	9 663	5 850	-3 813	60,54%
Szállítóknak nyújtott előleg	41 643	1 146	-40 497	2,75%
Környezetvédelemre adott előleg	387	387	0	100,00%
Munkavállalókkal szembeni követelés	1 861	2 477	616	133,10%
Iskolarendszerű oktatás tandíja	486	0	-486	0,00%
TB elszámoló számla	3 165	6 181	3 016	195,29%
Társasági adó elszámolása	0	0	0	0,00%
Különféle adók elszámolása	16 321	16 676	355	102,18%
Összesen	178 339	126 859	-51 480	71,13%

Pénzeszközök

A pénzeszközök a társaság házi pénztárában és bankszámláin elhelyezett összegeket tartalmazzák. A társaság pénzügyi helyzete kiegyensúlyozott volt, likviditása stabil. Az átmenetileg szabad pénzeszközök a lehetőségekhez mérten lekötésre kerültek. A gazdálkodás finanszírozása saját pénzeszközökből történt, a társaság hitellel nem rendelkezik.

adatok eFt

Megnevezés	Előző év	Tárgy év	Változás	Változás %
Fő pénztár	3 215	5 036	1 821	157%
OTP Bank	1 586 981	1 626 475	39 494	102%
Takarékszövetkezet Alsónémedi	2 591	2 738	147	106%
Átvezetési számla	7 486	10 716	3 230	143%
Összesen	1 600 273	1 644 965	44 691	101%

Aktív időbeli elhatárolások

Bevételek elhatárolása

adatok eFt

Megnevezés	Előző év	Tárgy év
Ár kiegészítési igény Maglód	607	607
Ár kiegészítési igény Üllő	92 038	92 038
Ár kiegészítési igény Péteri	49 379	49 379
Következő évben számlázott tárgyévi árbevétel	18 160	0
Csatornabírság	2 254	0
Kamatbevétel	0	4 430
Összesen	162 438	146 454

Költségek, ráfordítások elhatárolása

adatok eFt

Megnevezés	Összeg
Egyéb bérleti díjak	131
Biztosítási díj	5 756
Szoftver felügyelet	4 696
Egyéb költségcsökkentő tétel	1 635
Összesen	12 218

Források

Saját tőke alakulása

adatok eFt

Megnevezés	Saját tőke	Jegyzett tőke	Be nem fizetett	Tőke tartalék	Eredmény tartalék	Lekötött tartalék	Értékelési tartalék	Adózott eredmény
Nyitó állomány az év elején	432 013	20 600	0	478 286	91 528	0	0	-158 401
A saját tőke elemeinek mozgása (+/-)								
Előző évi eredmény átvétele ET -ba					-158 401			-158 401
Jegyzett tőke emelés ET -ból, TT -ből								
Átvétel ET és TT között								
Átvétel ET és LT között								
Átvétel TT és LT között								
Egyéb mozgások								
Összesen	0	0	0	0	-158 401	0	0	-158 401
A saját tőke változása								
Jegyzett tőke emelés vagy csökkentés	0							
Befizetés ET, TT, vagy LT -ba	0							
TT vagy ET átadás	0							
TT vagy ET átvétel	0							
Adózott eredmény	7 748							7 748
Összesen	7 748	0	0	0	0	0	0	7 748
Záró állomány az év végén.	439 761	20 600	0	478 286	-66 873	0	0	7 748

Kötelezettségek

Hosszú lejáratú kötelezettségek

A hosszú lejáratú kötelezettségek a Dunavarsányi térség vagyonkezelésre átvett, a befektetett eszközökkel szemben nyilvántartásba vett eszközök, értékével egyezők.

adatok eFt

Település	Ágazat	Nyitó	Csökkenés	Növekedés	Záró
Dunavarsány Város ÖNK	víz	1 463 306			1 463 306
Dunavarsány Város ÖNK	szennyvíz	2 535 046			2 535 046
Dunavarsány Város ÖNK	összesen	3 998 352	0	0	3 998 352
Áporka Község ÖNK	víz	233 631			233 631
Áporka Község ÖNK	szennyvíz	387 474			387 474
Áporka Község ÖNK	összesen	621 105	0	0	621 105
Délegyháza Község ÖNK	víz	661 326			661 326
Délegyháza Község ÖNK	szennyvíz	1 259 026			1 259 026
Délegyháza Község ÖNK	összesen	1 920 352	0	0	1 920 352
Szigetszentmárton Község ÖNK	víz	330 492			330 492
Szigetszentmárton Község ÖNK	szennyvíz	758 164			758 164
Szigetszentmárton Község ÖNK	összesen	1 088 656	0	0	1 088 656
Majosháza Község ÖNK	víz	267 704			267 704
Majosháza Község ÖNK	szennyvíz	489 332			489 332
Majosháza Község ÖNK	összesen	757 036	0	0	757 036
Taksony Nagyközség ÖNK	víz	1 279 112			1 279 112
Taksony Nagyközség ÖNK	szennyvíz	1 909 145			1 909 145
Taksony Nagyközség ÖNK	összesen	3 188 257	0	0	3 188 257
Dunavarsányi Üzemigazgatóság		11 573 760	0	0	11 573 760

Egyéb hosszú lejáratú kötelezettségek

A társaságnak egyéb hosszúlejáratú kötelezettsége, a pénzügyi lízing miatti hosszú lejáratú kötelezettség és a pályázati támogatás előlege.

Rövid lejáratú kötelezettségek

Kötelezettségek áruszállításból és szolgáltatásból (szállítók):

adatok eFt

Megnevezés	Előző év	Tárgy év	Változás	Változás %
Kötelezettségek áruszállításból és szolg.-ból (szállítók)	473 333	515 708	42 375	108,95

Rövid lejáratú kötelezettség jelentős tulajdoni viszonyban lévő vállalkozással szemben:

- 561.756 eFt

Rövid lejáratú kötelezettség egyéb részesedési viszonyban lévő vállalkozással szemben:

- 666.991 eFt

Egyéb rövid lejáratú kötelezettségek

Megnevezés	Összeg (eFt)
Lízing díj éven belüli rész	14 923
Letiltások munkavállalóktól	1 327
Szakszervezeti díj	412
Jövedelem kifizetés	124 383
Fel nem vett járandóság	239
Egyéb kötelezettség	3 817
Költségvetési befizetési kötelezettség	327 620
Innovációs és T.M. VEF-2019-68	54 558
Vevőktől kapott előleg	88 613
Összesen	615 892

Az egyéb rövidlejáratú kötelezettségek 213.997 eFt-tal, 153,25%-kal nőttek a bázis évhez viszonyítva.

Passzív időbeli elhatárolások

Bevételt csökkentő tételek

adatok eFt

Bevételt csökkentő tételek	Előző év	Tárgy év
Közműfejlesztési hozzájárulás	590 675	517 927
Következő évi szállítói szolgáltatások	0	0
Következő évi bevételek	98 411	200 551
Összesen	689 086	718 478

Költségek, ráfordítások elhatárolása

adatok eFt

Költségeket növelő tételek	Előző év	Tárgy év
Következő évről átjövő költségek és ráfordítások	57 665	85 453
Eszközhasználati díjak (nem számlázott)	514 391	557 699
Összesen	572 056	643 152

Halasztott bevételek

adatok eFt

Halasztott bevételek	Előző év	Tárgy év
Fejlesztési célra kapott támogatás	1 751	1 750
Tértés nélküli átvett készletek	459	459
Összesen	2 210	2 209

Céltartalék jövőbeni költségekre

adatok eFt

Ssz.	Jogcímek	Nyitó	2023.évi feloldás	2023. évi képzés	Tárgyévi összesen
1.	Káresetek miatti környezeti hatások elhárításának fedezete (a biztosító által nem fizetett tételek)	175 000			175 000
2.	Behajtási ráfordítások ellentételezésére	11 608			11 608
3.	Jelentős és időszakonként ismétlődő jövőbeni fenntartási költségekre	136 359			136 359
4.	Munkaügyi jogvita	2 188			2 188
5.	Vecsés víziközmű építéshez kapcsolódó, beruházásként nem aktiválható költség	40 000			40 000
6.	Ellenőrzések várható hatása	4 000			4 000
7.	Eszközhasználati díja fogyasztói árban nem fedezett része	106 289			106 289
8.	Vagyonkezelésbe még át nem vett, de üzemeltetett eszközök visszafizetési fedezete	50 645			50 645
9.	A már lezárult és a folyamatban lévő szerződésekből származó harmadik felekkel szembeni fizetési kötelezettségekre (garanciális)	10 000			10 000
10.	A megkötött szerződésből vagy annak elszámolási egységéből jogvita esetén várható veszteségekre	50 000			50 000
11.	EM Támogatás (DPMV Zrt. Szolgáltatási területébe tartozó vízközmű-szolgáltatás zavartalan megvalósítása) elszámolása során keletkező visszafizetési kötelezettségekre.	0		4 600	4 600
Összesen		586 089			590 689

Eredménykimutatás

adatok eFt

Megnevezés	Előző év	Tárgy év	Változás	Változás %
Értékesítés nettó árbevétele	6 101 966	6 791 456	689 490	111,30
Aktivált saját teljesítmények értéke	174 565	24 407	-150 158	13,98
Egyéb bevételek	396 981	1 337 142	940 161	336,83
Anyagjellegű ráfordítások	4 289 145	5 215 049	925 904	121,59
Személyi jellegű ráfordítások	1 968 593	2 229 509	260 916	113,25
Értékcsökkenési leírás	252 306	263 973	11 667	104,62
Egyéb ráfordítások	365 098	546 070	180 972	149,57
ÜZEMI (ÜZLETI) TEVÉKENYSÉG EREDM.	-201 630	-101 594	100 036	50,39
Pénzügyi műveletek bevételei	44 339	115 173	70 834	259,76
Pénzügyi műveletek ráfordításai	1 110	5 831	4 721	525,30
PÉNZÜGYI MŰVELETEK EREDMÉNYE	43 229	109 342	66 113	252,94
ADÓZÁS ELŐTTI EREDMÉNY	-158 401	7 748	166 149	-4,89
Adófizetési kötelezettség	0	0	0	0,00
ADÓZOTT EREDMÉNY	-158 401	7 748	166 149	-4,89

Belföldi értékesítés nettó árbevétele

adatok eFt

Megnevezés	Előző év	Tárgy év
Belföldi értékesítés nettó árbevétele	6 101 966	6 791 456
- ebből ivóvíz szolgáltatás	2 546 320	2 489 171
- ebből szennyvízelvezetés	2 963 663	3 097 614
- ebből másodlagos tevékenység	591 983	1 204 672

Az értékesítés árbevételének 82,26 %-át a víz- és csatorna szolgáltatásból befolyó bevételek adják, amely összességében 1,39 %-kal csökkentek az előző évhez képest. Ebből az ivóvíz szolgáltatás 2,24 %-kal csökkent, a szennyvízelvezetés 4,52 %-kal nőtt. A másodlagos tevékenységek - a nem közművel összegyűjtött szennyvíz szállítás és az építési és felújítási tevékenységek – árbevétele 103,5 %-al növekedtek a bázis időszakhoz mérten. A rezi törvény alapján számított, 2013. július 1-től alkalmazandó, a lakossági fogyasztói kört érintő 10 %-os fogyasztói árcsökkentés értékesítési árbevételre gyakorolt hatása éves szinten nettó – 474,4 millió Ft volt.

Aktivált saját teljesítmények értéke

A saját vállalkozásban megvalósított, eszközök értékét növelő felújítások és befejezetlen munkálatok közvetlen önköltségen számított értéke 24.407 eFt.

Költségek és ráfordítások alakulása

adatok eFt

Megnevezés	Előző év	Tárgy év	Változás	Változás %
Anyagköltség	1 689 352	2 149 530	460 178	127,24
Igénybe vett szolgáltatások értéke	2 076 482	2 151 749	75 267	103,62
Egyéb szolgáltatások értéke	233 990	247 179	13 189	105,64
Eladott áruk beszerzési értéke	23 257	160 970	137 713	692,13
Eladott (közvetített) szolgáltatások értéke	266 064	505 621	239 557	190,04
Anyagjellegű ráfordítások összesen	4 289 145	5 215 049	925 904	121,59
Béreköltség	1 601 727	1 819 225	217 498	113,58
Személyi jellegű egyéb kifizetések	133 207	143 282	10 075	107,56
Bérfelrakások	233 659	267 001	33 343	114,27
Személyi jellegű ráfordítások összesen	1 968 593	2 229 508	260 916	113,25
Értékcsökkenési leírás	252 306	263 973	11 667	104,62
Egyéb ráfordítások	365 098	546 069	180 972	149,57
Üzemi tevékenységek költségei és ráfordításai	6 875 142	8 254 599	1 379 457	120,06
Pénzügyi műveletek ráfordításai	1 110	5 831	4 721	525,30
Költségek és ráfordítások	6 876 252	8 260 430	1 384 178	120,13

A társszolgáltatótól átvett víz 21.086 eFt, az energiaköltség 460.076 eFt növekedése az anyagköltség 27,24 % növekedését eredményezték. Az igénybe vett szolgáltatások 3,62 %-ban, az ELÁBÉ és a közvetített szolgáltatások 377.270 eFt mértékben emelkedtek. Az előzőekben bemutatott tételek változásai eredményezték az anyagjellegű ráfordítások 925.904 eFt, 21,59 %-os költség növekedését a bázis évhez viszonyítva.

Egyéb bevételek

Megnevezés	Összeg (eFt)
Értékesített tárgyi eszközök	11 297
Káreseményekkel kapcsolatos bevételek	11 198
Kapott késedelmi kamatok és bírságok	83 434
Energiaügyi Minisztérium Támogatás	782 474
Lakossági csatornaszolgáltatás állami támogatása	85 591
Értékvesztés visszairás	50 776
Halasztott bevétel feloldása	206 230
Térítésnélkül átadott eszközök ráfordítása	73 683
Behajtási költség megtérülés	21 751
Kerekítés	5
Különféle egyéb bevételek	10 702
Összesen	1 337 142

Egyéb ráfordítások

Megnevezés	Összeg (eFt)
Káreseményekkel kapcsolatosan fizetendő kötelezettségek	1 367
Bírság, kötbér, késedelmi kamat	3 472
Környezetterhelési díj	7 297
Értékvesztés követelésekre	75 142
Közművezeték adó	182 190
Önkormányzati adók	76 866
Elkülönül alapokkal elszámolandó adók	15 903
Visszafizetendő állami támogatás	1 615
Térítés nélkül átadott víziközművek (VEF forrás)	53 213
Térítés nélkül átadott víziközművek (KMF terhére)	121 665
Kerekítés	2
Adott támogatás	100
Céltartalék-képzés	4 600
Hiányzó, megsemmisült, selejtezett anyagok könyvsz	1 310
Különféle egyéb ráfordítások	1 328
Összesen	546 069

Kivételes nagyságú és előfordulású események

A tárgyévben kivételes nagyságú és előfordulású esemény nem volt.

Eredménykimutatás ágazati bontása

Eredménykimutatás

adatok eFt

a)	A tétel megnevezése b)	Engedélyes tevékenység c=d+e	Ivóvíz- ágazat d)	Szennyvíz- ágazat e)	Másodlagos tevékenység f)	2000. évi C. tv. szerinti eredmény-kimutatás g=d+e+f
01.	Belföldi értékesítés nettó árbevétele	5 586 785	2 489 171	3 097 614	1 204 672	6 791 456
02.	Exportértékesítés nettó árbevétele	0	0	0	0	0
I.	Értékesítés nettó árbevétele (01+02)	5 586 785	2 489 171	3 097 614	1 204 672	6 791 456
03.	Saját termelésű készletek állományváltozása	-548	0	-548	13 378	-12 830
04.	Saját előállítású eszközök aktivált értéke	37 237	4 836	32 401	0	37 237
II.	Aktivált saját teljesítmények értéke (±03+04)	37 785	4 836	32 949	-13 378	24 407
III.	Egyéb bevételek	1 244 038	380 529	863 509	93 105	1 337 142
	Ebből: visszaírt értékvesztés	47 240	14 450	32 790	3 536	50 776
05.	Anyagköltség	1 923 679	760 820	1 162 860	225 851	2 149 530
06.	Igénybe vett szolgáltatások értéke	2 096 910	343 854	1 753 056	54 840	2 151 749
07.	Egyéb szolgáltatások értéke	222 947	101 655	121 291	24 233	247 179
08.	Eladott áruk beszerzési értéke	122 898	10 408	112 490	38 072	160 970
09.	Eladott (közvetített) szolgáltatások értéke	0	0	0	505 621	505 621
IV.	Anyagjellegű ráfordítások (05+06+07+08+09)	4 366 433	1 216 736	3 149 697	848 616	5 215 049
10.	Béreköltség	1 627 346	555 321	1 072 025	191 878	1 819 225
11.	Személyi jellegű egyéb kifizetések	128 776	41 073	87 703	14 505	143 282
12.	Bérráulékok	236 346	79 113	157 232	30 656	267 001
V.	Személyi jellegű ráfordítások (10+11+12)	1 992 468	675 508	1 316 961	237 040	2 229 508
VI.	Értékcsökkenési leírás	247 352	53 836	193 516	16 620	263 973
VII.	Egyéb ráfordítások	490 627	190 524	300 102	55 443	546 069
	ebből: értékvesztés	67 513	26 217	41 296	7 629	75 142
A.	Üzemi (üzleti) tev. eredménye (±II+III-IV-V-VI-VII)	-228 274	737 930	-966 204	126 679	-101 594
13.	Kapott (járó) osztalék, részesedés					0
	Ebből: kapcsolt vállalkozástól kapott					0
14.	Részesed. érték. árfolyamnyeresége					0
	Ebből: kapcsolt vállalkozástól kapott					0
15.	Befekt.pénzü. eszközök kamata árfolyamnyeresége					0
	Ebből: kapcsolt vállalkozástól kapott					0
16.	Egyéb kapott (járó) kamatok és kamatjellegű bevételek	0	0	0	115 162	115162
	Ebből: kapcsolt vállalkozástól kapott					0
17.	Pénzügyi műveletek egyéb bevételei				11	11
	Ebből: értékelési különbözet					0
VIII.	Pénzügyi műveletek bevételei (13+14+15+16+17)	0	0	0	115 173	115173
18.	Részesed. származó ráfordítás árfolyamvesztesége					0
	Ebből: kapcsolt vállalkozásnak adott					0
19.	Befektetett pénzügyi eszközök sz. árf. vesztesége					0
	Ebből: kapcsolt vállalkozásnak adott					0
20.	Fizetendő kamatok és kamat jellegű. ráfordítások	0	0	0	5 798	5798
	Ebből: kapcsolt vállalkozásnak adott					0
21.	Részesed. értékpapírok bankbetétek értékvesztesége					0
22.	Pénzügyi műveletek egyéb ráfordításai	0	0	0	33	33
	Ebből: értékelési különbözet					0
IX.	Pénzügyi műveletek ráfordításai (18+19+20+21+22)	0	0	0	5 831	5 831
B.	Pénzügyi műveletek eredménye (VIII-IX)	0	0	0	109 342	109 342
C.	Adózás előtti eredmény (±A±B)	-228 274	737 930	-966 204	236 022	7 748
X.	Adófizetési kötelezettség	0	0	0	0	0
D.	Adózott eredmény (±C-X)	-228 274	737 930	-966 204	236 022	7 748

Társasági adó levezetése

A Társaság 2023. évi gazdálkodása 7.748 eFt adózott eredménnyel zárult. Nem a Tao. szerinti jövedelem-(nyereség-) minimum alapján állapítja meg a fizetendő adót a társaság. Az Art. 91.A § (1) bekezdés szerint nyilatkozatot tesz.

Társasági adó csökkentő tételek **535 329 eFt**

- Adó tv. szerint az adóévre megállapított ÉCS: 484 553 eFt
- Jövőbeni köt. -re képzett céltartalék felhasználás: 0 eFt
- Követelésre az adóévben visszaírt értékvesztés: 50 776 eFt

Társasági adó növelő tételek **346 668 eFt**

- Számviteli tv. szerint az adóévre megállapított ÉCS: 263 973 eFt
- Jövőbeni kötelezettségekre képzett céltartalék: 4 600 eFt
- Követelésre elszámolt értékvesztés: 75 142 eFt
- Bíróságok, késedelmi pótlékok: 2 853 eFt
- Támogatás: 100 eFt

Cash flow kimutatás

adatok eFt

Sorszám	A tétel megnevezése	Előző év	Tárgy év
I.	Működési cash flow	-79 034	275 207
1a.	Adózás előtti eredmény +/-	-158 401	7 748
	ebből: működésre kapott, pénzügyileg rendezett támogatás	121 867	868 065
1b.	Korrekciók az adózás előtti eredményben +	-177 970	-169 916
01.	Korrigált adózás előtti eredmény (1a+1b)	-336 371	-162 168
02.	Elszámolt amortizáció +	252 306	263 973
03.	Elszámolt értékvesztés és visszaírás +/-	-12 795	25 146
04.	Céltartalék képzés és felhasználás különbsége +/-	-133 387	4 600
05.	Befektetett eszközök értékesítésének eredménye +/-	2 125	11 297
06.	Szállítói kötelezettség változása +/-	-138 295	-358 827
07.	Egyéb rövidlejáratú kötelezettség változása +/-	121 190	213 997
08.	Passzív időbeli elhatárolások változása +/-	231 091	100 487
09.	Vevő követelés változása +/-	-118 538	116 814
10.	Forgóeszközök (vevőkövetelés és pénzeszköz nélkül) változása +/-	277 173	45 475
11.	Aktív időbeli elhatárolások változása +/-	-9 027	14 413
12.	Fizetett, fizetendő adó (nyereség után) -	0	0
13.	Fizetett, fizetendő osztalék, részesedés -	0	0
II.	Befektetési cash flow	-124 950	-245 947
14.	Befektetett eszközök beszerzése -	-146 566	-270 252
15.	Befektetett eszközök eladása +	21 616	24 305
16.	Hosszú lej. nyújtott kölcsönök, bankbetétek törleszt., megszüntet.	0	0
17.	Hosszú lejáratra nyújtott kölcsönök és elhelyezett bankbetétek -	0	0
18.	Kapott osztalék, részesedés +	0	0
III.	Finanszírozási cash flow	179 524	15 433
19.	Részvénykibocsátás, tőkebevonás bevétele +	0	0
20.	Kötvény, hitelviszonyt megtestesítő értékpapír kibocsátásának bevétele +	0	0
21.	Hitel és kölcsön felvétele +	-191 710	-132 973
22.	Véglegesen kapott pénzeszköz +	385 198	133 483
23.	Részvénybevonás, tőke kivonás (tőkeleszállítás) -	0	0
24.	Kötvény és hitelviszonyt megtestesítő értékpapír visszafizetése -	0	0
25.	Hitel és kölcsön törlesztése, visszafizetése -	-13 964	14 923
26.	Véglegesen átadott pénzeszközök -	0	0
IV.	Pénzeszközök változása (±I.±II.±III. sorok)	-24 460	44 692
27.	Devizás pénzeszközök ártértékelése +/-	0	0
V.	Pénzeszközök mérleg szerinti változása (IV+27. sorok) +	-24 460	44 692

Tájékoztató adatok

Részvény tulajdonosok

A Társaság tagjai, részvény összetétele 2023. december 31-én

Részvényesek	Részvények (db)	Névérték (Ft)
Áporka Község Önkormányzata	1	100.000
Délegyháza Község Önkormányzata	1	100.000
Dunavarsány Város Önkormányzata	1	100.000
Ecser Nagyközség Önkormányzata	4	100.000
Felsőpakony Nagyközség Önkormányzata	1	100.000
Gyál Város Önkormányzata	47	100.000
Inárcs Nagyközség Önkormányzata	1	100.000
Kerepes Város Önkormányzata	14	100.000
Kiskunlacháza Város Önkormányzata	6	100.000
Kistarcsa Város Önkormányzata	17	100.000
Maglód Város Önkormányzata	10	100.000
Majosháza Község Önkormányzata	1	100.000
Nagytarcsa Község Önkormányzata	6	100.000
Ócsa Város Önkormányzata	8	100.000
Pécel Város Önkormányzata	11	100.000
Péteri Község Önkormányzata	1	100.000
Szigethalom Város Önkormányzata	15	100.000
Szigetszentmárton Község Önkormányzata	1	100.000
Taksony Nagyközség Önkormányzata	1	100.000
Üllő Város Önkormányzata	10	100.000
Vecsés Város Önkormányzata	49	100.000
Összesen	206	20.600.000

Mérlegen kívüli tételek

Bérleti üzemeltetési szerződéshez kapcsolódó szerződés módosítások miatti halasztott eszköz használati díjak évenkénti bontásban (eFt):

2017	76.545
2018	97.217
2019	84.743
2020	12.075
2021	0
2022	0
2023	0

Vagyonkezelési szerződéshez kapcsolódó önkormányzatok által nyilvántartott visszapótlási követelés és DPMV Zrt. által nyilvántartott visszapótlási kötelezettség különbözet adódik az eltérő amortizációk miatt.

Vagyonkezeléshez kapcsolódó visszapótlási kötelezettség

adatok Ft

Település	Ágazat	Nyitó	Visszapótlási kötelezettség (+)	Visszapótlás (-)	Nettó visszapótlás
		2023.01.01	2023. évi	2023. évi	2023.12.31
Dunavarsány Város Önkormányzata	víz	-28 183 604	10 093 535	5 854 508	-23 944 577
Dunavarsány Város Önkormányzata	szennyvíz	119 767 318	47 777 529	38 819 824	128 725 022
Dunavarsány Város Önkormányzata		91 583 714	57 871 064	44 674 332	104 780 445
Áporka Község Önkormányzata	víz	4 171 515	1 803 027	917 324	5 057 218
Áporka Község Önkormányzata	szennyvíz	18 515 024	7 336 016	6 067 941	19 783 100
Áporka Község Önkormányzata		22 686 539	9 139 043	6 985 265	24 840 318
Délegyháza Község Önkormányzata	víz	2 192 742	4 619 296	3 299 891	3 512 147
Délegyháza Község Önkormányzata	szennyvíz	56 955 353	18 970 898	19 785 335	56 140 916
Délegyháza Község Önkormányzata		59 148 095	23 590 194	23 085 226	59 653 063
Szigetszentmárton Község Önk.	víz	2 270 223	2 430 218	4 979 518	-279 078
Szigetszentmárton Község Önk.	szennyvíz	36 691 359	14 206 128	12 386 125	38 511 362
Szigetszentmárton Község Önk.		38 961 582	16 636 346	17 365 643	38 232 284
Majosháza Község Önkormányzata	víz	5 693 522	1 959 419	1 386 303	6 266 638
Majosháza Község Önkormányzata	szennyvíz	14 113 976	9 625 815	7 482 553	16 257 239
Majosháza Község Önkormányzata		19 807 498	11 585 234	8 868 856	22 523 876
Taksony Nagyközség Önkormányzata	víz	75 957 513	-542 921	2 786 099	72 628 494
Taksony Nagyközség Önkormányzata	szennyvíz	93 643 870	35 329 927	31 348 629	97 625 167
Taksony Nagyközség Önkormányzata		169 601 383	34 787 006	34 134 728	170 253 661
ÖSSZESEN	víz	62 101 911	20 362 573	19 223 643	63 240 841
ÖSSZESEN	szennyvíz	339 686 901	133 246 314	115 890 408	357 042 806
MIND ÖSSZESEN		401 788 812	153 608 887	135 114 051	420 283 647

Igazgatósági, Felügyelő Bizottsági és felsővezetés információk

Vezető tisztségviselők és járandósága

Állományi csoport	Előző év		Tárgy év	
	Átl.stat. létszám (fő)	Béreköltség és szem. jellegű kifizetés (eFt/év)	Átl.stat. létsz. (fő)	Béreköltség és szem. jellegű kifizetés (eFt/év)
Igazgatótanács tagok	5	18 000	5	18 000
FB és Szakmai tanácsadó testület	3	5 648	3	5 640
Vezető tisztségviselők	4	77 368	4	74 824
Összesen	12	101 016	12	98 464

Vezetők tisztségviselők részére előleg, kölcsön kifizetése nem történt, nevükben a társaság garanciát nem vállalt.

Könyvvizsgáló díjazása: 5.400 eFt + ÁFA / év. Egyéb, nem könyvvizsgálati szolgáltatás nem történt.

Áremelkedés hatása a vállalkozás tevékenységére

A DPMV Zrt a működtetéshez szükséges költségeket, ráfordításokat teljeskörűen kiegyenlítette, a munkavállalók béreit és azok közterheit kifizette, az adókat és egyéb felügyeleti díjakat kifizette, Tulajdonosokkal szembeni éveken átnyúló göngyölített elszámolások kivételével nincs tartozása. Hitelállománnyal nem rendelkezik a Társaság.

2023.01.01-től a víziközmű működtetés gazdaságos finanszírozása túl mutat a Társaság lehetőségein, ugyanis a befagyasztott díjak nem tartalmazzák a Társaság által nem befolyásolható áremelkedéseket. Bevétellel nem fedezett költségeire a Társaság Energiaügyi Minisztérium általi támogatásban részült az év folyamán. A támogatás összege 762 mFt összeget tett ki, felhasználhatósága a 2021-es és 2023-as év villamosenergia költségkülönbözetére továbbá a 2022-es és 2023-as év munkabajárás és minimálbér (garantált bérminimum) jogszabályi költség emelkedésére nyújtott fedezetet.

Környezetszennyezés, veszélyes hulladék-kezelés

A Társaság tevékenységei végzése során keletkező veszélyes hulladékot (akkumulátor, olaj, festékes flakon, doboz, rongy, elektronikai hulladék) belső szabályzatainkban foglaltak szerint az erre a célra kialakított szelektív veszélyes hulladék gyűjtőkben gyűjti, majd megfelelő hatósági engedélyekkel, jogosultságokkal rendelkező partnerekkel történik az elszállíttatása.

Az év során keletkezett és elszállított hulladékok részletezése

Pécel szennyvíztisztító telep:

- Szennyvíziszap (HAK 190 805): 2329,86 tonna
- Rácsszemét (HAK 190 801): 14,9 tonna
- Homokfogó üledék (HAK 190 802): 30,91 tonna

Pécel víztisztító telep (Petőfi utca 1., 19-20. sz. kút):

- Kevert építési, bont. Hulladék (HAK 170 904): 3 tonna

Dunavarsány szennyvíztisztító telep:

- Rácsszemét (HAK 190 801): 123,51 tonna
- Kevert építési, bont. Hulladék (HAK 170 904): 4,94 tonna
- Szennyvíziszap (HAK 190 805): 3347,05 tonna

Kiskunlacháza szennyvíztisztító telep:

- Szennyvíziszap (HAK 190 805): 475,71 tonna
- Rácsszemét (HAK 190 801): 10,33 tonna

Kiskunlacháza ivóvíz tisztító mű:

- Vas-mangániszap (HAK 190 902): 32,84 tonna

Vecsés végátemelő:

- Lomhulladék, eseti szállítás (HAK 200 307): 10,85 tonna
- Rácsszemét (HAK 190 801): 1,73 tonna

Vecsés, Kossuth Lajos utca 38-40.

- Műanyag csomagolás hulladéka (HAK 200 101): 0,4891 tonna

Ócsa ivóvíz tisztító mű:

- Vas-mangán iszap (HAK 190 902): 39,72 tonna

Inárcs ivóvíz tisztító mű:

- Vas-mangán iszap (HAK 190 902): 38,92 tonna

Gyál ivóvíz tisztító mű:

- Lomhulladék (HAK 200 307): 8,44 tonna
- Vas-mangán iszap (HAK 190 902): 19,94 tonna
- Vashulladék (HAK 170 405): 1,401 tonna

Szigethalom vízmű:

- Kevert építési-bontási hulladék (HAK 170 904): 6 tonna

Szigethalom szennyvízmű, Jókai utca 17.:

- Rácsszemét (HAK 190 801): 5,13 tonna

Gyál vízműtelep veszélyes hulladékok

Megnevezése	EWC kód	Nyitó készlet (kg)	Keletkezett (kg)	Elszállított (kg)
Egyéb motor-, hajtómű- és kenőolajok	200121	0	18	-
Hulladékká vált toner	08 03 17	0	30	-
Fénycsövek	16 06 02	0	0,5	-
Vegyszeres műanyag csomagolási hulladék	08 01 11	0	5	-
Elektronikai hulladék	200121	0	18	-
Veszélyes anyagokkal szennyezett szűrőanyagok (olajos rongy)	08 03 17	0	30	-
Bizalmas iratok ellenőrzött megsemmisítése	16 06 02	0	0,5	-

Munkavállalók és személyi jellegű kifizetések

Foglalkoztatottak létszáma és keresete

adatok fő; eFt

Állományi csoport	Előző év		Tárgy év		Változás %	
	Fő	Kereset	Fő	Kereset	Fő	Kereset
Teljes munkaidő	310	1 623 006	303	1 759 879	0,977	108,4
- Fizikai	203	962 063	200	1 071 275	0,985	111,3
- Szellemi	107	660 943	103	688 604	0,962	104,1
Egyéb	17	47 813	15	37 167	0,882	0,777
Összesen	327	1 670 819	318	1 797 046	0,972	107,5

Bérfizetések jogcímenként (adatok eFt-ban)

Jogcím	Előző év	Tárgy év	Változás %
Szociális hozzájárulási adó	201 861	229 183	113,64
Szakképzési hozzájárulás	0	0	0
Rehabilitációs hozzájárulás	22 213	29 023	130,65
Egészségügyi hozzájárulás	0	0	0
Egyéb bérfizetések	9 586	8 795	91,75
Összesen	233 659	267 001	114,27

Mellékletek Befektetési tükör

Megnevezés	Bruttó (Ft)				Értécsökkenés (Ft)				Nettó (Ft)			
	Nyitó	Csökkenés	Növekedés	Egyenleg	Nyitó	Csökkenés	Növekedés	Egyenleg	Nyitó	Csökkenés	Növekedés	Egyenleg
Vagyon értékű jogok (saját)	48 687 788	0	817 478	49 505 266	32 387 623	0	2 632 887	35 020 510	16 300 165	2 632 887	817 478	14 484 756
Vagyon értékű jogok (vagyonkezel)	27 376 088	0	0	27 376 088	4 913 345	0	1 392 470	6 305 815	22 462 743	1 392 470	0	21 070 273
Szellemi termékek (saját)	45 161 721	0	0	45 161 721	39 139 922	0	3 242 850	42 382 772	6 021 799	3 242 850	0	2 778 949
200.000 Ft érték alatti immat.javak (saját)	221 561	0	0	221 561	221 561	0	0	221 561	0	0	0	0
Immateriális javak összesen	121 447 158	0	817 478	122 264 636	76 662 451	0	7 268 207	83 930 658	44 784 707	7 268 207	817 478	38 333 978
Telkek (saját)	2 336 000	0	0	2 336 000	0	0	0	0	2 336 000	0	0	2 336 000
Telkek (vagyonkezel)	110 152 366	0	0	110 152 366	0	0	0	0	110 152 366	0	0	110 152 366
Épületek (saját)	9 834 469	0	6 122 835	15 957 304	2 423 107	0	340 713	2 763 820	7 411 362	340 713	6 122 835	13 193 484
Épületek (vagyonkezel)	851 788 611	0	575 598	852 364 209	53 672 575	0	6 745 759	60 418 334	798 116 036	6 745 759	575 598	791 945 875
Építmények, bekötések, víziközművek (saját)	2 878 645	0	0	2 878 645	1 280 755	0	96 245	1 377 000	1 597 890	96 245	0	1 501 645
Építmények, bekötések, víziközművek (vagyonkezel)	10 399 234 729	0	38 867 644	10 438 102 373	652 519 786	0	79 648 647	732 168 433	9 746 714 943	79 648 647	38 867 644	9 705 933 940
Ingatlanok összesen	11 376 224 820	0	45 566 077	11 421 790 897	709 896 223	0	86 831 364	796 727 587	10 666 328 597	86 831 364	45 566 077	10 625 063 310
Rfien. termelő gépek, berendezések (saját)	242 287 853	0	0	242 287 853	227 966 962	0	1 562 936	229 529 898	14 320 891	1 562 936	0	12 757 955
Rfien. termelő gépek, berendezések (vagyonkezel)	699 932 282	0	81 436 687	781 368 969	536 248 730	0	64 539 934	600 788 664	163 683 552	64 539 934	81 436 687	180 580 305
Rfien termelő gépek, ber. (idegen eszk.felújítás)	0	0	0	0	0	0	0	0	0	0	0	0
Term-ben közv. részvt. járművek (saját)	512 171 517	-39 541 663	143 818 107	616 447 961	388 184 057	-26 547 463	38 468 745	400 105 339	123 987 460	11 921 282	104 276 444	216 342 622
Működtető gépek, berendezések (saját)	57 336 922	0	1 327 261	58 664 183	43 875 112	0	3 342 700	47 217 812	13 461 810	3 342 700	1 327 261	11 446 371
Működtető gépek, berendezések (vagyonkezel)	5 520 449	0	0	5 520 449	3 715 385	0	330 790	4 046 175	1 805 064	330 790	0	1 474 274
Rendszerfüggetlen víziközmű (vízórák) (saját)	302 361 008	-24 892 740	96 501 770	373 970 038	146 234 743	-23 567 781	35 212 870	157 879 832	156 126 266	11 645 089	71 609 030	216 090 207
Rendszerfüggetlen vközmű (vízórák) (vagyonkezel)	41 882 346	0	10 827 732	52 710 078	15 087 235	0	5 497 412	20 584 647	26 795 112	5 497 412	10 827 732	32 125 432
200.000 Ft alatti rendszerfüggetle gép, ber. (vke)	8 816 686	0	3 406 390	12 223 076	8 816 686	0	3 406 390	12 223 076	0	3 406 390	3 406 390	0
200.000 Ft alatti működtető eszközök (saját)	6 507 581	-300 594	125 587	6 332 574	6 507 581	-300 594	125 587	6 332 574	0	-175 007	-175 007	0
200.000 Ft alatti működtető eszközök(vagyonkezel)	44 671	0	0	44 671	44 671	0	0	44 671	0	0	0	0
Műszaki gépek, berendezések, járművek össz.	1 876 861 315	-64 734 997	337 443 534	2 149 569 852	1 376 681 161	-50 415 838	152 487 364	1 478 752 687	500 180 154	102 071 526	272 708 537	670 817 165
Üzemi gép, berendezés, felszerelés (saját)	27 679 932	-118 032	1 058 218	28 620 118	15 178 976	-108 032	2 924 812	17 995 756	12 500 956	2 816 780	940 186	10 624 362
Üzemi gép, berend.,felszerelés (vagyonkezel)	519 805	0	0	519 805	270 291	0	67 831	338 122	249 514	67 831	0	181 683
Egyéb járművek (saját)	38 775 117	0	31 597 999	70 373 116	28 036 583	0	3 225 095	31 261 678	10 738 534	3 225 095	31 597 999	39 111 438
Irodai, igazgatási berendezés (saját)	18 049 004	0	0	18 049 004	16 866 082	0	219 399	17 085 481	1 182 922	219 399	0	963 523
Számítástechnikai berendezések (saját)	62 533 765	-631 206	3 034 579	64 937 138	50 718 579	-574 223	6 254 690	56 399 046	11 815 186	5 680 467	2 403 373	8 538 092
Számítástechnikai berendezések (vagyonkezel)	869 000	0	0	869 000	869 000	0	0	869 000	0	0	0	0
Idegen eszközön végzett beruházás (saját)	6 956 796	0	0	6 956 796	5 009 004	0	46 176	5 055 180	1 947 792	46 176	0	1 901 616
200.000 Ft alatti egyéb berendezések (saját)	37 903 214	-1 123 521	4 647 770	41 427 463	37 903 214	-1 123 521	4 647 770	41 427 463	0	3 524 249	3 524 249	0
Kisértékű tárgyi eszköz 200.000 Ft alatt	8 921 119	0	0	8 921 119	8 921 119	0	0	8 921 119	0	0	0	0
Egyéb berendezések, járművek összesen	202 207 753	-1 872 759	40 338 566	240 673 560	163 772 848	-1 805 776	17 385 773	179 352 845	38 434 905	15 579 997	38 465 807	61 320 715
Mind összesen	13 576 741 046	-66 607 756	424 165 655	13 934 298 945	2 327 012 683	-52 221 614	263 972 708	2 538 763 777	11 249 728 362	211 751 094	357 557 899	11 395 535 167

Befektetett eszközök bruttó értéke

Megnevezés	Bruttó érték (Ft)			
	Nyitó	Csökkenés	Növekedés	Egyenleg
<i>Saját tulajdonú eszközök</i>				
Vagyoni értékű jogok (saját)	48 687 788	0	817 478	49 505 266
Szellemi termékek (saját)	45 161 721	0	0	45 161 721
200.000 Ft érték alatti immat.javak (saját)	221 561	0	0	221 561
Immateriális javak összesen	94 071 070	0	817 478	94 888 548
Telkek (saját)	2 336 000	0	0	2 336 000
Épületek (saját)	9 834 469	0	6 122 835	15 957 304
Építmények, bekötések, víziközművek (saját)	2 878 645	0	0	2 878 645
Ingtatlanok összesen	15 049 114	0	6 122 835	21 171 949
Rflen. termelő gépek, berendezések (saját)	242 287 853	0	0	242 287 853
Rftlen termelő gépek, ber. (idegen eszközök felújítás)	0	0	0	0
Term-ben közvetlenül résztvevő járművek (saját)	512 171 517	-39 541 663	143 818 107	616 447 961
Működtető gépek, berendezések (saját)	57 336 922	0	1 327 261	58 664 183
Rendszerfüggetlen víziközmű (vízórák) (saját)	302 361 008	-24 892 740	96 501 770	373 970 038
200.000 Ft alatti működtető eszközök (saját)	6 507 581	-300 594	125 587	6 332 574
Műszaki gépek, berendezések, járművek összesen	1 120 664 881	-64 734 997	241 772 725	1 297 702 609
Üzemi gép, berendezés, felszerelés (saját)	27 679 932	-118 032	1 058 218	28 620 118
Egyéb járművek (saját)	38 775 117	0	31 597 999	70 373 116
Irodai, igazgatási berendezés (saját)	18 049 004	0	0	18 049 004
Számítástechnikai berendezések (saját)	62 533 765	-631 206	3 034 579	64 937 138
Idegen eszközön végzett beruházás (saját)	6 956 796	0	0	6 956 796
200.000 Ft alatti egyéb berendezések (saját)	37 903 214	-1 123 521	4 647 770	41 427 463
Kisértékű tárgyi eszköz 200.000 Ft alatt	8 921 119	0	0	8 921 119
Egyéb berendezések, járművek összesen	200 818 948	-1 872 759	40 338 566	239 284 755
Saját tulajdonú eszközök összesen	1 430 604 013	-66 607 756	289 051 604	1 653 047 861
<i>Önkormányzati tulajdonú vagyongekeelt eszközök</i>				
Vagyoni értékű jogok (vayongekeelt)	27 376 088	0	0	27 376 088
Immateriális javak összesen	27 376 088	0	0	27 376 088
Telkek (vayongekeelt)	110 152 366	0	0	110 152 366
Épületek (vayongekeelt)	851 788 611	0	575 598	852 364 209
Építmények, bekötések, víziközművek (vayongekeelt)	10 399 234 729	0	38 867 644	10 438 102 373
Ingtatlanok összesen	11 361 175 706	0	39 443 242	11 400 618 948
Rflen. termelő gépek, berendezések (vayongekeelt)	699 932 282	0	81 436 687	781 368 969
Működtető gépek, berendezések (vayongekeelt)	5 520 449	0	0	5 520 449
Rendszerfüggetlen vközmű (vízórák) (vayongekeelt)	41 882 346	0	10 827 732	52 710 078
200.000 Ft alatti rendszerfüggetle gép, ber. (vke	8 816 686	0	3 406 390	12 223 076
200.000 Ft alatti működtető eszközök(vayongekeelt)	44 671	0	0	44 671
Műszaki gépek, berendezések, járművek összesen	756 196 434	0	95 670 809	851 867 243
Üzemi gép, berend.,felszerelés (vayongekeelt)	519 805	0	0	519 805
Számítástechnikai berendezések (vayongekeelt)	869 000	0	0	869 000
Egyéb berendezések, járművek összesen	1 388 805	0	0	1 388 805
Önkormányzati tulajdonú eszközök összesen	12 146 137 033	0	135 114 051	12 281 251 084
MIND ÖSSZESEN	13 576 741 046	-66 607 756	424 165 655	13 934 298 945

Befektetett eszközök értékcsökkenése

Megnevezés	Értékcsökkenés (Ft)			
	Nyitó	Csökkenés	Növekedés	Egyenleg
<i>Saját tulajdonú eszközök</i>				
Vagyoni értékű jogok értékcsökkenése (saját)	32 387 623	0	2 632 887	35 020 510
Szellemi termékek értékcsökkenése (saját)	39 139 922	0	3 242 850	42 382 772
Kisértékű immat. javak értékcsökkenése (saját)	221 561	0	0	221 561
Immateriális javak écs. összesen	71 749 106	0	5 875 737	77 624 843
Épületek terv sz. ÉCS (saját)	2 423 107	0	340 713	2 763 820
Építmények, bekötések, vizim. terv sz. ÉCS (saját)	1 280 755	0	96 245	1 377 000
Ingtatlanok écs. összesen	3 703 862	0	436 958	4 140 820
Rflen. termelő gépek berendezések ÉCS (saját)	227 966 962	0	1 562 936	229 529 898
Term. közv. részvevő járművek ÉCS (saját)	388 184 057	-26 547 463	38 468 745	400 105 339
Működtető gépek, berendezések ÉCS (saját)	43 875 112	0	3 342 700	47 217 812
Rflen. víziközművek (vízórák) ÉCS (saját)	146 234 743	-23 567 781	35 212 870	157 879 832
200.000 Ft alatti működtető gépek ÉCS (saját)	6 507 581	-300 594	125 587	6 332 574
Rftlen gép, ber. (idegen) écs	0	0	0	0
Műszaki gép, berendezés, jármű écs. összesen	812 768 455	-50 415 838	78 712 838	841 065 455
Egyéb gépek berendezések ÉCS (saját)	15 178 976	-108 032	2 924 812	17 995 756
Egyéb járművek ÉCS (saját)	28 036 583	0	3 225 095	31 261 678
Irodai igazgatási berendezések ÉCS (saját)	16 866 082	0	219 399	17 085 481
Számítástechnikai berendezések ÉCS (saját)	50 718 579	-574 223	6 254 690	56 399 046
Idegen eszközön végzett beruházás ÉCS (saját)	5 009 004	0	46 176	5 055 180
200.000 Ft alatti egyéb berendezés ÉCS (saját)	37 903 214	-1 123 521	4 647 770	41 427 463
Kisértékű tárgyi eszköz 200.000 Ft alatt	8 921 119	0	0	8 921 119
Egyéb berendezés, jármű écs. összesen	162 633 557	-1 805 776	17 317 942	178 145 723
Saját tulajdonú eszközök écs. összesen	1 050 854 980	-52 221 614	102 343 475	1 100 976 841
<i>Önkormányzati tulajdonú vagyonkezelt eszközök</i>				
Vagyoni értékű jogok értékcsökkenése (vagyonkezelt)	4 913 345	0	1 392 470	6 305 815
Immateriális javak écs. összesen	4 913 345	0	1 392 470	6 305 815
Telkek terv sz. ÉCS (vagyonkezelt)	0	0	0	0
Épületek terv sz. ÉCS (vagyonkezelt)	53 672 575	0	6 745 759	60 418 334
Építmények, bekötések, vizim. terv ÉCS (vagyonkezelt)	652 519 786	0	79 648 647	732 168 433
Ingtatlanok écs. összesen	706 192 361	0	86 394 406	792 586 767
Rflen. termelő gépek, berendezések ÉCS (vagyonkezelt)	536 248 730	0	64 539 934	600 788 664
Működtető gépek, berendezések ÉCS (vagyonkezelt)	3 715 385	0	330 790	4 046 175
Rflen. víziközművek (vízórák) ÉCS (vagyonkezelt)	15 087 235	0	5 497 412	20 584 647
200.000 Ft alatti rfüggetlen gép, ber. ÉCS (vkeze	8 816 686	0	3 406 390	12 223 076
200.000 Ft alatti működtető gépek ÉCS (vagyonkezelt)	44 671	0	0	44 671
Műszaki gép, berendezés, jármű écs. összesen	563 912 707	0	73 774 526	637 687 233
Egyéb gépek berendezések ÉCS (vagyonkezelt)	270 291	0	67 831	338 122
Számítástechniai berendezések ÉCS (vagyonkezelt)	869 000	0	0	869 000
Egyéb berendezés, jármű écs. összesen	1 139 291	0	67 831	1 207 122
Önkormányzati tulajdonú eszközök összesen	1 276 157 704	0	161 629 233	1 437 786 937
MIND ÖSSZESEN	2 327 012 683	-52 221 614	263 972 708	2 538 763 777

Befektetett eszközök nettó értéke

Megnevezés	Nettó érték (Ft)			
	Nyitó	Csökkenés	Növekedés	Egyenleg
<i>Saját tulajdonú eszközök</i>				
Vagyoni értékű jogok (saját)	16 300 165	2 632 887	817 478	14 484 756
Szellemi termékek (saját)	6 021 799	3 242 850	0	2 778 949
200.000 Ft érték alatti immat.javak (saját)	0	0	0	0
Immateriális javak összesen	22 321 964	5 875 737	817 478	17 263 705
Telkek (saját)	2 336 000	0	0	2 336 000
Épületek (saját)	7 411 362	340 713	6 122 835	13 193 484
Építmények, bekötések, víziközmű	1 597 890	96 245	0	1 501 645
Ingatlanok összesen	11 345 252	436 958	6 122 835	17 031 129
Rflen. termelő gépek, berendez	14 320 891	1 562 936	0	12 757 955
Rflen. termelő gépek, berendez (Idegen)	0	0	0	0
Term-ben közv. résztv. jármúve	123 987 460	11 921 282	104 276 444	216 342 622
Működtető gépek, berendezések	13 461 810	3 342 700	1 327 261	11 446 371
Rendszerfüggetlen víziközmű	156 126 266	11 645 089	71 609 030	216 090 207
200.000 Ft alatti működtető eszközök (saját)	0	-175 007	-175 007	0
Műszaki gép, berendezés, jármű összesen	307 896 427	28 297 000	177 037 728	456 637 155
Üzemi gép, berendezés, felszer	12 500 956	2 816 780	940 186	10 624 362
Egyéb jármúvek (saját)	10 738 534	3 225 095	31 597 999	39 111 438
Irodai, igazgatási berendezés	1 182 922	219 399	0	963 523
Számítástechnikai berendezések	11 815 186	5 680 467	2 403 373	8 538 092
Idegen eszközön végzett beruházás	1 947 792	46 176	0	1 901 616
200.000 Ft alatti egyéb berendezések (saját)	0	3 524 249	3 524 249	0
Kisértékű tárgyi eszköz 200.000 Ft alatt	0	0	0	0
Egyéb berendezés, jármű összesen	38 185 391	15 512 166	38 465 807	61 139 032
Saját tulajdonú eszközök összesen	379 749 033	50 121 861	222 443 848	552 071 020
<i>Önkormányzati tulajdonú vagyonkezelésbe vett eszközök</i>				
Vagyoni értékű jogok (vagyonkezelt)	22 462 743	1 392 470	0	21 070 273
Immateriális javak összesen	22 462 743	1 392 470	0	21 070 273
Telkek (vagyonkezelt)	110 152 366	0	0	110 152 366
Épületek (vagyonkezelt)	798 116 036	6 745 759	575 598	791 945 875
Építmények, bekötések, víziközművek	9 746 714 943	79 648 647	38 867 644	9 705 933 940
Ingatlanok összesen	10 654 983 345	86 394 406	39 443 242	10 608 032 181
Rflen. termelő gépek, berendez	163 683 552	64 539 934	81 436 687	180 580 305
Működtető gépek, berendezések	1 805 064	330 790	0	1 474 274
Rendszerfüggetlen vközmű (vízórák)	26 795 112	5 497 412	10 827 732	32 125 432
200.000 Ft alatti rendszerfüggetle gép, ber. (vke	0	3 406 390	3 406 390	0
200.000 Ft alatti működtető eszközök(vagyonkezelt)	0	0	0	0
Műszaki gép, berendezés, jármű összesen	192 283 728	73 774 526	95 670 809	214 180 011
Üzemi gép, berend.,felszerelés (vagyonkezelt)	249 514	67 831	0	181 683
Számítástechnikai berendezések	0	0	0	0
Egyéb berendezés, jármű összesen	249 514	67 831	0	181 683
Önkormányzati tulajdonú eszközök összesen	10 869 979 330	161 629 233	135 114 051	10 843 464 148
MIND ÖSSZESEN	11 249 728 362	211 751 094	357 557 899	11 395 535 167

Vagyonkezelésre átvett eszközök bruttó értéke

Megnevezés	Bruttó érték (Ft)			
	Nyitó	Csökkenés	Növekedés	Egyenleg
Vagyoni értékű jogok (vagyonkezelte)	27 376 088	0	0	27 376 088
Immateriális javak összesen	27 376 088	0	0	27 376 088
Telkek (vagyonkezelte)	110 152 366	0	0	110 152 366
Épületek (vagyonkezelte)	851 788 611	0	575 598	852 364 209
Építmények, bekötések, víziközművek (vagyonkezelte)	10 399 234 729	0	38 867 644	10 438 102 373
Ingtatlanok összesen	11 361 175 706	0	39 443 242	11 400 618 948
Rflen. termelő gépek, berendezések (vagyonkezelte)	699 932 282	0	81 436 687	781 368 969
Működtető gépek, berendezések (vagyonkezelte)	5 520 449	0	0	5 520 449
Rendszerfüggetlen vközmű (vízórák) (vagyonkezelte)	41 882 346	0	10 827 732	52 710 078
200.000 Ft alatti rendszerfüggetle gép, ber. (vke	8 816 686	0	3 406 390	12 223 076
200.000 Ft alatti működtető eszközök(vagyonkezelte)	44 671	0	0	44 671
Műszaki gépek, berendezések, járművek összesen	756 196 434	0	95 670 809	851 867 243
Üzemi gép, berend.,felszerelés (vagyonkezelte)	519 805	0	0	519 805
Számítástechnikai berendezések (vagyonkezelte)	869 000	0	0	869 000
Egyéb berendezések, járművek összesen	1 388 805	0	0	1 388 805
Mind összesen	12 146 137 033	0	135 114 051	12 281 251 084

Vagyonkezelésre átvett eszközök bruttó értéke adatok eFt

Település	Ágazat	Nyitó	Csökkenés	Növekedés	Záró
Dunavarsány Város ÖNK	víz	1 480 362	0	5 855	1 486 216
Dunavarsány Város ÖNK	szennyvíz	2 693 703	0	38 820	2 732 523
Dunavarsány Város ÖNK	összesen	4 174 065	0	44 674	4 218 739
Áporka Község ÖNK	víz	240 571	0	917	241 488
Áporka Község ÖNK	szennyvíz	412 341	0	6 068	418 409
Áporka Község ÖNK	összesen	652 912	0	6 985	659 897
Délegyháza Község ÖNK	víz	687 786	0	3 300	691 086
Délegyháza Község ÖNK	szennyvíz	1 320 216	0	19 785	1 340 002
Délegyháza Község ÖNK	összesen	2 008 002	0	23 085	2 031 088
Szigetszentmárton Község ÖNK	víz	326 975	0	10 115	337 089
Szigetszentmárton Község ÖNK	szennyvíz	805 641	0	12 386	818 028
Szigetszentmárton Község ÖNK	összesen	1 132 616	0	17 366	1 149 982
Majosháza Község ÖNK	víz	277 702	0	1 386	279 097
Majosháza Község ÖNK	szennyvíz	532 040	0	7 483	539 523
Majosháza Község ÖNK	összesen	809 742	0	8 869	818 611
Taksony Nagyközség ÖNK	víz	1 351 370	0	2 786	1 354 157
Taksony Nagyközség ÖNK	szennyvíz	2 017 429	0	31 349	2 048 778
Taksony Nagyközség ÖNK	összesen	3 368 799	0	34 135	3 402 934
Dunavarsányi Üzemigazgatóság		12 146 137	0	135 114	12 281 251

Vagyonkezelésre átvett eszközökre elszámolt amortizáció

Megnevezés	Értécsökkenés (Ft)			
	Nyitó	Csökkenés	Növekedés	Egyenleg
Vagyon értékű jogok értécsökkenése(vagyonkezelt)	4 913 345	0	1 392 470	6 305 815
Immateriális javak écs. összesen	4 913 345	0	1 392 470	6 305 815
Telkek terv sz. ÉCS (vagyonkezelt)	0	0	0	0
Épületek terv sz. ÉCS (vagyonkezelt)	53 672 575	0	6 745 759	60 418 334
Építmények,bekötések,vizim.terv ÉCS(vagyonkezelt)	652 519 786	0	79 648 647	732 168 433
Ingtatlanok écs összesen	706 192 361	0	86 394 406	792 586 767
Rflen.termelő gépek,berendezések ÉCS(vagyonkezelt)	536 248 730	0	64 539 934	600 788 664
Működtető gépek, berendezések ÉCS (vagyonkezelt)	3 715 385	0	330 790	4 046 175
Rflen. víziközművek (vízórák) ÉCS (vagyonkezelt)	15 087 235	0	5 497 412	20 584 647
200.000 Ft alatti rendszerfüggetle gép, ber. (vke	8 816 686	0	3 406 390	12 223 076
200.000 Ft alatti működtető eszközök(vagyonkezelt)	44 671	0	0	44 671
Műszaki gép, berendezés, jármű écs. összesen	563 912 707	0	73 774 526	637 687 233
Egyéb gépek berendezések ÉCS (vagyonkezelt)	270 291	0	67 831	338 122
Számítástechniai berendezések ÉCS (vagyonkezelt)	869 000	0	0	869 000
Egyéb berendezés, jármű écs összesen	1 139 291	0	67 831	1 207 122
Mind összesen	1 276 157 704	0	161 629 233	1 437 786 937

Vagyonkezelésre átvett eszközökre elszámolt amortizáció adatok eFt

Település	Ágazat	Elszámolt amortizáció (Ft)		
		Nyitó	2023. évi	Egyenleg
Dunavarsány Város Önkormányzata	víz	68 676	10 094	78 770
Dunavarsány Város Önkormányzata	szennyvíz	340 385	47 777	388 162
Dunavarsány Város Önkormányzata		409 061	57 871	466 932
Áporka Község Önkormányzata	víz	11 912	1 803	13 715
Áporka Község Önkormányzata	szennyvíz	55 064	7 336	62 400
Áporka Község Önkormányzata		66 976	9 139	76 115
Délegyháza Község Önkormányzata	víz	35 276	4 619	39 895
Délegyháza Község Önkormányzata	szennyvíz	137 473	18 971	156 444
Délegyháza Község Önkormányzata		172 749	23 590	196 339
Szigetszentmárton Község Önkormányzata	víz	17 027	2 430	19 457
Szigetszentmárton Község Önkormányzata	szennyvíz	106 014	14 206	120 220
Szigetszentmárton Község Önkormányzata		123 041	16 636	139 678
Majosháza Község Önkormányzata	víz	17 297	1 960	19 257
Majosháza Község Önkormányzata	szennyvíz	71 228	9 626	80 854
Majosháza Község Önkormányzata		88 525	11 586	100 111
Taksony Nagyközség Önkormányzata	víz	155 610	7 477	163 087
Taksony Nagyközség Önkormányzata	szennyvíz	260 195	35 330	295 525
Taksony Nagyközség Önkormányzata		415 806	42 807	458 613
ÖSSZESEN	víz	305 798	28 383	334 181
ÖSSZESEN	szennyvíz	970 360	133 246	1 103 606
MIND ÖSSZESEN		1 276 158	161 629	1 437 787

Vagyonkezelésre átvett eszközök nettó értéke

Megnevezés	Nettó érték (Ft)			
	Nyitó	Növekedés	Csökkenés	Egyenleg
Vagyoni értékű jogok (vagyonkezelte)	22 462 743	1 392 470	0	21 070 273
Immateriális javak összesen	22 462 743	1 392 470	0	21 070 273
Telkek (vagyonkezelte)	110 152 366	0	0	110 152 366
Épületek (vagyonkezelte)	798 116 036	6 745 759	575 598	791 945 875
Építmények, bekötések, víziközművek	9 746 714 943	79 648 647	38 867 644	9 705 933 940
Ingtalanok összesen	10 654 983 345	86 394 406	39 443 242	10 608 032 181
Rflen. termelő gépek, berendez	163 683 552	64 539 934	81 436 687	180 580 305
Működtető gépek, berendezések	1 805 064	330 790	0	1 474 274
Rendszerfüggetlen vközmű (vízórák)	26 795 112	5 497 412	10 827 732	32 125 432
200.000 Ft alatti rendszerfüggetle gép, ber. (vke	0	3 406 390	3 406 390	0
200.000 Ft alatti működtető eszközök(vagyonkezelte)	0	0	0	0
Műszaki gép, berendezés, jármű összesen	192 283 728	73 774 526	95 670 809	214 180 011
Üzemi gép, berend.,felszerelés (vagyonkezelte)	249 514	67 831	0	181 683
Számítástechnikai berendezések	0	0	0	0
Egyéb berendezések, járművek összesen	249 514	67 831	0	181 683
Mind összesen	10 869 979 330	161 629 233	135 114 051	10 843 464 148

Vagyonkezelésre átvett eszközök nettó értéke adatok eFt

Település	Ágazat	Nyitó	Csökkenés	Növekedés	Záró
Dunavarsány Város ÖNK	víz	1 411 685	10 094	5 855	1 407 446
Dunavarsány Város ÖNK	szennyvíz	2 353 318	47 777	38 820	2 344 361
Dunavarsány Város ÖNK	összesen	3 765 004	57 871	44 674	3 751 807
Áporka Község ÖNK	víz	228 659	1 803	917	227 773
Áporka Község ÖNK	szennyvíz	357 277	7 336	6 068	356 009
Áporka Község ÖNK	összesen	585 936	9 139	6 985	583 782
Délegyháza Község ÖNK	víz	652 510	4 619	3 300	651 191
Délegyháza Község ÖNK	szennyvíz	1 182 744	18 971	19 785	1 183 558
Délegyháza Község ÖNK	összesen	1 835 254	23 590	23 085	1 834 749
Szigetszentmárton Község ÖNK	víz	309 948	2 430	4 980	312 497
Szigetszentmárton Község ÖNK	szennyvíz	699 627	14 206	12 386	697 807
Szigetszentmárton Község ÖNK	összesen	1 009 575	16 636	17 366	1 010 304
Majosháza Község ÖNK	víz	260 405	1 960	1 395	259 840
Majosháza Község ÖNK	szennyvíz	460 812	9 626	7 483	458 669
Majosháza Község ÖNK	összesen	721 217	11 586	8 877	718 509
Taksony Nagyközség ÖNK	víz	1 195 760	7 477	2 786	1 191 069
Taksony Nagyközség ÖNK	szennyvíz	1 757 234	35 330	31 349	1 753 252
Taksony Nagyközség ÖNK	összesen	2 952 994	42 807	34 135	2 944 321
Dunavarsányi Üzemigazgatóság		10 869 979	161 629	135 123	10 843 472

Vagyonkezelésre átvett eszközök beruházása, felújítása

Település	Ágazat	Beruházás, felújítás (Ft)		
		Nyitó	2023. évi	Egyenleg
Dunavarsány Város Önkormányzata	víz	99 749 171	5 854 508	105 603 679
Dunavarsány Város Önkormányzata	szennyvíz	256 521 021	38 819 824	295 340 845
Dunavarsány Város Önkormányzata		356 270 192	44 674 332	400 944 524
Áporka Község Önkormányzata	víz	7 753 870	917 324	8 671 194
Áporka Község Önkormányzata	szennyvíz	41 625 660	6 067 941	47 693 601
Áporka Község Önkormányzata		49 379 530	6 985 265	56 364 795
Délegyháza Község Önkormányzata	víz	56 223 152	3 299 891	59 523 043
Délegyháza Község Önkormányzata	szennyvíz	88 454 534	19 785 335	108 239 869
Délegyháza Község Önkormányzata		144 677 686	23 085 226	167 762 912
Szigetszentmárton Község Önkormányzata	víz	15 447 989	4 979 518	20 427 507
Szigetszentmárton Község Önkormányzata	szennyvíz	80 577 428	12 386 125	92 963 554
Szigetszentmárton Község Önkormányzata		96 025 417	17 365 643	113 391 061
Majosháza Község Önkormányzata	víz	11 651 443	1 386 303	13 037 746
Majosháza Község Önkormányzata	szennyvíz	63 374 265	7 482 553	70 856 818
Majosháza Község Önkormányzata		75 025 708	8 868 856	83 894 564
Taksony Nagyközség Önkormányzata	víz	87 895 467	2 786 099	90 681 566
Taksony Nagyközség Önkormányzata	szennyvíz	219 248 617	31 348 629	250 597 246
Taksony Nagyközség Önkormányzata		307 144 084	34 134 728	341 278 812
ÖSSZESEN	víz	278 721 092	19 223 643	297 944 735
ÖSSZESEN	szennyvíz	749 801 525	115 890 408	865 691 933
MIND ÖSSZESEN		1 028 522 617	135 114 051	1 163 636 668

TERVEZET

FÜGGETLEN KÖNYVVIZSGÁLÓI JELENTÉS

A Dél-Pest Megyei Víziközmű Szolgáltató Zrt. (cégjegyzékszám:13-10-041281), továbbiakban DPMV Zrt. társaság részvényeseinek

Az éves beszámoló könyvvizgálatáról készült jelentés

Vélemény

Elvégeztük a **DPMV Zrt.** társaság („a Társaság”) 2023. évi éves beszámolójának könyvvizgálatát, amely éves beszámoló a 2023. december 31-i fordulónapra készített mérlegből – melyben az eszközök és források egyező végösszege 16 493 449 E Ft, az adózott eredmény 7 748 E Ft (nyereség) -, és az ugyanezen időponttal végződő üzleti évre vonatkozó eredménykimutatásból, valamint a számviteli politika jelentős elemeinek összefoglalását is tartalmazó kiegészítő mellékletből áll.

Véleményünk szerint a mellékelt éves beszámoló megbízható és valós képet ad a Társaság 2023. december 31-én fennálló vagyoni és pénzügyi helyzetéről, valamint az ezen időponttal végződő üzleti évre vonatkozó jövedelmi helyzetéről a Magyarországon hatályos, a számvitelről szóló 2000. évi C. törvénnyel összhangban (a továbbiakban: „számviteli törvény”).

A vélemény alapja

Könyvvizgálatunkat a Magyar Nemzeti Könyvvizsgálati Standardokkal összhangban és a könyvvizgálatra vonatkozó – Magyarországon hatályos – törvények és egyéb jogszabályok alapján hajtottuk végre. Ezen standardok értelmében fennálló felelősségünk bővebb leírását jelentésünk „*A könyvvizsgáló éves beszámoló könyvvizgálatáért való felelőssége*” szakasza tartalmazza.

Függetlenek vagyunk a társaságtól a vonatkozó, Magyarországon hatályos jogszabályokban és a Magyar Könyvvizsgálói Kamara „A könyvvizsgálói hivatás magatartási (etikai) szabályairól és a fegyelmi eljárásról szóló szabályzata”-ban, valamint az ezekben nem rendezett kérdések tekintetében a Könyvvizsgálók Nemzetközi Etikai Standardok Testülete által kiadott „Nemzetközi etikai kódex kamarai tag könyvvizsgálóknak (a nemzetközi függetlenségi standardokkal egybefoglalva)” című kézikönyvében (az IESBA Kódex-ben) foglaltak szerint, és megfelelünk az ugyanezen normákban szereplő további etikai előírásoknak is.

Meggyőződésünk, hogy az általunk megszerzett könyvvizsgálati bizonyíték elegendő és megfelelő alapot nyújt véleményünkhöz.

Egyéb információk: Az üzleti jelentés

Az egyéb információk a **DPMV Zrt.** 2023. évi üzleti jelentéséből állnak. A vezetés felelős az üzleti jelentésnek a számviteli törvény, illetve egyéb más jogszabály vonatkozó előírásaival összhangban történő elkészítéséért. A független könyvvizsgálói jelentésünk „Vélemény” szakaszában az éves beszámolóra adott véleményünk nem vonatkozik az üzleti jelentésre.

Az éves beszámoló általunk végzett könyvvizgálatával kapcsolatban a mi felelősségünk az üzleti jelentés átolvasása és ennek során annak mérlegelése, hogy az üzleti jelentés lényegesen ellentmond-e az éves beszámolónak vagy a könyvvizgálat során szerzett ismereteinknek, vagy egyébként úgy tűnik-e, hogy az lényeges

hibás állítást tartalmaz. Ha az elvégzett munkánk alapján arra a következtetésre jutunk, hogy az egyéb információk lényeges hibás állítást tartalmaznak, kötelességünk erről és a hibás állítás jellegéről jelentést tenni.

A számviteli törvény alapján a mi felelőségünk, továbbá annak megítélése, hogy az üzleti jelentés a számviteli törvény, illetve egyéb más jogszabály vonatkozó előírásaival összhangban van-e, és erről, valamint az üzleti jelentés és az éves beszámoló összhangjáról vélemény nyilvánítása.

Véleményünk szerint a DPMV Zrt. 2023. évi üzleti jelentése minden lényeges vonatkozásban összhangban van a DPMV Zrt. 2023. évi éves beszámolójával és a számviteli törvény vonatkozó előírásaival.

Az üzleti jelentésben más jellegű lényeges ellentmondás vagy lényeges hibás állítás sem jutott a tudomásunkra, így e tekintetben nincs jelentenivalónk.

A vezetés és az irányítással megbízott személyek felelősége az éves beszámolóért

A vezetés felelős a megbízható és valós képet adó éves beszámoló elkészítéséért a számviteli törvénnyel összhangban, valamint az olyan belső kontrollért, amelyet a vezetés szükségesnek tart ahhoz, hogy lehetővé váljon az akár csalásból, akár hibából eredő lényeges hibás állítástól mentes éves beszámoló elkészítése.

Az éves beszámoló elkészítése során a vezetés felelős azért, hogy felmérje a Társaságnak a vállalkozás folytatására való képességét és az adott helyzetnek megfelelően közzétegye a vállalkozás folytatásával kapcsolatos információkat, valamint a vezetés felel a vállalkozás folytatásának elvén alapuló éves beszámoló összeállításáért. A vezetésnek a vállalkozás folytatásának elvéből kell kiindulnia, ha ennek az elvnek az érvényesülését eltérő rendelkezés nem akadályozza, illetve a vállalkozási tevékenység folytatásának ellentmondó tényező, körülmény nem áll fenn.

Az irányítással megbízott személyek felelősek a Társaság pénzügyi beszámolási folyamatának felügyeletéért.

A könyvvizsgáló éves beszámoló könyvvizsgálataért való felelősége

A könyvvizsgálat során célunk kellő bizonyosságot szereznünk arról, hogy az éves beszámoló egésze nem tartalmaz akár csalásból, akár hibából eredő lényeges hibás állítást, valamint az, hogy ennek alapján a véleményünket tartalmazó független könyvvizsgálói jelentést bocsátunk ki. A kellő bizonyosság magas fokú bizonyosság, de nem garancia arra, hogy a Magyar Nemzeti Könyvvizsgálati Standardokkal összhangban elvégzett könyvvizsgálat mindig feltárja az egyébként létező lényeges hibás állítást. A hibás állítások eredhetnek csalásból vagy hibából, és lényegesnek minősülnek, ha ésszerű lehet az a várakozás, hogy ezek önmagukban vagy együttesen befolyásolhatják a felhasználók adott éves beszámoló alapján meghozott gazdasági döntéseit.

A Magyar Nemzeti Könyvvizsgálati Standardok szerinti könyvvizsgálat egésze során szakmai megítélést alkalmazunk és szakmai szkepticizmust tartunk fenn.

Továbbá:

- Azonosítjuk és felmérjük az éves beszámoló akár csalásból, akár hibából eredő lényeges hibás állításainak a kockázatait, kialakítjuk és végrehajtjuk az ezen kockázatok kezelésére alkalmas könyvvizsgálati eljárásokat, valamint elegendő és megfelelő könyvvizsgálati bizonyítékot szerzünk a véleményünk megalapozásához. A csalásból eredő lényeges hibás állítás fel nem tárásának a kockázata nagyobb, mint a hibából eredőé, mivel a csalás magában foglalhat összejátszást, hamisítást, szándékos kihagyásokat, téves nyilatkozatokat, vagy a belső kontroll felülírását.
- Megismerjük a könyvvizsgálat szempontjából releváns belső kontrollt annak érdekében, hogy olyan könyvvizsgálati eljárásokat tervezzünk meg, amelyek az adott körülmények között megfelelőek, de nem azért, hogy a Társaság belső kontrolljának hatékonyságára vonatkozóan véleményt nyilvánítsunk.
- Értékeljük a vezetés által alkalmazott számviteli politika megfelelőségét és a vezetés által készített számviteli becslések és kapcsolódó közzétételek ésszerűségét.
- Következtetést vonunk le arról, hogy helyénvaló-e a vezetés részéről a vállalkozás folytatásának elvén

alapuló éves beszámoló összeállítása, valamint a megszerzett könyvvizsgálati bizonyíték alapján arról, hogy fennáll-e lényeges bizonytalanság olyan eseményekkel vagy feltételekkel kapcsolatban, amelyek jelentős kétséget vethetnek fel a Társaság vállalkozás folytatására való képességét illetően. Amennyiben azt a következtetést vonjuk le, hogy lényeges bizonytalanság áll fenn, független könyvvizsgálói jelentésünkben fel kell hívnunk a figyelmet az éves beszámolóban lévő kapcsolódó közzétételekre, vagy ha a közzétételek e tekintetben nem megfelelőek, minősítenünk kell véleményünket. Következtetéseink a független könyvvizsgálói jelentésünk dátumáig megszerzett könyvvizsgálati bizonyítékon alapulnak. Jövőbeli események vagy feltételek azonban okozhatják azt, hogy a Társaság nem tudja a vállalkozást folytatni.

- Értékeljük az éves beszámoló átfogó bemutatását, felépítését és tartalmát, beleértve a kiegészítő mellékletben tett közzétételeket, valamint értékeljük azt is, hogy az éves beszámolóban teljesül-e az alapul szolgáló ügyletek és események valós bemutatása.
- Az irányítással megbízott személyek tudomására hozzuk - egyéb kérdések mellett - a könyvvizsgálat tervezett hatókörét és ütemezését, a könyvvizsgálat jelentős megállapításait, beleértve a Társaság által alkalmazott belső kontrollnak a könyvvizsgálatunk során általunk azonosított jelentős hiányosságait is, ha voltak ilyenek.

Jelentés egyéb jogi és szabályozói követelményekről

A víziközmű-szolgáltatásról szóló 2011. évi CCIX. törvény 49. paragrafusában, valamint annak rendelkezéseinek végrehajtásáról szóló 58/2013. (II. 27.) kormányrendelet („együtt: Előírások”) alapján az egyes tevékenységek számviteli szétválasztási szabályainak az Előírásokkal összhangban történő kidolgozása és alkalmazása, a Társaság üzletágai közötti keresztfinanszírozás mentességet biztosító alkalmazása, valamint a Kiegészítő melléklet 38. oldalán szereplő tevékenységi kimutatásokban [Tevékenységi Kimutatásoknak]¹ a számviteli törvénnyel és az Előírások alapján elkészített számviteli szétválasztási szabályokkal összhangban való elkészítése és az éves beszámoló kiegészítő mellékletében való bemutatása a Társaság vezetésének a felelőssége.

A víziközmű-szolgáltatásról szóló 2011. évi CCIX. törvény 49. paragrafus (4) bekezdésében előírt külön jelentéstételi kötelezettségünknek az alábbiak szerint teszünk eleget.

A számviteli szétválasztás az engedélyes víziközmű-szolgáltatási ágazati tevékenységeket ivóvíz-ágazat, szennyvíz-ágazat, valamint a másodlagos tevékenységeket (összevontan) érintette.

Az átvilágítás hatóköre

A következő bekezdésben leírtak kivételével átvilágításunkat a 2410. témaszámú, „Az évközi pénzügyi információknak a gazdálkodó független könyvvizsgálója által végrehajtott átvilágítása” című magyar Nemzeti Átvilágítási Megbízásokra Vonatkozó Standard alapján hajtottuk végre. Pénzügyi kimutatásoknak az e standarddal összhangban végzett átvilágítása korlátozott bizonyosságot nyújtó következtetéshez nyújt alapot. A tevékenységi kimutatások átvilágítása elsősorban a pénzügyi és számviteli ügyekért felelős vezető személyektől és más munkatársaktól való információkérésből, valamint elemző és egyéb átvilágítási eljárások alkalmazásából áll. Az átvilágítás során végrehajtott eljárások a hatókörükben lényegesen szűkebbek, mint a Magyar Nemzeti Könyvvizsgálati Standardokkal összhangban végzett könyvvizsgálati eljárások, és ennek következtében nem teszik lehetővé számunkra, hogy könyvvizsgálattal egyenértékű bizonyosságot szerezzünk a tevékenységi kimutatásokkal kapcsolatos valamennyi olyan jelentős ügyről, amelyet egy könyvvizsgálat során esetleg azonosítanánk. Ennek megfelelően a tevékenységi kimutatásokról nem könyvvizsgálói véleményt bocsátunk ki.

A korlátozott következtetés alapja

¹ A kimutatások azonosítása

A Vksztv. 49.§ (2) előírása szerint a több víziközmű-szolgáltatási ágazati tevékenységet végző víziközmű szolgáltató az egyes tevékenységeire olyan elkülönült nyilvántartást vezet, amely biztosítja az egyes tevékenységek átláthatóságát, a diszkriminációmentességet, továbbá kizárja a keresztfinanszírozást és a versenytorzítást).

A közvetett bevételek és költségek több szintű tevékenységenkénti és településenkénti felosztása nem a társaság integrált ügyviteli rendszere által előállított adatfeldolgozás eredménye. A számvitelileg elkülönített tevékenységekre vonatkozó önálló mérlegek és önálló eredménykimutatások (a „tevékenységenkénti kimutatások”) összeállításának alapja egy kalkulációs sémával rendelkező külön adatbázis.

Korlátozott következtetés

Az átvilágításunk alapján nem jutott a tudomásunkra olyan tény, amely arra a meggyőződésre vezetett volna, hogy a mellékelt tevékenységi kimutatások nem a víziközmű-szolgáltatásról szóló 2011. évi CCIX. törvény 49. paragrafusában, valamint a 74. paragrafus (1) bekezdésének 13. pontjára tekintettel való felhatalmazása alapján kiadott 58/2013. (II. 27.) Korm. rendeletben foglaltakkal összhangban kidolgozott, megfelelő számviteli szétválasztási szabályok alkalmazásával készültek volna, valamint, hogy az alkalmazott számviteli szétválasztási szabályok és az egyes tevékenységek közötti tranzakciók árazása ne biztosítaná az egyes üzletágak szerinti tevékenységek közötti keresztfinanszírozás-mentességet.

2024. március 22.

Dr. Matukovics Gábor
Magyar Szakértői Holding Kft.
1118 Budapest, Beregszász út 8. IV. em. 1.
ny.sz.: 002082

Dr. Matukovics Gábor
ny.sz.: 003287

Dél-Pest Megyei Víziközmű Szolgáltató Zrt

"A" Mérleg

Beszámolási időszak: 2023. január 01 - 2023. december 31.

1 / 1

Eszközök(aktívák)

adatok eFt-ban

Sorszám	A tétel megnevezése	Előző év	Előző év(ek) módosításai	Tárgyév
a	b	c	d	e
1.	A. Befektetett eszközök (2.+10.+18 sor)	11 324 900	0	11 478 724
2.	I. IMMATERIÁLIS JAVAK (3.-9. sorok)	44 785	0	38 334
3.	1. Alapítás-átszervezés aktivált értéke	0	0	0
4.	2. Kísérleti fejlesztés aktivált értéke	0	0	0
5.	3. Vagyoni értékű jogok	44 785	0	38 334
6.	4. Szellemi termékek	0	0	0
7.	5. Üzleti vagy cégérték	0	0	0
8.	6. Immateriális javakra adott előlegek	0	0	0
9.	7. Immateriális javak értékhelyesbítése	0	0	0
10.	II. TÁRGYI ESZKÖZÖK (11.-17. sorok)	11 280 115	0	11 440 390
11.	1. Ingatlanok és a kapcsolódó vagyoni értékű jogok	10 666 328	0	10 625 063
12.	2. Műszaki berendezések, gépek, járművek	500 180	0	670 817
13.	3. Egyéb berendezések, felszerelések, járművek	38 435	0	61 321
14.	4. Tenyészállatok	0	0	0
15.	5. Beruházások, felújítások	75 172	0	83 189
16.	6. Beruházásokra adott előlegek	0	0	0
17.	7. Tárgyi eszközök értékhelyesbítése	0	0	0
18.	III. BEFEKTETETT PÉNZÜGYI ESZKÖZÖK (19.-28. sorok)	0	0	0
19.	1. Tartós részesedés kapcsolt vállalkozásban	0	0	0
20.	2. Tartósan adott kölcsön kapcsolt vállalkozásban	0	0	0
21.	3. Tartós jelentős tulajdoni részesedés	0	0	0
22.	4. Tartósan adott kölcsön tulajdoni részesedési visz.-ban álló vál.-ban	0	0	0
23.	5. Egyéb tartós részesedés	0	0	0
24.	6. Tartósan adott kölcsön egyéb részesedési visz.-ban álló vál.-ban	0	0	0
25.	7. Egyéb tartósan adott kölcsön	0	0	0
26.	8. Tartós hitelviszonyt megtestesítő értékpapír	0	0	0
27.	9. Befektetett pénzügyi eszközök értékhelyesbítése	0	0	0
28.	10. Befektetett pénzügyi eszközök értékelési különbözete	0	0	0

Gyál, 2024.03.22.

a vállalkozás vezetője
(képviselője)

Statisztikai számjel: 23967531-3600-114-13
Cégjegyzék szám: 13-10-041281

Dél-Pest Megyei Víziközmű Szolgáltató Zrt

"A" Mérleg

Beszámolási időszak: 2023. január 01 - 2023. december 31.

1 / 2

Eszközök(aktívák)

adatok eFt-ban

Sorszám	A tétel megnevezése	Előző év	Előző év(ek) módosításai	Tárgyév
a	b	c	d	e
29.	B. Forgóeszközök (30.+37.+46.+53)	4 229 351	0	4 856 053
30.	I. KÉSZLETEK (31-36. sorok)	806 710	0	903 665
31.	1. Anyagok	533 067	0	536 399
32.	2. Befejezetlen termelés és félkész termékek	63 835	0	37 030
33.	3. Növendék-, hizó- és egyéb állatok	0	0	0
34.	4. Késztermékek	4 128	0	18 103
35.	5. Áruk	205 680	0	312 133
36.	6. Készletekre adott előlegek	0	0	0
37.	II. KÖVETELÉSEK (38.-45.sorok)	1 822 368	0	2 307 423
38.	1. Követelések áruszállításból és szolgáltatásból (vevők)	958 757	0	1 127 051
39.	2. Követelések kapcsolt vállalkozással szemben	0	0	0
40.	3. Követelések jelentős részesedési visz.-ban lévő vál.-sal szemben	48 993	0	99 423
41.	4. Követelések egyéb részesedési visz.-ban lévő vál.-sal szemben	636 279	0	954 090
42.	5. Váltókövetelések	0	0	0
43.	6. Egyéb követelések	178 339	0	126 859
44.	7. Követelések értékelési különbözete	0	0	0
45.	8. Származékos ügyletek pozitív értékelési különbözete	0	0	0
46.	III. ÉRTÉKPAPÍROK (47.-52. sorok)	0	0	0
47.	1. Részesedés kapcsolt vállalkozásban	0	0	0
48.	2. Jelentős tulajdoni részesedés	0	0	0
49.	3. Egyéb részesedés	0	0	0
50.	4. Saját részvények, saját üzletrészek	0	0	0
51.	5. Forgatási célú hitelviszonyt megtestesítő értékpapírok	0	0	0
52.	6. Értékpapírok értékelési különbözete	0	0	0
53.	IV. PÉNZESZKÖZÖK (54.-55.sorok)	1 600 273	0	1 644 965
54.	1. Pénztár, csekkek	3 215	0	5 036
55.	2. Bankbetétek	1 597 058	0	1 639 929
56.	C. Aktív időbeli elhatárolások (57.-59.sorok)	173 085	0	158 672
57.	1. Bevételek aktív időbeli elhatárolása	162 438	0	146 454
58.	2. Költségek, ráfordítások aktív időbeli elhatárolása	10 647	0	12 218
59.	3. Halasztott ráfordítások	0	0	0
60.	ESZKÖZÖK összesen (1.+29.+56)	15 727 336	0	16 493 449

Gyál, 2024.03.22.

a vállalkozás vezetője
(képviselője)

Statistikai számjel: 23967531-3600-114-13
Cégjegyzék szám: 13-10-041281

Dél-Pest Megyei Víziközmű Szolgáltató Zrt

"A" Mérleg

Beszámolási időszak: 2023. január 01 - 2023. december 31.

1 / 3

Források (passzívák)

adatok eFt-ban

Sorszám	A tétel megnevezése	Előző év	Előző év(ek) módosításai	Tárgyév
a	b	c	d	e
61.	D. Saját tőke (62.+64.+65.+66.+67.+68+71.)	432 013	0	439 761
62.	I. JEGYZETT TŐKE	20 600	0	20 600
63.	Ebből: visszavásárolt tulajdoni részesedés névértéken	0	0	0
64.	II. JEGYZETT DE MÉG BE NEM FIZETETT TŐKE (-)	0	0	0
65.	III. TŐKETARTALÉK	478 286	0	478 286
66.	IV. EREDMÉNYTARTALÉK	91 528	0	-66 873
67.	V. LEKÖTÖTT TARTALÉK	0	0	0
68.	VI. ÉRTÉKELÉSI TARTALÉK	0	0	0
69.	1. Érték helyesbítés értékelési tartaléka	0	0	0
70.	2. Valós értékelés értékelési tartaléka	0	0	0
71.	VII. ADÓZOTT EREDMÉNY	-158 401	0	7 748
72.	E. Céltartalékok (73-75)	586 089	0	590 689
73.	1. Céltartalék a várható kötelezettségekre	60 000	0	64 600
74.	2. Céltartalék a jövőbeni költségekre	526 089	0	526 089
75.	3. Egyéb céltartalék	0	0	0
76.	F. Kötelezettségek (77.+ 82.+ 92. sor)	13 445 882	0	14 099 160
77.	I. HÁTRASOROLT KÖTELEZETTSÉGEK (78.-81. sorok)	0	0	0
78.	1. Hátrasorolt kötelezettségek kapcsolt vállalkozással szemben	0	0	0
79.	2. Hátrasorolt kötelezettségek tulajdoni visz.-ban lévő vál.-sal szemben	0	0	0
80.	3. Hátrasorolt kötelezettségek részesedési visz. lévő vál.-sal szemben	0	0	0
81.	4. Hátrasorolt kötelezettségek egyéb gazdálkodóval szemben	0	0	0

Gyál, 2024.03.22.

a vállalkozás vezetője
(képviselője)

Statisztikai számjel: 23967531-3600-114-13
Cégjegyzék szám: 13-10-041281

Dél-Pest Megyei Víziközmű Szolgáltató Zrt

"A" Mérleg

Beszámolási időszak: 2023. január 01 - 2023. december 31.

1 / 4

Források (passzívák)

adatok eFt-ban

Sorszám	A tétel megnevezése	Előző év	Előző év(ek) módosításai	Tárgyév
a	b	c	d	e
82.	II. HOSSZÚ LEJÁRATÚ KÖTELEZETTSÉGEK (83.-91. sorok)	11 577 298	0	11 657 752
83.	1. Hosszú lejáratra kapott kölcsönök	0	0	0
84.	2. Átváltoztatható és átváltozó kötvények	0	0	0
85.	3. Tartozások kötvénykibocsátásból	0	0	0
86.	4. Beruházási és fejlesztési hitelek	0	0	0
87.	5. Egyéb hosszú lejáratú hitelek	0	0	0
88.	6. Tartós kötelezettségek kapcsolt vállalkozással szemben	0	0	0
89.	7. Tartós kötelezettségek tulajdoni rész. visz. lévő vál.-sal szemben	0	0	0
90.	8. Tartós kötelezettségek részesedési visz. lévő vál.-sal szemben	11 573 760	0	11 594 260
91.	9. Egyéb hosszú lejáratú kötelezettségek	3 538	0	63 492
92.	III. RÖVID LEJÁRATÚ KÖTELEZETTSÉGEK (93.-104. sorok)	1 868 584	0	2 441 408
93.	1. Rövid lejáratú kölcsönök	0	0	0
94.	- Ebből: az átváltoztatható kötvények	0	0	0
95.	2. Rövid lejáratú hitelek	0	0	0
96.	3. Vevőktől kapott előlegek	0	0	0
97.	4. Kötelezettségek áruszállításból és szolgáltatásból (szállítók)	473 333	0	515 708
98.	5. Váltótartozások	0	0	0
99.	6. Rövid lejáratú kötelezettségek kapcsolt vállalkozással szemben	0	0	0
100.	7. Rövid lej. kötelezettségek tulajdoni visz. lévő vál.-sal szemben	446 857	0	582 273
101.	8. Rövid lej. kötelezettségek részesedési visz. lévő vál.-al szemben	546 499	0	727 535
102.	9. Egyéb rövid lejáratú kötelezettségek	401 895	0	615 892
103.	10. Kötelezettségek értékelési különbözete	0	0	0
104.	11. Származékos ügyletek negatív értékelési különbözete	0	0	0
105.	G. Passzív időbeli elhatárolások (106.-108. sorok)	1 263 352	0	1 363 839
106.	1. Bevételek passzív időbeli elhatárolása	689 086	0	718 478
107.	2. Költségek, ráfordítások passzív időbeli elhatárolása	572 056	0	643 152
108.	3. Halasztott bevételek	2 210	0	2 209
109.	Források összesen (61.+72.+76.+105. sor)	15 727 336	0	16 493 449

Gyál, 2024.03.22.

a vállalkozás vezetője
(képviselője)

2023. évi Víz és Szennyvízszolgáltatás eredménye településenként (költségnemenként)

IVÓVÍZ SZOLGÁLTATÁS

	Gyál	Vecsés	Maglód	Üllő	Péteri	Ecser	Felsőp.	Inárcs	Ócsa	Szigethal.	Kiskunl.	Pécel	Kerepes	Kistarcsa	Dunavars.	Áporka	Délegyh.	Szigetsz.	Majosh.	Taksony	Összesen
91, 92	325 015	359 169	166 567	200 228	31 088	65 248	39 989	46 912	105 951	161 151	76 391	254 284	129 189	182 086	107 785	16 608	66 655	38 752	19 938	96 166	2 489 171
96	51 705	94 517	32 535	22 089	5 298	4 176	3 964	7 789	19 075	19 667	7 787	27 748	18 162	24 067	15 972	543	9 560	4 508	1 305	10 063	380 529
58	180	0	0	0	0	0	0	0	0	0	0	0	0	0	1 860	0	1 096	936	82	682	4 836
51	83 483	75 623	54 586	37 276	10 127	50 162	7 993	16 903	35 880	83 502	21 838	71 288	54 509	72 603	31 485	2 724	17 848	8 616	2 844	21 530	760 820
52	57 650	41 734	31 601	40 320	13 089	8 844	3 515	6 365	15 515	13 145	11 899	38 923	13 307	23 232	7 185	1 546	3 649	3 566	1 534	7 235	343 854
53	12 327	11 152	7 242	6 996	2 760	2 317	1 497	2 039	5 081	8 297	3 873	10 438	5 691	7 080	3 009	794	2 905	1 949	1 126	5 083	101 655
81	0	0	0	0	0	0	0	0	0	0	0	0	4 328	6 080	0	0	0	0	0	0	10 408
Anyagjellegű	153 459	128 509	93 430	84 592	25 976	61 323	13 005	25 307	56 476	104 944	37 610	120 648	77 835	108 996	41 679	5 064	24 402	14 131	5 504	33 847	1 216 736
54	89 470	39 630	43 627	41 415	4 924	13 856	3 312	6 275	13 715	64 415	12 109	56 965	39 418	48 159	24 863	3 642	13 862	9 040	3 877	22 746	555 321
55	5 913	3 327	3 002	3 528	398	1 226	285	555	1 257	4 873	779	4 422	2 672	3 233	1 834	260	1 021	608	317	1 564	41 073
56	12 560	5 664	6 089	5 553	758	2 009	493	897	1 899	9 165	1 712	8 354	5 837	7 137	3 518	514	1 945	1 266	551	3 192	79 113
Személyi jellegű	107 943	48 620	52 718	50 496	6 080	17 092	4 090	7 727	16 871	78 453	14 600	69 741	47 926	58 529	30 215	4 416	16 828	10 914	4 745	27 503	675 508
57	5 582	3 048	2 229	2 775	796	1 047	317	406	976	2 781	870	2 020	1 922	2 215	9 188	1 516	4 446	2 190	1 838	7 673	53 836
86	17 774	64 327	11 834	8 144	1 808	3 179	2 343	3 183	7 545	8 748	10 800	10 261	8 635	10 798	6 236	1 521	4 215	2 503	1 232	5 439	190 524
VÍZ SZOLG. EREDMÉNYE	92 142	209 181	38 891	76 311	1 727	-13 217	24 197	18 079	43 158	-14 107	20 297	79 362	11 032	25 616	38 299	4 632	27 420	14 457	8 006	32 449	737 930
Adó	0	0	0	0	0	0	0	0	0	0	0	0	0	0	0	0	0	0	0	0	0
Adózott Eredmény	92 142	209 181	38 891	76 311	1 727	-13 217	24 197	18 079	43 158	-14 107	20 297	79 362	11 032	25 616	38 299	4 632	27 420	14 457	8 006	32 449	737 930

CSATORNA SZOLGÁLTATÁS

	Gyál	Vecsés	Maglód	Üllő	Péteri	Ecser	Felsőp.	Inárcs	Ócsa	Szigethal.	Kiskunl.	Pécel	Kerepes	Kistarcsa	Dunavars.	Áporka	Délegyh.	Szigetsz.	Majosh.	Taksony	Összesen
91, 92	449 626	289 719	208 918	255 874	0	58 322	45 942	57 629	125 580	201 432	106 308	264 539	177 524	279 228	220 104	23 719	105 489	60 290	30 227	137 142	3 097 614
96	33 254	143 000	27 379	33 860	0	11 143	10 074	8 265	26 836	57 130	97 159	49 647	16 820	23 717	108 735	16 090	61 544	38 615	24 092	76 149	863 509
58	0	0	0	0	0	0	0	0	0	0	0	0	0	0	11 552	925	8 254	3 405	1 285	7 528	32 949
51	42 987	105 049	33 118	46 873	0	16 344	21 446	21 881	51 927	66 334	121 624	89 683	26 573	44 314	166 068	24 865	74 190	55 250	33 225	121 109	1 162 860
52	310 098	257 049	141 854	193 319	0	45 844	20 592	25 417	74 950	103 739	50 618	98 470	81 132	128 650	74 040	11 497	37 329	25 885	15 521	57 052	1 753 056
53	10 854	12 234	7 382	8 369	0	2 076	2 413	2 647	6 675	8 608	6 209	9 040	5 676	7 965	9 448	1 667	5 444	3 770	2 822	7 993	121 291
81	0	0	0	0	0	0	0	0	0	0	0	0	43 530	68 959	0	0	0	0	0	0	112 490
Anyagjellegű	363 939	374 332	182 353	248 561	0	64 265	44 452	49 944	133 553	178 681	178 451	197 193	156 910	249 887	249 556	38 028	116 963	84 905	51 567	186 154	3 149 697
54	97 263	136 747	51 268	65 995	0	18 806	24 577	30 830	71 787	72 421	47 728	101 919	27 526	45 082	95 409	14 462	47 131	32 362	19 132	71 581	1 072 025
55	8 554	10 612	4 884	5 916	0	1 590	1 389	2 234	4 026	7 594	4 085	7 539	2 596	4 237	7 624	1 144	3 727	2 683	1 538	5 731	87 703
56	14 408	18 164	7 511	9 970	0	2 714	3 654	6 522	8 104	11 441	7 327	14 027	4 367	7 166	14 245	2 159	7 028	4 847	2 875	10 704	157 232
Személyi jellegű	120 225	165 523	63 663	81 881	0	23 110	29 620	39 585	83 917	91 456	59 140	123 485	34 489	56 485	117 278	17 765	57 885	39 891	23 545	88 016	1 316 961
57	5 922	8 563	3 208	4 296	0	1 236	680	770	2 741	5 089	3 721	4 112	2 824	3 821	52 278	6 757	28 253	14 715	9 658	34 872	193 516
86	17 414	93 071	19 626	16 617	0	2 591	3 758	5 182	13 092	11 738	13 533	17 480	7 797	14 368	19 643	3 976	11 641	7 749	4 492	16 333	300 102
CSAT.SZOLG.EREDMÉNYE	-24 621	-208 771	-32 553	-61 620	0	-21 738	-22 494	-29 588	-80 885	-28 402	-51 378	-28 084	-7 677	-21 616	-98 364	-25 791	-39 456	-44 951	-33 658	-104 557	-966 204
Adó	0	0	0	0	0	0	0	0	0	0	0	0	0	0	0	0	0	0	0	0	0
Adózott Eredmény	-24 621	-208 771	-32 553	-61 620	0	-21 738	-22 494	-29 588	-80 885	-28 402	-51 378	-28 084	-7 677	-21 616	-98 364	-25 791	-39 456	-44 951	-33 658	-104 557	-966 204

2023. évi Másodlagos tevékenység és összesített vállalati szintű eredmény településenként (kölségmeneként)

MÁSODLAGOS TEVÉKENYSÉG

	Gyál	Vecsés	Maglód	Üllő	Péteri	Ecser	Felsőp.	Inárcs	Ócsa	Szigethal.	Kiskunl.	Pécel	Kerepes	Kistarcsa	Dunavars.	Áporka	Délegyh.	Szigetsz.	Majosh.	Taksony	Összesen
91, 92	395 979	293 033	41 785	76 603	1 287	27 525	13 399	6 882	43 496	32 418	42 747	144 027	26 452	20 837	12 845	2 902	8 048	4 201	2 756	7 448	1 204 672
96	19 368	7 021	11 468	10 464	105	2 152	7 504	129	22 374	6 583	705	3 073	825	617	261	21	150	106	44	134	93 105
97	18 353	13 513	6 284	8 244	473	2 913	1 599	1 913	4 636	6 925	4 694	10 013	5 182	7 779	7 776	1 130	3 833	2 519	1 499	5 898	115 173
58	-1 178	-24 160	456	0	0	551	0	0	0	0	0	-1 853	4 239	8 567	0	0	0	0	0	0	-13 378
51	90 536	33 964	6 256	8 945	135	1 579	442	3 017	803	4 202	8 708	27 100	8 516	11 857	6 688	999	3 374	2 142	1 321	5 267	225 851
52	10 983	12 605	3 719	4 604	161	1 499	1 054	449	1 119	2 083	2 091	7 032	1 315	3 841	784	119	442	215	130	596	54 840
53	7 920	3 929	871	1 888	101	526	384	201	998	763	763	3 675	610	762	249	43	159	93	74	225	24 233
81	244 569	86 367	6 797	44 630	274	16 909	8 383	675	22 693	13 163	10 534	77 790	4 962	5 021	259	68	163	121	108	209	543 693
Anyagjellegű	354 008	136 865	17 643	60 067	670	20 513	10 263	4 342	25 613	20 210	22 095	115 598	15 403	21 481	7 980	1 228	4 138	2 571	1 633	6 296	848 616
54	62 002	34 243	9 622	15 164	437	3 799	1 717	1 479	3 622	4 972	5 177	29 454	4 972	7 525	2 781	375	1 391	699	447	2 001	191 878
55	5 509	2 242	647	1 159	34	343	164	120	346	396	378	1 775	359	503	182	26	99	50	32	142	14 505
56	10 519	4 934	1 441	2 447	67	634	295	236	638	796	830	4 657	790	1 172	430	59	217	111	71	313	30 656
Személyi jellegű	78 030	41 418	11 709	18 769	538	4 775	2 176	1 836	4 606	6 163	6 385	35 886	6 121	9 199	3 394	460	1 707	860	550	2 455	237 040
57	6 113	4 531	802	835	48	310	148	141	297	475	387	814	382	585	262	38	145	65	41	203	16 620
86	915	17 270	6 085	8 751	8	122	4 544	51	13 203	2 444	67	533	333	806	41	22	86	38	24	100	55 443
87	929	684	318	417	24	147	81	97	235	351	237	507	262	394	394	57	194	128	76	299	5 831
EREDMÉNY	-7 473	88 639	23 437	6 473	577	7 273	5 291	2 457	26 552	16 283	18 974	1 922	14 197	5 335	8 811	2 247	5 760	3 164	1 974	4 128	236 022
Adó	0	0	0	0	0	0	0	0	0	0	0	0	0	0	0	0	0	0	0	0	0
Adózott Eredmény	-7 473	88 639	23 437	6 473	577	7 273	5 291	2 457	26 552	16 283	18 974	1 922	14 197	5 335	8 811	2 247	5 760	3 164	1 974	4 128	236 022

TELEPÜLÉSENKÉNTI EREDMÉNY

	Gyál	Vecsés	Maglód	Üllő	Péteri	Ecser	Felsőp.	Inárcs	Ócsa	Szigethal.	Kiskunl.	Pécel	Kerepes	Kistarcsa	Dunavars.	Áporka	Délegyh.	Szigetsz.	Majosh.	Taksony	Összesen
91, 92	1 170 620	941 921	417 271	532 705	32 375	151 095	99 330	111 423	275 027	395 001	225 446	662 850	333 164	482 151	340 734	43 229	180 192	103 243	52 922	240 757	6 791 456
96	104 327	244 538	71 382	66 413	5 403	17 472	21 542	16 183	68 285	83 379	105 651	80 468	35 807	48 400	124 968	16 654	71 253	43 229	25 440	86 346	1 337 142
97	18 353	13 513	6 284	8 244	473	2 913	1 599	1 913	4 636	6 925	4 694	10 013	5 182	7 779	7 776	1 130	3 833	2 519	1 499	5 898	115 173
58	-998	-24 160	456	0	0	551	0	0	0	0	0	-1 853	4 239	8 567	13 413	925	9 350	4 341	1 366	8 210	24 407
51	217 005	214 636	93 960	93 094	10 261	68 086	29 882	41 801	88 610	154 037	152 171	188 071	89 598	128 774	204 241	28 588	95 411	66 009	37 390	147 906	2 149 530
52	378 732	311 388	177 174	238 243	13 250	56 187	25 161	32 230	91 585	118 968	64 607	144 425	95 753	155 723	82 008	13 162	41 420	29 665	17 185	64 883	2 151 750
53	31 100	27 315	15 495	17 252	2 861	4 919	4 294	4 887	12 754	17 667	10 845	23 153	11 977	15 807	12 706	2 504	8 508	5 812	4 021	13 300	247 179
81	244 569	86 367	6 797	44 630	274	16 909	8 383	675	22 693	13 163	10 534	77 790	52 820	80 061	259	68	163	121	108	209	666 590
Anyagjellegű	871 407	639 706	293 425	393 219	26 646	146 101	67 720	79 593	215 641	303 835	238 156	433 439	250 148	380 364	299 215	44 321	145 503	101 608	58 704	226 297	5 215 049
54	248 735	210 619	104 516	122 573	5 362	36 461	29 607	38 584	89 124	141 808	65 015	188 337	71 916	100 766	123 053	18 479	62 384	42 101	23 457	96 328	1 819 225
55	19 976	16 181	8 533	10 603	432	3 158	1 838	2 909	5 629	12 863	5 242	13 737	5 626	7 973	9 641	1 431	4 846	3 341	1 886	7 437	143 282
56	37 487	28 762	15 042	17 970	825	5 358	4 442	7 655	10 642	21 401	9 869	27 039	10 993	15 474	18 193	2 731	9 190	6 224	3 497	14 210	267 002
Személyi jellegű	306 198	255 562	128 091	151 146	6 618	44 977	35 887	49 148	105 394	176 072	80 125	229 113	88 536	124 213	150 887	22 641	76 420	51 665	28 840	117 974	2 229 509
57	17 617	16 142	6 239	7 906	844	2 593	1 145	1 318	4 014	8 345	4 978	6 945	5 128	6 620	61 728	8 311	32 843	16 970	11 537	42 748	263 973
86	36 103	174 669	37 546	33 511	1 816	5 893	10 644	8 415	33 839	22 930	24 401	28 274	16 765	25 971	25 920	5 519	15 942	10 291	5 748	21 872	546 070
87	929	684	318	417	24	147	81	97	235	351	237	507	262	394	394	57	194	128	76	299	5 831
EREDMÉNY	60 048	89 049	29 774	21 163	2 304	-27 681	6 994	-9 052	-11 175	-26 227	-12 107	53 199	17 552	9 335	-51 254	-18 913	-6 275	-27 329	-23 678	-67 980	7 748
Adó	0	0	0	0	0	0	0	0	0	0	0	0	0	0	0	0	0	0	0	0	0
Adózott Eredmény	60 048	89 049	29 774	21 163	2 304	-27 681	6 994	-9 052	-11 175	-26 227	-12 107	53 199	17 552	9 335	-51 254	-18 913	-6 275	-27 329	-23 678	-67 980	7 748

23967531-3600-114-13
Statisztikai számjel

13-10-041281
Cégjegyzék száma

Dél-Pest Megyei Víziközmű Szolgáltató Zrt **2360 Gyál, Kőrösi út 190.**

Üzleti jelentés

2023. január 01 – 2023. december 31.

Gyál, 2024.03.22.



Horváth Attila József
Igazgatóság tagja, vezérigazgató

DPMV ZRT.
2360 Gyál, Kőrösi út 190.
Adószám: 23967531-2-13
Banksz.: OTP Gyál 11742300-20015178
27.

Tartalomjegyzék

1. A szervezet	2
A Társaság tulajdonosai	4
2. Tevékenység, piaci környezet	5
3. Termelés, értékesítés	9
Termelő kapacitások	11
Termelt és értékesített víz mennyisége	12
Elvezetett szennyvíz mennyisége	13
4. Környezetvédelem	15
5. Foglalkoztatás politika	15
6. Víz- és csatornadíjak az ellátási területen	17
7. Gazdasági, pénzügyi helyzet alakulása	21
Bevételek alakulása	22
Ráfordítások alakulása	23
8. Vevő állomány	25
9. Bérleti-, és vagyonkezelési szerződések díjai és felhasználásuk	32
Önkormányzati törzsvagyonon végzett beruházások, felújítások	36
Tulajdonosokkal szembeni nettó kötelezettség alakulása	41
10. Mérleg fordulónapig le nem zárult események	41
Összefoglalás	42
Mellékletek: Települési eredmény táblák	

1. A szervezet

A társaság az üzleti jelentést nem teszi letétbe és nem teszi közzé. Az üzleti jelentés elsősorban a cég tulajdonosai számára készül, tartalmát tekintve bizalmas információkat tartalmaz, korlátozottan nyilvános. A társaság székhelyén minden érdekelt által megtekinthető módon rendelkezésre áll, tartalmáról részben vagy egészben másolatot készíthet.

A Dél-Pest Megyei Víziközmű Szolgáltató Zrt. 2012. július 06-án átalakulással jött létre. Jogelődje 1993. március 31. napján alakult GYÁVIV Kft néven. 1995. december 27. napjától az alapítók Gyál Város Önkormányzata, Vecsés Város Önkormányzata, Maglód Város Önkormányzata és Üllő Város Önkormányzata, 1997. január 01. nappal Péteri Község Önkormányzata. Közműveik apportálással a társaság tulajdonába kerültek, melyeket a hatályos Vkszt. alapján a társaság az ellátásért felelős önkormányzatoknak 2013-ban térítésmentesen visszaadott. 2012. május 10. nappal, névváltozással a DPMV Kft tulajdonosok köre kibővült Dunaharaszti Város Önkormányzata, Ecser Nagyközség Önkormányzata, Kiskunlacháza Város Önkormányzata, Ócsa Város Önkormányzata, Pécel Város Önkormányzata és Szigethalom Város Önkormányzata tagokkal. Ezen önkormányzatok közműveit bérleti- üzemeltetési szerződés keretében üzemelteti, a 2012. július 6-án átalakulással létre jött DPMV Zrt. A részvénytulajdonosok köre 2012. október 02. nappal Nagytarcsa Község Önkormányzatával, 2013. november 27. nappal Kistarcsa Város Önkormányzata és Kerepes Város Önkormányzatával bővült. A 2014. január 23-án kezdődő közérdekű üzemeltetési kijelölést a Magyar Energetikai és Közmű-szabályozási Hivatal 2015. június 30-án Kistarcsa és Kerepes településeken megszüntette, azóta bérleti-üzemeltetési szerződéssel üzemelteti a közműveket. 2013. május 06. nappal Dunavarsány Város Önkormányzata, Délegyháza Község Önkormányzata, Áporka Község Önkormányzata, Majosháza Község Önkormányzata, Szigetszentmárton Község Önkormányzata és Taksony Nagyközség Önkormányzata váltottak üzletrészt, víziközműveik üzemeltetését vagyongazdálkodási szerződés keretein belül végezzük. Dunaharaszti Város Önkormányzata ellátási területén a víziközmű szolgáltatási tevékenységet közös megegyezéssel 2015. október 31-én megszüntetésre került. A tulajdonosi elszámolást 2015. december 31-én zártuk le, a tulajdonosi részvények átruházása 2016. februárban történt meg. A részvényeket adásvételi szerződéssel Vecsés Város Önkormányzata és Gyál Város Önkormányzata vásárolta meg. A tulajdonosok döntésének megfelelően 2015. októberben Felsőpakony és Inárcs önkormányzatai tőkeemeléssel járó tulajdonosi részvényt vásároltak a társaságban. Ezeket a településeken a közérdekű üzemeltetést a Hivatal kijelölő határozatával 2016. január 1-június 30-ig végeztünk, július 1-től bérleti üzemeltetési szerződés keretében végezzük a szolgáltatást. 2021. december 31. napjával Nagytarcsa Község Önkormányzata a bérleti üzemeltetési szerződést felmondta. Társaságunk 2022. február 28. napjáig szolgáltatott Nagytarcsán, közérdekű üzemeltetőként. Jelenleg Nagytarcsa Község Önkormányzata még tagja a részvénytársaságnak, de az Alapszabály szerint, részvényeit köteles névértéken felajánlani a többi részvényes számára.

Az Igazgatóság

A társaságot az Igazgatóság képviseli, mely a DPMV Zrt. ügyvezető szerve. A tulajdonosok döntése alapján a társaságot 5 tagú Igazgatóság irányítja. Az IG szervezeti felépítésében a 2022. évben módosulás történt.

2020. február 11.-től a gazdasági felsővezetői teendőket Dudás Lajos, mint gazdasági igazgató látja el. 2020. júliusától belső ellenőri pozíció került kialakításra, melyet dr. Galambosi István lát el. Szintén ettől az időponttól - jogszabályi rendelkezés alapján - megfelelési tanácsadói pozíció került kialakításra, hogy a társaság eleget tegyen a tevékenységére és működésére vonatkozó jogszabályokban foglaltaknak és a szabályzatai összhangban legyenek a jogszabályi rendelkezésekkel. 2021-ben a jogszabályi rendelkezésekkel összhangban, integritási tanácsadói pozíció került betöltésre Kovácsné dr. Molnár Anna személyében.

A társaság Igazgatóságának tagjai

Sárdy Károly – elnök
Kakuk András (2022.08.30-tól)
Hadnagy Zsolt (2021.05.25 -től)
Horváth Attila József
Oláh János Attila (2021.05.25 -től)

A Társaság ellenőrzése

A társaság ügyvezetésének ellenőrzését 3 tagú Felügyelő Bizottság végzi és testületként jár el. Az ellenőrzés körében jogában áll az Igazgatóság tagjaitól, a társaság vezető állású dolgozóitól jelentést, vagy felvilágosítást kérni, a társaság könyveit, bankszámláját, iratait és pénztárát bármikor megvizsgálni, vagy szakértővel a társaság költségére megvizsgáltatni. Ülései alkalmával a Felügyelő Bizottság rendszeresen megtárgyalja az Igazgatóság által előterjesztett, a társaság üzleti tevékenységéről szóló negyedéves jelentéseket és valamennyi lényeges üzletpolitikai jelentést, előterjesztést, amely a közgyűlés kizárólagos hatáskörébe tartozó ügyre vonatkozik.

A Felügyelő Bizottság tagjai

Gyimesi István – elnök
Skríbekné Komár Ágnes
Dr. Gotthard Gábor József (2022.04.06-től)

A Társaság tulajdonosai

Részvényesek	Részvények (db)	Névérték (Ft)
Áporka Község Önkormányzata	1	100.000
Délegyháza Község Önkormányzata	1	100.000
Dunavarsány Város Önkormányzata	1	100.000
Ecser Nagyközség Önkormányzata	4	100.000
Felsőpakony Nagyközség Önkormányzata	1	100.000
Gyál Város Önkormányzata	47	100.000
Inárcs Nagyközség Önkormányzata	1	100.000
Kerepes Város Önkormányzata	14	100.000
Kiskunlacháza Város Önkormányzata	6	100.000
Kistarcsa Város Önkormányzata	17	100.000
Maglód Város Önkormányzata	10	100.000
Majosháza Község Önkormányzata	1	100.000
Nagytarcsa Község Önkormányzata	6	100.000
Ócsa Város Önkormányzata	8	100.000
Pécel Város Önkormányzata	11	100.000
Péteri Község Önkormányzata	1	100.000
Szigethalom Város Önkormányzata	15	100.000
Szigetszentmárton Község Önkormányzata	1	100.000
Taksony Nagyközség Önkormányzata	1	100.000
Üllő Város Önkormányzata	10	100.000
Vecsés Város Önkormányzata	49	100.000
Összesen	206	20.600.000

2. Tevékenység, piaci környezet

A DPMV Zrt fő tevékenységi köre 20 településen (2022.02.28-ig 21 településen) a víztermelés, -kezelés, ellátás, valamint a szennyvíz gyűjtése, kezelése. Másodlagos tevékenységeink között a nem közművel gyűjtött szennyvíz szállítás és a víziközmű létesítmények karbantartása, felújítása a felhasználók biztonságos ellátása érdekében. A víziközmű tevékenységgel kapcsolatos legfontosabb szabályok: a víziközmű-szolgáltatásról szóló többször módosított 2011. évi CCIX. törvény (továbbiakban Vkszt.), valamint a víziközmű-szolgáltatásról szóló 2011. évi CCIX. törvény egyes rendelkezéseinek végrehajtására kiadott 58/2013. (II.27) Korm. rendelet, amely a Vksztv. előírásainak részletszabályait tartalmazza, továbbá a vízgazdálkodásról szóló 1995. évi LVII. törvény.

Az üzemelés feltételei

A Vkszt. rendelkezései alapján víziközmű szolgáltatást a Magyar Energetikai és Közmű-szabályozási Hivatal által kiadott működési engedély alapján lehet végezni. Az ellátási terület bővülése kapcsán az 1841/2013. határozatszámú víziközmű-szolgáltatói működési engedélyünk módosítására 2014. március 31-én kérelmet nyújtottunk be a MEKH felé. A módosítási kérelmet a Hivatal a 2015. május 27-i, 4426/2015 számú határozatával elfogadta és lezárásra került. Az ellátási terület bővülésével 2016-ban új, módosított határozat került kiadásra 4074/2016. számon. Nagytarcsa község 2022. év közbeni kiválásával a szolgáltatói engedély módosítása nem volt szükséges, tekintettel arra, hogy annak kapcsán csak a települési víziközmű rendszerekre kiadott működési engedélyeket kell átíratnia az új szolgáltatóknak.

A Társaság összesített felhasználói egyenértéke **2024.01.01-én 203.993 FEÉ**

Piaci helyzet

A jövedelmezőséget jelentősen meghatározza, hogy a fogyasztói árakat miniszteri rendelet szabályozza. A hatósági árat azonban nem a piaci környezet befolyásolja. Jelenlegi fogyasztói árszint a 2012. január 01-től alkalmazandó bruttó 4,2 %-kal emelt, valamint 2013. július 01-től 10 % rezsicsökkentéssel számított lakossági díjak. A lakossági árak rezsicsökkentésének 2023. évi hatása nettó 474,4 millió forint árbevétel kiesés. Az üzemeltetett hálózat hossza 182 millió forint közművezeték adót és közel 28 millió forint felügyeleti díjat fizettünk meg, összességében 210 millió forintot, amelyek díjban el nem ismert költségek.

Az ellátási területünkön alkalmazott legalacsonyabb és legmagasabb lakossági árak:

Ágazat	Legalacsonyabb (Ft/m ³)	Legmagasabb (Ft/m ³)
Ívóvíz	151,2	333,0
Szennyvíz	216,0	355,5



Dél-Pest Megyei Víziközmű Zrt. ellátási területe

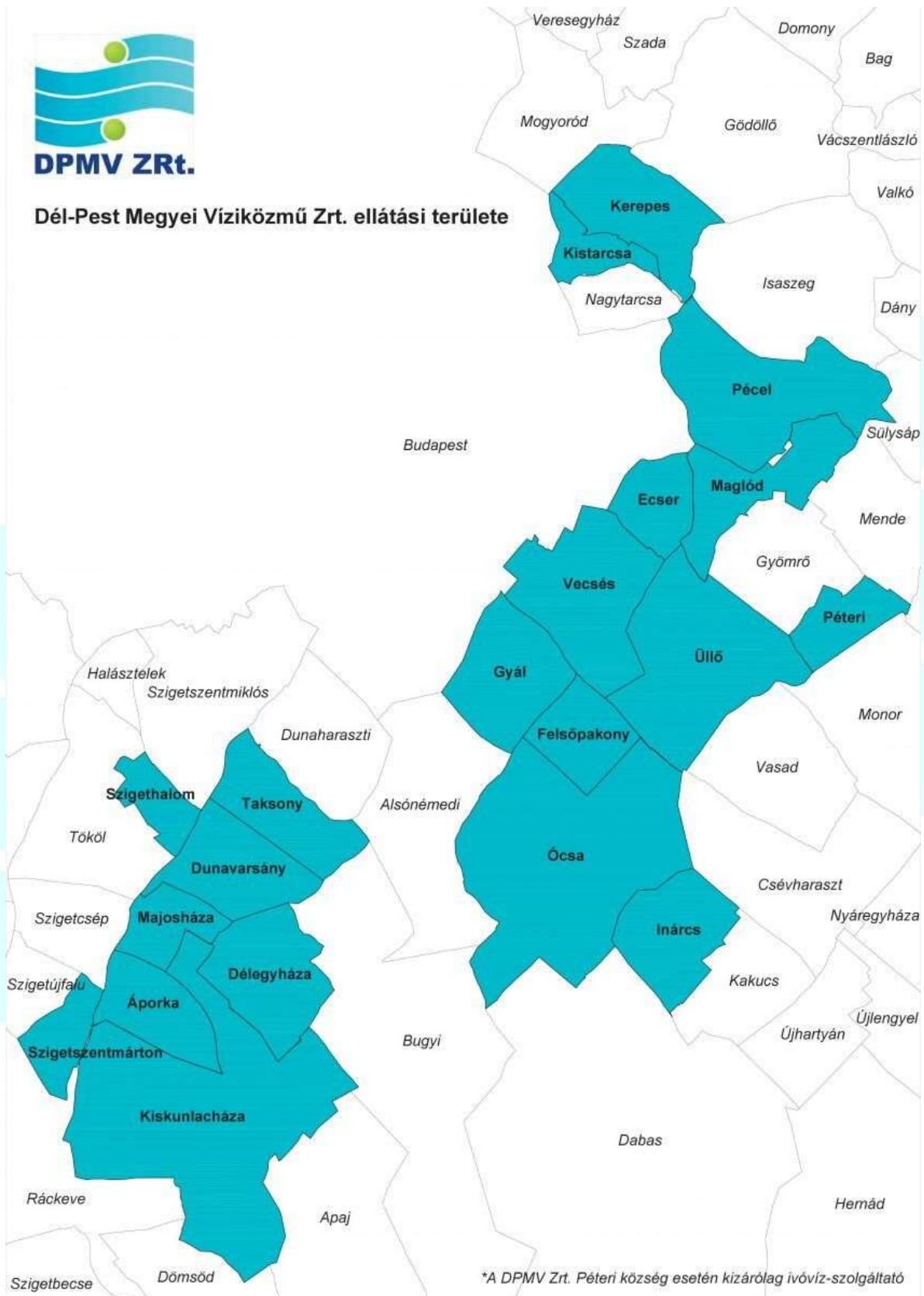

*A DPMV Zrt. Péteri község esetén kizárólag ivóvíz-szolgáltató

A Társaság saját tőkéjének alakulása

A táblázatban szereplő felosztási adatok a szolgáltatási időszak alatt, a víziközmű rendszereken elért adózott eredmény és annak eredménytartálékba helyezése alapján kerültek meghatározásra.

adatok eFt

Település	Jegyzett tőke	Tulajdoni részesedés	Tőketartalék	Eredmény-tartalék	2023. évi adózott eredmény	Saját tőke
Gyál	4 700	22,82	158 986	500 778	60 048	724 512
Vecses	4 900	23,79	208 972	855 313	89 049	1 158 234
Maglód	1 000	4,85	109 960	431 431	29 774	572 165
Üllő	1 000	4,85	367	210 853	21 163	233 383
Péteri	100	0,49		-75 510	2 304	-73 106
Écser	400	1,94		-377 034	-27 681	-404 615
Felsőpakony	100	0,49		3 956	6 994	11 050
Inárcs	100	0,49		-56 256	-9 052	-64 508
Ócsa	800	3,88		-264 006	-11 175	-273 681
Szigethalom	1 500	7,28		-322 796	-26 227	-348 424
Kiskunlacháza	600	2,91		-285 815	-12 107	-296 823
Pécel	1 100	5,34		498 722	53 199	552 321
Nagytarcsa	600	2,91		-148 414	0	-150 859
Kerepes	1 400	6,80		8 704	17 552	27 656
Kistarcsa	1 700	8,25		-22 803	9 335	-11 768
Dunavarsány	100	0,49		-246 731	-51 254	-297 884
Áporka	100	0,49		-94 370	-18 913	-113 183
Délegyháza	100	0,49		-231 817	-6 275	-237 992
Szigetszentmárton	100	0,49		-93 041	-27 329	-120 269
Majosháza	100	0,49		-115 202	-23 678	-138 780
Taksony	100	0,49		-239 791	-67 980	-307 671
Összesen	20 600	100,00	478 286	-66 873	7 748	439 761

Mutatószámok	Képzése	Előző időszak		Tárgyidőszak		Változás (%)
		(e Ft)	(%)	(eFt)	(%)	
Saját tőke hatékonysága	Adózott eredmény Saját tőke	-158 401 432 013	-37%	7 748 439 761	1,7	-5
Árbevétel arányos üzleti eredménye	Üzemi (üzleti) eredmény Nettó árbevétel	-201 630 6 101 966	-3,3%	-101 594 6 791 456	-1,5	45
Tőkearányos üzleti eredmény	Üzemi (üzleti) eredmény Saját tőke	-201 630 432 013	-47%	-101 594 439 761	-23,1	49
Eszközarányos üzleti eredmény	Üzemi (üzleti) eredmény Összes eszköz	-201 630 15 727 336	-1,3%	-101 594 16 493 449	-0,6	48

Saját tőke változása

adatok eFt

Megnevezés	Előző év		Tárgy év		Változás (összeg)	Változás (%)
	Összeg (eFt)	Részarány (%)	Összeg (eFt)	Részarány (%)		
Jegyzett tőke	20 600	4,77	20 600	4,68	0,00	100,00
Ebből: visszavásárolt tulaj. rész. névértéken	0	0,00	0	0,00	0,00	0,00
Jegyzett, de még be nem fizetett tőke (-)	0	0,00	0	0,00	0,00	0,00
Tőketartalék	478 286	110,71	478 286	108,76	0,00	100,00
Eredménytartalék	91 528	21,19	-66 873	-15,21	-158 401,00	-73,06
Lekötött tartalék	0	0,00	0	0,00	0,00	0,00
Értékelési tartalék	0	0,00	0	0,00	0,00	0,00
Adózott eredmény	-158 401	-36,67	7 748	1,76	166 149,00	-5
Saját tőke összesen	432 013	100,00	439 761	100,00	7 748,00	101,79

A forrásszerkezetben a saját tőke 1,8 %-os növekedése a tárgyévi eredmény növekménye. A 2023. évi nyereség a bázis évhez viszonyítva 166.149 eFt növekedést mutat.

A társaság, a jogelőd szolgáltató tulajdonosai által a társaságnál hagyott eredménytartalékot 2015. évig a vesztesége ellentételezésére felhasználta. 2022-ben képződött adózott eredmény eredménytartalékba került, mely -158,401 eFt csökkenést mutat.

A társaság saját tőkéjén belül a jegyzett tőke alacsony mértékű 4,68 %-ot, az eredménytartalék -15,21 %-ot, az adózott eredmény 1,76 %-ot képvisel.

Adózott eredmény alakulása tulajdoni arányok szerinti felosztásban:

adatok eFt

Település	Jegyzett tőke	Tulajdoni részesedés	Tőketartalék	Eredmény-tartalék	2023. évi adózott eredmény	Saját tőke
Gyál	4 700	22,82	158 986	-15 257,4	1 768	100 334
Vecsés	4 900	23,79	208 972	-15 906,7	1 843	104 603
Maglód	1 000	4,85	109 960	-3 246,3	376	21 348
Üllő	1 000	4,85	367	-3 246,3	376	21 348
Péteri	100	0,49		-324,6	38	2 135
Ecser	400	1,94		-1 298,5	150	8 539
Felsőpakony	100	0,49		-323,6	38	2 135
Inárcs	100	0,49		-323,6	38	2 135
Ócsa	800	3,88		-2 597,0	301	17 078
Szigethalom	1 500	7,28		-4 869,4	564	32 021
Kiskunlacháza	600	2,91		-1 947,8	226	12 809
Pécel	1 100	5,34		-3 569,9	414	23 482
Nagytarcsa	600	2,91		-1 947,8	226	12 809
Kerepes	1 400	6,80		-4 544,8	527	29 887
Kistarcsa	1 700	8,25		-5 518,6	639	36 291
Dunavarsány	100	0,49		-324,6	38	2 135
Áporka	100	0,49		-324,6	38	2 135
Délegyháza	100	0,49		-324,6	38	2 135
Szigetszentmárton	100	0,49		-324,6	38	2 135
Majosháza	100	0,49		-324,6	38	2 135
Taksony	100	0,49		-324,6	38	2 135
Összesen	20 600	100,00	478 286	-66 873	7 748	439 761

3. Termelés, értékesítés

A DPMV Zrt főtevékenysége: **3600 '08 Víztermelés, -kezelés, -ellátás**

A vállalkozás üzemigazgatóságai és fióktelepei

Gyáli Üzemigazgatóság, fióktelepek

- 2360 Gyál, Kőrösi út 190.
- 2220 Vecsés, Kossuth Lajos utca 38-40.
- 2220 Vecsés, Gyáli utca 0217/2
- 2234 Maglód, Fő utca 12.

- 2209 Péteri, Bereki utca 28.
- 2233 Ecsér, Széchenyi út 1.
- 2364 Ócsa, Damjanich utca 101.
- 2363 Felsőpakony, Rákóczi u. 41.
- 2365 Inárcs, Hunyadi u. 11.
- 2225 Üllő, Ócsai út

Szilas-menti Üzemigazgatóság, fióktelepek

- 2143 Kistarcsa, Malom u. 1.
- 2144 Kerepes, Szabadság u. 100.
- 2119 Pécel, Szennyvíztelep 02/82
- 2119 Pécel, Szennyvíztelep 02/274 hrsz.

Dunavarsányi Üzemigazgatóság, fióktelepek

- 2338 Áporka, Duna sor 90.
- 2337 Délegyháza, 1167/14.
- 2337 Délegyháza, Gizella telep 3.
- 2336 Dunavarsány, Vörösmarty utca 3623.
- 2336 Dunavarsány, Vörösmarty utca 3623/2.
- 2336 Dunavarsány, Vörösmarty utca 3650/6.
- 2336 Dunavarsány, Iskola utca 04/6.
- 2336 Dunavarsány, Sport utca 1.
- 2339 Majosháza, 048/1
- 2339 Majosháza, Dózsa György utca 1.
- 2318 Szigetszentmárton, Telkes utca 1.
- 2318 Szigetszentmárton, Orvos köz 430.
- 2318 Szigetszentmárton, Szőlős utca 016/4.
- 2318 Szigetszentmárton, Nyárfás utca 014/13
- 2335 Taksony, Rákóczi utca 1134
- 2340 Kiskunlacháza, Temető utca 2.
- 2340 Kiskunlacháza, Ugarok dűlő 0636/23 (szennyvíztelep)
- 2315 Szigethalom, Erdő utca 55.
- 2315 Szigethalom, Jókai utca 17.

Termelő kapacitások

A víztermelő- és elosztó létesítmények az év jelentős részében elégséges kapacitással rendelkeznek a felhasználói igények kielégítésére, azonban a nagy vízigényű nyári időszakok már most is jelentősen próbára teszik a rendszerek teljesítőképességét. Több település esetében már a rövidtávon jelentkező vízigények kielégítése is bővítést igényelt. Az év folyamán Vecsés, Pécel, Gyál településeken a kivitelezés befejeződött.

Település	Hálózat hossza (km) *	
	Ivóvíz	Szennyvíz
Ecser	25,05	20,45
Felsőpakony	27,03	34,89
Gyál	137,89	103,49
Inárcs	35,57	44,78
Kiskunlacháza	86,56	120,26
Maglód	67,57	56,47
Ócsa	70,51	104,22
Pécel	82,52	93,82
Péteri	14,70	0,00
Szigethalom	72,56	86,31
Üllő	69,76	58,50
Vecsés	116,76	113,21
Kerepes-Kistarcsa	141,71	110,70
Áporka	15,47	0,00
Délegyháza	37,51	20,12
Dunavarsány	62,60	17,18
Majosháza	11,48	0,34
Szigetszentmárton	22,92	1,02
Taksony	46,92	5,31
Dunavarsányi közös	0,00	235,69
Ágazat összesen	1 146,16	1 226,76
Összesen	2 366,71	

*2023.12.31. adat

Vízbázisok kapacitása: 49.344 m³/nap

Termelt és értékesített víz mennyisége

Település	Termelt	Átvett	Átadott	Értékesített
	Ívóvíz (m ³)			
Pécel-IV	884 670	-	-	817 668
Ócsa-IV	422 633	-	-	375 033
Felsőpakony-IV	184 707	-	-	156 776
Délegyháza-IV	214 004	55 436	-	204 012
Áporka-IV	67 326	7 637	-	47 057
Majosháza-IV	107 181	-	7 637	58 777
Kiskunlacháza-IV	416 601	-	-	368 688
Maglód-IV	623 126	-	-	577 942
Üllő-IV	752 972	-	-	636 856
Szigethalom-IV	342 337	379 546	-	664 105
Szigetszentmárton-IV	154 267	-	-	109 669
Dunavarsány-IV	421 612	57 718	55 436	330 702
Péteri-IV	141 243	-	-	95 345
Gyál-IV	1 433 241	-	-	1 145 483
Vecsés-IV	1 107 982	-	-	1 054 755
Taksony-IV	433 639	-	57 718	292 334
Inárcs-IV	232 529	-	-	206 780
Kerepes-Kistarcsa-IV	1 165 545	291 489	81 144	1 178 394
Ecser-IV		302 057	-	241 320
Összesen	9 105 615	1 093 883	201 935	8 561 696

A társaság kiszámlázott ivóvíz mennyisége 8.561 em³ volt. Az előző évi 8.771 em³ értékesítéséhez mérten 210 em³ csökkenést jelent. A szolgáltatási területhez nem tartozó Nagytarcsára átadott, értékesített ivóvíz mennyisége 81.144 m³ volt. A tárgyévi ivóvíz értékesítés összesen 2.489.171eFt volt. Az előző évi értékesítéshez képest 57.149 eFt árbevétel csökkenést jelentett.

Vízminőség

A Társaság saját vízminta ellenőrzési laborral nem rendelkezik. Az ivóvíz minőségi követelményeiről és az ellenőrzés rendjéről szóló 5/2023. (I. 12.) Kormányrendeletben, valamint a szennyvízvizsgálati és egyéb víz vizsgálatokat a 2023. évben is TECHNO-VÍZ Laboratóriumi és Mérnökszolgálati Kft. környezetvédelmi akkreditált laboratóriuma végezte. A víziközmű-szolgáltatási tevékenység során képződő hulladékok (ivóvízkezelési iszap, rácsszemét, homok, zsír, szennyvíziszap) vizsgálatát Környezettechnológia Kft. akkreditált laboratóriuma végzi. A Magyar Energetikai és Közmű-szabályozási Hivatal VHSFO/629-2/2021 számú engedélyével a tevékenység kiszervezését jóváhagyta. A mintavételek eredményeinek negyedéves átlaga a Társaság honlapján megtekinthetők.

Elvezetett szennyvíz mennyisége

Település	Számlázott szennyvíz (m ³)
Pécel	703 671
Ócsa	358 499
Felsőpakony	144 256
Délegyháza	199 803
Áporka	42 795
Majosháza	54 725
Kiskunlacháza	323 188
Maglód	502 650
Üllő	601 086
Szigethalom	780 008
Szigetszentmárton	101 459
Dunavarsány	344 708
Gyál	1 221 658
Vecsés	1 007 664
Taksony	259 852
Inárcs	178 147
Kerepes-Kistarcsa	1 084 785
Ecser	180 133
Összesen	8 089 087

A tárgyévi csatornaszolgáltatás mennyisége 8.089 em³ volt, amely 155 em³ csökkenést jelent az előző évhez képest. A szennyvízszolgáltatásból származó értékesítési árbevétel 3.097.614 eFt, amely 133.951 eFt növekedést jelent. Társzolgáltatók felé fizetett szennyvízbefogadási díj 1.051.005 eFt, amely az árbevétel 33,93 %-a. A Társaság által üzemeltetett területen három darab szennyvíztisztító és egy szennyvízgyűjtő telep van.

Szennyvíztisztító telepek névleges kapacitása:

Pécel	2.000 m ³ /nap
Kiskunlacháza	1.500 m ³ /nap
Dunavarsány	2.700 m ³ /nap

A szennyvíz-elvezető és –tisztító létesítmények kapacitása az év túlnyomó részében elégséges az igények kielégítéséhez, azonban ezen területen is szükséges azok folyamatos felülvizsgálata, igény esetén bővítésük. Csapadékos időszakban a csatornarendszereken több esetben is elöntés tapasztalható az illegális (főként csapadékvíz) bevezetések miatt.

A 2023. évi adatok alapján a péceli szennyvíztisztítótelepen ~1.997 m³/nap szennyvízmennyiség, a dunavarsányi szennyvíztisztító telepen ~3.127 m³/nap, míg a kiskunlacházi telepen 886 m³/nap szennyvízmennyiség került fogadásra. Szükséges tehát a péceli és a dunavarsányi telepek kapacitásbővítése a jövőbeni igények kielégítése érdekében.

Megoldandó feladat a többi településen a társszolgáltatónál rendelkezésre álló szennyvízkvóták felülvizsgálata (Szigethalom, Kerepes, Kistarcsa, Ecser, Maglód) és rendezése, az átadást biztosító végátemelők műszaki kapacitásának rendezésével egyidejűleg.

Nem közművel összegyűjtött háztartási (szippantott) szennyvizek begyűjtése kapcsán több szerződés is lejárt a 2023. év során. Az aktuális állapotot a lenti táblázat tartalmazza.

Település	Begyűjtő	Szerződés hatálya
Áporka	DPMV Zrt.	2024.01.08.
Délegyháza	DPMV Zrt.	2024.01.10.
Dunavarsány	DPMV Zrt.	2024.03.01.
Ecser	DPMV Zrt.	2024.07.23.
Felsőpakony	nem rendezett az ár (hibás szerződés)	„2029.08.28.”
Gyál	DPMV Zrt.	2023.12.17.
Inárcs	DPMV Zrt.	2024.12.31.
Kerepes	DPMV Zrt.	2023.11.25.
Kiskunlacháza	nincs szerződés Kovács Ferenc EV a begyűjtő	-
Kistarcsa	nincs szerződés a Szívó Kft. a begyűjtő	-
Maglód	DPMV Zrt.	2023.07.22.
Majosháza	DPMV Zrt.	2024.03.01.
Ócsa	DPMV Zrt.	2026.07.19.
Pécel	DPMV Zrt.	2030.09.14.
Péteri	nincs szerződés a DAKÖV Kft. a begyűjtő	-
Szigethalom	nincs szerződés az ÖKO-Konténer Kft. a begyűjtő	-
Szigetszentmárton	DPMV Zrt.	2018.12.31.
Taksony	DPMV Zrt.	2024.02.13.
Üllő	DPMV Zrt.	2024.01.13.
Vecsés	DPMV Zrt.	2023.09.17.

4. Környezetvédelem

Hulladékgazdálkodás

A társaság nagy hangsúlyt fektet az üzemeltetés során keletkezett veszélyes- és nem veszélyes hulladékok gyűjtésére, tárolására és hatósági engedéllyel rendelkező partnerek által annak elszállíttatására. Rácsszemét, szennyvíz iszap, homokfogó üledék, egyéb iszap elszállítására nettó 141.497 eFt került kifizetésre.

Szennyvíztisztítás és -minőség

2023-ban 4 alkalommal történt közcsatornás kibocsátók szennyvíz minőségének ellenőrzése.

5. Foglalkoztatás politika

A Társaság gazdálkodása 2023. július hónaptól lehetővé tette, hogy a munkavállalók egységesen 50.000 Ft alapbér emelésben, majd december hónaptól átlagosan 10 %-os béremelésben részesülhettek. A színvonalas munkavégzés érdekében a vállalat törekszik arra, hogy valamennyi dolgozónk a képzettségének megfelelő szakmai oktatáson vegyen részt. 2023-ban a cég által képzésre fordított kiadások 7,7 mFt-ot tettek ki. Ebből kötelező képzésekre (mérlegképes akkreditáció) 178.200 Ft-ot, OKJ végzettséget adó képzésre 2,5 mFt-ot, szakmai továbbképzésekre, konferenciákra 1,6 mFt-ot, felsőfokú oklevelet adó képzésre 3,4 mFt-ot költöttünk.

Munkaruhára 5,4 millió forintot, munkavédelmi kiadásokra 7,4 millió forintot, béren kívüli cafetéria juttatásra 52,8 millió forintot fordítottunk.

Foglalkoztatottak létszáma és keresete

Állományi csoport	Előző év		Tárgy év		Változás %	
	Fő	Kereset (eFt)	Fő	Kereset (eFt)	Fő	Kereset
Teljes munkaidő	310	1 623 006	303	1 759 879	0,977	108,4
- Fizikai	203	962 063	200	1 071 275	0,985	111,3
- Szellemi	107	660 943	103	688 604	0,962	104,1
Egyéb	17	47 813	15	37 167	0,882	0,777
Összesen	327	1 670 819	318	1 797 046	0,972	107,5

A társaság 2023-ban átlagosan 303 főt foglalkoztatott teljes munkaidőben, ebből 67,6 % férfi és 32,4 % női munkavállaló.

A gazdasági változások hatására a fluktuáció 2023-ban is ismét nőtt. Míg 2022-ben 45 fő távozott cégünkől (ebből 4 fő nyugdíjazás miatt) addig 2023-ban 60 fő kilépő dolgozó volt (ebből 5 fő nyugdíjazás miatt). Míg 2022-ben 28 új dolgozót vettünk fel, 2023-ban 46 új dolgozóval bővült a létszám.

Az ágazatra jellemző magas átlagéletkor a DPMV Zrt. munkavállalói állománya esetében is tapasztalható. A jelenlegi átlagéletkor 48 év, 41-50 év között a munkavállalók 29 %-a, 51-60 év között 32 %-a, 60 év felett 13 %-a. A nyugdíjba vonuló, illetve a nyugdíj előtt álló szakemberek pótlása az ágazaton belül nem minden esetben megoldott.

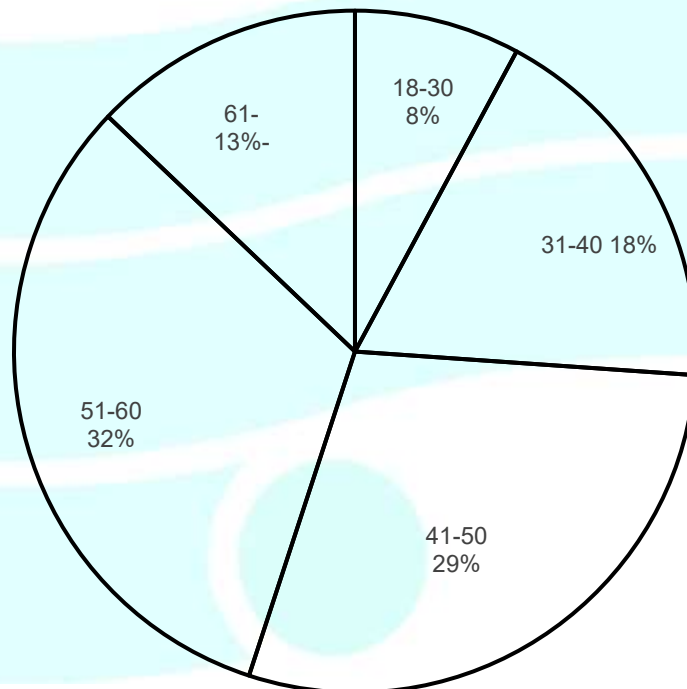

6. Víz- és csatornadíjak az ellátási területen

A 2013. LIV. Rezszi tv. értelmében 2013. július 1-től 10 %-os díjcsökkentést végrehajtottuk, és azóta is folyamatosan fenntartjuk a lakossági fogyasztók körében. Számlázási rendszerünk megfelel a 2011. évi CCIX. tv. 63. § (5) - (11) bek. és a 2013. évi CLXXXVIII. tv. alapján előírt követelményeknek. A törvényben előírt tanúsító szervezet auditja tanúsítja a számlázási rendszer és az azzal összefüggő alrendszerek általános információbiztonsági zártságát, követelményeknek való megfelelését.

Társaságunknál alkalmazott díjak:

Vízdíjak településenként (Áfa nélkül)				
Település	Hatálybalépés	Felhasználó	Ár 2013. 06.30-ig	Ár 2013. 07.01-től
Gyál	2012.01.01	Lakossági	300,28 Ft	270,25 Ft
Gyál	2012.01.01	Közület/Intézmény	332,28 Ft	332,28 Ft
Maglód	2012.01.01	Lakossági	291,26 Ft	262,13 Ft
Maglód	2012.01.01	Intézményi	255,16 Ft	255,16 Ft
Maglód	2012.01.01	Közületi	464,38 Ft	464,38 Ft
Péteri	2012.01.01	Lakosság	292,00 Ft	262,80 Ft
Péteri	2012.01.01	Intézményi	292,00 Ft	292,00 Ft
Péteri	2012.01.01	Közületi	543,00 Ft	543,00 Ft
Péteri	2012.01.01	Alapdíj	500,00 Ft	450,00 Ft
Üllő	2012.01.01	Lakossági	319,98 Ft	287,98 Ft
Üllő	2012.01.01	Intézményi	338,85 Ft	338,85 Ft
Üllő	2012.01.01	Közületi	420,08 Ft	420,08 Ft
Vecsés	2012.01.01	Lakossági	370,00 Ft	333,00 Ft
Vecsés	2012.01.01	Intézményi	364,00 Ft	364,00 Ft
Vecsés	2012.01.01	Közületi	370,00 Ft	370,00 Ft
Kiskunlacháza	2012.01.01	Lakossági	168,00 Ft	151,20 Ft
Kiskunlacháza	2012.01.01	Intézményi	188,00 Ft	188,00 Ft
Kiskunlacháza	2012.01.01	Közületi	188,00 Ft	188,00 Ft
Kiskunlacháza	2012.01.01	Alapdíj	394,00 Ft	354,60 Ft
Szigethalom	2012.01.01	Lakossági	267,00 Ft	240,30 Ft
Szigethalom	2012.01.01	Intézményi	267,00 Ft	267,00 Ft
Szigethalom	2012.01.01	Közületi	267,00 Ft	267,00 Ft
Ócsa	2012.01.01	Lakossági	284,25 Ft	247,37 Ft
Ócsa	2012.01.01	Intézményi	464,57 Ft	451,26 Ft
Ócsa	2012.01.01	Közületi	702,36 Ft	702,36 Ft
Pécel	2012.01.01	Lakossági	330,00 Ft	297,00 Ft
Pécel	2012.01.01	Intézményi	330,00 Ft	330,00 Ft
Pécel	2012.01.01	Közületi	525,00 Ft	525,00 Ft
Ecser	2012.01.01	Lakossági	250,00 Ft	225,00 Ft
Ecser	2012.01.01	Intézményi	440,00 Ft	440,00 Ft
Ecser	2012.01.01	Közületi	440,00 Ft	440,00 Ft
Inárcs		Lakosság		166,14 Ft
Inárcs		Közület		496,39 Ft
Inárcs		Intézmény		496,39 Ft
Inárcs		Lakossági Alapdíj		158,75 Ft

Vízdíjak településenként (Áfa nélkül)				
Település	Település	Település	Település	Település
Inárcs		Közületi Alapdíj		176,39 Ft
Inárcs		Intézményi Alapdíj		176,39 Ft
Felsőpakony		Lakossági		227,70 Ft
Felsőpakony		Közületi		479,00 Ft
Felsőpakony		Intézmény		344,60 Ft
Felsőpakony		Lakossági Alapdíj		153,80 Ft
Felsőpakony		Közületi Alapdíj		1.025,60 Ft
Áporka		Lakossági alapdíj	468,00 Ft	421,20 Ft
Áporka		Közületi alapdíj	468,00 Ft	468,00 Ft
Áporka		Lakossági	312,00 Ft	280,00 Ft
Áporka		Közületi	312,00 Ft	312,00 Ft
Taksony		Lakossági alapdíj	527,00 Ft	474,30 Ft
Taksony		Közületi alapdíj	527,00 Ft	527,00 Ft
Taksony		Lakossági	283,00 Ft	254,70 Ft
Taksony		Közületi	403,00 Ft	403,00 Ft
Délegyháza		Lakossági alapdíj		474,30 Ft
Délegyháza		Közületi alapdíj		527,00 Ft
Délegyháza		Lakossági		254,70 Ft
Délegyháza		Közületi		363,00 Ft
Dunavarsány		Lakossági alapdíj		474,30 Ft
Dunavarsány		Közületi alapdíj		527,00 Ft
Dunavarsány		Lakossági		254,70 Ft
Dunavarsány		Közületi		363,00 Ft
Majosháza		Lakossági alapdíj		474,30 Ft
Majosháza		Közületi alapdíj		527,00 Ft
Majosháza		Lakossági		254,70 Ft
Majosháza		Közületi		363,00 Ft
Szigetszentmárton		Lakossági alapdíj		474,30 Ft
Szigetszentmárton		Közületi alapdíj		527,00 Ft
Szigetszentmárton		Lakossági		254,70 Ft
Szigetszentmárton		Közületi		363,00 Ft
Kerepes		Lakossági		247,95 Ft
Kerepes		Közület 1 (kiszáraz.)		275,50 Ft
Kerepes		Közület 2 *		275,50 Ft
Kistarcsa		Lakossági		247,95 Ft
Kistarcsa		Közület 1 (kiszáraz.)		275,50 Ft
Kistarcsa		Közület 2 *		275,50 Ft

* 100 m³/nap átlagos csatornahasználat feletti, vagy közigazgatási területen kívüli fogyasztó

Szennyvízdíjak településenként (ÁFA nélkül)				
Település	Hatálybalépés	Felhasználó	Ár 2013. 06.30-ig	Ár 2013. 07.01-től
Gyál	2012.01.01	Lakossági	255,57 Ft	230,01 Ft
Gyál	2012.01.01	Közületi/Intézményi	753,60 Ft	753,60 Ft
Üllő	2012.01.01	Lakosság	324,90 Ft	292,41 Ft
Üllő	2012.01.01	Intézményi	506,22 Ft	506,22 Ft
Üllő	2012.01.01	Közületi	984,56 Ft	984,56 Ft
Vecsés	2012.01.01	Lakosság	240,00 Ft	216,00 Ft
Vecsés	2012.01.01	Intézményi	344,00 Ft	344,00 Ft
Vecsés	2012.01.01	Közületi	620,00 Ft	620,00 Ft
Maglód	2012.04.01	Alapdíj (Minden fh.)	400,00 Ft	360,00 Ft
Maglód	2012.04.01	Lakosság	390,54 Ft	351,48 Ft
Maglód	2012.04.01	Intézményi	390,54 Ft	390,54 Ft
Maglód	2012.04.01	Közületi 1m3 alatt	463,56 Ft	463,56 Ft
Maglód	2012.04.01	Közületi 1m3 felett	928,77 Ft	928,77 Ft
Kiskunlacháza	2012.01.01	Lakossági	332,00 Ft	298,80 Ft
Kiskunlacháza	2012.01.01	Intézményi	373,00 Ft	373,00 Ft
Kiskunlacháza	2012.01.01	Közületi	373,00 Ft	373,00 Ft
Szigethalom	2012.01.01	Lakossági	245,00 Ft	220,50 Ft
Szigethalom	2012.01.01	Intézményi	245,00 Ft	245,00 Ft
Szigethalom	2012.01.01	Közületi	245,00 Ft	245,00 Ft
Szigethalom	2012.01.01	Környezet terhelési díj	25,00 Ft	25,00 Ft
Ócsa	2012.01.01	Lakossági	358,27 Ft	311,98 Ft
Ócsa	2012.01.01	Intézményi	547,24 Ft	533,31 Ft
Ócsa	2012.01.01	Közületi	829,92 Ft	829,92 Ft
Pécel	2012.01.01	Lakossági	395,00 Ft	355,50 Ft
Pécel	2012.01.01	Intézményi	525,00 Ft	525,00 Ft
Pécel	2012.01.01	Közületi	658,00 Ft	658,00 Ft
Ecser	2012.01.01	Lakossági	350,00 Ft	315,00 Ft
Ecser	2012.01.01	Intézményi	394,00 Ft	394,00 Ft
Ecser	2012.01.01	Közületi	394,00 Ft	394,00 Ft
Inárcs		Lakossági		265,83 Ft
Inárcs		Közületi		656,38 Ft
Inárcs		Intézményi		656,38 Ft
Inárcs		Lakossági Alapdíj		158,75 Ft
Inárcs		Közületi Alapdíj		176,39 Ft
Inárcs		Intézményi Alapdíj		176,39 Ft
Felsőpakony		Lakossági		316,90 Ft
Felsőpakony		Közületi		561,00 Ft
Felsőpakony		Intézményi		432,80 Ft
Felsőpakony		Lakossági Alapdíj		402,50 Ft
Áporka		Lakossági alapdíj		1.093,50 Ft
Áporka		Közületi alapdíj	1.215,00 Ft	1.215,00 Ft
Áporka		Lakossági		345,60 Ft
Áporka		Közületi	956,00 Ft	956,00 Ft
Taksony		Lakossági alapdíj		1.093,50 Ft
Taksony		Közületi alapdíj	1.215,00 Ft	1.215,00 Ft
Taksony		Lakossági		345,60 Ft
Taksony		Közületi	956,00 Ft	956,00 Ft
Délegyháza		Lakossági alapdíj		1.093,50 Ft
Délegyháza		Közületi alapdíj	1.215,00 Ft	1.215,00 Ft
Délegyháza		Lakossági		345,60 Ft

Szennyvízdíjak településenként (ÁFA nélkül)				
Település	Település	Település	Település	Település
Délegyháza		Közületi	956,00 Ft	956,00 Ft
Dunavarsány		Lakossági alapdíj		1.093,50 Ft
Dunavarsány		Közületi alapdíj	1.215,00 Ft	1.215,00 Ft
Dunavarsány		Lakossági		345,60 Ft
Dunavarsány		Közületi	956,00 Ft	956,00 Ft
Majosháza		Lakossági alapdíj		1.093,50 Ft
Majosháza		Közületi alapdíj	1.215,00 Ft	1.215,00 Ft
Majosháza		Lakossági		345,60 Ft
Majosháza		Közületi	956,00 Ft	956,00 Ft
Szigetszentmárton		Lakossági alapdíj		1.093,50 Ft
Szigetszentmárton		Közületi alapdíj	1.215,00 Ft	1.215,00 Ft
Szigetszentmárton		Lakossági		345,60 Ft
Szigetszentmárton		Közületi	956,00 Ft	956,00 Ft
Kerepes		Lakossági		271,40 Ft
Kerepes		Közület 1(kisfogyasztó)		301,50 Ft
Kerepes		Közület 2 *		505,50 Ft
Kistarcsa		Lakossági		271,40 Ft
Kistarcsa		Közület 1(kisfogyasztó)		301,50 Ft
Kistarcsa		Közület 2 *		505,50 Ft

* 100 m³/nap átlagos csatornahasználat feletti, vagy közigazgatási területen kívüli fogyasztó

7. Gazdasági, pénzügyi helyzet alakulása

A szervezeti működés középpontjában a felhasználók minőségi kiszolgálása áll, társaság menedzsmentje és munkatársai elkötelezettek e téren. Célunk, hogy a szolgáltatás során folyamatosan megfeleljünk az irányítási rendszerek követelményeinek és elvárásainak. Kiemelt célnak tekintjük a tevékenységi területünkön a fenntartható fejlődést, az energia hatékonyságot és a környezet megóvását.

Víz- és csatornaszolgáltatási területen az MSZ EN ISO 9001:2015; MSZ EN ISO 14001:2015; MSZ 45001:2018 minőségirányítási, környezetközpontú, munkahelyi egészségvédelem és biztonság rendszerek, illetőleg MSZ EN ISO 50001:2019 szabvány alapján értékelt energia irányítási rendszereket az évenkénti felülvizsgálati igazolások alapján megfelelően működtetjük.

Az üzleti év eredménye

Ellátott felhasználó szám

- Ivóvíz ágazat: 71.196; ebből lakos 70.054 db
- Szennyvíz ágazat: 69.142; ebből lakos 65.792 db

Üzemi (üzleti) eredmény:	-101.594 eFt
ebből ivóvíz ágazat:	737.930 eFt
ebből szennyvíz ágazat:	-966.204 eFt
ebből másodlagos tevékenység:	126.679 eFt
Pénzügyi műveletek eredménye:	109.342 eFt
Adózott eredmény:	7.748 eFt

Egyéb kiemelt ráfordítások:

- Közműadó fizetési kötelezettség 182 millió Ft
- Felügyeleti díj 28 millió Ft
- Helyi iparüzési adó fizetési kötelezettség 77 millió Ft,
- Innovációs járulék fizetési kötelezettség 12 millió Ft,
- Vízkészlet használati járulék 38 millió Ft
- Környezetterhelési díj 7 millió Ft

A Társaság a köztartozásmentes adózói nyilvántartásban szerepel.

Bevételek alakulása

adatok eFt

A tétel megnevezése	Előző év	Tárgy év	Változás	Változás %
a	b	c	d	e
01. Belföldi értékesítés nettó árbevétele	6 101 966	6 791 456	689 490	111,30
ebből ivóvíz szolgáltatás	2 546 320	2 489 171	-57 149	97,76
ebből szennyvízelvezetés	2 963 663	3 097 614	133 951	104,52
ebből másodlagos tevékenység	591 983	1 204 672	612 689	203,5
02. Exportértékesítés nettó árbevétele	0	0	0	0
I. ÉRTÉKESÍTÉS NETTÓ ÁRBEVÉTELE (01+02)	6 101 966	6 791 456	689 490	111,30
03. Saját termelésű készletek állományváltozása	28 442	-12 830	-41 272	-45,11
04. Saját előállítású eszközök aktivált értéke	146 123	37 237	-108 886	25,48
II. AST ÉRTÉKE (03+04)	174 565	24 407	-150 158	13,98
III. EGYÉB BEVÉTELEK	396 981	1 337 142	940 161	336,86
ebből: visszaírt értékvesztés	41 540	50 776	9 236	122,23

Az értékesítés árbevételének 82,26 %-át a víz- és csatorna szolgáltatásból befolyó bevételek adják, amely összességében 11,30 %-kal nőttek az előző évhez képest. Ebből az ivóvíz szolgáltatás 2,24 %-kal csökkent, a szennyvízelvezetés 4,52 %-kal nőtt. A másodlagos tevékenységek - a nem közművel összegyűjtött szennyvíz szállítás és az építési és felújítási tevékenységek – árbevétele 103,50 %-al nőttek a bázis időszakhoz mérten. A rezi törvény alapján számított, 2013. július 1-től alkalmazandó, a lakossági fogyasztói kört érintő 10 %-os fogyasztói árcsökkentés értékesítési árbevételre gyakorolt hatása éves szinten nettó – 474,4 millió Ft volt.

Saját termelésű készletek és a saját előállítású eszközök aktivált értéke a tulajdonos önkormányzatok víziközművein végzett felújítások és beruházások állományváltozását mutatja.

Az egyéb bevételek között a lakossági csatornaszolgáltatás ártámogatására kapott 85 millió forint, az Energiaügyi Minisztérium 782 millió forint támogatása. Továbbá a közműfejlesztési hozzájárulás tárgyévi felhasználása, a kapott kamatok és bírságok összegei, valamint a behajtási külön költségek megtérített összegei szerepelnek.

Ráfordítások alakulása

adatok eFt

A tétel megnevezése	Előző év	Tárgy év	Változás	Változás %
a	b	c	d	e
05. Anyagköltség	1 689 352	2 149 530	460 178	127,24
06. Igénybe vett szolgáltatások értéke	2 076 482	2 151 749	75 267	103,62
07. Egyéb szolgáltatások értéke	233 990	247 179	13 189	105,64
08. Eladott áruk beszerzési értéke	23 257	160 970	137 713	692,13
09. Eladott (közvetített) szolgáltatások értéke	266 064	505 621	239 557	190,04
IV. ANYAGJELLEGŰ RÁF. (05+06+07+08+09)	4 289 145	5 215 049	925 904	121,59
10. Bérköltség	1 601 727	1 819 225	217 498	113,58
11. Személyi jellegű egyéb kifizetések	133 207	143 282	10 075	107,56
12. Bérjárulékok	233 659	267 001	33 342	114,27
V. SZEMÉLYI JELLEGŰ RÁF (10+11+12)	1 968 593	2 229 508	260 915	113,25
VI. ÉRTÉKCSÖKKENÉSI LEÍRÁS	252 306	263 973	11 667	104,62
VII. EGYÉB RÁFORDÍTÁSOK	365 098	546 069	180 971	149,57
ebből: értékvesztés	26 690	75 142	48 452	281,54

Az anyagköltségek 460 millió Ft-tal növekedtek a bázis évhez képest. A javítás, karbantartás, kivitelezés anyagköltsége 39 millió Ft-tal csökkent, a gépjármű park bővítése és az üzemanyag árak növekedése a költségeket 170 millió Ft-tal növelték. Az egyéb anyag költségek 1,3 millió forinttal csökkentek. Az energia költségek a speciális beszerzési lehetőségeknek köszönhetően 1,3 millió Ft összeggel emelkedtek. A társszolgáltatóktól vásárolt víz felhasználás értéke 21 millió Ft-tal növekedett. Az igénybevett szolgáltatások értéke 75 millió Ft-tal nőtt az előző időszakhoz képest. Az önkormányzati eszköz használati díjak 79 millió Ft-tal növekedtek, külső vállalkozástól igénybevett javítási, karbantartási szolgáltatások 8 millió Ft-tal csökkentek, a szennyvíz tisztítási díjak 21 millió Ft-tal csökkentek. Az egyéb igénybe vett szolgáltatások 9 millió Ft-tal csökkentek.

A humánerőforrás gazdálkodási tevékenység során a társaság betartotta a 2014. decemberig fennálló megállapodást, 2013-ban és 2014-ben munkaerő leépítés nem volt. A 2012. évi megalakulástól 2017-ig a társaságnál bérfeljesztés nem volt. A társaságot is érintő munkaerő elvándorlás fékezésére, a szakképzett munkaerő megtartására 2017-ben és 2018-ban átlagosan 6 %-os, 2019-ben átlagosan 5%-os, 2020-ban átlagosan 8%-os, 2021-ben átlagosan 8%-os bérfeljesztést, 2022-ban pedig átlagosan 5%-os, ezt követően pedig 2023-ban minden eddiginél magasabb, júliustól egységesen 50.000 Ft, majd decembertől átlagosan 10%-os bérfeljesztést hajtottunk végre. A 2017, 2018, 2019 és 2020-as évi bérjárulék csökkentésből adódó költségmegtakarítást bérfeljesztésre fordítottuk. A hatékonyabb munkaerő kihasználáshoz és a működés zavartalan fenntartásához szervezeti egység szintű átszervezéseket hajtottunk végre. A nyugállományba vonuló dolgozók munkakörét új munkavállalókkal nem minden esetben töltöttük be.

Az értékcsökkenési leírás 11,7 millió Ft-tal növekedett a bázis időszakhoz képest. Az önkormányzatokkal egyeztetett, vagyonnezelt eszközökre elszámolt progresszív értékcsökkenés követi az eszközök elhasználódásának műszaki becsléssel megállapított avulását.

Pénzügyi helyzet és a likviditási helyzet értékelése

A társaság likviditási stratégiája a stabil működőképesség fenntartása és a tulajdonosi elvárások teljesítése. A társaság 2023. évben is megtartotta kiegyensúlyozott pénzügyi helyzetét, biztosította a működési- és fejlesztési kiadások fedezetét, fizetési kötelezettségeinek határidőben eleget tett. A társaság hitelállománnyal nem rendelkezik.

Négyfokozatú likviditási mérleg

adatok eFt

	Eszközök	Előző év	Tárgy év		Források	Előző év	Tárgy év
I.	Likvid eszközök	1 600 273	1 644 965	I.	Azonnal esedékes köt.	398 789	612 218
	Pénzeszközök	1 600 273	1 644 965		Munkabérek, járulékok	398 789	612 218
II.	Mobil eszközök	2 106 244	2 304 029	II.	Rövid hat. belül e. köt.	1 634 584	1 753 223
	Köv. árusz. és szolg.	958 757	1 127 051		Szállítói kötelezettségek	473 333	515 708
	Egyéb követelések	178 339	126 859		Rövid lejáratú köt.	3 106	3 674
	Készletek	806 710	903 665		Céltartalék várható költség.	586 089	590 689
	Bevételek AIE	162 438	146 454		Költségek PIE	572 056	643 152
III.	Mobilizálható eszk.	11 656 723	12 024 964	III.	Később esedékes köt.	12 570 654	12 967 560
	Követelés tul. sz.	685 272	1 053 513		Kötelezettségek tul. sz.	993 356	1 309 808
	Vagyonk.-re á. eszköz	10 971 451	10 971 451		Hosszú lejáratú köt.	11 577 298	11 657 752
IV.	Immobil eszközök	364 096	519 491	IV.	Vissza nem fiz. források	1 123 309	1 160 448
	Befektetett eszközök	353 449	507 273		Saját tőke	432 013	439 761
	Költségek AIE	10 647	12 218		Bevételek PIE	691 296	720 687
	Eszközök összesen	15 727 336	16 493 449		Források összesen	15 727 336	16 493 449

8. Vevő állomány

A Társaságot részleges szolgáltatási kényszer terheli minden felhasználóval szemben, aki víz- és csatorna bekötéssel rendelkezik. A korlátozások adminisztratív elindítása és gyakorlati kivitelezése, a kintlévőségek behajtása a törvényi változások miatt nehézkessé és hosszadalmassá váltak. A szűkös törvényi kereteken belül minden lehetséges eszközt felhasználunk a kintlévőségek behajtására. A követelések nem jogi úton történő behajtását elsődlegesen a szervezeten belül oldjuk meg. A feladat ellátását a behajtási és követeléskezelési csoport végzi. A lakossági fogyasztók körében, a fizetési nehézségeik áthidalására megnövekedtek a részletfizetési kérelmek, ami közvetetten csökkenti a határidőn túli kintlévőségek behajtási kockázatát. A fizetési meghagyásos úton történő behajtás Társaságon belül megoldott, peres úton történő behajtási tevékenységek egy részét megbízott ügyvédi iroda végzi.

A DPMV Zrt. lejárt fizetési határidejű követeléskezelés alatt levő követelésállománya 2023. január hó 01. napja és 2023. december hó 31. napja között 33.380.708 Ft összeggel, 11 %-kal csökkent. A Vht 304.§ (10). Módtv.14. hatálybalépését követően árverés kitűzésére csak abban az esetben kerülhet sor, ha az adós valamennyi tartozásának összesített tőkeösszege az 500.000 Ft-ot meghaladja. A felhasználói fizetési nehézségek, az emelkedő infláció, a reálbérek alakulása a végrehajtási törvény módosítás ellenére a kintlévőségállomány továbbra is lassan, de folyamatosan csökkenő tendenciát mutat.

Településeinken a követelésállomány csökkenésének üteme állandó (az elvárt mértékkel megegyező).

Gyálon -15 %-kal, Vecsésen -22 %-kal, Maglódon -9 %-kal, Felsőpakonyon -23 %-kal, Inárcson -11 %-kal, Dunaharaszti -16 %-kal, Ócsán -3 %-kal, Szigethalmon -9 %-kal, Pécelen -19 %-kal, Nagytarcsán -11 %-kal, Kerepesen -13 %-kal, Kistarcsán -9 %-kal, Dunavarsányon -23 %-kal, Áporkán -25 %-kal, Délegyházán -20 %-kal, Szigetszentmártonon -20 %-ka, Majosházán -44 %-kal csökkent.

Üllőn 2 %-kal Péteriben 14 %-kal, Ecseren 7 %-kal, Kiskunlacházán 10 %-kal, Taksonyban 29 %-kal nőtt a kintlévőség állomány.

A szolgáltatási területünkön aktívan folytattunk ellenőrzéseket, kötünk részletfizetési megállapodásokat, folyamatosan küldtünk ki fizetési felszólításokat a kintlévőség növekedésének megakadályozása és a térülések érdekében.

DPMV Zrt. víz- és csatornadíj követelésállománya 2023.01.01. napján

Település	Le nem járt	0-30 nap	30-60 nap	60-90 nap	90-180 nap	180-360 nap	360 napon túl	Lejárt kintlévőség
Gyál	99 542 902	-163 028	3 309 316	761 646	1 326 241	1 045 553	36 817 447	43 097 176
Vecsés	85 541 967	24 367	3 721 112	1 928 127	2 617 434	2 188 302	5 595 793	16 075 135
Maglód	52 632 739	-67 529	2 411 753	2 003 692	2 717 541	2 338 817	35 050 307	44 454 581
Üllő	60 868 857	24 626	855 674	1 977 492	2 848 649	2 328 263	13 100 106	21 134 810
Péteri	5 218 231	0	-45 764	91 003	215 282	226 635	703 150	1 190 306
Ecser	16 727 058	-152 424	330 675	318 771	1 457 315	783 620	3 781 719	6 519 676
Felsőpakony	12 190 113	145 575	494 732	117 649	-505 025	372 615	1 473 714	2 099 260
Inárcs	13 424 286	-9 707	800 240	245 573	1 115 402	384 182	780 185	3 315 875
Dunaharaszti	0	0	0	0	0	0	5 415 003	5 415 003
Ócsa	32 242 696	91 030	1 652 836	1 171 992	-70 433	1 289 370	-555 443	3 579 352
Szigethalom	53 322 682	27 866	2 250 358	1 292 884	2 023 971	2 165 571	11 435 189	19 195 839
Kiskunlacháza	23 866 043	-38 560	1 295 344	563 290	1 222 237	1 228 041	3 934 369	8 204 721
Pécel	71 281 072	217 178	4 317 610	3 728 109	2 547 628	3 887 591	15 565 959	30 264 075
Nagytarcsa	888 597	26 668	-26 668	0	0	-1 059 022	11 090 070	10 031 048
Kerepes	32 012 529	-20 908	2 343 143	771 331	2 549 510	1 903 024	6 982 973	14 529 073
Kistarcsa	53 692 514	-98 245	1 746 430	1 431 863	755 764	552 093	5 593 592	9 981 497
Dunavarsány	40 781 732	503 262	3 987 727	280 251	2 129 522	1 073 112	8 019 596	15 993 470
Aporka	5 395 033	0	246 867	1 646 581	159 276	934 004	1 788 071	4 774 799
Délegyháza	22 871 378	176 638	2 157 663	2 193 213	2 672 463	1 805 487	7 197 365	16 202 829
Szigetszentmárton	15 009 365	-14 485	521 700	332 721	1 007 653	725 629	2 596 326	5 169 544
Majosháza	6 461 017	562 106	501 274	132 739	960 194	756 977	2 548 541	5 461 831
Taksony	33 029 743	107 595	1 481 271	1 242 438	1 714 059	1 484 947	6 329 662	12 359 972
Összesen	737 000 554	1 342 025	34 353 293	22 231 365	29 464 683	26 414 811	185 243 695	299 049 872

DPMV Zrt. víz- és csatornadíj követelésállománya 2023.12.31. napján

Település	Le nem járt	0-30 nap	30-60 nap	60-90 nap	90-180 nap	180-360 nap	360 napon túl	Lejárt kintlévőség
Gyál	104 277 296	82 593	3 115 472	1 788 993	2 178 897	1 369 774	28 176 583	36 712 313
Vecsés	94 260 813	215 924	5 354 126	2 016 467	2 152 677	1 262 101	1 588 714	12 590 009
Maglód	55 892 945	103 102	1 763 973	1 535 761	712 156	1 238 449	35 013 336	40 366 777
Üllő	75 335 272	8 880	4 139 529	1 493 538	2 962 525	2 817 598	10 107 532	21 529 602
Péteri	4 354 218	1 477	215 452	153 049	396 362	90 146	503 628	1 360 114
Ecser	18 578 560	71 323	538 960	59 286	819 026	120 800	5 390 707	7 000 102
Felsőpakony	12 922 269	19 334	521 857	32 358	281 452	70 927	692 379	1 618 307
Inárcs	14 702 168	82 661	588 740	555 542	379 182	237 170	1 093 452	2 936 747
Dunaharaszti	0	0	0	0	0	0	4 535 919	4 535 919
Ócsa	35 253 558	11 054	481 644	267 196	345 521	263 905	2 112 437	3 481 757
Szigethalom	56 690 295	206 342	3 089 308	1 468 455	1 700 809	3 818 479	7 136 929	17 420 322
Kiskunlacháza	26 079 495	23 616	1 677 993	916 414	2 504 858	978 789	2 885 402	8 987 072
Pécel	82 569 107	656 380	2 051 037	5 043 666	1 498 300	3 159 630	12 049 758	24 458 771
Nagytarcsa	1 069 022	0	0	0	0	0	8 942 080	8 942 080
Kerepes	33 963 955	69 821	1 621 411	1 099 185	1 696 591	1 227 844	6 971 225	12 686 077
Kistarcsa	56 072 661	0	1 272 456	997 744	1 122 585	709 312	4 953 925	9 056 022
Dunavarsány	43 518 334	19 906	2 600 184	877 904	1 610 581	1 329 730	5 852 724	12 291 029
Aporka	6 410 911	0	166 781	380 633	180 365	331 067	2 531 989	3 590 835
Délegyháza	26 057 375	95 425	1 584 171	1 372 880	2 492 203	1 346 980	6 047 259	12 938 918
Szigetszentmárton	16 393 028	14 194	829 461	490 120	643 681	1 043 745	1 123 638	4 144 839
Majosháza	7 475 978	27 661	333 762	157 488	177 388	477 588	1 877 319	3 051 206
Taksony	34 589 218	0	4 375 127	893 692	1 345 360	2 120 058	7 236 109	15 970 346
Összesen	806 466 478	520 159	41 207 642	17 513 162	26 672 910	26 103 273	153 652 019	265 669 164

A vizsgált időszakban a DPMV Zrt. a kintlévőség kezelése érdekében 9.745 db fizetési felszólítás került kiküldésre 565.705.185 Ft lejárt számlatartozásra. Korlátozó értesítőből 1.757 db került feladásra 159.182.765 Ft összegre. Társaságunk 639 db szolgáltatási helyen keletkezett tartozás ügyében indított jogerős fizetési meghagyássá vált követelést 110.504.415 Ft összegre. Jogerős végrehajtási eljárást 383 db szolgáltatási helyen felhalmozott tartozás ügyében indítottunk 70.515.842 Ft összegre.

A kintlévőség csökkentése érdekében indított bírósági végrehajtási eljárások során a megtérülési arányok településenként lényegesen eltérőek voltak. Az eltérés mögött vélhetően a megindított eljárások száma és a követelések összege, valamint a területen eljáró végrehajtó eljárásának intenzitása (kinevezett végrehajtók változása, helyettes végrehajtó eljárása) és az árverések felfüggesztése lényeges körülményként azonosítható. A végrehajtási eljárásban kötött részletfizetések száma 147 db 62.822.441 Ft összegre, melyekből folyamatos térülés várható. Jelenleg 400 db szolgáltatási helyen van végrehajtási eljárás folyamatban 125.722.283 Ft összegre, valamint 311 db végrehajtási eljárás szünetel behajthatatlansággal vagy munkabér, illetve nyugdíj letiltási sorban áll 71.667.185 Ft összegre. Folyamatosan kérjük az eljárások folytatását a térülés érdekében, illetve az elévülési idő megszakítása miatt. Eljárásokon kívül több nagyszögű tartozásban sikerült részletfizetési megállapodást kötnünk adósokkal és árverési vevőkkel.

adatok eFt

Megnevezés	2019.	2020.	2021.	2022.	2023.	Változás	Változás %
Víz- és csatornadíj köv.	1 166 636	1 132 874	1 128 546	1 021 493	1 054 959	33 466	103,28
Értékvesztés és visszairása	- 192 487	-176 961	-157 953	-147 211	-158 438	-11 227	107,63
Egyéb követelések	53 305	52 912	72 097	89 940	236 029	146 089	262,43
Értékvesztés és visszairása	-3 298	-4 466	-9 573	-5 465	-5 500	-35	100,64
Összesen	1 024 156	1 004 359	1 033 117	958 757	1 127 051	168 294	117,55

Határidőn túli víz-, és csatornadíj követelések értékvesztés nélkül.

adatok eFt

Megnevezés	2019.	2020.	2021.	2022.	2023.	Változás	Változás %
Határidőn belüli követelések	809 989	830 885	806 561	784 733	924 010	139 277	117,75
- ebből víz-, és csatornadíjak	803 761	784 764	787 423	737 001	806 466	69 465	109,43
- ebből egyéb követelés	6 228	46 121	19 138	47 732	117 544	69 812	246,26
Határidőn túli követelések	409 952	354 901	394 082	326 700	366 978	40 278	112,33
- ebből víz-, és csatornadíjak	362 875	348 109	351 908	299 050	265 669	-33 381	88,84
- ebből egyéb követelés	47 077	6 791	42 174	27 650	117 591	89 941	425,28
Összesen	1 219 941	1 185 786	1 200 643	1 111 433	1 290 989	179 556	116,16

Végrehajtás megtérülési statisztika 2023.01.01.- 2023.12.31. között

Település	Követelt	Hátralék	Behajtott	Megtérülés %	Ügyszám	Tőke	Tőke hátral.	Költség	Költség hát.
	739 405	86 460	652 945	88	4	646 305	50 860	93 100	35 600
Áporka	2 361 661	1 064 350	1 297 311	55	8	2 104 077	973 730	257 584	90 620
Csömör	366 234	366 234	0	0	2	307 173	307 173	59 061	59 061
Délegyháza	6 735 267	3 158 306	3 576 961	53	29	5 697 487	2 598 276	1 037 780	560 030
Dunavarsány	3 210 203	1 655 215	1 554 988	48	23	2 451 386	1 348 762	758 817	306 453
Ecser	3 621 811	2 322 255	1 299 556	36	8	3 262 919	2 060 635	358 892	261 620
Felsőpakony	195 421	96 932	98 489	50	2	125 906	61 017	69 515	35 915
Gyál	4 933 043	2 762 907	2 170 136	44	28	4 133 143	2 386 158	799 900	376 749
Inárcs	616 847	353 045	263 802	43	6	415 737	194 137	201 110	158 908
Kerepes	4 556 561	3 019 858	1 536 703	34	23	3 714 686	2 585 476	841 875	434 382
Kiskunlacháza	2 046 751	983 154	1 063 597	52	15	1 593 696	776 012	453 055	207 142
Kistarcsa	4 255 586	1 624 284	2 631 302	62	16	3 717 460	1 362 470	538 126	261 814
Maglód	3 635 157	1 396 884	2 238 273	62	26	2 780 208	1 108 538	854 949	288 346
Majosháza	1 564 029	938 392	625 637	40	9	1 300 899	810 551	263 130	127 841
Nagytarcsa	891 333	805 391	85 942	10	3	767 926	726 984	123 407	78 407
Ócsa	3 369 642	1 105 398	2 264 244	67	16	2 887 579	1 005 752	482 063	99 646
Pécel	6 874 327	3 265 956	3 608 371	52	41	5 374 760	2 602 326	1 499 567	663 630
Péteri	191 009	98 997	92 012	48	2	119 809	63 397	71 200	35 600
Szigethalom	7 397 524	4 118 423	3 279 101	44	44	5 984 227	3 474 050	1 413 297	644 373
Szigetszentmárton	823 731	425 347	398 384	48	7	614 131	338 347	209 600	87 000
Szigethalom/Szigetszentmiklós	280 056	0	280 056	100	2	256 056	0	24 000	0
Taksony	3 427 515	985 189	2 442 326	71	16	2 758 454	781 817	669 061	203 372
Szigethalom/Tököl	92 577	92 577	0	0	1	63 577	63 577	29 000	29 000
Üllő	3 078 275	1 893 220	1 185 055	38	18	2 481 777	1 518 522	596 498	374 698
Vecsés	5 251 877	1 250 221	4 001 656	76	34	4 217 872	951 437	1 034 005	298 784
Összesen	70 515 842	33 868 995	36 646 847		383	57 777 250	28 150 004	12 738 592	5 718 991

Határidőn túli víz-, és csatornadíj követelések település szintű bontása (Ft)

Település	Terület	1-90 nap	91-180 nap	181-360 nap	361-720 nap	2 éven túli	Összesen
Gyál	Lakosság	3 654 845	2 792 869	1 341 521	1 205 701	12 089 377	21 084 313
	Közület	1 332 292	-448 484	28 253	-59 251	15 339 864	16 192 674
	Intézmény	-78	-165 488	-	-2 758	-396 350	-564 674
	ÖSSZESEN	4 987 059	2 178 897	1 369 774	1 143 692	27 032 891	36 712 313
Vecsés	Lakosság	6 141 465	2 321 139	664 481	227 764	1 065 792	10 420 641
	Közület	1 235 970	-169 361	598 083	-65 603	364 294	1 963 383
	Intézmény	209 082	899	-463	-19 718	16 185	205 985
	ÖSSZESEN	7 586 517	2 152 677	1 262 101	142 443	1 446 271	12 590 009
Maglód	Lakosság	2 973 379	797 276	1 188 517	391 604	4 653 648	10 004 424
	Közület	315 473	-85 119	48 916	-82 623	494 408	691 055
	Intézmény	113 984	-	1 016	2 570 557	26 985 741	29 671 298
	ÖSSZESEN	3 402 836	712 157	1 238 449	2 879 538	32 133 797	40 366 777
Üllő	Lakosság	5 405 715	1 751 002	2 415 429	2 126 791	8 239 106	19 938 043
	Közület	236 232	1 211 523	412 467	-33 915	-160 055	1 666 252
	Intézmény	-	-	-10 297	-64 396	-	-74 693
	ÖSSZESEN	5 641 947	2 962 525	2 817 599	2 028 480	8 079 051	21 529 602
Péteri	Lakosság	307 466	289 562	91 471	59 238	509 434	1 257 171
	Közület	-98 859	6 841	-1 325	-31 722	-33 322	-158 387
	Intézmény	-2 174	263 504	-	-	-	261 330
	ÖSSZESEN	206 433	559 907	90 146	27 516	476 112	1 360 114
Ecsér	Lakosság	663 185	40 982	1 055 980	584 677	5 123 885	7 468 709
	Közület	6 384	-176 327	10 125	-328 303	22 692	-465 429
	Intézmény	-	-3 178	-	-	-	-3 178
	ÖSSZESEN	669 569	-138 523	1 066 105	256 374	5 146 577	7 000 102
Dharaszti	Lakosság	-	-	-	-	4 693 453	4 693 453
	Közület	-	-	-	-	-153 457	-153 457
	Intézmény	-	-	-	-	-4 077	-4 077
	ÖSSZESEN	-	-	-	-	4 535 919	4 535 919
Ócsa	Lakosság	2 368 397	1 687 524	659 188	259 078	-2 387 373	2 586 814
	Közület	-156 992	125 486	105 257	6 787	803 797	884 335
	Intézmény	-1 511	32 511	-540	-2 189	-17 663	10 608
	ÖSSZESEN	2 209 894	1 845 521	763 905	263 676	-1 601 239	3 481 757
Felsőpakony	Lakosság	799 635	-298 835	267 831	14 539	1 093 082	1 876 252
	Közület	96 914	19 988	5 491	7 137	-224 588	-95 058
	Intézmény	-	-173 307	2 605	7 815	-	-162 887
	ÖSSZESEN	896 549	-452 154	275 927	29 491	868 494	1 618 307
Inárcs	Lakosság	1 236 883	392 446	168 350	440 428	647 382	2 885 489
	Közület	-9 940	-13 264	1 230	15 579	-6 772	-13 167
	Intézmény	-	-	67 590	-3 165	-	64 425
	ÖSSZESEN	1 226 943	379 182	237 170	452 842	640 610	2 936 747
Szhalom	Lakosság	4 301 986	1 651 304	3 296 254	1 556 364	5 690 124	16 496 032
	Közület	552 191	49 505	522 225	170 897	-279 774	1 015 044
	Intézmény	-90 072	-	-	-	-682	-90 754
	ÖSSZESEN	4 764 105	1 700 809	3 818 479	1 727 261	5 409 668	17 420 322
Kkháza	Lakosság	2 415 850	2 361 945	941 454	824 341	1 970 553	8 514 143
	Közület	203 646	127 061	46 686	123 166	-38 937	461 622
	Intézmény	-1 473	15 852	-9 351	-	6 279	11 307
	ÖSSZESEN	2 618 023	2 504 858	978 789	947 507	1 937 895	8 987 072
Pécel	Lakosság	6 753 512	2 875 100	3 476 635	1 183 445	6 398 265	20 686 957
	Közület	-934 492	160 951	276 253	-23 507	-429 843	-950 638
	Intézmény	-67 937	-37 751	-93 258	-15 446	4 936 844	4 722 452
	ÖSSZESEN	5 751 083	2 998 300	3 659 630	1 144 492	10 905 266	24 458 771
Nagytarcsa	Lakosság	-	-	-61 125	-	-836 102	-897 227
	Közület	-	-	-	-566 869	2 434 201	1 867 332
	Intézmény	-	-	-	1 306 696	6 665 279	7 971 975
	ÖSSZESEN	-	-	-61 125	739 827	8 263 378	8 942 080
Kerepes	Lakosság	2 162 907	1 709 076	1 219 490	1 305 284	5 572 108	11 968 865
	Közület	627 510	-12 835	8 354	88 104	5 346	716 479
	Intézmény	-	350	-	383	-	733
	ÖSSZESEN	2 790 417	1 696 591	1 227 844	1 393 771	5 577 454	12 686 077
Kistarcsa	Lakosság	2 375 987	1 053 213	612 252	333 871	4 541 135	8 916 458
	Közület	-98 056	69 445	97 060	127 828	-49 993	146 284
	Intézmény	-7 731	-73	-	350	734	-6 720
	ÖSSZESEN	2 270 200	1 122 585	709 312	462 049	4 491 876	9 056 022
Dunavarsány	Lakosság	3 252 997	1 562 588	1 143 259	1 180 911	4 164 256	11 304 011
	Közület	236 084	47 993	186 471	218 808	371 979	1 061 335
	Intézmény	8 913	-	-	-83 230	-	-74 317
	ÖSSZESEN	3 497 994	1 610 581	1 329 730	1 316 489	4 536 235	12 291 029

Település	Terület	1-90 nap	91-180 nap	181-360 nap	361-720 nap	2 éven túli	Összesen
Áporka	Lakosság	546 879	180 365	331 067	1 098 380	1 340 294	3 496 985
	Közület	535	-	-	-	93 315	93 850
	Intézmény	-	-	-	-	-	-
	ÖSSZESEN	547 414	180 365	331 067	1 098 380	1 433 609	3 590 835
Délegyháza	Lakosság	2 852 885	2 301 913	1 476 891	2 013 232	2 739 213	11 384 134
	Közület	212 896	190 290	-129 911	783 595	519 984	1 576 854
	Intézmény	-13 305	-	-	-2 666	-6 099	-22 070
	ÖSSZESEN	3 052 476	2 492 203	1 346 980	2 794 161	3 253 098	12 938 918
Szigetszentmárton	Lakosság	1 231 480	589 160	762 634	560 942	362 139	3 506 355
	Közület	102 295	56 733	281 111	216 418	14 291	670 848
	Intézmény	-	-2 212	-	-	-30 152	-32 364
	ÖSSZESEN	1 333 775	643 681	1 043 745	777 360	346 278	4 144 839
Majosháza	Lakosság	476 999	197 632	409 021	384 390	1 526 124	2 994 166
	Közület	41 912	-20 244	68 567	34 601	12 133	136 969
	Intézmény	-	-	-	-	-79 929	-79 929
	ÖSSZESEN	518 911	177 388	477 588	418 991	1 458 328	3 051 206
Taksony	Lakosság	4 345 166	1 153 937	1 600 847	1 237 174	3 987 113	12 324 237
	Közület	924 204	191 423	519 211	913 110	1 128 984	3 676 932
	Intézmény	-551	-	-	-5 178	-25 094	-30 823
	ÖSSZESEN	5 268 819	1 345 360	2 120 058	2 145 106	5 091 003	15 970 346
Összesen		59 240 964	26 672 910	26 103 273	22 189 446	131 462 571	265 669 164

9. Bérleti-, és vagyonkezelési szerződések díjai és felhasználásuk

Bérleti-üzemeltetési szerződés alapján fizetett eszközhasználati díjak

VKR megnevezés	Bruttó érték (eFt)	Használati díj (eFt)
Gyál-IV	1 976 883	31 101
Vecsés-IV	620 202	18 102
Maglód-IV *	136 206	9 890
Üllő-IV	743 171	10 944
Péteri-IV *	583 892	9 900
Ecser-IV	185 351	1 443
Felsőpakony-IV	163 800	1 260
Inárcs-IV *	350 327	3 000
Ócsa-IV	3 316 314	8 771
Szigethalom-IV*	452 342	1 943
Kiskunlacháza—IV	920 645	6 328
Pécel-IV *	1 324 926	20 237
Kerepes-Kistarcsa-IV *	1 542 669	6 749
Gyál-SZ	2 254 775	73 599
Vecsés-SZ	1 914 093	55 585
Maglód-SZ *	1 234 735	27 930
Üllő-SZ	1 660 686	75 267
Ecser-SZ	396 329	3 800
Felsőpakony-SZV	444 911	1 260
Inárcs-SZV *	459 281	3 000
Ócsa-SZ	3 806 445	23 650
Szigethalom-SZ*	2 794 406	14 395
Kiskunlacháza-SZ	3 889 178	24 303
Pécel-SZ *	2 357 150	29 681
Kerepes-Kistarcsa Sz *	1 998 729	1 444
Összesen	35 527 446	463 585

*2022.12.31. adat (Bruttó érték)

Vagyonkezelt eszközök visszapótlási kötelezettség elszámolása

adatok eFt

Település	Ágazat	Nyitó	Visszapótlási kötelezettség (+)	Visszapótlás (-)		Nettó visszapótlás
				Saját	Állami támogatás	
		2023.01.01	2023. évi	2023. évi	2023. évi	2023.12.31
Dunavarsány Város Önk.	víz	-28 184	10 094	5 855	0	-23 945
Dunavarsány Város Önk.	szennyvíz	119 768	47 778	38 820	6 999	128 726
Dunavarsány Város Önk.		91 584	57 871	44 674	6 999	104 781
Áporka Község Önkormányzata	víz	4 172	1 803	917	0	5 058
Áporka Község Önkormányzata	szennyvíz	18 515	7 336	6 068	1 337	19 783
Áporka Község Önkormányzata		22 687	9 139	6 985	1 337	24 841
Délegyháza Község Önk.	víz	2 193	4 619	3 300	0	3 512
Délegyháza Község Önk.	szennyvíz	56 955	18 971	19 785	2 077	56 141
Délegyháza Község Önk.		59 148	23 590	23 085	2 077	59 653
Szigetszentmárton Község Önk.	víz	2 270	2 430	4 980	0	-279
Szigetszentmárton Község Önk.	szennyvíz	36 691	14 206	12 386	2 489	38 511
Szigetszentmárton Község Önk.		38 961	16 636	17 366	2 489	38 232
Majosháza Község Önk.	víz	5 693	1 959	1 386	0	6 266
Majosháza Község Önk.	szennyvíz	14 115	9 626	7 483	1 648	16 258
Majosháza Község Önk.		19 808	11 585	8 869	1 648	22 524
Taksony Nagyközség Önk.	víz	75 957	7 477	2 786	0	80 648
Taksony Nagyközség Önk.	szennyvíz	93 644	35 330	31 349	5 951	97 625
Taksony Nagyközség Önk.		169 601	42 807	34 135	5 951	178 274
ÖSSZESEN	víz	62 101	28 383	19 224	0	71 260
ÖSSZESEN	szennyvíz	339 688	133 246	115 890	20 500	357 044
MIND ÖSSZESEN		401 789	161 629	135 114	20 500	428 304

Vagyonkezelésbe vett eszközök hosszú lejáratú kötelezettsége

adatok eFt

Település	Ágazat	Nyitó	Csökkenés	Növekedés	Záró
Dunavarsány Város ÖNK	víz	1 463 306			1 463 306
Dunavarsány Város ÖNK	szennyvíz	2 535 046			2 535 046
Dunavarsány Város ÖNK	összesen	3 998 352	0	0	3 998 352
Áporka Község ÖNK	víz	233 631			233 631
Áporka Község ÖNK	szennyvíz	387 474			387 474
Áporka Község ÖNK	összesen	621 105	0	0	621 105
Délegyháza Község ÖNK	víz	661 326			661 326
Délegyháza Község ÖNK	szennyvíz	1 259 026			1 259 026
Délegyháza Község ÖNK	összesen	1 920 352	0	0	1 920 352
Szigetszentmárton Község ÖNK	víz	330 492			330 492
Szigetszentmárton Község ÖNK	szennyvíz	758 164			758 164
Szigetszentmárton Község ÖNK	összesen	1 088 656	0	0	1 088 656
Majosháza Község ÖNK	víz	267 704			267 704
Majosháza Község ÖNK	szennyvíz	489 332			489 332
Majosháza Község ÖNK	összesen	757 036	0	0	757 036
Taksony Nagyközség ÖNK	víz	1 279 112			1 279 112
Taksony Nagyközség ÖNK	szennyvíz	1 909 145			1 909 145
Taksony Nagyközség ÖNK	összesen	3 188 257	0	0	3 188 257
Dunavarsányi Üzemigazgatóság		11 573 758	0	0	11 573 758

Vagyonkezelésbe vett eszközök bruttó értékének változása

adatok eFt

Település	Ágazat	Nyitó	Csökkenés	Növekedés	Záró
Dunavarsány Város ÖNK	víz	1 480 362	0	5 854	1 486 216
Dunavarsány Város ÖNK	szennyvíz	2 693 703	0	38 820	2 732 523
Dunavarsány Város ÖNK	összesen	4 174 065	0	44 674	4 218 739
Áporka Község ÖNK	víz	240 571	0	917	241 488
Áporka Község ÖNK	szennyvíz	412 341	0	6 068	418 409
Áporka Község ÖNK	összesen	652 912	0	6 985	659 897
Délegyháza Község ÖNK	víz	687 786	0	3 300	691 086
Délegyháza Község ÖNK	szennyvíz	1 320 216	0	19 786	1 340 002
Délegyháza Község ÖNK	összesen	2 008 002	0	23 086	2 031 088
Szigetszentmárton Község ÖNK	víz	326 974	0	4 980	331 954
Szigetszentmárton Község ÖNK	szennyvíz	805 642	0	12 386	818 028
Szigetszentmárton Község ÖNK	összesen	1 132 616	0	17 366	1 149 982
Majosháza Község ÖNK	víz	277 702	0	1 386	279 088
Majosháza Község ÖNK	szennyvíz	532 040	0	7 483	539 523
Majosháza Község ÖNK	összesen	809 742	0	8 869	818 611
Taksony Nagyközség ÖNK	víz	1 351 371	0	2 786	1 354 157
Taksony Nagyközség ÖNK	szennyvíz	2 017 429	0	31 349	2 048 778
Taksony Nagyközség ÖNK	összesen	3 368 800	0	34 134	3 402 934
Dunavarsányi Üzemigazgatóság		12 146 137	0	135 114	12 281 251

Önkormányzati törzsvagyonon végzett beruházások, felújítások

A 2023. évi üzleti tervben megfogalmazásra került, a használati díjakból és a vagyonkezelési visszapótlási kötelezettségből rendelkezésre álló szűkös fejlesztési források mellett az éves Gördülő Fejlesztési Tervekben meghatározott tervfeladatok végrehajtása. A víziközmű rendszereken megkezdett felújítások és beruházások folytatása, illetve a kapacitás hiánya miatt fellépő ellátási nehézségek megoldásának lehetőségét keresve, az önkormányzatokkal a közös gondolkodás, feladat tervezés került előtérbe.

Település	Tárgy évi és előző évről áthúzódó elvégzett felújítások (nettó érték Ft)
Gyál Város Önkormányzata	434 929 833
Vecsés Város Önkormányzata	152 240 457
Maglód Város Önkormányzata	27 641 933
Üllő Város Önkormányzata	86 977 166
Péteri Község Önkormányzat	72 464
Ecser Nagyközségi Önkormányzat	13 026 045
Felsőpakony Önkormányzata	11 284 555
Inárcs Önkormányzata	1 829 167
Ócsa Város Önkormányzat	30 470 648
Szigethalom Város Önkormányzat	25 439 925
Kiskunlacháza Város Önkormányzata	31 825 442
Pécel Város Önkormányzata	131 417 294
Kerepes Város Önkormányzata	16 468 397
Kistarcsa Város Önkormányzata	
Bérelt eszközökön végzett	963 623 326
Dunavarsányi VKR	135 114 051
Vagyonkezelt eszközökön végzett	135 114 051
ÖSSZESEN	1 098 737 377

Gyál Város Önkormányzata	Rendkívüli helyzetből adódó azonnali feladatok összesen
	Ivóvízhálózaton tolózárok cseréje
	Házi bekötés szerelvények csere
	Gyál Város vízhalozata- és koncepció terv elkészítése
	Gyál Város Energetikai Pályázat (búvárszivattyú, villanymotor, frekvenciaváltó)
	Tolózárok és tűzcsap csere. (Hálózat tisztítás elvégzéséhez kapcsolódóan)
	Vízműgépház szivattyú és csővezeték korszerűsítés, kiviteli terv
	I. vízbázis megszüntetése - tervezés
	2 db új termelő kút kiépítése és beüzemelése, automatizálás
	2 db új légkompresszor beszerzése
	2 db új fűtő kút tervezése, engedélyeztetése
	Új fertőtlenítő rendszer kiépítése
	Regionális szennyvízátemelő automata vegyszeradagoló kiépítése (Gyál Város részaránya)
	Gyáli szennyvízátemelő szivattyúk felújítása
	Vecsési Regionális végátemelő szivattyú felújítása (Gyál Város részaránya)
	Energetikai pályázaton nyert szivattyúk beépítése
	Szippantott szennyvíz fogadó megközelítésének kialakítása, terep rendezése (Gyál Város részaránya)
	Gyál Város szennyvízhálózat koncepció terv elkészítése
Vecsési Regionális végátemelő komplett felújítása (Gyál Város részaránya)	
Vecsés Város Önkormányzata	Rendkívüli helyzetből adódó azonnali feladatok összesen
	Búvárszivattyú felújítás
	Ivóvízhálózaton tolózárok cseréje
	Tűzcsap csere
	Házibekötés csere
	Vízvezeték hálózat rekonstrukció (Áthúzó 2022-ről)
	Vecsés Város Energetikai Pályázat (búvárszivattyú, nyomásfokozó)
	II-es vízbázis 3-as sz. kút melléfúrásos felújítása
	2 db Új termelő kút tervezése és engedélyezése
	Vecsés, vas- és mangántalanító berendezés kiviteli terv elkészítése
	Rendkívüli helyzetből adódó azonnali feladatok
	Vecsési Regionális végátemelőszivattyú felújítása (Vecsés Város részaránya)
	Vecsési szennyvízátemelő szivattyúk felújítása
	Akácliget átemelő irányítástechnikába való integrálása
	Külső Gyáli úti szennyvízátemelő teljes felújítása
	Szippantott szennyvíz fogadó megközelítésének kialakítása, terep rendezése (Vecsés Város részaránya)
	Vecsési Regionális végátemelőkomplett felújítása
	(Vecsés Város részaránya)
	Regionális szennyvízátemelő automata vegyszeradagoló kiépítése (Vecsés Város részaránya)
	József utcai átemelő automata vegyszeradagoló kiépítése
	Külső-Gyáli szennyvízátemelő automata vegyszeradagoló kiépítése
	Vecsés szennyvízelvezető rendszer bővítési terv elkészítése

Maglód Város Önkormányzata	Rendkívüli helyzetből adódó azonnali feladatok
	Tolózárs csere
	Tűzcsap csere
	Hálózati nyomásfokozó szivattyú csere
	Kút szivattyú csere
	Rendkívüli helyzetből adódó azonnali feladatok
	Szennyvízátemelő szivattyúk felújítása
	Energetikai pályázaton nyert szivattyúk beépítése
Ecsér Nagyközség Önkormányzata	Tűzcsap csere
	Vascsőves bekötővezetékek cseréje
	Hálózati nyomásfokozó szivattyú csere
	Rendkívüli helyzetből adódó azonnali feladatok
Felsőpakony Nagyközség Önkormányzata	Nyomásfokozó szivattyú beépítése
	Energetikai pályázaton nyert szivattyúk cseréje/beszerzése
	Energetikai pályázaton nyert frekvenciaváltók cseréje
	Energetikai pályázaton vákuum és kihordószivattyú beszerzése
	Energetikai pályázaton átemelőszivattyú beszerzése
Inárcs Nagyközség Önkormányzata	Energetikai pályázaton nyert szivattyúk cseréje/beszerzése
	Átemelő szivattyú felújítása
	Kihordó szivattyú felújítása
	Energetikai pályázaton vákuum és kihordószivattyú beszerzése
Ócsa Város Önkormányzata	Vegyszeradagoló szivattyú felújítás
	Kompresszor beszerzés (energetikai pályázat)
	Energetikai pályázaton nyert szivattyúk cseréje/beszerzése
	Biofilter töltetcsere
	Szennyvíz kihordó szivattyú felújítása
	Szivattyú felújítás
	Vegyszer adagoló szivattyú felújítása
	Energetikai pályázaton vákuum és kihordószivattyú beszerzése
Üllő Város Önkormányzata	Rendkívüli helyzetből adódó azonnali feladatok
	Tűzcsap csere
	Nyomásfokozó szivattyú felújítás
	Házibekötés csere meghibásodási helyeken
	Vecsesi Regionális végátemelő szivattyú felújítása (Üllő Város részaránya)
	Üllő szennyvízátemelő szivattyúk felújítása
	Apró Tanya átemelő szilárd burkolat kialakítása, kerülő átemelő megközelítésének kialakítása
	Sport-liget átemelő szilárd burkolat kialakítása, kapu felújítása
	Szippantott szennyvíz fogadó megközelítésének kialakítása, terep rendezése (Üllő Város részaránya)
	Vecsesi Regionális végátemelő komplett felújítása (Vecses Város részaránya)
	Hajcsár utca automata vegyszeradagoló beépítése
	Regionális szennyvízátemelő automata vegyszeradagoló kiépítése (Üllő Város részaránya)
Péteri Önkormányzata	Rendkívüli helyzetből adódó azonnali feladatok

Pécel Város Önkormányzata	XI-es ivóvíz teremlő kút felújítása, felülvizsgálata
	Széplepke köz ivóvízhálózat rekonstrukciója
	Víztermelő kutak építészetének, csövezésének, szivattyújának, gépészetének, elektromos és irányítástechnikai kialakításának felújítása, cseréje, pótlása
	Ivóvíz nyomásfokozók és víztárolók építészetének, csövezésének, szivattyújainak, gépészetének, elektromos- és irányítástechnikai kialakításának felújítása, cseréje, pótlása
	Elosztó (gerinc)- vagy bekötő vízvezeték szakaszainak, illetve tűzcsapok, tolózárak, fogyasztói nyomásszabályozó berendezések, továbbá csapszekrények és aknák felújítása, cseréje, pótlása a fedlap szintbeemelésekkel egyetemben.
	Vízbasis növelése két új kút fúrásával és hálózatba illesztéssel
	Széplepke köz (Kossuth u. 16.) szennyvízbekötés rekonstrukciója
	Széplepke köz szennyvízhálózat rekonstrukciója II. ütem
	Péceli Szennyvíztisztító Telep Purden I.-es műtárgy újszaprecirkulációs szivattyú beszerzése
	Házi szennyvízbeemelők nyomócsövének, szivattyújának, gépészetének, elektromos és irányítástechnikai kialakításának felújítása, cseréje, pótlása
	Gyűjtő- vagy bekötőcsatorna szakaszainak, illetve a csatornahálózati tisztítódombok és aknák felújítása, cseréje, pótlása vagy létesítése a fedlap szintbeemelésekkel egyetemben.
	Szennyvízátemelők építészetének, csövezésének, szivattyúinak, emelőgépeinek, gépészetének, elektromos- és irányítástechnikai kialakításának felújítása, cseréje, pótlása
Szennyvíztisztító Telep építészetének, csövezésének, szivattyúinak, keverőinek, emelőgépeinek, gépészetének, elektromos és irányítástechnikai kialakításának felújítása, cseréje, pótlása	
Kerepes és Kistarcsa Közös Víziközműrendszer Önkormányzatai	Elosztó (gerinc)- vagy bekötő vízvezeték szakaszainak, illetve tűzcsapok, tolózárak, fogyasztói nyomásszabályozó berendezések, továbbá csapszekrények és aknák felújítása, cseréje, pótlása a fedlap szintbeemelésekkel egyetemben.
	Házi szennyvízbeemelők nyomócsövének, szivattyújának, gépészetének, elektromos és irányítástechnikai kialakításának felújítása, cseréje, pótlása
	Gyűjtő- vagy bekötőcsatorna szakaszainak, illetve a csatornahálózati tisztítódombok és aknák felújítása, cseréje, pótlása vagy létesítése a fedlap szintbeemelésekkel egyetemben.
	Szennyvízátemelők építészetének, csövezésének, szivattyúinak, aprítóinak, emelőgépeinek, gépészetének, elektromos- és irányítástechnikai kialakításának felújítása, cseréje, pótlása
Szigethalom Város Önkormányzata	Tűzcsap csere.
	Átemelő szivattyú felújítás (25 db).
Dunavarsány Város Önkormányzata	Átemelő szivattyúk felújítása
	Dunavarsány Nyugati lakóparki átemelő bejelzés felújítása
Délegyháza Község Önkormányzata	Átemelő szivattyú felújítások
Taksony Nagyközség Önkormányzata	Taksony Fő u. vízvezeték rekonstrukció
	Közterületi átemelő szivattyúk felújítása
	Rendkívüli helyzetből adódó azonnali feladatok
Dunavarsány közös rendszer	Dunavarsány szennyvíz hálózatának koncepcióterve
	Majosháza szennyvíz hálózatának koncepcióterve
	Áporka szennyvíz hálózatának koncepcióterve
	Délegyháza szennyvíz hálózatának koncepcióterve
	Szigetszentmárton szennyvíz hálózatának koncepcióterve
	Taksony szennyvíz hálózatának koncepcióterve
	Rendkívüli helyzetekből adódó azonnali feladatok
	Rendkívüli helyzetből adódó azonnali feladatok
	Gépházak és átemelők bejelzési rendszere, automata tolózárak beépítése
	Kitápláló szivattyú felújítás

Kiskunlacháza Város Önkormányzata	Nyersvíz feladó szivattyú felújítás.
	Rendkívüli helyzetből adódó azonnali feladatok.
	Szennyvízelvezetés
	Tartalék átemelő szivattyú beszerzése.
	Rendkívüli helyzetből adódó azonnali feladatok (Havaria).
	RSD házi átemelő szivattyú felújítás (5 db).
Áporka Község Önkormányzata	Vegyszeradagoló állomás felújítása
	RSD házi átemelő szivattyú felújítás (18 db).
Szigetszentmárton Önkormányzata	Vízisztító rendszer vegyszeradagoló állomás felújítása
	Víztorony router telepítés
	Vízisztító technológia pneumatikus szelep csere
	Dekant medencefedés felújítás
	RSD házi átemelő szivattyú felújítás

Tulajdonosokkal szembeni nettó kötelezettség alakulása

adatok eFt

Megnevezés	2019	2020	2021	2022	2023
Tulajdonosokkal szembeni követelés (+)	732 588	800 500	654 514	685 272	1 053 513
Ár-kiegészítési igény (+)	142 024	142 024	142 024	142 024	142 024
Támogatási igény (+)	9 000	0	0	0	0
Nem számlázott felújítások, beruházások (+)	539 854	128 526	106 302	186 975	201 039
Befejezetlen víziközmű beruházás (+)	84 196	54 981	62 920	75 172	83 189
Tulajdonosokkal szembeni köv. összesen	1 507 663	1 126 030	965 760	1 089 443	1 479 765
Tulajdonosokkal szembeni kötelezettség (-)	935 760	954 663	753 689	993 356	1 309 808
Közműfejlesztési hozzájárulás (-)	366 676	292 945	327 344	590 675	517 927
Előző évek nem számlázott bérleti díjai (-)	572 384	595 650	517 190	514 391	557 699
Vagyonkezelői visszapótlási kötelezettség (-)	185 750	320 752	350 887	397 768	448 804
Tulajdonosokkal szembeni köt összesen	2 060 570	2 164 011	1 949 110	2 496 190	2 834 238
Tulajdonosokkal szembeni egyenleg	-552 907	-1 037 980	-983 350	-1 406 747	-1 354 473

10. Mérleg fordulónapig le nem zárult események

Mérleg készítés időpontjáig a dunavarsányi (hat település) vagyonkezelési szerződéssel üzemeltetett víziközműrendszerek településein nem kerültek átvételre az RSD eszközök (Áporka, Szigetszentmárton, Majosháza, Taksony) és a KEOP eszközök (Dunavarsány, Áporka, Délegyháza, Szigetszentmárton, Majosháza). A 2019. évi Közgyűlésen elfogadott 2019.06.30 és 2019.07.01 átadás-átvételi folyamatok nem valósultak meg, melyek következményeként az ismételten többször lefolytatott személyes és írásos egyeztetések sem generáltak mindkét fél által aláírt átadás – átvételi jegyzőkönyveket. Társágunk a még át nem vett eszközökre közgazdasági becsléssel 2023.12.31-ig 50,6 millió forint céltartalékot képzett.

2021. márciusában Nagytarcsa Község Önkormányzata kezdeményezésére megszüntetésre került a település víziközműveinek bérleti üzemeltetési szerződése 2021. december 31. napjára szólóan. 2021. júliusában bejelentkezett a DMRV Zrt. mint későbbi leendő nagytarcsai szolgáltató, mely kapcsán közös helyszíni bejárás került megtartásra illetve adatszolgáltatási kéréseket teljesítettünk. 2021. novemberében jelentkezett első alkalommal a Magyar Energetikai és Közmű-szabályozási Hivatal (a továbbiakban: MEKH) és végzéseiben nyilatkozatotott kért a folyamatban lévő közérdekű üzemeltető kijelölési eljárások tárgyában. Közérdekű üzemeltető kijelölésére azért került sor, mivel a MEKH érzékelte, hogy az Önkormányzat nem kötött új szolgáltatóval üzemeltetési szerződést, így az ellátás biztonsága a 2022. évtől veszélybe került.

A MEKH az alábbi intézkedéseket tette:

- 2021. december 13. napján kézhez kapott ideiglenes intézkedést tartalmazó végzéseiben kötelezte a DPMV Zrt-t, hogy 2022.01.01. napjától lássa el a víziközmű-szolgáltatói feladatokat Nagytarcsa tekintetében. Ezen intézkedéseket a DPMV Zrt. természetesen megtámadta azok elfogadhatatlan tartalma miatt.
- 2021. december 28. napján kézhez kapott határozataiban a korábbi kötelezését visszavonta a MEKH és 2022.02.28. napjáig közérdekű üzemeltetőként jelölte ki a DPMV Zrt-t a nagytarcsai víziközművek üzemeltetésére.
- 2022. február 16. napján kézhez kapott határozataiban a MEKH 2022.03.01. napjától közérdekű üzemeltetőként jelölte ki az FCSM Zrt-t.
- 2022. február 28-án megtörtént az üzemeltetési feladatok átadása az FCSM Zrt. részére.

Összefoglalás

A 2023 év nyarán a szélsőséges nyári magas hőmérsékletek a vízellátásunkban a korábbi fejlesztések miatt nem okozott tartós vízhiányt.

Locsolási korlátozás I. fokozatának elrendelése történt meg 2023. június 20. napjával.

I. fokozat

A „Nappali locsolási tilalom” fokban meghatározott intézkedéseket meghaladóan valamennyi napszakban tilos a víziközműből vételezett ivóvízzel a magán és közterületi kertek, parkok öntözése, locsolása, úttest locsolása/tisztítása, gépjárművek mosása, medencék töltése, kerti zuhanyok, teraszpárásítók, párafüggöny, párapapuk illetve egyéb kültéri ködhűtők használata.

A hirtelen lezúduló nagy mennyiségű esők bizonyos helyeken kezelhetetlenek voltak működési területünkön. Nagy számban vannak felhasználóink között, akik a csapadékvizet illegálisan a csatornába kötik. Sajnos ez több gondot is okozott a szennyvíz telepeinknek és a csatornahálózatunknak.

Összességében elmondható, hogy a szélsőséges időjárási viszonyok a vízellátás és szennyvízelvezetés vonatkozásában, az üzemmenetben jelentősebb fennakadás nem okozott.

Környezetvédelem

A Dél-Pest Megyei Víziközmű Szolgáltató Zrt.környezetvédelmi programjában megfogalmazott célokat a társaság teljes tevékenységére tanúsított ISO 14001:2015 Környezetközpontú Irányítási Rendszer határozza meg. A társaság vezetése elkötelezte magát a környezet védelme, a környezetszennyezés megelőzése és a környezettudatos

tevékenység folyamatos erősítése mellett. Működésünkben szerves egységet alkot a környezetvédelem, az ivóvíztermelés és a víz-szolgáltatás, valamint a szennyvíztisztítás.

Energiagazdálkodás

A Dél-Pest Megyei Víziközmű Szolgáltató Zrt. az energiagazdálkodási programjában az ISO 50001 Energiairányítási rendszerszabványt alkalmazza. Társaságunk célja, hogy csökkentse a víz és szennyvízszolgáltatás területén az energiafelhasználásának mértékét, ezáltal az energiaköltségeket. A Dél-Pest Megyei Víziközmű Szolgáltató Zrt. innovációs tevékenységében fontos helyet foglalt el a társaság szakértőinek bevonásával megpályázott és elnyert VEF pályázati forrás.

Ivóvíz szolgáltatás

A társaság a Népegészségügyi Hatóság által jóváhagyott mintavételi terv szerint ellenőrzi az ivóvízminőséget, az ivóvíz minőségi követelményeiről és az ellenőrzés rendjéről szóló 5/2023. (I.12.) Kormány rendeletben, valamint a kapcsolódó jogszabályokban rögzített követelmények és paraméterek alapján. A vízminőség ellenőrzésének folyamata kiterjed az ivóvíz minőségét befolyásoló valamennyi tényezőre. A Dél-Pest Megyei Víziközmű Szolgáltató Zrt a Főváros agglomerációjához tartozó húsz településen nyújt vízszolgáltatást. A Társaságunk által üzemeltetett vízhálózaton 89 db mélyfúrású kút, 31 db víztárolómedence üzemeltetését is a társaságunk végzi.

Társaságunk 2023 évben 9767 db vízmérőt cserélt le, saját költségen. A lejárt víz-mérők nagy többségét a mérőparkunk 1/8-át lecseréltük. A le nem cserélt mérők többsége előrehozott mérőcsere lett volna, de a felhasználói együttműködés hiánya miatt nem valósultak meg.

Szolgáltatási területünkön a folyamatosan növekvő lakosság és az ipari vízigények következtében szolgáltatásaink a kapacitásaink határán működött. Tartós vízhiány sehol nem alakult ki, így vízkorlátozást sem kellett elrendelni. Az előregedett hálózat és szerelvények miatt, továbbra is jelentős mennyiségű csőtörést kell elhárítanunk, javítanunk. Az üzembiztonság növelése és a vízellátás javítása érdekében, új kutak tervezése és kivitelezések megkezdésére került sor Gyálon, Vecsésen és Pécelen. Ennek eredményeként javulni fog a jövőben az ivóvízszolgáltatás üzem-biztonsága.

Vecsésen, Pécelen és Délegyházán további kutak tervezése és kivitelezése szükséges a növekvő vízigények kielégítésére.

Ellátási problémaként jelennek meg a magasabban fekvő településrészek vízigényei (Pécel, Kerepes, Kistarcsa, Maglód), melyek külön nyomásfokozót igényelnek

Gyál Város Önkormányzata jelentős támogatásban részesült az 1869/2021. (XII.3.) Korm. Határozat alapján, ennek keretein belül átfogó munkálatok kezdődtek meg a település ivóvízhálózatán. A megkezdett tolózár, tűzcsap csere és az ivóvízhálózat hydrogéles mosása 2023 évben befejeződött.

A gyáli vízműtelep biztonságos működtetése érdekében egy fix telepítésű aggregátor beszerzése is megtörtént. A vízműtelepen belül kiépítésre került egy fertőtlenítő berendezés, mely szintén a pályázati forrásból kerül kivitelezésre.

Össességében a Társaság 2023. évi üzemi (üzleti) eredménye -101.594 eFt, adózás előtti eredménye 7.748 eFt. A növelő és csökkentő tényezők korrekciójával társasági adó és az energiaszolgáltatók jövedelemadó fizetési kötelezettség nem keletkezett. Adózott eredmény 7.748 eFt, melyet eredménytartalékba javasoljuk helyezni.

A víz- és csatorna szolgáltatási tevékenység minőségi, környezettudatos ellátását, a fenntartható fejlődést és a finanszírozást szem előtt tartva az alábbi alapelvek mellett kívánjuk a jövőben folytatni:

- a felhasználók vízellátás és csatorna szolgáltatás folyamatosságát az üzemzavarok minimális szintre hozásával biztosítjuk;
- a hibaelhárítás időtartamát a minimálisan szükséges időre szorítsuk le;
- az üzemeltetésre átvett szolgáltatási eszközök állagát meg kell őrizni annak érdekében, hogy a szolgáltatás biztonsága hosszú távon megmaradjon;
- a víz- csatornaszolgáltatás fogyasztói árában megtérülő eszközhasználati díj meghatározása, különös tekintettel a vállalat érdekeire;
- a vagyonkezelte eszközök értékcsökkenése közelítsen a visszapótlási kötelezettség terhére végzett felújításokhoz az üzembiztonság növelése érdekében;
- a szolgáltatásra átvett víziközmű eszközök üzemeltetési lehetőségére meg kell találni azt a formát, mely nem hat negatívan sem a vállalat eredményességére, sem a tulajdonosok érdekeinek sérelmére;
- pályázati pénzeszközökkel törekedni kell a felújítási források bővítésére;
- a munkavállalók jövedelmi helyzetét szükséges tovább javítani a dolgozói elégedettség és ezzel az üzembiztonság megtarthatósága érdekében;
- a munkavállalók képzése a felhasználói elégedettség és a színvonalas szolgáltatás érdekében;
- az ügyfélszolgálatok számát csökkenteni kell a törvényben előírt mértékig, mivel a többlet szolgáltatások költségét nem tudjuk saját erőből finanszírozni.

Tárgy: Javaslat a civil szervezetek támogatásáról szóló 3/2016. (I.29.) önkormányzati rendelet módosítására

Tisztelt Képviselő-testület!

Az egyesülési jogról, a közhasznú jogállásról, valamint a civil szervezetek működéséről és támogatásáról szóló 2011. évi CLXXV. törvénynek (a továbbiakban: Ectv.) megfelelően az államháztartás alrendszeréből folyósított támogatás az 54.§. a) pontja szerinti rendeltetése az állam vagy valamely közigazgatási szerv felelőségébe tartozó, jogszabályban, vagy kormányhatározatban meghatározott és részletesen szabályozott feladat, vagy a feladat egy részének ellátását célozza.

A Magyarország helyi önkormányzatairól szóló 2011. évi CLXXXIX. törvény (a továbbiakban: Mötv.) 13. § (1) bekezdésében meghatározott helyi közügyek, valamint a helyben biztosítható közfeladatok körében ellátandó helyi önkormányzati feladatok között – a 7. pontban – megjelenik a kulturális szolgáltatás, különösen a nyilvános könyvtári ellátás biztosítása; filmszínház, előadó-művészeti szervezet támogatása, a kulturális örökség helyi védelme; a helyi közművelődési tevékenység támogatása, melyet az önkormányzat civil szervezetekkel összefogva valósít meg.

Gyál Város Önkormányzata Képviselő-testületének a civil szervezetek támogatási rendjéről szóló 3/2016. (I.29.) számú rendelete (a továbbiakban: Rendelet) 4. § (2) bekezdése alapján Önkormányzatunk a civil szervezetek számára pályázati eljárás keretében, céljellel, elszámolási kötelezettséggel vissza nem térítendő támogatást nyújt.

A Rendelet 4. melléklete tartalmazza azt a támogatási szerződés mintát, amely a támogatási összeg folyósításának feltételeit, valamint az elszámolás módját, határidejét rögzíti.

A belső ellenőr 2023-ban vizsgálta a támogatások kezelésének rendszerét, és javasolta a standard szerződések kiegészítését az alábbiakkal:

- az ellenőrzéssel kapcsolatos szabályok,
- a jogosulatlanul igénybe vett támogatás visszafizetés biztosítékait,
- a támogatott tevékenység megvalósításában közreműködők bevonásának lehetőségét, a közreműködők által megvalósítható tevékenységeket,
- a támogatási szerződés felmondásának, illetve az attól történő elállás esetköreit.

A belső ellenőr javaslataira tekintettel indokolt a támogatási szerződés pontosítása, illetve a jogszabályi változások átvezetése.

Fentieknek figyelembevételével a módosító rendelet tervezete elkészült, az előterjesztés 1. számú mellékleteként olvasható.

A jogalkotásról szóló 2010. évi CXXX. törvény 17. § alapján készített hatásvizsgálat az előterjesztés 2. számú melléklete.

A Rendelet társadalmi egyeztetésre bocsátása nem szükséges, hivatkozással a Képviselő-testület Szervezeti és Működési Szabályzatáról szóló 18/2014. (XII.01.) önkormányzati rendelet 40.§ (4) bekezdés e) pontjára.

Fentiekben foglaltakra figyelemmel kérem a Tisztelt Képviselő-testületet, hogy a rendelettervezet megtárgyalását követően fogadja el az előterjesztés 1. számú mellékletét képező rendeletmódosítást.

A rendelet elfogadása minősített szótöbbséget igényel.

Az előterjesztést véleményezte: Pénzügyi és Gazdasági Bizottság
Az előterjesztést készítette: dr. Szlifka-Ágoston Zita adatvédelmi tisztviselő

Gyál, 2024. március 14.

**Nagy József Elek
alpolgármester**

**Gyál Város Önkormányzata Képviselő-testületének
... /2024. (....) önkormányzati rendelete
a civil szervezetek támogatási rendjéről szóló 3/2016. (I.29.) önkormányzati rendelet módosításáról**

Gyál Város Önkormányzatának Képviselő-testülete az Alaptörvény 32. cikk (2) bekezdésében kapott eredeti jogalkotói felhatalmazás, valamint a Magyarország helyi önkormányzatairól szóló 2011. évi CLXXXIX. törvény 41.§ (9) bekezdésében kapott felhatalmazása alapján, az Alaptörvény 32. cikk (1) bekezdésének a) pontjában és a Magyarország helyi önkormányzatairól szóló 2011. évi CLXXXIX. törvény 6. § a) pontjában meghatározott feladatkörében eljárva a civil szervezetek támogatási rendjéről szóló 3/2016. (I.29.) önkormányzati rendelet módosítására az alábbiakat rendeli el:

1. § A civil szervezetek támogatási rendjéről szóló 3/2016. (I.29.) önkormányzati rendelet. 4. melléklete az 1. melléklet szerint módosul.

2. § E rendelet 2024. május 01. napján lép hatályba.

Pápai Mihály
Polgármester

Rozgonyi Erik
címetes főjegyző

„4. melléklet Gyál Város Önkormányzata Képviselő-testületének 3/2016. (I.29.) önkormányzati rendeletéhez

TÁMOGATÁSI SZERZŐDÉS

Az egyesülési jogról, a közhasznú jogállásról, valamint a civil szervezetek működéséről és támogatásáról 2011. évi CLXXV. törvénynek megfelelően az államháztartás alrendszeréből folyósított támogatás az 54.§. a) bek. szerinti rendeltetése az állam vagy valamely közigazgatási szerv felelősségébe tartozó, jogszabályban meghatározott és részletesen szabályozott feladat, vagy a feladat egy részének ellátását célozza.

Az államháztartásról szóló 2011. CXCIV. Törvény 48. §. – 54. §. alapján **Gyál Város Önkormányzata** (képviselőt: **Pápai Mihály polgármester**) cím: **2360 Gyál, Kőrösi út 112-114.**, mint támogatást nyújtó szervezet (a továbbiakban: **Támogató**), másrészről

..... **Szervezet** (székhely:....., képviseli:.....), mint támogatott szervezet (a továbbiakban: **Támogatott**) között alulírott napon és helyen, az alábbi feltételekkel:

1. Szerződés tárgya, a támogatás célja és jogcíme

1.1. Szerződő Felek megállapodnak abban, hogy Önkormányzat Képviselő-testülete a .../..... (.....) számú határozata alapján Ft azaz forint összegű **viSSza nem térítendő támogatást nyújt** Támogatott részére a **Tárgyú**, **Ft összköltségű cél/tevékenység/feladat megvalósításának céljából. A támogatás intenzitása 100 %.**

1.2. A Támogató a helyi egyesületek, sportegyesületek és alapítványok, civil szervezetek támogatására kiírt 20... évi pályázat felhívást tett közzé, melyre Támogatott napon azonosító számon pályázatot nyújtott be. A cél/feladat/tevékenység megvalósítása érdekében a Támogatott támogatásban részesül.

1.3. Támogatott vállalja, hogy a támogatási összeg kizárólag az 1.1 pontban meghatározott cél/tevékenység/feladat megvalósítása érdekében kerül felhasználásra. A támogatás forrása Önkormányzatának 20..... költségvetésének mellékletsora. **A támogatott tevékenység:.....**

1.4. A Szerződő Felek rögzítik, hogy a cél/feladat/tevékenység megvalósítása 20..... napjától 20..... napjáig tart. A felhasználás határideje:.....

1.5. A Támogatás felhasználására kizárólag Támogatott jogosult. Támogatott tudomásul veszi, hogy a támogatásból további támogatást nem nyújthat. Közreműködők bevonására nincs lehetőség.

2. A támogatás folyósítása

Támogató a támogatást napjáig egyösszegben **átutalással/ készpénzben magyar forintban** teljesíti a Támogatott vezetett számú bankszámlájára. Támogató előleget nem folyósít. A támogatás átutalásának feltétele a támogatási szerződés megkötése.

3. Az elszámolás módja, a teljesítés elfogadása, szerződésmódosítása

3.1. A Támogatottat a támogatási összeg felhasználásával kapcsolatban beszámolási kötelezettség terheli legkésőbb a cél/feladat/tevékenység megvalósítási ideje/tárgyév december 15. napjáig. A Támogatott támogatás felhasználását köteles a számviteli nyilvántartásaiban elkülönítetten kezelni, a folyósított összeggel kapcsolatos pénzügyi és egyéb dokumentumokat külön nyilvántartani.

3.2. **A támogatási összeg terhére kizárólag az 1.1. pontban meghatározott cél/feladat/tevékenység megvalósításával közvetlenül összefüggő, az elszámolhatósági időszakban ténylegesen felmerült, és pénzügyileg rendezett, azaz kifizetett, a pályázati űrlapban előzetesen feltüntetett költség minősül elszámolható költségnek.**

A Támogatott nyilatkozik arról, hogy a támogatással fedezett költségek tekintetében általános forgalmi adó visszaigénylési jogosultsággal rendelkezik/nem rendelkezik.

3.3. A kedvezményezett a támogatott tevékenység megvalósítása során a költségvetési támogatás és a saját forrás terhére a **kétszázezer forint értékhatárt meghaladó értékű, áru beszerzésére vagy szolgáltatás megrendelésére irányuló szerződést kizárólag írásban köthet.** E bekezdés alkalmazásában írásban kötött szerződésnek minősül az elküldött és visszaigazolt megrendelés is. Az írásbeli alak megsértésével kötött szerződés teljesítése érdekében történt kifizetés összege a támogatott tevékenység költségei között nem vehető figyelembe.

3.4. A szakmai beszámoló keretében a Támogatott köteles számot adni a szerződés céljának megvalósulásáról.

3.5. A pénzügyi elszámolás keretében a Támogatott a következő dokumentumokat köteles a Támogatónak megküldeni:

- A Támogatott képviselőre jogosult vezetője által tett, cégszerűen aláírt nyilatkozat. A nyilatkozatnak tartalmaznia kell, hogy a források felhasználására a szerződésben meghatározott feltételek szerint a vállalt célok megvalósítása érdekében került sor, a felmerült költségek pénzügyi teljesítése megtörtént.
- A Támogatott köteles az elszámoláshoz a projekttel kapcsolatban keletkezett, elkülönítetten nyilvántartott számlákról cégszerűen aláírt számlaösszesítő(ke)t csatolni.
- A személyi juttatások és munkaadót terhelő járulékokra és szociális hozzájárulási adóra vonatkozóan cégszerűen aláírt összesítőt, mely tartalmazza az illetmény bruttó összegét, a levont SZJA-előleget, TB-járulékokat, valamint a munkaadót terhelő járulékok és szociális hozzájárulási adó mértékét havonkénti kimutatásban jövedelemre vonatkozóan oly módon, hogy egy esetleges tételes ellenőrzés során a kifizetések egyértelműen azonosíthatóak legyenek.
- Az elszámolás alá eső valamennyi, a számviteli előírásoknak megfelelő **eredeti** számlára, illetve egyéb bizonylatra (pl.:fizetési jegyzék) rá kell vezetni, hogy „Aszámú támogatási szerződés terhére elszámolva Ft”. Az elszámoláshoz valamennyi számla, egyéb bizonylat hiteles másolatát kell csatolni, továbbá csatolni szükséges a 3.3. pontban meghatározott írásban megkötött szerződést.
- A Támogatott által teljesített pénzügyi kifizetéseket igazoló dokumentumok hitelesített másolatait. (átutalás vagy a pénzügyi kiegyenlítés bizonylatjai, készpénzfizetés esetén a pénztári kiadási bizonylat, vagy a számviteli előírásoknak megfelelő egyéb dokumentum.)
- A Támogatott által az elszámolás során benyújtott külföldi székhelyű partner által idegen nyelven kiállított számla, ahhoz kapcsolódó szerződés esetében a magyar nyelvre való lefordítás kötelező érvényű.
- Továbbá a 3.4 pontban említett szakmai beszámoló.

3.6. A szakmai és pénzügyi beszámoló benyújtását követő 90 napon belül a Támogató írásban nyilatkozik a teljesítés elfogadásáról. Amennyiben az nem felel meg a fentiekben foglaltaknak, vagy egyéb okból nem alkalmas a támogatás szerződésszerű felhasználásának ellenőrzésére, a Támogató a Támogatottat egy alkalommal, 15 napos határidő megadásával hiánypótlásra szólítja fel. Hiánypótlás esetén a teljesítés elfogadására meghatározott határidő a hiánypótlás benyújtásának napjától újratekődik. Amennyiben a hiánypótlást követően az elszámolás továbbra sem, vagy csak részben alkalmas a támogatás szerződésszerű felhasználásának ellenőrzésére, úgy a Támogató a rendelkezésére álló információk alapján dönt a csökkentett összegű támogatás elfogadásáról vagy az elutasításról.

3.7. A Szerződés bármiféle módosítása, beleértve az ahhoz csatolt mellékleteket is csak írásos formában, valamennyi szerződést kötő fél aláírásával történhet, kivéve, ha jogszabály eltérően rendelkezik.

A Támogatott azonosító adataiban történő változások bejelentésének elfogadásával a Szerződés minden külön intézkedés nélkül módosul.

3.8. A Támogatott a Szerződés módosítását köteles kezdeményezni, ha

- a) a cél/tevékenység/feladat megvalósításának befejezése a hatályos támogatási szerződésben meghatározott időponthoz képest előre láthatóan 3 hónapot meghaladóan késik;
- b) változik a cél/tevékenység/feladat bármely egyéb, a célkitűzéseket befolyásoló lényeges jellemzője.

3.9. A Szerződés csak abban az esetben módosítható, ha a támogatott tevékenység az így módosított feltételekkel is támogatható lett volna. A módosítás nem irányulhat a támogatási döntésben meghatározott összegben felüli többlet költségvetési támogatás biztosítására.

A Támogató akkor is módosíthatja egyoldalúan a Szerződést, ha a módosítás a Támogatott számára többletkötelezettséget eredményez, de a módosításra jogszabály alapján ellenőrzésre jogosult szerv által lefolytatott ellenőrzési jelentés megállapítása és javaslata miatt van szükség.

4. Szerződésszegés és jogkövetkezményei, az elállás esetei

4.1. Amennyiben a támogatott cél/tevékenység/feladat megvalósítása részben vagy egészben meghiúsul, tartós akadályba ütközik, a szerződésben foglalt ütemezéshez képest késedelmet szenved, illetve ennek bekövetkezése fenyeget; a Támogató elállási/felmondási jogának gyakorlására alapot adó valamely lent felsorolt körülmény bekövetkezik, illetve a szerződésben rögzített egyéb feltételben változás következik be, ezt a Támogatott a tudomására jutástól számított 8 napon belül köteles bejelenteni a Támogatónak.

Ha az államháztartásról szóló törvény végrehajtásáról szóló 368/2011. (XII. 31.) Korm. rendelet (továbbiakban: Ávr.) 96. § a)- i) pontjában meghatározott bármely körülmény bekövetkezik, a Támogatott adataiban, vagy a költségvetési támogatás egyéb -, a jogszabályban, támogatási szerződésben rögzített - feltételeiben változás következik be, a Támogatott a tudomására jutástól számított 8 napon belül köteles azt írásban bejelenteni a Támogatónak. A bejelentést követően a Támogató a jogszabályban rögzített határidőn belül vagy annak hiányában 30 napon belül megteszi az általa nyilvántartott adatok megváltoztatására, a költségvetési támogatás feltételeinek módosítására, jogszabályban vagy a támogatási szerződésben meghatározott esetekben annak visszavonására, az attól történő elállásra, annak módosítására, felmondására, továbbá a jogosulatlanul igénybe vett támogatás visszakövetelésére, vagy más eljárás lefolytatására irányuló intézkedéseket.

4.2. A Támogató a szerződéstől való elállásra vagy választása szerint annak felmondására jogosult, ha az alábbi esetek valamelyike bekövetkezik:

- 4.2.1. hitelt érdemlő módon bebizonyosodik, hogy a Támogatott a támogatási igény benyújtásakor annak tartalmát érdemben befolyásoló valótlan, hamis adatot szolgáltatott;
- 4.2.2. a támogatott feladat teljesítése meghiúsul vagy tartós akadályba ütközik vagy a támogatási szerződésben foglalt ütemezéshez képest jelentős késedelmet szenved;
- 4.2.3. a Támogatott neki felróható okból megszegi a támogatási szerződésben foglalt, illetve más jogszabályi kötelezettségeit, így különösen nem tesz eleget ellenőrzéstűrési kötelezettségének, és ennek következtében a támogatott tevékenység szabályszerű megvalósítását nem lehet ellenőrizni;
- 4.2.4. a Támogatott a támogatási összeget a jelen szerződésben meghatározottól akár részben eltérő célra vagy eltérő módon használja fel;
- 4.2.5. a jelen szerződésben meghatározott bármely ellenőrzés megállapítja, hogy a támogatás igénybevételére Támogatott nem volt jogosult;
- 4.2.6. a Támogatott jelen szerződésben foglalt vagy a támogatási igény bejelentésekor tett nyilatkozatai bármelyikét visszavonja;
- 4.2.7. a támogatás felhasználásáról készült beszámoló benyújtásának határidejét a Támogatott elmulasztja vagy beszámolási kötelezettségét nem megfelelően teljesíti;
- 4.2.8. a Támogatott részéről, részéről nyújtott biztosíték (banki felhatalmazó levél) lejár, és a Támogatott megfelelő új biztosíték, nyújtásáról, a Támogató által megszabott ésszerű határidőn belül nem intézkedik- Nem magánszemély esetén ;
- 4.2.9. a 4.1. és a 6. pontban meghatározott értesítési kötelezettségek bármelyike egy hónapon túli késedelmet szenved.
- 4.2.10. a Támogatott ellen csőd-, felszámolási, végelszámolási, adósságrendezési vagy egyéb megszüntetésre irányuló eljárás indul.

4.3 Az elállási jog gyakorlása esetében Támogatott köteles a már kifizetésre került támogatás összegét, az alább meghatározott ügyleti, késedelem esetén késedelmi kamattal növelt mértékben köteles visszafizetni 15 napon belül Az Önkormányzat Költségvetési számlájára egyösszegben/..... részletben legkésőbb 20..... január 31. napjáig.

Forintban meghatározott pénztartozás esetén az ügyleti kamat mértéke a jegybanki alapkamat kétszerese. Külföldi törvényes fizetőeszköz pénznemében meghatározott pénztartozás esetén az ügyleti kamat mértéke a külföldi törvényes fizetőeszközt kibocsátó központi bank által meghatározott alapkamat, ennek hiányában a piaci gyakorlatban egy hónapos lejáratra referenciaként használt bankközi kamatláb (a továbbiakban: külföldi kamat)

kétszerese. **A késedelmi kamat mértéke a késedelemmel érintett naptári félév első napján érvényes jegybanki alapkamat, illetve - külföldi törvényes fizetőeszköz pénznemében meghatározott pénztartozás esetén - külföldi kamat.** Az ügyleti kamat számításakor a visszaköveteléssel, a késedelmi kamat számításakor a késedelemmel érintett naptári félév első napján érvényes jegybanki alapkamat, illetve külföldi kamat irányadó az adott naptári félév teljes idejére.

A kamatszámítás kezdő időpontja a támogatás folyósításának napja, utolsó napja a visszafizetési kötelezettség teljesítésének napja.

Támogatott tudomásul veszi, hogy a Támogató elállás nélkül is elrendelheti a támogatás visszafizetését jogsértő, illetve a szerződésben foglaltaktól eltérő, nem rendeltetésszerű felhasználás esetén.

4.4. NEM MAGÁNSZEMÉLYEK ESETÉN: A támogatási összeg és kamatai visszafizetésére irányuló követelés érvényesítése beszedési megbízás alkalmazásával történik, amennyiben a fizetési felszólítás megküldését követően, az abban foglalt 15 napos határidőn belül a Támogatott nem teljesíti fizetési kötelezettségét. **FELHATALMAZÓ LEVÉL**

4.5. NEM MAGÁNSZEMÉLYEK ESETÉN: Támogatott vállalja, hogy valamennyi számlavezetőjénél bejelenti a Támogató beszedési megbízás benyújtására vonatkozó jogosultságát, pénzügyi fedezethiány miatt nem teljesíthető fizetési megbízás esetére a követelés 35 napra való sorba állítására vonatkozó rendelkezéssel együtt azzal, hogy ezen bejelentésének visszavonására csak a Támogató a támogatási jogviszony alapján fennálló kötelezettségek megszűnését követően jogosult. A Támogatott számlavezetője(i) által érkeztetett felhatalmazása a Támogató beszedési jogának biztosítására, pénzügyi fedezethiány miatt nem teljesíthető fizetési megbízás esetére a követelés legalább 35 napra való sorba állítására vonatkozó rendelkezéssel együtt a jelen szerződés számú mellékletét képezi. **FELHATALMAZÓ LEVÉL**

5. A támogatás felhasználásának ellenőrzése

5.1. A Támogató részéről a Gyáli Polgármesteri Hivatal Pénzügyi és Adó Irodája valamint az általa meghatalmazott személy vagy szervezet jogosult a jelen szerződés alapján a szerződésszerű teljesítést, a támogatási cél megvalósítását, és a támogatás rendeltetésszerű felhasználását ellenőrizni. Ennek keretében az ellenőrzést végző szervezet vagy személy jogosult helyszíni ellenőrzést tartani, minden vonatkozó dokumentumot megvizsgálni és a teljesítés során eljáró személyeket nyilatkoztatni. A Pénzügyi és Adó Iroda jogosult a pénzügyi-számviteli dokumentumok és a teljesítéssel kapcsolatos számlák és bizonylatok ellenőrzésére, valamint minden benyújtott dokumentum ellenőrzésére. továbbá a számlákat kibocsátó személyektől a számlák és bizonylatok tartalmára nézve tájékoztatás beszerzésére. Ennek keretében Támogatott köteles az ellenőrzéshez szükséges adatokat, bizonylatokat átadni, illetve a helyszíni ellenőrzés gyakorlásának feltételeit biztosítani.

5.2. Támogatott tudomásul veszi továbbá, hogy jelen szerződés alapján a költségvetési pénzeszközök felhasználását az Állami Számvevőszék, illetve a Kormányzati Ellenőrzési Hivatal, és a Támogató által megbízott belső ellenőr is jogosult ellenőrizni.

5.3. Támogatott vállalja, hogy a Támogató általa ellenőrzéssel megbízott szerv vagy személy, az Állami Számvevőszék, a Kormányzati Ellenőrzési Hivatal, továbbá jogszabályban feljogosított egyéb szervek részére megadja a jelen szerződés tartalmáról, annak teljesítéséről az általuk kért tartalmú tájékoztatást.

5.4. Támogatott köteles az ellenőrzés érdekében a Támogató által ellenőrzéssel megbízott szerv vagy személy, az Állami Számvevőszék, a Támogató által kijelölt belső ellenőrzési szerv képviselőit ellenőrzési munkájukban a helyszínen is - a megfelelő dokumentumok, számlák, a cél/feladat/tevékenység megvalósítását igazoló okmányok, bizonylatok rendelkezésre bocsátásával, valamint a fizikai teljesítés vizsgálatában – segíteni. **A támogatással kapcsolatos iratokat, valamint a támogatás felhasználását alátámasztó bizonylatokat köteles a támogatott tevékenység lezárását követő tíz éven keresztül hiánytalanul megőrizni.**

6. Támogatott nyilatkozatai

6.1. Támogatott nyilatkozik arról, hogy ellene a szerződés megkötésekor felszámolási eljárás, csőd-, végelszámolási, illetve adósságrendezési vagy egyéb a megszüntetésére irányuló eljárás nincsen folyamatban, és kötelezi magát arra, hogy haladéktalanul, írásban bejelenti Támogató részére, ha jelen szerződés hatálya alatt ellene a fentiekben megjelölt eljárás indul.

Támogatott nyilatkozik, hogy a vonatkozó jogszabályokban meghatározott, átlátható szervezetnek minősül.

6.2. Támogatott kötelezettséget vállal arra, hogy vele szemben a rendezett munkaügyi kapcsolatoknak az Áht. 50. § (1) bekezdésében meghatározott feltételei teljesülnek, azok hiánya nem jelenti a támogatás nyújtásának akadályát; és az Áht. 109. § (4) bekezdése alapján kiadott miniszteri rendelet szerint vizsgálendő jogi személy, jogi személyiséggel nem rendelkező szervezet adatait rendelkezésre bocsátja.

6.3. A Támogatás visszaigényelhető általános forgalmi adó megfizetésére nem használható fel. Amennyiben Támogatott általános forgalmi adó visszaigénylésére jogosult (vagy áru, ill. szolgáltatás továbbértékesítése esetén az adóterhet áthárította), úgy a támogatási összeg az általa benyújtott számlákon szereplő nettó (általános forgalmi adó nélkül számított) összeg, ha általános forgalmi adó visszaigénylésére nem jogosult (illetve amennyiben a támogatott tevékenység áru vagy szolgáltatás továbbértékesítése, nem hárította át az adóterhet), úgy a számlaérték bruttó összege alapján kerül meghatározásra.

A Támogatott az adólevonási jogosultságában bekövetkezett változást a szerződés módosítása végett haladéktalanul – de legkésőbb 8 napon belül köteles Támogató részére írásban bejelenteni. A Támogatásban – a változás bejelentéséig – igénybe vett áfa összeget a szerződés módosításakor rögzített módon a Támogatott köteles visszafizetni.

6.4. Támogatott tudomásul veszi, hogy a Támogatott nevére, a támogatás céljára, összegére, továbbá a támogatási program megvalósítási helyére vonatkozó adatokat a Támogató a szerződés megkötését követő 60 napon belül honlapján közzéteszi.

6.5. Támogatott nyilatkozik arról, hogy a szerződéskötést megelőzően benyújtott támogatási igényében foglalt adatok, információk és dokumentumok valódiak és hitelesek. Az 1.2. pontban meghatározott cél/feladat/tevékenység megvalósítása érdekében a jelen szerződésen kívül egyéb támogatási igényt Támogatott nem nyújtott be. / [időpont megjelölése] időpontban [szervezet megnevezése]–nál/nél nyújtott be.

(A fenti bekezdés utolsó mondatában a megfelelő rész törlendő attól függően, hogy a Támogatott nyújtott-e be az adott programhoz kapcsolódóan egyéb támogatási igényt.)

6.6. Támogatott nyilatkozik arról, hogy jelen támogatás tekintetében nem állnak fenn vele szemben a közpénzekből nyújtott támogatások átláthatóságáról szóló 2007. évi CLXXXI. törvény 6. §-ában foglalt összeférhetlenségi okok.

7. Egyéb rendelkezések

7.1. Felek rögzítik, hogy Támogatott a jelen szerződéssel kapcsolatos tevékenységéről kiadott tájékoztatásban köteles feltüntetni a támogatás tényét, valamint azt, hogy a támogatás a Támogatótól származik.

7.2. A szerződő Felek a szerződés teljesítésének elősegítése érdekében kapcsolattartó személyeket jelölnek meg az alábbiak szerint:

- Támogató részéről:

- Támogatott részéről:

7.3. Szerződő Felek rögzítik, hogy egymás között minden nyilatkozatot vagy egyéb értesítést írásban, szükség szerint tértivevényes levélben, e-mailben kell megküldeni, amely akkor tekinthető szabályszerűnek, ha azt a kapcsolattartó személyek részére kézbesítették. Az értesítés akkor válik joghatályossá, amikor azt a címzett igazoltan átvette.

7.4. Az e-mail útján történő kézbesítés esetén a nyilatkozat vagy értesítés akkor válik joghatályossá, amikor a címzett azt igazoltan kézhez vette: arról automatikus vagy kifejezett visszaigazolás érkezett.

7.5. A tértivevényes ajánlott postai küldeményt a kézbesítés megkísérlésének napján kézbesítettnek kell tekinteni, ha a címzett az átvételt megtagadta. Ha a kézbesítés azért volt eredménytelen, mert a címzett az iratot nem vette át (az a feladóhoz nem kereste jelzéssel érkezett vissza), az iratot – az ellenkező bizonyításáig – a postai kézbesítés második megkísérlésének napját követő ötödik munkanapon kell kézbesítettnek tekinteni.

7.6. A szerződő Felek megállapodnak, hogy a fent megjelölt kapcsolattartók személyében történt változásról a másik felet haladéktalanul értesítik. A kapcsolattartók személyében bekövetkezett változás a másik félhez szerződésszerűen megküldött értesítéssel lép hatályba.

7.7. A Támogatónak és a Támogatottnak meg kell tennie mindent annak érdekében, hogy közvetlen tárgyalások útján rendezzenek minden olyan nézeteltérést vagy vitát, amely közöttük a szerződés keretében vagy a szerződéssel kapcsolatosan felmerült. Minden, a szerződés megkötése után felmerülő, a szerződés teljesítését akadályozó körülményről a szerződő Felek kölcsönösen kötelesek egymást tájékoztatni.

Jelen szerződés a szerződő Felek általi – eltérő időpont esetén a későbbi – aláírás napján lép hatályba, és a szerződő Felek szerződésszerű teljesítésével – a 2. és 3. pontokban foglaltakra figyelemmel –, vagy szerződésszegés esetén a 4.2. pont szerint szűnik meg.

Szerződő Felek a jelen szerződést – annak elolvasása és értelmezése után –, mint akaratukkal mindenben megegyezőt példányban jóváhagyólag aláírják.

.....
polgármester jegyző, mint jogi ellenjegyző
Támogató részéről

.....
.....
Támogatott részéről

Pénzügyi ellenjegyzés:

Aláírás:.....

Dátum:.....”

Végső előterjesztői indokolás

A tervezett jogszabály várható következményei, különösen:

- I. **Társadalmi hatás:** A civil támogatásra pályázás feltételei nem változnak, a pályázat benyújtására jogosultak köre nem módosul.
- II. **Gazdasági hatás:** A rendelet módosításának közvetlen gazdasági hatása nincsen.
- III. **Költségvetési hatás:** A rendelet módosításának a költségvetésre gyakorolt közvetlen hatása nincsen.
- IV. **Környezeti következményei:** A rendelet módosításának nincsen számottevő környezetre gyakorolt hatása.
- V. **Egészségi következményei:** A rendelet módosításának nincsen egészségügyi hatása.
- VI. **Adminisztratív terheket befolyásoló hatásai:** A tervezet módosítások nem növelik az eddigi adminisztratív terheket. A rendelettel kapcsolatos adminisztratív munkát a Polgármesteri Hivatal dolgozói végzik.
- VII. **Megalkotásának szükségessége:** Az államháztartásról szóló 2011. évi CXCV. törvény rendelkezéseinek módosulása indokolja.
- VIII. **A jogalkotás elmaradásának várható következményei:** A rendelet módosításának elmaradása jogsértő állapothoz vezetne.
- IX. **Alkalmazásához szükséges személyi, szervezeti, tárgyi és pénzügyi feltételek:** Jelenleg is rendelkezésre állnak, adottak, többlet személyi, szervezeti és tárgyi feltételt nem keletkeztet.

ELŐZETES HATÁSVIZSGÁLATI LAP

a Gyál Város Önkormányzata Képviselő-testületének

a civil szervezetek támogatásáról szóló 3/2016. (I.29.) sz. önkormányzati rendelet módosításához

(a jogalkotásról szóló 2010. évi CXXX. törvény 17. §-a alapján)

A tervezett jogszabály várható következményei, különösen:

-
- I. **Társadalmi hatás:** A civil támogatásra pályázás feltételei nem változnak, a pályázat benyújtására jogosultak köre nem módosul.
 - II. **Gazdasági hatás:** A rendelet módosításának közvetlen gazdasági hatása nincsen.
 - III. **Költségvetési hatás:** A rendelet módosításának a költségvetésre gyakorolt közvetlen hatása nincsen
 - IV. **Környezeti következményei:** A rendelet módosításának nincsen számottevő környezetre gyakorolt hatása.
 - V. **Egészségi következményei:** A rendelet módosításának nincsen egészségügyi hatása.
 - VI. **Adminisztratív terheket befolyásoló hatásai:** A tervezet módosítások nem növelik az eddigi adminisztratív terheket. A rendelettel kapcsolatos adminisztratív munkát a Polgármesteri Hivatal dolgozói végzik.
 - VII. **Megalkotásának szükségessége:** Az államháztartásról szóló 2011. évi CXCV. törvény rendelkezéseinek módosulása indokolja.
 - VIII. **A jogalkotás elmaradásának várható következményei:** A rendelet módosításának elmaradása jogsértő állapothoz vezetne.
 - IX. **Alkalmazásához szükséges személyi, szervezeti, tárgyi és pénzügyi feltételek:** Jelenleg is rendelkezésre állnak, adottak, többlet személyi, szervezeti és tárgyi feltételt nem keletkeztet.

Tárgy: Javaslat a nem közművel összegyűjtött háztartási szennyvíz begyűjtésére vonatkozó közszolgáltatásról szóló 4/2013.(III.11) önkormányzati rendelet módosítására

Tisztelt Képviselő-testület!

Gyál Város Önkormányzatának Képviselő-testülete a 2013. április 1. napjától hatályba lépett *4/2013.(III.11.) számú önkormányzati rendeletében* (továbbiakban: Rendelet) meghatározta a nem közművel összegyűjtött háztartási szennyvíz begyűjtésére vonatkozó közszolgáltatási szabályokat, továbbá a Rendelet 1. mellékletében az ezen közszolgáltatás igénybevételéért fizetendő lakossági díjtételeket.

A Képviselő testület 43/2024.(II.29.) számú döntésének megfelelően, Gyál Város Önkormányzata és a Dél-Pest Megyei Víziközmű Szolgáltató között (továbbiakban: Közszolgáltató) 2024. március 12-től újabb 10 évre közszolgáltatási szerződés jött létre, ezen közszolgáltatás ellátására.

A szippantott szennyvízre vonatkozó rezsicsökkentésről, valamint egyes törvényeknek a további rezsicsökkentéssel összefüggő módosításáról szóló 2013. évi CXIV. törvény 1.§-ában meghatározottak szerint azonban a természetes személy ingatlanulajdonos részére megállapított számlában meghatározott fizetendő szolgáltatási díj nem haladhatja meg a 2013. január 31-én jogszerűen alkalmazott díjtételek és egyéb számlaelemek alapján, ugyanazon feltételekkel számított összeg 90%-át.

Közszolgáltató 2024. január 30-án kelt díjkalkulációjában (*lsd. 1. számú melléklet*) jelezte a szolgáltatási díj emelésére vonatkozó javaslatát, mely alapján elkészítettük a Rendelet 1. mellékletének módosítására vonatkozó rendelettervezetet, mely jelen előterjesztés *2. számú melléklete*.

Tekintettel arra, hogy a Közszolgáltató nem végezhet olyan tevékenységet, amely veszteséget termel, ugyanakkor a természetes személy által fizetendő díj nem emelhető, a rendeletmódosításban meghatározott emelt díj és a 2013. január 31-én alkalmazott díj közötti különbözetet Önkormányzatunk a közszolgáltatási szerződés 13. pontja szerint negyedévente utólag, tételes kimutatás alapján készült számla ellenében megtéríti a Közszolgáltatónak.

A rendelettervezet előkészítése során figyelembe vettük, hogy *a jogalkotásról szóló 2010. évi CXXX. törvény* 17.§ (1) bekezdése szerint a jogszabály előkészítőjének előzetes hatásvizsgálatot kell készítenie, és fel kell mérnie a szabályozás várható következményeit. Az előzetes hatásvizsgálat az előterjesztés *3. számú melléklete*.

A rendelettervezetet nem kell társadalmi egyeztetésre kell bocsátani *a Képviselő-testület Szervezeti és Működési Szabályzatáról szóló 18/2014.(XII.01.) önkormányzati rendelet* 40. § (4) bekezdés e) pontja alapján.

Kérem a Tisztelt Képviselő-testületet, hogy a rendelettervezet megtárgyalását követően alkossa meg az előterjesztés *2. számú mellékletét* képező rendeletet.

A rendelet elfogadása minősített szótöbbséget igényel.

Az előterjesztést tárgyalta: Pénzügyi és Gazdasági Bizottság
Az előterjesztést készítette: Berta-Tóth Beáta irodavezető

Gyál, 2024. április 2.

Pápai Mihály
polgármester

KOMMUNÁLIS SZENNYVÍZ ELSZÁLLÍTÁS DÍJKALKULÁCIÓJA
GYÁL VÁROS TERÜLETÉRE

2024/2024.
Polgármesteri Hivatal
Gyál

Iktatva:	2024 FEBR 14.
Ügyiratszám:	Előiratszám:
Melléklet:	Ügyintéző:

2/2024-1/2024
Borbély-T.B.

Díjkalkuláció

Alapdíj (Ft/5m³)

- értékcsökkenési leírás	4.200 Ft
- munkabér és járulékai	1.390 Ft
- karbantartási, egyéb költség	910 Ft
- általános költség	1.500 Ft
Összesen alapdíj (Ft/5m³)	8.000 Ft + Áfa

m³ díj (Ft/m³)

- szennyvíz elhelyezési díj	400 Ft
- üzemanyag költség	500 Ft
Összes m³ díj (Ft/m³)	900 Ft + Áfa

A fentiek alapján a szennyvíz elszállítás díja a két tényező összesítésével:

	5 m ³ esetén	10 m ³ esetén
Alapdíj	8.000 Ft + Áfa	16.000 Ft + Áfa
m ³ díj	4.500 Ft + Áfa	9.000 Ft + Áfa
Összesen	12.500 Ft + Áfa	25.000 Ft + Áfa

Gyál, 2024.01.30.

Szippantás Gyál

Városnév	Vevő azonosító	Számla száma	Számla kelte	Mennyiség (m3)
Gyál	33583	SI230227	2023.02.24	10
Gyál	33583	SI230453	2023.04.25	10
Gyál	33583	SI230687	2023.06.28	10
Gyál	33583	SI231001	2023.09.06	10
Gyál	33583	SI231337	2023.11.29	10
Gyál	34142	SI230039	2023.01.03	5
Gyál	34142	SI230177	2023.02.13	5
Gyál	34142	SI230241	2023.02.28	5
Gyál	34142	SI230330	2023.03.27	5
Gyál	34142	SI230402	2023.04.11	5
Gyál	34142	SI230452	2023.04.25	5
Gyál	34142	SI230636	2023.06.08	5
Gyál	34142	SI230808	2023.07.31	5
Gyál	34142	SI230961	2023.09.01	5
Gyál	34142	SI231289	2023.11.17	5
Gyál	34707	SI231449	2023.12.21	16
Gyál	35152	SI231079	2023.09.27	5
Gyál	35228	SI231095	2023.09.28	5
Gyál	36180	SI230275	2023.03.14	10
Gyál	36358	SI230038	2023.01.03	10
Gyál	36358	SI230178	2023.02.13	10
Gyál	36358	SI230475	2023.04.27	8
Gyál	36477	SI230315	2023.03.21	10
Gyál	116265	SI230769	2023.07.21	4
Gyál	117218	SI230226	2023.02.24	10
Gyál	117218	SI231263	2023.11.08	10
Gyál	118185	SI230064	2023.01.05	5
Gyál	118185	SI230108	2023.01.24	5
Gyál	118185	SI230179	2023.02.13	5
Gyál	118185	SI230240	2023.02.28	5
Gyál	118185	SI230364	2023.04.03	5
Gyál	118185	SI230669	2023.06.19	5
Gyál	118185	SI230773	2023.07.21	5
Gyál	118185	SI231170	2023.10.16	5
Gyál	118185	SI231411	2023.12.19	5
Gyál	123369	SI230131	2023.01.25	10
Gyál	123369	SI230424	2023.04.17	10
Gyál	123369	SI230629	2023.06.08	10
Gyál	123369	SI230840	2023.08.02	10
Gyál	123369	SI231292	2023.11.17	10
Gyál	131290	SI230343	2023.03.28	5
Gyál	131290	SI231336	2023.11.29	5
Gyál	136717	SI230314	2023.03.21	20
Gyál	136717	SI231335	2023.11.29	15
Gyál	139272	SI230228	2023.02.24	8
Gyál	139272	SI230476	2023.04.27	5
Gyál	139272	SI230654	2023.06.12	10
Gyál	139272	SI230842	2023.08.02	10
Gyál	139272	SI231075	2023.09.27	7
Gyál	139272	SI231332	2023.11.29	8
Gyál	141767	SI230880	2023.08.17	5
Gyál	148623	SI230906	2023.08.22	10

**Gyál Város Önkormányzata Képviselő-testületének
.../2024.(...) önkormányzati rendelete
a nem közművel összegyűjtött háztartási szennyvíz begyűjtésére vonatkozó közszolgáltatásról szóló
4/2013.(III.11.) önkormányzati rendelet módosításáról**

Gyál Város Önkormányzatának Képviselő-testülete az Alaptörvény 32. cikk (2) bekezdésében, a vízgazdálkodásról szóló 1995. évi LVII. törvény 44/C. § (2) bekezdésében és 45. § (6) bekezdésében kapott felhatalmazás alapján, az Alaptörvény 32. cikk (1) bekezdés a) pontjában, és a vízgazdálkodásról szóló 1995. évi LVII. törvény 4. § (2) bekezdés d) pontjában meghatározott feladatkörében eljárva a nem közművel összegyűjtött háztartási szennyvíz begyűjtésére vonatkozó közszolgáltatásról szóló 4/2013.(III.11.) önkormányzati rendelet módosítására az alábbiakat rendeli el:

- 1. §** A nem közművel összegyűjtött háztartási szennyvíz begyűjtésére vonatkozó közszolgáltatásról szóló 4/2013.(III.11.) önkormányzati rendelet 1. melléklete helyébe e rendelet 1. melléklete lép.
- 2. §** E rendelet 2024. május 1. napján lép hatályba.

Rozgonyi Erik
címzetes főjegyző

Pápai Mihály
polgármester

1. melléklet a 4/2013.(III.11.)
önkormányzati rendelethez

A nem közművel összegyűjtött háztartási szennyvíz begyűjtésének kötelező közszolgáltatása igénybevételéért fizetendő díj:

I.

- | | |
|---------------------------------|-----------------------|
| a) alapidj (5m ³): | 8.000 Ft |
| b) alapidj (10m ³): | 16.000 Ft |
| c) ürítési díj: | 900 Ft/m ³ |

A díjak az általános forgalmi adó összegét nem tartalmazzák.

II.

A szippantott szennyvízre vonatkozó rezsicsökkentésről, valamint egyes törvényeknek a további rezsicsökkentéssel összefüggő módosításáról szóló 2013. évi CXIV. törvény 1.§ (1) bekezdésének hatályban maradása alatt természetes személy által fizetendő díj:

- | | |
|-----------------|-----------------------|
| a) alapidj: | 5.000 Ft |
| b) ürítési díj: | 500 Ft/m ³ |

A díjak az általános forgalmi adó összegét nem tartalmazzák.

VÉGSŐ ELŐTERJESZTŐI INDOKOLÁS

A tervezett jogszabály várható következményei, különösen:

- I. **Társadalmi hatás:** nem releváns
- II. **Gazdasági hatás:** Közszolgáltató szempontjából kedvező
- III. **Költségvetési hatás:** 4-500eFt+Áfa/év
- IV. **Környezeti következményei:** a közszolgáltatás kötelező igénybevétele környezetvédelmi szempontból kedvező
- V. **Egészségi következményei:** környezetvédelmi intézkedés közvetve egészségre kedvező
- VI. **Adminisztratív terheket befolyásoló hatásai:** negyedévente kimutatás, elszámolás
- VII. **Megalkotásának szükségessége:** Közszolgáltatói tevékenység veszteségességének megszüntetése
- VIII. **A jogalkotás elmaradásának várható következményei:** elmaradása nem teszi lehetővé a költségek különbözetének megtérítését
- IX. **Alkalmazásához szükséges személyi, szervezeti, tárgyi és pénzügyi feltételek:** jelenleg is rendelkezésre állnak.

ELŐZETES HATÁSVIZSGÁLATI LAP

Gyál Város Önkormányzatának a nem közművel összegyűjtött háztartási szennyvíz begyűjtésére vonatkozó közszolgáltatásról szóló 4/2013.(III.11.) önkormányzati rendelet módosításáról szóló .../2024.(...) önkormányzati rendelethez

(a jogalkotásról szóló 2010. évi CXXX. törvény 17. §-a alapján)

A tervezett jogszabály várható következményei, különösen:

- I. **Társadalmi hatás:** nem releváns
- II. **Gazdasági hatás:** Közszolgáltató szempontjából kedvező
- III. **Költségvetési hatás:** 4-500eFt+Áfa/év
- IV. **Környezeti következményei:** a közszolgáltatás kötelező igénybevétele környezetvédelmi szempontból kedvező
- V. **Egészségi következményei:** környezetvédelmi intézkedés közvetve egészségre kedvező
- VI. **Adminisztratív terheket befolyásoló hatásai:** negyedévente kimutatás, elszámolás
- VII. **Megalkotásának szükségessége:** Közszolgáltatói tevékenység veszteségességének megszüntetése
- VIII. **A jogalkotás elmaradásának várható következményei:** elmaradása nem teszi lehetővé a költségek különbözetének megtérítését
- IX. **Alkalmazásához szükséges személyi, szervezeti, tárgyi és pénzügyi feltételek:** jelenleg is rendelkezésre állnak.

Tárgy: Javaslat a gyáli óvodákban foglalkoztatott pedagógusok béremelésére

Tisztelt Képviselő-testület!

A 2024. január 01-jén hatályba lépett pedagógusok új életpályájáról szóló 2023. évi LII. törvény (továbbiakban Puétv.) és ezen törvény végrehajtásáról szóló 401/2003. (VIII.30) Korm. rendelet a korábbi illetményrendszerhez képest új besorolási fokozatokat és ezekhez kapcsolódó illetménysávokat (öt besorolási fokozatból négyhez illetménysávokat kapcsol) határozott meg.

A Puétv. 98. § (2) bekezdése tartalmazza azon szempontokat, amelyek alapján az illetménysávon belül a konkrét illetmény megállapítható.

Gyál Város Önkormányzata a 1615/2023. (XII. 29.) Korm. határozat 6. pontjában foglaltaknak maradéktalanul eleget tett, mely szerint biztosította a fenntartása alatt álló köznevelési intézményekben foglalkoztatott pedagógusok számára a 32,2 %-os béremelést.

A 662/2023. (XII. 29) Korm. rendelet 1. §. (2) bekezdésében foglaltak szerint „*A pedagógus életpálya vonzerejét erősítő, az Európai Unió által biztosított forrásokból történő béremeléshez biztosított központi költségvetési többletforrásokat az Nkt. 2. § (3) bekezdés b) pontjában és (4) bekezdésében meghatározott fenntartó az általa fenntartott köznevelési intézményekben a Puétv. 98. §-a szerinti havi illetményben részesülő foglalkoztatott után járó, a Kvtv. 2., 7. és 8. mellékletében rögzített átlagbéralapú támogatások összegeihez képest 2024. évben megemelt fajlagos összegű átlagbéralapú támogatás közötti különbséget (a továbbiakban: tanárbéremeléshez szükséges központi költségvetési támogatás) kizárólag személyi juttatásokra és az azokhoz kapcsolódó, munkaadókat terhelő járulékok és szociális hozzájárulási adó kifizetéséhez szükséges finanszírozásra használhatja fel.*”

A tanárbéremelésre fordítandó központi költségvetési támogatás összege az egyes köznevelési feladatok támogatása jogcím esetében 188 066 113 Ft. amely összegből felhasznált támogatás a 2024. januári illetmények alapján az idei évben 169 165 585 Ft., ezzel biztosítva a 32,2%-os béremelést.

Az előzetes számítások szerint az átfedési időre jutó bér a három óvodában összesen, járulékkal növelten 16 363 696 Ft.

Az átfedési időre jutó bér szociális hozzájárulási adóval növelten az alábbiak szerint oszlik meg:

Liliom Óvoda:	5 494 115 Ft
Tulipán Óvoda:	8 855 599 Ft
Tátika Óvoda	2 013 982 Ft

A fennmaradó támogatási összeg 2 536 832 Ft, amely egységesen kerülne szétosztásra az óvodapedagógusok, és a pedagógus végzettséggel rendelkező nevelő és oktató munkát közvetlenül segítő munkakörben foglalkoztatott részére. A fennmaradó összeg pontos felosztása, és egy pedagógusra eső növekmény meghatározása nem lehetséges, mivel a Puétv. 98. § (6) úgy rendelkezik, hogy a pedagógusok havi illetményét száz forintra kerekítve kell megállapítani. Ennek figyelembevételével az alábbi táblázat tartalmazza a pedagógusok béremelésének összegét intézményenként.

A béremelésekre támogatásként átadott összeg szociális hozzájárulási adóval növelten (száz forintra kerekítve):

				adatok Ft-ban
Intézmények	1 pedagógusra jutó béremelés	1 pedagógusra jutó járulék	Pedagógus létszám	Támogatásként átadott forrás
Liliom Óvoda	2600	338	26	840 268
Tulipán Óvoda	2600	338	24	775 632
Tátika Óvoda	2600	338	29	937 222
Összesen				2 553 122

A béremelést 2024. januárig visszamenőleg el kell végezni, minden köznevelési intézményben dolgozó pedagógus, valamint a pedagógus végzettséggel rendelkező nevelő és oktató munkát közvetlenül segítő munkakörben foglalkoztatott esetében.

Kérem a Tisztelt Képviselő-testületet, hogy a fent leírtak alapján a vonatkozó jogszabályok figyelembevételével hozza meg döntését.

Határozati javaslat:

Gyál Város Önkormányzatának Képviselő-testülete úgy dönt, hogy:

1. támogatja a gyáli óvodákban dolgozó pedagógusok és pedagógus szakképzettséggel rendelkező nevelő és oktató munkát közvetlenül segítő munkakörben foglalkoztatottak további béremelését, a béremeléshez szükséges támogatást átadja az óvodák részére, az alábbi táblázat szerint:

				adatok Ft-ban
Intézmények	1 pedagógusra jutó béremelés	1 pedagógusra jutó járulék	Pedagógus létszám	Támogatásként átadott forrás
Liliom Óvoda	2600	338	26	840 268
Tulipán Óvoda	2600	338	24	775 632
Tátika Óvoda	2600	338	29	937 222
Összesen				2 553 122

A béremelés forrásaként a 2024. évi költségvetés 5/2024. (II.29.) önkormányzati rendeletének 5. melléklet Általános tartalék sorát jelöli meg.

2. támogatást ad át a 2024. évi költségvetés 5/2024. (II.29.) önkormányzati rendeletének 5. melléklet Általános tartalék terhére a 3 gyáli óvoda részére az átfedési időre jutó többlettanítási óradíj fedezetére, mely a szociális hozzájárulási adóval növelten az alábbiak szerint oszlik meg:
Liliom Óvoda: 5 494 115 Ft,
Tulipán Óvoda: 8 855 599 Ft,
Tátika Óvoda 2 013 982 Ft.
3. kijelenti, hogy a bérfejlesztéssel az Önkormányzat maradéktalanul eleget tett a 662/2023. (XII.29.) Korm. Rendelet 1. § (2) bekezdésében foglaltaknak, mely szerint a pedagógus bérekre (személyi juttatás és szociális hozzájárulási adó) fordította a többlettámogatásként kapott támogatást.
4. felhatalmazza az óvodák igazgatóit, hogy a szükséges illetményemeléseket és a kapcsolódó dokumentumokat elkészítsék, és az új illetményekről tájékoztatást küldjenek táblázat formájában is a Pénzügyi és Adó Iroda részére.

Határidő: azonnal

Felelős: Polgármester

A határozati javaslat elfogadása egyszerű szótöbbséget igényel.

Az előterjesztést tárgyalta: Pénzügyi és Gazdasági Bizottság

Oktatási és Kulturális Bizottság

Az előterjesztést készítette: Mitku-Orosz Krisztina irodavezető

Gyál, 2024. április 04.

**Pápai Mihály
polgármester**

Az előterjesztés a költségvetési rendelettel összhangban van.

Mitku-Orosz Krisztina
Pénzügyi és Adó Iroda
irodavezető

Tárgy: Javaslát beruházás
Önkormányzat részéről történő
térítésmentes átvételére

Tisztelt Képviselő-testület!

Önkormányzatunk a többi települési önkormányzathoz hasonlóan egyes közfeladatait az általa alapított költségvetési szervein keresztül látja el. Az Önkormányzat által alapított költségvetési szervek az Önkormányzat tulajdonában lévő ingatlanokban működnek, az ingatlanok a költségvetési szervek használatában vannak. A Képviselő – testület 57/2023. (III.30.) sz. határozatával jóváhagyta a Gyáli Polgármesteri Hivatalra vonatkozóan ingatlanhasználati szerződés megkötését.

Az államháztartási számvitelről szóló 4/2013. (I. 11.) Korm. rendelet 10. § (2) bekezdése értelmében az éves költségvetési beszámoló mérlegében a költségvetési szerv a saját tulajdonában álló, a pénzügyi lízing keretében átvett és a vagyonkezelésbe kapott nemzeti vagyonba tartozó befektetett eszközöket, a más tulajdonában álló tárgyi eszközökön végzett és át nem adott beruházások és felújítások aktivált értékét, valamint a beruházások és felújítások értékét mutathatja ki.

A 2023. évben aláírt ingatlanhasználati szerződés 1. pontja rögzíti, hogy a használatba adó, azaz Gyál Város Önkormányzata kizárólagos tulajdonát képezi a 2617. hrsz természetben 2360 Gyál, Körösi út 112-114. ingatlan, amely épület székhelye a Gyáli Polgármesteri Hivatalnak.

Gyál Város Önkormányzata vagyonrendeletének (20/2012. (XI.30.) önk. r. rend.) 8. § (1) bekezdése értelmében: „*Bármely vagyontárgy tulajdonjoga ingyenes vagy kedvezményes felajánlásának elfogadásáról a Képviselő-testület dönt.*”

A fent leírtak alapján a Gyáli Polgármesteri Hivatal által a 2617. hrsz, természetben 2360 Gyál, Körösi út 112-114. ingatlanon végzett befejezetlen beruházás átadása szükséges Gyál Város Önkormányzata részére. Az átadott vagyon értéke összeségében 1 085 000 Ft, amely a Gyáli Polgármesteri Hivatal és Gyál Város Önkormányzatának könyveiben 2024. II. negyedévében képviselő – testületi döntést követően kerülhet térítésmentes átadásként átvezetésre.

Az előterjesztés mellékletét képezi a megállapodás a térítésmentes átadás-átvételtől.

Kérem a tisztelt Képviselő-testületet a határozati javaslat elfogadására!

Határozati javaslat:

Gyál Város Önkormányzatának Képviselő-testülete

1. elfogadja a Gyáli Polgármesteri Hivatal térítésmentes vagyonátadását a 2617. hrsz, természetben 2360 Gyál Körösi út 112-114. ingatlanra vonatkozóan, amely vagyont befejezetlen beruházásként ad át Gyál Város Önkormányzata részére az előterjesztés mellékletét képező megállapodásban részletezettek szerint. Az átadott vagyon értéke 1 085 000 Ft, amely a beruházás bruttó értéke.
2. felhatalmazza a polgármestert az 1. pontban említett megállapodás aláírására és a további szükséges intézkedések megtételére

Határidő: azonnal

Felelős: Polgármester

A határozati javaslat elfogadása egyszerű szótöbbséget igényel.

Az előterjesztést tárgyalta: Pénzügyi és Gazdasági Bizottság

Az előterjesztést készítette: Mitku-Orosz Krisztina irodavezető

Gyál, 2024. április 8.

**Pápai Mihály
polgármester**

MEGÁLLAPODÁS a beruházás/tárgyi eszköz térítésmentes átadás-átvételéről

Amely létrejött **Gyáli Polgármesteri Hivatal** intézmény (székhely: 2360 Gyál, Kőrösi út 112-114.; adószám: 15391140-2-13; PIR szám: 391140; KSH számjel: 15391140-8411-325-13), mint **intézmény**

és **Gyál Város Önkormányzata** (székhely: 2360 Gyál, Kőrösi út 112-114.; adószám: 15730370; PIR szám: 730370; KSH számjel: 15730370-8411-321-13) mint **Önkormányzat**
között alulírott napon és helyen az alábbi feltételek szerint.

Részletes rendelkezések

1. Felek megállapodnak abban, hogy a **Beruházás**/felújítás keretében megvalósuló tárgyi eszközök tulajdonjogi szempontból az Ingatlanok jogi sorsát osztják, ennek megfelelően az intézmény által létrehozott tárgyi eszközöket az intézmény az Önkormányzat részére befejezetlen beruházásként/**térítésmentesen** átadja a/2024. (IV.25.) számú **képviselő – testületi határozat** alapján.

2. A Felek a jelen Megállapodás teljesítése, valamint a jogszabályok alapján őket megillető jogok gyakorlása, illetve az őket terhelő kötelezettségek teljesítése során jóhiszeműen és egymással kölcsönösen együttműködve kötelesek eljárni. A Felek kötelesek tartózkodni minden olyan magatartástól, amivel egymás jogát vagy jogos érdekét sértenék.

3. Felek megállapodnak abban, hogy a „Gyál Város Polgármesteri Hivatal kazánház hőszivattyús rekonstrukciója, épületgépészeti kiviteli tervanyag” beruházást az intézmény az Önkormányzat részére befejezetlen beruházásként/**térítésmentesen adja** birtokba, melyet az Önkormányzat köteles átvenni. Felek rögzítik, hogy a **Beruházás**/felújítás a birtokba adással egyidejűleg, ellenérték megfizetése nélkül, térítésmentesen kerül az Önkormányzat tulajdonába, melyet az ingatlanokra vonatkozó könyveiben feltüntet, míg a Beruházást az intézmény könyveiből kivezeti. Az Önkormányzat a Beruházást/felújítás az intézmény által közölt értéken veszi fel a könyveibe, és a használatba vételkor azt saját számviteli politikájának megfelelően aktiválja.

4. Az intézmény kijelenti, hogy az átadásra kerülő **Beruházás**/felújítás után felszámított általános forgalmi adót nem igényli vissza.

5. A jelen megállapodásban nem szabályozott kérdésekben az Önkormányzat és az Intézmény számviteli politikájának előírásai irányadóak.

Kelt: Gyál, 2024. április.

.....
Pápai Mihály
Erik
Polgármester
Önkormányzat

.....
Rozgonyi
címzetes
főjegyző
intézmény

Melléklet:

1. FT-2023-24 sorszámú Fischer Tamás e.v. által kiállított számla, amelynek bruttó értéke 835 000 Ft
2. 2023/0010 sorszámú Csömester Épületgépészeti és Kereskedelmi Szolg. Kft. által kiállított számla, amelynek bruttó értéke 317 500 Ft

Pénzügyi ellenjegyzés:

Név:.....

Dátum:.....

Aláírás:.....

Tárgy: Javaslat a Gyáli Arany Néptáncgyűttes támogatására

Tisztelt Képviselő-testület!

A Gyáli Arany Néptáncgyűttes elnöke Köncei Árpád azzal a kéréssel fordult Gyál Város Önkormányzat Képviselő-testületéhez, hogy a Kolozsváron és környékén megrendezésre kerülő 26. Szent István-napi Nemzetközi Néptáncalálkozón való részvételükhöz, utazásukhoz támogatásban részesülhessenek.

Jelzett rendezvényre Gyálról 23 személy utazik, 19 táncos, 2 felnőtt kísérő, 2 szakmai vezető. A Fesztivál programjai, a fellépések nemcsak Kolozsváron lesznek, hanem a környéken is, így még 3 fő zenész csatlakozik a létszámhoz. Összesen 26 személyes autóbusz megrendelése szükséges, amely légkondicionált Irisbus típusú autóbusz bérleti díja sofőrrel a megadott program szerint a Cser Roland Szállítási, Kereskedelmi és Szolgáltató Kft. árajánlata alapján **1.200.000.-Ft**.

A Gyáli Arany Néptáncgyűttes célja és hivatása a Kárpát medencei néptánc hagyomány minél hitelesebb megismertetése, elsajátítása és színpadon való bemutatása, melynek érdekében kérjük a Tisztelt Képviselő-testületet, hogy a fenti előterjesztést támogatni szíveskedjenek.

Határozati javaslat:

Gyál Város Önkormányzatának Képviselő-testülete

1. támogatja a Gyáli Néptáncgyűttes kiutazását a Kolozsváron és környékén megrendezésre kerülő 26. Szent István-napi Nemzetközi Néptáncalálkozóra,
2. Gyál Város Önkormányzat 5/2024. (II. 29.) önkormányzati rendeletének 5. melléklete, a 2024. évi költségvetés általános tartalék sorából biztosítja az utazáshoz szükséges 1.200.000,- Ft (azaz: egymillió-kettőszázezer forint) összeget,
3. felkéri Gyál város polgármesterét, hogy a szükséges intézkedéseket tegye meg.

Határidő: azonnal

Felelős: NagyJózsef Elek alpolgármester

A határozati javaslat elfogadása egyszerű szótöbbséget igényel.

Az előterjesztést tárgyalta: Pénzügyi és Gazdasági Bizottság
Oktatási és Kulturális Bizottság

Az előterjesztést készítette: Szabó Józsefné irodavezető

Nagy József Elek
alpolgármester

Az előterjesztés a 2024. évi költségvetési rendelettel összhangban van.

Mitku-Orosz Krisztina
Pénzügyi és Adó Iroda irodavezető

Melléklet:

1 db kérelem

1 db árajánlat

Tárgy: Re: FW: Kolozsvár
Dátum: Thu, 4 Apr 2024 15:06:55 +0200
Feladó: Arpad Konczi <>
Címzett: Szabó Józsefné <szabo.jozsefne@gyal.hu>

Tisztelt Szabó Józsefné irodavezető!

Igen, a táncgyűttes neve **Gyáli Arany Néptáncgyűttes**. Csatolva küldöm a Cserbusz árajánlatát. Az augusztusi erdélyi/kolozsvári útra 23-an utazunk, ezért:

- 26 utas részére légkondicionált Irisbus típusú autóbusz bérleti díja sofőrrel a megadott program szerint **1.200.000 Ft.**

Tisztelettel,

Könczi Árpád, művészeti vezető

From: Arpad Konczi <
Sent: Tuesday, March 26, 2024 3:10 PM
To: Pápai Mihály <papai.mihaly@gyal.hu>
Subject: Kolozsvár

Kedves Mihály!

Amint legutóbb, február 15-én jeleztem, megkaptuk a Cserbusz árajánlatát, amit továbbítottam is. Kolozsvárra, a 26. Szent István napi Nemzetközi Néptánc találkozóra 23 személy utazik, 19 táncos, 2 felnőtt kísérő, 2 szakmai vezető (feleségem és én). A Fesztivál programjai, a fellépések nemcsak Kolozsváron lesznek, hanem a környéken is, így még 3 vagy 4 zenész is felszáll az autóbuszra. Ezért a 29 személyes autóbust kell megrendelnünk, ami 29 utas részére légkondicionált Man, Iveco típusú autóbusz bérleti díja sofőrrel a megadott program szerint **1.250.000 Ft.**

Tisztelettel kérünk, és kérjük Gyál Város Önkormányzatát, támogasd/támogassa az autóbusbérlést. Egyeztettem Cser Balázssal, a Cser Roland Szállítási, Ker. és Szolg. Kft. vagyis a Cserbusz vezetőjével és egy előlegrszámlát fog küldeni.

Támogatásod megköszönve, tisztelettel üdvözöllek,

Könczi Árpád



Gyáli Arany Néptáncgyűttes
Könczei Árpád művészeti vezető Úr részére

Tisztelt Könczei Árpád Úr!

A 2024. augusztus 16-tól 21-ig tervezett, e-mailjében részletezett kolozsvári útjukra a következő árajánlatokat küldjük:

- 20 utas részére légkondicionált Mercedes Sprinter típusú autóbusz bérleti díja sofőrrel a megadott program szerint 899.000 Ft.
- 26 utas részére légkondicionált Irisbus típusú autóbusz bérleti díja sofőrrel a megadott program szerint 1.200.000 Ft.

A fenti árak az úthasználati díjakat és a sofőr napidíját is tartalmazzák.

Megrendelőt terhelő költségek továbbá az esetleges parkolási díjak és a gépkocsivezető különálló szállása, ill. ellátása (reggeli, ebéd, vacsora).

A nemzetközi személyszállítás ÁFA körön kívüli tevékenység (tehát 0 %).

A megrendelések a beérkezés sorrendjében kerülnek visszaigazolásra a szabad kapacitás függvényében, így fenntartjuk a jogot a megrendelések visszautasítására.

Árajánlatunk és az [Általános Szerződési Feltételek](#) elfogadása esetén várjuk szíves megrendelésedet!

Kelt: Budapest, 2024. április 2.

Üdvözlettel:

Cser Balázs

+



Tárgy: Javaslat a Gyáli Baráti Kör Sportegyesület részére busz beszerzéshez kapcsolódóan támogatás megítélésére

Tisztelt Képviselő-testület!

Magyarország helyi önkormányzatairól szóló 2011. évi CLXXXIX. törvény 13. § (1) bekezdés 15. pontjának megfelelően a sport és ifjúsági ügyek helyben biztosítandó önkormányzati feladat. Az önkormányzati törvénnyel összhangban Gyál Város Önkormányzat Képviselő- testülete elhivatottan támogatja a város sportügyeit. A Gyáli Baráti Kör Sportegyesületnél több mint 400 gyermek sportol, az egyesületnél magasan képzett szakemberek foglalkoznak a gyermekek fejlődésével, sportolóvá válásával. Az egyesület az elmúlt években kiváló sportközösséget épített, tagjainak száma folyamatos növekedést mutat.

Az egyesület szakosztályainak csapatai rendszeresen járnak edzőmérkőzésekre, bajnoki meccsekre. A csapat szállításának megszervezését az egyesület fontos feladatának tartja. A növekedő gyermeklétszám indokoltá tenné egy új Mercedes-Benz Sprinter minibusz beszerzését. A busz ára 35 600 000 Ft, amely összegből 31 500 000 Ft az egyesület rendelkezésére áll TAO pályázatból.

A busz teljes vételárához az egyesületnek szüksége van az Önkormányzat támogatására. A támogatási igény 4 100 000 Ft, amely igényre vonatkozóan az egyesület Elnökének levele az előterjesztés mellékletét képezi.

Kérem a fent leírtak áttekintését, és a rendelkezésre álló adatok alapján a döntés meghozatalát.

Határozati javaslat:

Gyál Város Önkormányzatának Képviselő-testülete úgy dönt, hogy:

1. támogatja a Magyarország helyi önkormányzatairól szóló 2011. évi CLXXXIX. törvény 13. §. (1) 15. pontjában meghatározott közfeladat körében ellátandó helyi önkormányzati feladat ellátását, és támogatásként ad át 4 100 000 Ft-ot a Gyáli Baráti Kör Sportegyesület részére, amely összeget az egyesület Mercedes-Benz Sprinter minibusz megvásárlására fordíthat. A támogatás forrásaként a 2024. évi költségvetésről szóló 5/2024. (II.29.) önkormányzati rendelet 5. melléklet Általános tartalék sorát jelöli meg.
2. felhatalmazza a Polgármestert a szükséges intézkedések megtételére, és a dokumentumok és megállapodások aláírására.

Határidő: azonnal
Felelős: Polgármester

A határozati javaslat elfogadása egyszerű szótöbbséget igényel.

Az előterjesztést tárgyalta: Pénzügyi és Gazdasági Bizottság
Ifjúsági és Sportbizottság
Az előterjesztést készítette: Mitku-Orosz Krisztina irodavezető

Gyál, 2024. április 08.

Pápai Mihály
polgármester

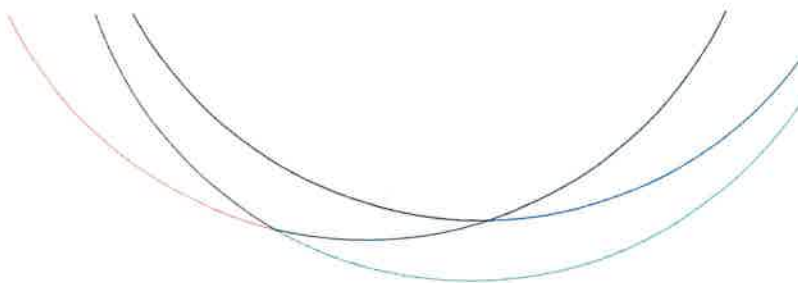

Gyál Város Önkormányzata

Gyál
Kőrösi út 112-114.
2360

Gyáli Baráti Kör
Sportegyesület
2360 Gyál, Ady Endre u.22

adószám: 18672538-1-13
számlaszám: 11742300-
20007638

Tisztelt Polgármester Úr!

Alulírott, Tomori Győző, mint a Gyáli Baráti Kör Sportegyesület elnöke szeretném kérvényezni, hogy az önkormányzat anyagi támogatást biztosítson új Mercedes-Benz Sprinter minibusz vásárlásához. TAO pályázatból **31.500.000 Ft** áll rendelkezésünkre, a busz ára **35.600.000 Ft**. Kérjük, hogy a különbözet kifizetésében szíveskedjenek támogatást nyújtani.

Bízva a kedvező elbírálásban, támogatásukat előre is köszönjük!

Tisztelettel:

Gyáli Baráti Kör Sportegyesület
2360 Gyál, Ady Endre u.22
Adószám: 18672538-2-13
Bsz: 11742300-20007638

Tomori Győző
Gyáli BKSE elnök

Gyál, 2024.02.23.

Gyáli Baráti Kör Sportegyesület - 2360 Gyál, Ady Endre út 22.

📍 gyalibkse.hu ✉ gyalibkse@gyalibkse.hu 📺 [gyalibkse](https://www.facebook.com/gyalibkse) 📷 [gyalibkse_hivatalos](https://www.instagram.com/gyalibkse_hivatalos)

Tárgy: Javaslát közbeszerzési tanácsadóval keretszerződésre.

Tisztelt Képviselő-testület!

Gyál Város Önkormányzatának Képviselő-testülete az elmúlt években is, és az idei évben is számos közbeszerzési eljárást folytatott le külső közbeszerzési tanácsadó cég bevonásával, a 114/2016.(V.26.) sz. határozata alapján elsősorban a Perfectus Kft.-vel kötött keretszerződése alapján.

Az eltelt idő alatt az eljárások menete, a lefolytatás módja jelentősen megváltozott, emiatt szükségessé vált újabb ajánlatok bekérése a közbeszerzési eljárások lefolytatására, hogy a keretszerződés felülvizsgálatra kerüljön. A beérkezett ajánlatok adatait a következő táblázat foglalja össze:

Ajánlattevő	Ajánlat összege (felolvasólap szerinti összesített összeg)
Apex-MM Tanácsadó, Szolg., és Keresk. Kft.	40 610 000,- Ft + Áfa
OKFON Köz. és Szolg. Zrt.	38 150 000,- Ft + Áfa
TriCSÓK Tanácsadó és Szolg. Kft.	41 400 000,- Ft + Áfa

Kérem a tisztelt Képviselő-testületet, hogy a fentiek figyelembevételével hozza meg határozatát.

Határozati javaslat:

Gyál Város Önkormányzatának Képviselő-testülete úgy dönt, hogy

1. elfogadja a legkedvezőbb ajánlatot adó OKFON Közbeszerzési és Szolgáltatási Zrt. ajánlatát, és keretszerződést köt vele az ajánlatban szereplő árakon a közbeszerzési eljárások lebonyolítására a felolvasó lapon szereplő összegért.
2. a fentiekhez szükséges fedezetet a 2024. évi költségvetéséről szóló 5/2024. (II.29.) önkormányzati rendeletben a közbeszerzési eljárásokra tervezett keret, illetve a későbbi években a közbeszerzési eljárások fedezetére szolgáló keret terhére.
3. felhatalmazza a Polgármestert a szükséges intézkedések megtételére.

Határidő: 2024.05.31. – a szerződéskötésre

Felelős: Polgármester

A határozati javaslat elfogadása egyszerű szótöbbséget igényel.

Az előterjesztést tárgyalta: Pénzügyi és Gazdasági Bizottság

Az előterjesztést készítette: Donhauzer Ádám

Gyál, 2024 április 10.

**Pápai Mihály
polgármester**

Az előterjesztés a költségvetési rendelettel összhangban van.

Mitku-Orosz Krisztina
Pénzügyi és Adó Iroda vezetője

Melléklet: Közbeszerzési eljárásokra tett ajánlatok



Apex-MM

Tanácsadó, Szolgáltató és Kereskedő Kft.

1027 Budapest, Fő u. 92. II/3.
Tel.: 401-0807; 401-0808 – Fax: 401-0806
e-mail: apex@apex-mm.hu
www.apex-mm.hu

Donhauzer Ádám Úr részére
Irodavezető

Gyál Város Önkormányzata
Városfejlesztési Iroda

2360 Gyál
Kőrösi út 112-114.

Tárgy: árajánlat
Hiv. sz.: ---
Üi.: Bodorics Andrea
Mell.: Felolvasólap
Nyilatkozat

Tisztelt Donhauzer Úr!

2024. március 11-én érkezett ajánlatkérésükre hivatkozással a mellékelt Felolvasólapon foglaltaknak megfelelően adjuk meg ajánlatunkat „*Közbeszerzési tanácsadói feladatok ellátása, valamint közbeszerzési eljárások teljes körű lebonyolítása*” tárgyban.

Bízunk abban, hogy ajánlatunk megfelel elvárásaiknak és lehetőségünk nyílik a szolgáltatás teljesítésére.

Budapest, 2024. március 14.

Tisztelettel:

/Bodorics István/
ügyvezető igazgató



FELOLVASÓLAP

„A Gyál Város Önkormányzata részére közbeszerzési tanácsadói feladatok ellátása, valamint közbeszerzési eljárások teljes körű lebonyolítása” tárgyú beszerzési eljárásban

Az ajánlattevő neve: *APEX-MM Tanácsadó, Szolgáltató és Kereskedő Korlátolt Felelősségű Társaság*Székhelye: *2093 Budajenő, Patics utca 10.*Adószáma: *12107685-2-13*

Az ellenszolgáltatás összegére vonatkozó ajánlat:

Megbízási díjak:

Az egyes közbeszerzési eljárások teljeskörű lebonyolítására vonatkozó egységarak			
1	I. Nemzeti eljárásrend	Kbt. 115.§ (1) bekezdés szerinti tárgyalás nélküli eljárás	nettó 1.000.000 Ft+ÁFA/ eljárás
2		Kbt. 115.§ (1) bekezdés szerinti tárgyalásos eljárás	nettó 1.600.000 Ft+ÁFA/ eljárás
3		A Kbt. 112.§ (1) bekezdése b) szerinti nyílt eljárás	nettó 1.600.000 Ft+ÁFA/ eljárás
4		A Kbt. 112.§ (1) bekezdése b) pontja szerinti meghívásos eljárás	nettó 1.800.000 Ft+ÁFA/ eljárás
5		A Kbt. 112.§ (1) bekezdése b) pontja szerinti hirdetményrel induló tárgyalásos eljárás	nettó 2.100.000 Ft+ÁFA/ eljárás
6		Hirdetmény nélküli tárgyalásos eljárás a Kbt. 98.§-ának és a Kbt. 114.§ (9) bekezdésének megfelelően	nettó 1.600.000 Ft+ÁFA/ eljárás
7		Versenypárbeszéd és Innovációs partnerség, Keretmegállapodásos eljárás első szakaszának lebonyolítása	nettó 1.600.000 Ft+ÁFA/ eljárás
8		Keretmegállapodásos eljárás második szakaszának lebonyolítása, központosított közbeszerzési eljárás második szakaszának a verseny újbóli megnyitásával vagy konzultációval történő lebonyolítása	nettó 800.000 Ft+ÁFA/ eljárás
9		Dinamikus Beszerzési Rendszer (DBR) létrehozása (részvételi szakasz)	nettó 1.600.000 Ft+ÁFA/ eljárás
10		DBR megvalósítása (ajánlattételi szakasz)	nettó 800.000 Ft+ÁFA/ eljárás

11		DBR felállítását követően érkezett jelentkezések elbírálása	nettó 80.000 Ft+ÁFA/ jelentkezés
12	II. Uniós eljárásrend	Nyílt eljárás	nettó 4.100.000 Ft+ÁFA/ eljárás
13		Meghívásos eljárás	nettó 4.500.000 Ft+ÁFA/ eljárás
14		Hirdetményrel induló tárgyalásos eljárás	nettó 4.600.000 Ft+ÁFA/ eljárás
15		Hirdetmény nélküli tárgyalásos eljárás a Kbt. 98.§-ának megfelelően	nettó 2.700.000 Ft+ÁFA/ eljárás
16		Versenypárbeszéd és Innovációs partnerség, Keretmegállapodásos eljárás első szakaszának lebonyolítása	nettó 3.700.000 Ft+ÁFA/ eljárás
17		Keretmegállapodásos eljárás második szakaszának lebonyolítása, központosított közbeszerzési eljárás második szakaszának a verseny újbóli megnyitásával vagy konzultációval történő lebonyolítása	nettó 800.000 Ft+ÁFA/ eljárás
18		Dinamikus Beszerzési Rendszer (DBR) létrehozása (részvételi szakasz)	nettó 3.700.000 Ft+ÁFA/ eljárás
19		DBR megvalósítása (ajánlattételi szakasz)	nettó 800.000 Ft+ÁFA/ eljárás
20		DBR felállítását követően érkezett jelentkezések elbírálása	nettó 80.000 Ft+ÁFA/ jelentkezés
21		Kbt. hatálya alá nem tartozó beszerzési eljárás lebonyolítása	nettó 800.000 Ft+ÁFA/ eljárás
22	Eseti közbeszerzési/beszerzési tanácsadás	nettó 25.000 Ft+ÁFA/ óra	

MINDÖSSZESEN (értékelés alapjául szolgáló képzett érték, az eljárásonkénti egységárak összege plusz az eseti közbeszerzési tanácsadásra megadott óradíj tízszerese)	40.610.000 Ft + ÁFA
--	----------------------------

Budapest, 2024. március 14.

 Bodorics István
 Apex-MM Kft.

NYILATKOZAT

„A Gyal Város Önkormányzata részére közbeszerzési tanácsadói feladatok ellátása, valamint közbeszerzési eljárások teljes körű lebonyolítása” tárgyú beszerzési eljárásban

Alulírott Bodorics István nyilatkozom, hogy az ajánlatkérésben foglalt feltételeket megvizsgáltuk, azokat elfogadjuk és ajánlatot teszünk az 1. számú mellékletben rögzített ajánlati árakon.

Nyilatkozom továbbá, hogy nyertességünk esetén készek és képesek vagyunk az ajánlatunkban, valamint az ajánlatkérésben előírt feltételeknek megfelelően a szerződés megkötésére és teljesítésére. Nyertességünk esetén vállaljuk az előírt feltételeknek megfelelően a szerződés megkötését.

Vállaljuk, hogy az ajánlattételi határidő lejártát követő 30 napig terjedő időszakra tartjuk az ajánlatunkat és az addig ránk nézve kötelező érvényű, valamint ezen időszak lejárta előtt bármikor elfogadható.

Budapest, 2024. március 14.



Bodorics István
Apex-MM Kft.



1139 Budapest, Gömb u. 33. I. emelet Telefon: 06 1 412-2460 Telefax: 06 1 412-2469 E-mail: info@okfon.hu

Levelezési cím: 1558. Bp. Pf. 101.

Gyál Város Önkormányzata

**Tárgy: Ajánlat
Ikt.sz.:2/12/2024**

Donhauzer Ádám

Irodavezető
Városfejlesztési Iroda

részére

Tisztelt Donhauzer Ádám Úr!

Az OKFON Közbeszerzési és Szolgáltatási Zrt. (1139 Budapest, Gömb u. 33., adószám: 11906429-2-41., képviseli: Buzsáki Attila) köszönettel vette az Önök által megküldött indikatív ajánlatkérést, „**Közbeszerzési tanácsadói feladatok ellátása, valamint közbeszerzési eljárások teljes körű lebonyolítása**” tárgyában, melyre az alábbi ajánlatot adjuk.

Ajánlattevő kapcsolattartójának neve: **Kerekes Anita** (Közbeszerzési Igazgató)

Ajánlattevő kapcsolattartójának e-mail címe: **kerekes.anita@okfon.hu**

Ajánlattevő kapcsolattartójának telefonszáma: **06 (1) 412 2460**

OKFON

Közbeszerzési és Szolgáltatási Zrt.

1139 Budapest, Gömb utca 33. I. emelet

Adószám: 11906429-2-41

MKB: 10300002-20105358-00003285

A sikeres együttműködésben és ajánlatunk pozitív elbírálásában bízva.

Budapest, 2024. március 13.

Kerekes Anita
Közbeszerzési Igazgató
Meghatalmazott
OKFON Közbeszerzési és Szolgáltatási Zrt.

FELOLVASÓLAP

„A Gyál Város Önkormányzata részére közbeszerzési tanácsadói feladatok ellátása, valamint közbeszerzési eljárások teljes körű lebonyolítása” tárgyú beszerzési eljárásban

Az ajánlattevő neve: OKFON Közbeszerzési és Szolgáltatási Zrt.
 Székhelye: 1139 Budapest, Gömb u. 33.
 Adószáma: 11906429-2-41

Az ellenszolgáltatás összegére vonatkozó ajánlat:

Megbízási díjak:

Az egyes közbeszerzési eljárások teljeskörű lebonyolítására vonatkozó egységárak			
1	I. Nemzeti eljárásrend	Kbt. 115.§ (1) bekezdés szerinti tárgyalás nélküli eljárás	nettó 1.000.000 Ft+ÁFA/ eljárás
2		Kbt. 115.§ (1) bekezdés szerinti tárgyalásos eljárás	nettó 1.500.000 Ft+ÁFA/ eljárás
3		A Kbt. 112.§ (1) bekezdése b) szerinti nyílt eljárás	nettó 1.400.000 Ft+ÁFA/ eljárás
4		A Kbt. 112.§ (1) bekezdése b) pontja szerinti meghívásos eljárás	nettó 1.800.000 Ft+ÁFA/ eljárás
5		A Kbt. 112.§ (1) bekezdése b) pontja szerinti hirdetményrel induló tárgyalásos eljárás	nettó 1.800.000 Ft+ÁFA/ eljárás
6		Hirdetmény nélküli tárgyalásos eljárás a Kbt. 98.§-ának és a Kbt. 114.§ (9) bekezdésének megfelelően	nettó 1.500.000 Ft+ÁFA/ eljárás
7		Versenypárbeszéd és Innovációs partnerség, Keretmegállapodásos eljárás első szakaszának lebonyolítása	nettó 1.500.000 Ft+ÁFA/ eljárás
8		Keretmegállapodásos eljárás második szakaszának lebonyolítása, központosított közbeszerzési eljárás második szakaszának a verseny újbóli megnyitásával vagy konzultációval történő lebonyolítása	nettó 700.000 Ft+ÁFA/ eljárás
9		Dinamikus Beszerzési Rendszer (DBR) létrehozása (részvételi szakasz)	nettó 1.500.000 Ft+ÁFA/ eljárás
10		DBR megvalósítása (ajánlattételi szakasz)	nettó 500.000 Ft+ÁFA/ eljárás

11		DBR felállítását követően érkezett jelentkezések elbírálása	nettó 50.000 Ft+ÁFA/ jelentkezés
12	II. Uniós eljárásrend	Nyílt eljárás	nettó 4.000.000 Ft+ÁFA/ eljárás
13		Meghívásos eljárás	nettó 4.500.000 Ft+ÁFA/ eljárás
14		Hirdetménnyel induló tárgyalásos eljárás	nettó 4.500.000 Ft+ÁFA/ eljárás
15		Hirdetmény nélküli tárgyalásos eljárás a Kbt. 98.§-ának megfelelően	nettó 2.500.000 Ft+ÁFA/ eljárás
16		Versenypárbeszéd és Innovációs partnerség, Keretmegállapodásos eljárás első szakaszának lebonyolítása	nettó 3.500.000 Ft+ÁFA/ eljárás
17		Keretmegállapodásos eljárás második szakaszának lebonyolítása, központosított közbeszerzési eljárás második szakaszának a verseny újbóli megnyitásával vagy konzultációval történő lebonyolítása	nettó 700.000 Ft+ÁFA/ eljárás
18		Dinamikus Beszerzési Rendszer (DBR) létrehozása (részvételi szakasz)	nettó 3.500.000 Ft+ÁFA/ eljárás
19		DBR megvalósítása (ajánlattételi szakasz)	nettó 700.000 Ft+ÁFA/ eljárás
20		DBR felállítását követően érkezett jelentkezések elbírálása	nettó 50.000 Ft+ÁFA/ jelentkezés
21			Kbt. hatálya alá nem tartozó beszerzési eljárás lebonyolítása
22		Eseti közbeszerzési/beszerzési tanácsadás	nettó 25.000 Ft+ÁFA/ óra

MINDÖSSZESEN (értékelés alapjául szolgáló képzett érték, az eljárásonkénti egységarak összege plusz az eseti közbeszerzési tanácsadásra megadott óradíj tízszerese)	38.150.000 Ft+ÁFA
--	--------------------------

Kelt: Budapest, 2024. év március hó 13. nap

OKFON

Közbeszerzési és Szolgáltatás Zrt.

1139 Budapest, Gömb utca 33. 1. emelet

Azonosítószám: 11906429-2-41

MKB: 10309002-20105358-00003285

Kerekes Anita

Közbeszerzési Igazgató

Meghatalmazott

„A Gyal Város Önkormányzata részére közbeszerzési tanácsadói feladatok ellátása, valamint közbeszerzési eljárások teljes körű lebonyolítása” tárgyú beszerzési eljárásban

Alulírott Buzsáki Attila nyilatkozom, hogy az ajánlatkérésben foglalt feltételeket megvizsgáltuk, azokat elfogadjuk és ajánlatot teszünk az 1. számú mellékletben rögzített ajánlati árakon.

Nyilatkozom továbbá, hogy nyertességünk esetén készek és képesek vagyunk az ajánlatunkban, valamint az ajánlatkérésben előírt feltételeknek megfelelően a szerződés megkötésére és teljesítésére. Nyertességünk esetén vállaljuk az előírt feltételeknek megfelelően a szerződés megkötését.

Vállaljuk, hogy az ajánlattételi határidő lejártát követő 30 napig terjedő időszakra tartjuk az ajánlatunkat és az addig ránk nézve kötelező érvényű, valamint ezen időszak lejárta előtt bármikor elfogadható.

Budapest, 2024. március 13.

OKFON

Közbeszerzési és Szolgáltatási Zrt.
1139 Budapest, Gémhó utca 33. I. emelet
Adószám: 11906429-2-41
MKB: 10300002-20105358-00003285



Kerekes Anita
Közbeszerzési Igazgató
Meghatalmazott
OKFON Közbeszerzési és Szolgáltatási Zrt.

ALÁÍRÁSI CÍMPÉLDÁNY

Alulírott **Buzsáki Attila** (születési név: Buzsáki Attila, született: Enying, 1963. október 25. napján, anyja születési neve: Sárdy Irén) 1188 Budapest, Kölesey utca 126/B. alatti lakos, Magyarország állampolgára, mint a **Cg.: 01-10-044178** cégjegyzékszámú **OKFON Közbeszerzési és Szolgáltatási Zártkörűen Működő Részvénytársaság (1139 Budapest, Gömb utca 33.)** (a továbbiakban: **Cég**) képviseletre jogosult **igazgatósági tagja (vezető tisztségviselője)** a Céget akként jegyzem, hogy a Cég géppel vagy kézzel előírt, előnyomott, nyomtatott vagy előbélyegzett nevéhez a nevemet a Cég nevében **önállóan, - elektronikus okiraton** a következő főbb adatokkal rendelkező, a Microsec Ltd. Tanúsítványkiadó által kiállított elektronikus aláírással írom: **név (tulajdonos): Buzsáki Attila, sorozatszám: 04 0C B4 E0 BF 77 9A 68 E2 16 AC 60 8C 0A, érvényesség kezdete: 2022. (kettőezer-huszonkettedik) év október hónap 24. (huszonnegyedik) napján 14:51:14 +01'00', érvényesség vége: 2025. (kettőezer-huszonötödik) év október hónap 23. (huszonharmadik) napján 14:51:14 +01'00'- papír alapú okiraton** pedig a hiteles aláírási címpéldánynak megfelelően, az alábbiak szerint írom:

Dr. Steiner Erika Közjegyzői Irodája
Cím: 1034 Budapest, Bécsi út 60. földszint 1.
Telefon: (+36 1) 250-3659
387-5558, 453-0468
e-mail: iroda@drsteiner.hu



Dr. Steiner Erika közjegyző
Budapest III. kerület 2. székhely
Hivatali tárhely: MOKKIT
KRID: 342479118
e-mail: steiner.erika@kozjegyzo.hu

Angol nyelvi jogosítvány száma: IRM/IKSZFO/3084/2009.

Francia nyelvi jogosítvány száma: 4/2017

Ügyszám: 11018/Z/161/2023

Tanúsítvány

---**Tanúsítom Buzsáki Attila ügyfél** (születési neve: Buzsáki Attila, született: Enying, 1963. október 25. napján, anyja születési neve: Sárdy Irén) 1188 Budapest, Kölesey utca 126/B. alatti lakos, Magyarország állampolgára – aki személyazonosságát az előttem felmutatott 798738ME számú személyazonosító igazolvány típusú igazolvánnyal, lakcímét pedig a 816464EL számú lakcímet igazoló hatósági igazolvánnyal igazolta – ezen a fenti „**Aláírási Címpéldány**” megnevezésű okiraton szereplő **aláírásának a valódiságát.** ---

---Az ügyfél kijelentette, hogy olvasni tud, az okirat szövege szerinti nyelvet érti, az okirat tartalmát ismeri. ---

---Előzetesen tájékoztattam a személyazonosság ellenőrzésével érintett személyt a közjegyzőkről szóló 1991. évi XLI. törvény (a továbbiakban: **Kjtv.**) 122. §-ának (2) bekezdése szerinti személyazonosság-ellenőrzés céljáról, módjáról és tartalmáról, a közjegyzői közreműködés megtagadásának kötelezettségéről és a Kjtv. 122. §-ának (8) bekezdésében megjelölt bejelentési kötelezettségéről, valamint az ellenőrzés során megismert adatok kezeléséről. ---

---Kelt Budapest, 2023. (kettőezer-huszonharmadik) év január hónap 23. (huszonharmadik) napján. ---

dr. Hanzséros Beáta
közjegyző helyettes

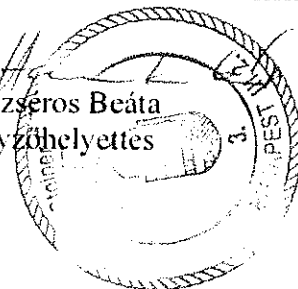

Meghatalmazás

Alulírott **Buzsáki Attila** igazgatósági tag (vezető tisztségviselő), elnök, mint az **OKFON Közbeszerzési és Szolgáltatási Zrt.** (székhely: 1139 Budapest, Gömb utca 33., Cégjegyzékszám: 01-10-044178, Adószám: 11906429-2-41) cégjegyzési joggal rendelkező képviselője meghatalmazom **Kerekes Anita** közbeszerzési igazgatót (születési név: Kerekes Anita, anyja neve: Nagy Ilona, születési hely és idő: Szarvas, 1977. június 1., személyazonosító igazolvány száma: 512090NE) az OKFON Közbeszerzési és Szolgáltatási Zrt. által benyújtandó árajánlatokban/ajánlatokban a Társaság teljes jogú képviselőjére, az ajánlattétellel kapcsolatos valamennyi írásbeli jognyilatkozat megtételére.

A meghatalmazás határozatlan időre szól.

Budapest, 2023. július 10.

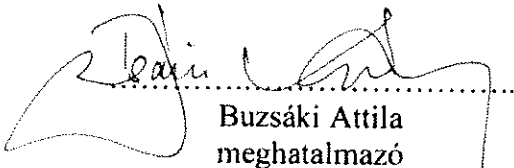

Buzsáki Attila
meghatalmazó

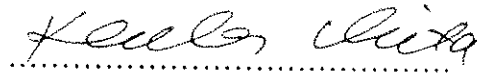

Kerekes Anita
meghatalmazott

OKFON

Közbeszerzési és Szolgáltatási Zrt.
1139 Budapest, Gömb utca 33. I. emelet

Adószám: 11906429-2-41
Előttünk, mint tanúk előtt: Levegőutcai közhasznú társaság, cégjegyzékszám: 01105358-00003285

1. Név: SZILÁGYI TIBOR ADRIÁN

Lakcím: 8000 SZEKESTERÉNYVÁR, FISKÁRS U 101A

Sz.ig.sz.: 606939 NE

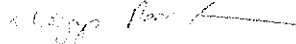
Aláírás: 

2. Név: SZÉKEDI ERIKA

Lakcím: 1221 Bp Ady E ut 88.

Sz.ig.sz.: 601285 NE

Aláírás: 

FELOLVASÓLAP

„Gyál Község Önkormányzata részére közbeszerzési tanácsadói feladatok ellátása, valamint közbeszerzési eljárások teljes körű lebonyolítása” tárgyú beszerzési eljárásban

Az ajánlattevő neve: TriCSÓK Tanácsadó és Szolgáltató Zrt.
 Székhelye: 1067 Budapest, Teréz krt. 19. III/32
 Adószáma: 23000946-2-42

Az ellenszolgáltatás összegére vonatkozó ajánlat:

Megbízási díjak:

Az egyes közbeszerzési eljárások teljeskörű lebonyolítására vonatkozó egységárak			
1		Kbt. 115.§ (1) bekezdés szerinti tárgyalás nélküli eljárás	nettó 1.100.000 Ft+ÁFA/ eljárás
2		Kbt. 115.§ (1) bekezdés szerinti tárgyalásos eljárás	nettó 1.550.000 Ft+ÁFA/ eljárás
3		A Kbt. 112.§ (1) bekezdése b) szerinti nyílt eljárás	nettó 1.500.000 Ft+ÁFA/ eljárás
4		A Kbt. 112.§ (1) bekezdése b) pontja szerinti meghívásos eljárás	nettó 2.000.000 Ft+ÁFA/ eljárás
5		A Kbt. 112.§ (1) bekezdése b) pontja szerinti hirdetménnyel induló tárgyalásos eljárás	nettó 2.000.000 Ft+ÁFA/ eljárás
6		Hirdetmény nélküli tárgyalásos eljárás a Kbt. 98.§-ának és a Kbt. 114.§ (9) bekezdésének megfelelően	nettó 1.600.000 Ft+ÁFA/ eljárás
7		Versenypárbeszéd és Innovációs partnerség, Keretmegállapodásos eljárás első szakaszának lebonyolítása	nettó 1.500.000 Ft+ÁFA/ eljárás
8		Keretmegállapodásos eljárás második szakaszának lebonyolítása, központosított közbeszerzési eljárás második szakaszának a verseny újbóli megnyitásával vagy konzultációval történő lebonyolítása	nettó 800.000 Ft+ÁFA/ eljárás
9		Dinamikus Beszerzési Rendszer (DBR) létrehozása (részvételi szakasz)	nettó 1.600.000 Ft+ÁFA/ eljárás

10		DBR megvalósítása (ajánlattételi szakasz)	nettó 500.000 Ft+ÁFA/ eljárás
11		DBR felállítását követően érkezett jelentkezések elbírálása	nettó 65.000 Ft+ÁFA/ jelentkezés
12	II. Un ió s el j á r á s r e n d	Nyílt eljárás	nettó 4.200.000 Ft+ÁFA/ eljárás
13		Meghívásos eljárás	nettó 4.700.000 Ft+ÁFA/ eljárás
14		Hirdetményrel induló tárgyalásos eljárás	nettó 4.900.000 Ft+ÁFA/ eljárás
15		Hirdetmény nélküli tárgyalásos eljárás a Kbt. 98.§-ának megfelelően	nettó 2.500.000 Ft+ÁFA/ eljárás
16		Versenypárbeszéd és Innovációs partnerség, Keretmegállapodásos eljárás első szakaszának lebonyolítása	nettó 4.000.000 Ft+ÁFA/ eljárás
17		Keretmegállapodásos eljárás második szakaszának lebonyolítása, központosított közbeszerzési eljárás második szakaszának a verseny újbóli megnyitásával vagy konzultációval történő lebonyolítása	nettó 850.000 Ft+ÁFA/ eljárás
18		Dinamikus Beszerzési Rendszer (DBR) létrehozása (részvételi szakasz)	nettó 3.800.000 Ft+ÁFA/ eljárás
19		DBR megvalósítása (ajánlattételi szakasz)	nettó 900.000 Ft+ÁFA/ eljárás
20		DBR felállítását követően érkezett jelentkezések elbírálása	nettó 65.000 Ft+ÁFA/ jelentkezés
21		Kbt. hatálya alá nem tartozó beszerzési eljárás lebonyolítása	nettó 1.000.000 Ft+ÁFA/ eljárás
22	Eseti közbeszerzési/bszerzési tanácsadás	nettó 27.000 Ft+ÁFA/ óra	

MINDÖSSZESEN (értékelés alapjául szolgáló képzett érték, az eljárásonkénti egységárak összege plusz az eseti közbeszerzési tanácsadásra megadott óradíj tízszerese)	41.400.000 Ft + ÁFA
--	----------------------------

Kelt: Budapest, 2024. év március hó 13. nap



 cégszerű aláírás

NYILATKOZAT

„A Gyál Község Önkormányzata részére közbeszerzési tanácsadói feladatok ellátása, valamint közbeszerzési eljárások teljes körű lebonyolítása” tárgyú beszerzési eljárásban

Alulírott Dr. Csók István Áron nyilatkozom, hogy az ajánlatkérésben foglalt feltételeket megvizsgáltuk, azokat elfogadjuk és ajánlatot teszünk az 1. számú mellékletben rögzített ajánlati árakon.

Nyilatkozom továbbá, hogy nyertességünk esetén készek és képesek vagyunk az ajánlatunkban, valamint az ajánlatkérésben előírt feltételeknek megfelelően a szerződés megkötésére és teljesítésére. Nyertességünk esetén vállaljuk az előírt feltételeknek megfelelően a szerződés megkötését.

Vállaljuk, hogy az ajánlattételi határidő lejártát követő 30 napig terjedő időszakra tartjuk az ajánlatunkat és az addig ránk nézve kötelező érvényű, valamint ezen időszak lejártá előtt bármikor elfogadható.

Kelt: Budapest, 2024. év március hó 13. nap

.....
cégszerű aláírás

**TriCsók Tanácsadó
és Szolgáltató ZRT.**
1067 Budapest, Terež ut. 19.
Adószám: 23009945-2-12

Tárgy: Javaslat a Gyáli Liliom Óvodában 2 kerti épület felújítására

Tisztelt Képviselő-testület!

Gyál Város Önkormányzata fennállása óta magas színvonalon biztosítja az óvodai ellátást a város gyermekei számára. A közfeladat kiváló ellátásának egyik alapeleme az óvodák udvarának megfelelő állapotban tartása, amelynek keretében szükségessé vált a 2023.03.22-25. közötti hétvégén történt viharos szél miatt a Gyáli Liliom Óvodában megrongálódott kerti épület javítása, megerősítése.

Az óvoda udvarán több játszóeszköz, és kerti épület is biztosítja a gyermekek megfelelő neveléséhez és foglalkoztatásához szükséges színvonalas környezetet, és van két olyan kerti épület, amelyek azonos időben, azonos szerkezeti kialakítással készültek. A két épület közül az egyik sérült meg a fent leírt viharban, az elöregedett fa tartóelemek meggyengülése miatt, azonban elkerülve az esetleges további sérülést, mivel azonos időben készült, ezért javasolt mindkét, egyforma szerkezeti kialakítású épület felújítása.

Annak érdekében, hogy a két kerti épület biztonsággal használható legyen, javasolt a teljeskörű felújítás elvégzése. A munka elvégzésére egyelőre egy ajánlat érkezett:

A megsérült kerti épület felújításának tervezett költsége:	bruttó 2 221 344,- Ft
A megsérülttel azonos kialakítású kerti épület felújításának tervezett költsége:	bruttó 2 221 344,- Ft
Összes tervezett bruttó költség:	bruttó 4 442 688,- Ft

Kérem a Tisztelt Képviselő-testületet, hogy a fentiek ismeretében hozza meg döntését.

Határozati javaslat:

Gyál Város Önkormányzatának Képviselő-testülete úgy dönt, hogy:

- hozzájárul a Gyáli Liliom Óvodában lévő két kerti épület felújításához, és biztosítja annak fedezetét legfeljebb **bruttó 4 442 688,- Ft** összegben, az Önkormányzat 2024. évi költségvetéséről szóló 5/2024. (II.29.) önkormányzati rendelet 6. melléklet Felújítások- Ingatlanok felújítása, szükséges év közbeni intézményi felújítás keret terhére oly módon, hogy az előirányzat átcsoportosításra kerül a Gyáli Liliom Óvoda kiadási előirányzatai közé a tényleges teljesítés alapján,
- felhatalmazza a Polgármester a szükséges intézkedések megtételére, és a vállalkozási szerződés aláírására.

Határidő: 2023. május 31.

Felelős: Polgármester

A határozati javaslat elfogadása egyszerű szótöbbséget igényel.

Az előterjesztést tárgyalta: Pénzügyi és Gazdasági Bizottság

Az előterjesztést készítette: Donhauzer Ádám

Gyál, 2024. április 9.

Pápai Mihály
polgármester

Az előterjesztés a költségvetési rendelettel összhangban van.

Mitku- Orosz Krisztina
Pénzügyi és Adó Iroda vezetője

Melléklet: 2 ajánlat a 2 épület felújítására

Hidi-Top Kft.
2360 Gyál,
Madách utca 2
PDF Eraser Free
Asz.: 12314331-2-13
Cjsz.: 13-09-077631
Bszsz.: OTP 11742300-20021135



Név:
Donhauzer ádám
Cím :
Gyál Város Önkormányzata
Gyál, Kőrösi u. 114.

Kelt: 2024.04.03.

A munka leírása:
Liliom óvoda udvarán található,
megdőlt könnyűszerkezetes épület javítása
(2360 Gyál, Liliom u. 13-15.)

Készítette :`

Költségvetés főösszesítő

Megnevezés	Anyagköltség	Díjköltség
1. Építmény közvetlen költsége	585.590	1.163.500
1.1 Közvetlen önköltség összesen	585.590	1.163.500
2.1 ÁFA vetítési alap		1.749.090
2.2 Áfa	27.00%	472.254
3. A munka ára		2.221.344

Aláírás

Ssz.	Tételszám Tételkiírás	Egységre jutó (HUF)		A tétel ára összesen (HUF)	
		Anyag	Munkadíj	Anyag	Munkadíj
1	21-011-11.6 (26) Építési törmelék elszállítása, lerakása, lerakóhelyi díjjal, 1 db	45.000	0	45.000	0
2	39-003-1.2.2.2.1-0120021 (51) Mobil kerítés elhelyezése, a kivitelezés időtartama alatt, szállítással 1 klt.	29.000	45.500	29.000	45.500
3	39-003-21.9.1.2-0143102 (156) Épület sérült tartószerkezeteinek bontása-, eltávolítása, a tetőszerkezet alátámasztásával 1 klt.	0	227.500	0	227.500
4	42-011-2.1.1.4.1-0313032 (31) Pontalapok készítése, 50*50*80 cm, könnyűszerkezetes épület oszlopainak, oszloptartó kehely elhelyezésével (8db) 1 klt.	175.000	182.000	175.000	182.000
5	44-000-1.1 (1) Könnyűszerkezetes épület javítása, tartóoszlopok cseréje, tetőszerkezet megerősítése (oszlop, fogópárok, szelemen, kötőelemek), A meglévő betonlemez megtartásával, és a szintén meglévő kerítés le-, és felszerelésével (lazúrozott felülettel). 1 klt.	268.000	513.500	268.000	513.500
6	45-001-1.1.3.1-0134012 (2) Látszó fafelületek kezelése vékonylazúrral, két rétegben (kivéve OSB, és kerti bútorok) 1 klt.	68.590	195.000	68.590	195.000
Munkanem összesen:				585.590	1.163.500

Hidi-Top Kft.
2360 Gyál,
Madár u. 2
Asz.: 12314331-2-13
Cjsz.: 13-09-077631
Bszsz.: OTP 11742300-20021135



Név:
Donhauzer ádám
Cím :
Gyál Város Önkormányzata
Gyál, Kőrösi u. 114.

Kelt: 2024.04.03.

A munka leírása:
Liliom óvoda udvarán található,
ép könnyűszerkezetes épület javítása
(2360 Gyál, Liliom u. 13-15.)

Készítette :

Költségvetés főösszesítő

Megnevezés	Anyagköltség	Díjköltség
1. Építmény közvetlen költsége	585.590	1.163.500
1.1 Közvetlen önköltség összesen	585.590	1.163.500
2.1 ÁFA vetítési alap		1.749.090
2.2 Áfa	27.00%	472.254
3. A munka ára		2.221.344

Aláírás

Ssz.	Tételszám Tételkiírás	Egységre jutó (HUF)		A tétel ára összesen (HUF)	
		Anyag	Munkadíj	Anyag	Munkadíj
1	21-011-11.6 (26) Építési törmelék elszállítása, lerakása, lerakóhelyi díjjal, 1 db	45.000	0	45.000	0
2	39-003-1.2.2.2.1-0120021 (51) Mobil kerítés elhelyezése, a kivitelezés időtartama alatt, szállítással 1 klt.	29.000	45.500	29.000	45.500
3	39-003-21.9.1.2-0143102 (156) Épület sérült tartószerkezeteinek bontása-, eltávolítása, a tetőszerkezet alátámasztásával 1 klt.	0	227.500	0	227.500
4	42-011-2.1.1.4.1-0313032 (31) Pontalapok készítése, 50*50*80 cm, könnyűszerkezetes épület oszlopainak, oszloptartó kehely elhelyezésével (8db) 1 klt.	175.000	182.000	175.000	182.000
5	44-000-1.1 (1) Könnyűszerkezetes épület javítása, tartóoszlopok cseréje, tetőszerkezet megerősítése (oszlop, fogópárok, szelemen, kötőelemek) A meglévő betonlemez megtartásával, és a szintén meglévő kerítés le-, és felszerelésével (lazúrozott felülettel). 1 klt.	268.000	513.500	268.000	513.500
6	45-001-1.1.3.1-0134012 (2) Látszó fafelületek kezelése vékonylazúrral, két rétegben (kivéve OSB, és kerti bútorok) 1 klt.	68.590	195.000	68.590	195.000
Munkanem összesen:				585.590	1.163.500

Tárgy: Javaslat a Gyál, 8001-8002,8015-8033 hrsz alatti ingatlanok (NMDI terület) vízellátásával és szennyvíz elvezetésével kapcsolatos tulajdonosi nyilatkozat kiadására

Tisztelt Pénzügyi és Gazdasági Bizottság!

Sewage Kft (2641 Berkenye, Ifjúság u. 44.) Less Krisztián felelős tervező (VZ-TEL, 13-16268) elkészítette a „*Gyál, Hrsz. 8001-8002 és 8015-8033 Hrsz. terület vízellátása és szennyvízelvezetése engedélyezési terv*” megnevezésű, *csatolt módosított* dokumentációt. A terv a Gyál, Némediszőlő településrészen lévő 8001-8002 és 8015-8033 hrsz. alatti (kereskedelmi, szolgáltató és gazdasági terület besorolású) ingatlanok víz ellátásával és szennyvíz elvezetésével kapcsolatos közüzemi hálózat bővítést tartalmazza.

Az NMDI HUNGARY INGATLANFEJLESZTŐ KFT. beruházó által tervezett közművesítés során D110 KPE PE100 PN10 ivóvíz vezeték és D110 KPE PE100 PN10 nyomott rendszerű szennyvízcsatorna kerül kiépítésre a kialakuló fejlesztési terület ellátására.

A tervezett építési munka, a következő önkormányzati tulajdonban lévő közterületi ingatlanokat érinti: 098/1 hrsz.-ú kivett közút (Újvilág utca), 0100/1 hrsz.-ú kivett közút és 096/3 hrsz.-ú kivett közút.

A tervező kérelmet nyújtott be hivatalunkhoz, melyben kérte a tárgyi munkával kapcsolatosan a tulajdonosi nyilatkozat kiadását. A hivatalunkkal történt előzetes egyeztetés alapján, beadott kérelemhez 2024. április 8-án módosított helyszínrajzot csatoltak.

Kérem a Tisztelt Pénzügyi és Gazdasági Bizottságot, hogy fentiek és a mellékelt dokumentáció ismeretében szíveskedjen határozatot hozni!

Határozati javaslat:

Gyál Város Önkormányzata Képviselő –testületének Pénzügyi és Gazdasági Bizottsága

- a.) a gyáli 098/1 hrsz.-ú, 0100/1 hrsz.-ú és 096/3 hrsz.-ú közterületeket érintően **hozzájárul** Less Krisztián felelős tervező (VZ-TEL 13-16268) által készített „*Gyál, Hrsz. 8001-8002 és 8015-8033 Hrsz. terület vízellátása és szennyvízelvezetése engedélyezési terv*” megnevezésű, - 2024. április 8-án csatolt javított helyszínrajz III. szerinti - *módosított* kiviteli terv alapján történő víz- és szennyvízcsatorna közüzemi hálózat építéséhez;
- b.) a tulajdonosi nyilatkozat nem mentesít az egyéb szakhatósági állásfoglalások és engedélyek beszerzése alól.

Határidő: 2024. április 30.

Felelős: a Bizottság Elnöke

A határozati javaslat elfogadása egyszerű szótöbbséget igényel.

Az előterjesztést készítette: Szabóné Kovács Anikó főépítési irodavezető

Gyál, 2024. április 8.

Rozgonyi Erik
címzetes főjegyző

Melléklet:

- 1 pld. kérelem
- 1 pld. műszaki leírás
- 1 pld. módosított tervdokumentáció
- térképrészletek
- közmű nyilatkozatok

Lu K. Kov

2024 MÁRC 26



A DOKUMENTUMOT DIGITÁLIS ALÁÍRÁSSAL LÁTTA EL.



AVDH Bélyegző

Polgármesteri Hivatal
Gyál

Iktatva: 2024 MÁRC 26

Ügyiratszám: K/6485-1/24

Melléklet: 2024.03.26

Azonosító: EPAPIR-20240326-3347

Küldő

Viselt név: LESS KRISZTIÁN

Születési név: [REDACTED]

Anyja neve: [REDACTED]

[REDACTED] ZSUZSANNA

Születési hely: [REDACTED]

Születési idő: [REDACTED]

Dátum:

Hivatkozási szám:

Azonosító: EPAPIR-20240326-3347

Témacsoport azonosító: ONKORM_IGAZGATAS

Témacsoport neve: Önkormányzati igazgatás

Ügytípus azonosító: ONK_VAGYONKEZ ELES

Ügytípus neve: Az önkormányzat tulajdonával kapcsolatos tulajdonosi, vagyonkezelési ügyek

Címzett

GYÁL VÁROS ÖNKORMÁNYZATA
2360, Gyál
Körösi út 112-114

Tárgy:

Tulajdonosi, közútkezelői nyilatkozat kérése

Tisztelt Önkormányzat!

Kérem a csatolt tervhez a tulajdonosi és közútkezelői engedély kiadását.

Köszönöm

Üdvözlettel: Less Krisztián

Mellékletek száma: 1

Fájlnév	Méret	Elhelyezkedés	Fájl SHA-256 lenyomata
Terv_teljes_alairt.pdf	17.0 MB	KRX/OCD/Payload/I D-2	6B12E6ED1234E16 0A881F5D7213EAA F7DDB842E23EB96 2F2CEA5AB8BE92 DBD61

Pest Vármegyei Kormányhivatal
Dabas 2372 Dabas, Bartók Béla u. 52. Pf. 21.

E-hiteles térképmásolat - Teljes másolat

2024.03.20 12:18:14

Helyrajzi szám: GYÁL külterület 99/180

Megrendelés szám: 418937/4/2024

Méretarány: 1 : 2000

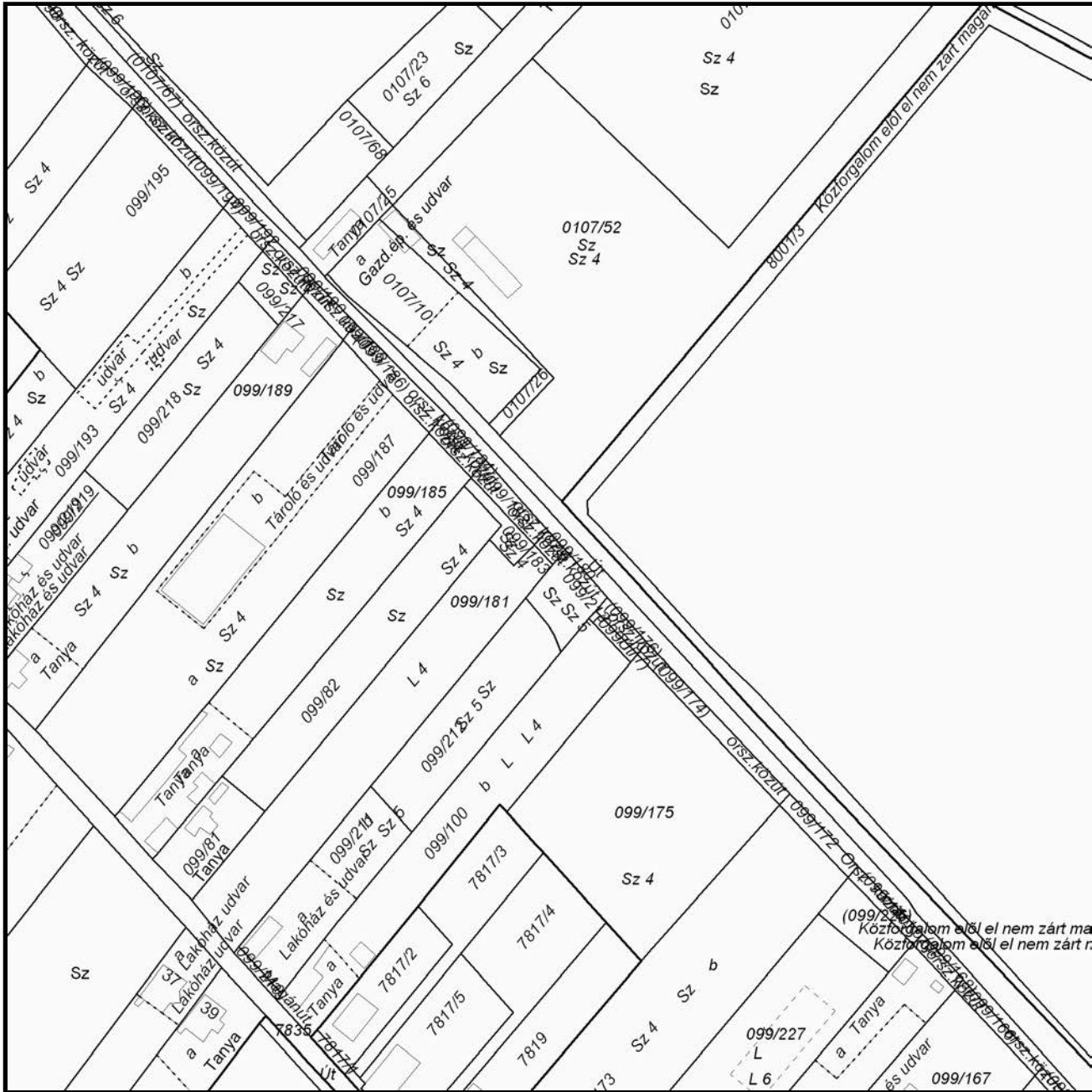

A térképmásolat a kiadást megelőző napig megegyezik az ingatlan-nyilvántartási térképi adatbázis tartalmával. A térképmásolat méretek levételére nem használható!

E-hiteles térképmásolat - Teljes másolat

2024.03.20 12:49:20

Helyrajzi szám: GYÁL külterület 99/165

Megrendelés szám: 419201/4/2024

Méretarány: 1 : 2000



A térképmásolat a kiadást megelőző napig megegyezik az ingatlan-nyilvántartási térképi adatbázis tartalmával. A térképmásolat méretek levételére nem használható!

E-hiteles térképmásolat - Teljes másolat

2024.03.20 12:55:10

Helyrajzi szám: GYÁL külterület 103/24

Megrendelés szám: 419257/4/2024

Méretarány: 1 : 4000

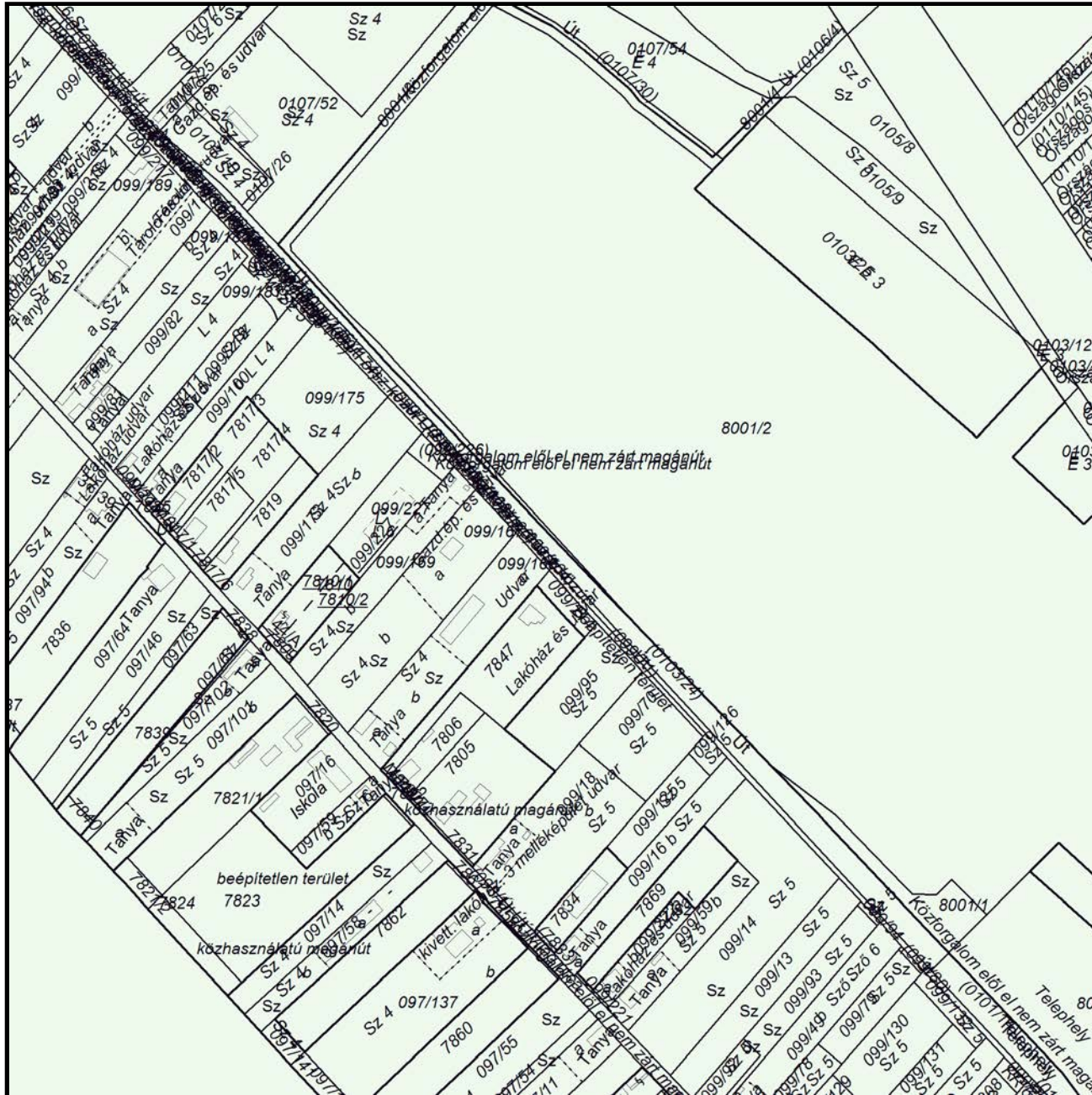

A térképmásolat a kiadást megelőző napig megegyezik az ingatlan-nyilvántartási térképi adatbázis tartalmával. A térképmásolat méretek levételére nem használható!

Pest Vármegyei Kormányhivatal
Dabas 2372 Dabas, Bartók Béla u. 52. Pf. 21.

E-hiteles térképmásolat - Teljes másolat

2024.03.20 13:48:16

Helyrajzi szám: GYÁL külterület 98/1

Megrendelés szám: 419766/4/2024

Méretarány: 1 : 10000

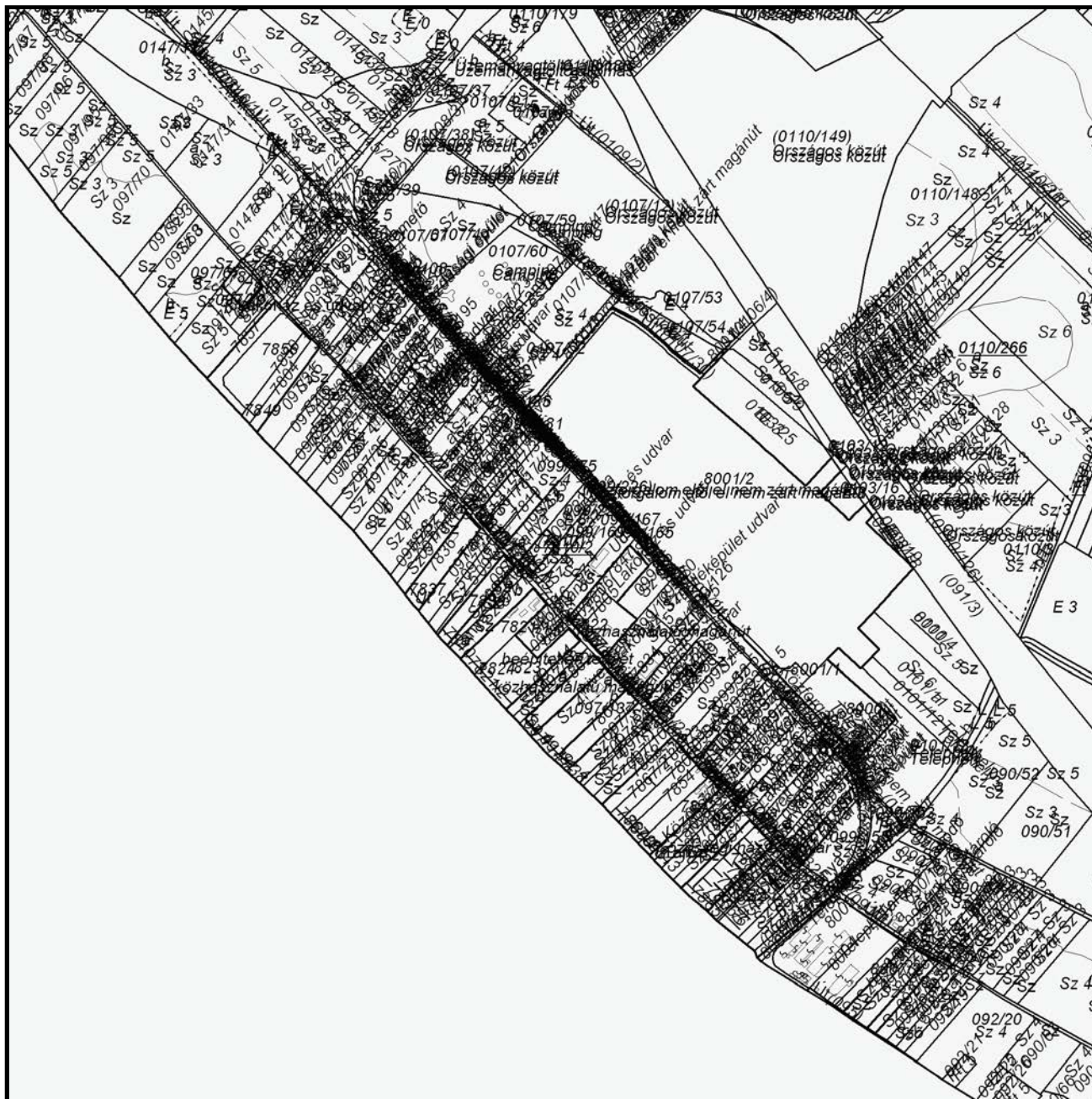

A térképmásolat a kiadást megelőző napig megegyezik az ingatlan-nyilvántartási térképi adatbázis tartalmával. A térképmásolat méretek levételére nem használható!



E-KÖZMŰ

KÖZMŰNYILATKOZAT / 937980015
a kérelmező számára

✓ E-közmű által hitelesítve.

A 324/2013. (VIII. 29.) kormányrendelet alapján.

KÉRELEM ADATAI:

Azonosító:	937980015
Kérelem típusa:	KÖZMŰNYILATKOZAT
Státusz:	Nyilatkozat érvényes
Benyújtás időpontja:	2023.12.11.
Hiánypótlás időpontja:	2024.02.06.
Kérelmező neve:	Less Krisztián (873548508)
Kérelmező típusa:	tervező
Kérelmező kinek a nevében jár el?	jogi személy nevében
Felhasználás jellege:	gazdálkodó szervezet
Kérelem célja:	építési engedély
Kérelem tárgya:	Gyál, Panattoni
Határidő-számítás jogalapja:	324/2013. (VIII. 29.) Korm. rendelet
Építmény típusa:	víziközmű és vízgazdálkodási építmények
Építmény funkciója:	Helyi (települési) vízellátó vezeték
Létesítendő vezeték nyomvonalának hossza:	1 km alatti hossz

MEGRENDELŐ ADATAI:

Sorszám:	1
Név:	Sewage Kft.
Adószám:	14596483212
Cím:	2641 Berkenye, Ifjúság utca 44
Telefon:	+36304532620
E-mail cím:	lesskrisztian@gmail.com



E-KÖZMŰ

KÖZMŰNYILATKOZAT / 937980015
a kérelmező számára

 **E-közmű által hitelesítve.**

A 324/2013. (VIII. 29.) kormányrendelet alapján.

ÉRINTETT TERÜLET:

Település: Gyál
Helyrajzi szám: 8001

Megadott tervezési terület:

POLYGON((660874.39 223096.41,661759.19 223494.01,662800.79 221979.21,662011.19
221819.61,660874.39 223096.41))

KÖZMŰVEZETÉK-ÜZEMELTETŐK:

ÜZEMELTETŐ NEVE: AKA Alföld Koncessziós Autópálya Zrt.

A FOLYAMATBAN VALÓ RÉSZVÉTEL SZÜKSÉGES: Igen
CÍME: 1023 Budapest 02. ker., Lajos utca 26
SZAKÁGA(I):
/ Szakág (KB): Egyéb hálózat
Kijelölés módja: automatikus kijelölés
Automatikus érintettség vizsgálat eredménye:
– Publikus hálózati információk: A kérelemmel érintett településeken publikus hálózat nem található.
– Kivételi hálózati információk: Van kivételi hálózati elem a kérelemben megadott területen belül.

ÜZEMELTETŐ NEVE: Dél-Pest Megyei Víziközmű Szolgáltató Zrt.

A FOLYAMATBAN VALÓ RÉSZVÉTEL SZÜKSÉGES: Igen
CÍME: 2360 Gyál, Kőrösi út 190
SZAKÁGA(I):
/ Szakág (VE): Vízvezetés
Kijelölés módja: automatikus kijelölés
Automatikus érintettség vizsgálat eredménye:
– Publikus hálózati információk: Van publikus hálózati elem a kérelemben megadott területen belül.
– Kivételi hálózati információk: A kérelemmel érintett településeken kivételi hálózat nem található.
/ Szakág (VI): Vízellátás
Kijelölés módja: automatikus kijelölés
Automatikus érintettség vizsgálat eredménye:
– Publikus hálózati információk: Van publikus hálózati elem a kérelemben megadott területen belül.
– Kivételi hálózati információk: A kérelemmel érintett településeken kivételi hálózat nem található.



E-KÖZMŰ

KÖZMŰNYILATKOZAT / 937980015
a kérelmező számára

 **E-közmű által hitelesítve.**

A 324/2013. (VIII. 29.) kormányrendelet alapján.

ÜZEMELTETŐ NEVE:

DIGI Távközlési és Szolgáltató Kft.

A FOLYAMATBAN VALÓ RÉSZVÉTEL SZÜKSÉGES:

Igen

CÍME:

1013 Budapest, Krisztina körút 39 A lépcsőház

SZAKÁGA(I):

/ Szakág (HI):

Hírközlés

Kijelölés módja:

automatikus kijelölés

Automatikus érintettség vizsgálat eredménye:

– Publikus hálózati információk:

Nincs publikus hálózati elem a kérelemben megadott területen belül.

– Kivételi hálózati információk:

Településen található kivételi hálózat, melynek elhelyezkedése nem ismert.

ÜZEMELTETŐ NEVE:

ELMŰ Hálózati Kft.

A FOLYAMATBAN VALÓ RÉSZVÉTEL SZÜKSÉGES:

Igen

CÍME:

1132 Budapest, Váci út 72-74

SZAKÁGA(I):

/ Szakág (EL):

Villamos energia

Kijelölés módja:

automatikus kijelölés

Automatikus érintettség vizsgálat eredménye:

– Publikus hálózati információk:

Van publikus hálózati elem a kérelemben megadott területen belül.

– Kivételi hálózati információk:

A kérelemmel érintett településeken kivételi hálózat nem található.



E-KÖZMŰ

KÖZMŰNYILATKOZAT / 937980015
a kérelmező számára

✓ E-közmű által hitelesítve.

A 324/2013. (VIII. 29.) kormányrendelet alapján.

ÜZEMELTETŐ NEVE:	FGSZ Földgázz szállító Zártkörűen Működő Részvénytársaság
A FOLYAMATBAN VALÓ RÉSZVÉTEL SZÜKSÉGES:	Igen
CÍME:	8600 Siófok, Tanácsház utca 5
SZAKÁGA(I):	
/ Szakág (SZ):	Szénhidrogén
Kijelölés módja:	automatikus kijelölés
Automatikus érintettség vizsgálat eredménye:	
– Publikus hálózati információk:	A kérelemmel érintett településeken publikus hálózat nem található.
– Kivételi hálózati információk:	Van kivételi hálózati elem a kérelemben megadott területen belül.
ÜZEMELTETŐ NEVE:	Magyar Telekom Távközlési Nyilvánosan Működő Részvénytársaság
A FOLYAMATBAN VALÓ RÉSZVÉTEL SZÜKSÉGES:	Igen
CÍME:	1097 Budapest, Könyves Kálmán körút 36
SZAKÁGA(I):	
/ Szakág (HI):	Hírközlés
Kijelölés módja:	automatikus kijelölés
Automatikus érintettség vizsgálat eredménye:	
– Publikus hálózati információk:	Van publikus hálózati elem a kérelemben megadott területen belül.
– Kivételi hálózati információk:	Településen található kivételi hálózat, melynek elhelyezkedése nem ismert.



E-KÖZMŰ

KÖZMŰNYILATKOZAT / 937980015
a kérelmező számára

 E-közmű által hitelesítve.

A 324/2013. (VIII. 29.) kormányrendelet alapján.

ÜZEMELTETŐ NEVE:

MOL Magyar Olaj- és Gázipari Nyilvánosan
Működő Részvénytársaság

A FOLYAMATBAN VALÓ RÉSZVÉTEL SZÜKSÉGES:

Igen

CÍME:

1117 Budapest, Dombóvári út 28.

SZAKÁGA(I):

/ Szakág (SZ):

Szénhidrogén

Kijelölés módja:

automatikus kijelölés

Automatikus érintettség vizsgálat eredménye:

– Publikus hálózati információk:

A kérelemmel érintett településeken publikus hálózat nem található.

– Kivételi hálózati információk:

Településen található kivételi hálózat, melynek elhelyezkedése nem ismert.

ÜZEMELTETŐ NEVE:

OPUS TIGÁZ Gázhálózati Zártkörűen Működő
Részvénytársaság

A FOLYAMATBAN VALÓ RÉSZVÉTEL SZÜKSÉGES:

Igen

CÍME:

4200 Hajdúszoboszló, Rákóczi utca 184

SZAKÁGA(I):

/ Szakág (SZ):

Szénhidrogén

Kijelölés módja:

automatikus kijelölés

Automatikus érintettség vizsgálat eredménye:

– Publikus hálózati információk:

Van publikus hálózati elem a kérelemben megadott területen belül.

– Kivételi hálózati információk:

A kérelemmel érintett településeken kivételi hálózat nem található.



E-KÖZMŰ

MELLÉKLETEK:

/ Fájlnév (azonosító):	helyszínrajz 2013.dwg (4472546)
Típus:	terv
Rögzítés időpontja:	2023.12.11.
Rögzítő neve:	Less Krisztián (873548508)
/ Fájlnév (azonosító):	Panattoni - műszaki leírás.pdf (4472547)
Típus:	terv
Rögzítés időpontja:	2023.12.11.
Rögzítő neve:	Less Krisztián (873548508)
/ Fájlnév (azonosító):	SZ-01 - átnézeti helyszínrajz.pdf (4472548)
Típus:	terv
Rögzítés időpontja:	2023.12.11.
Rögzítő neve:	Less Krisztián (873548508)
/ Fájlnév (azonosító):	SZ-02 - csatorna helyszínrajz.pdf (4472549)
Típus:	terv
Rögzítés időpontja:	2023.12.11.
Rögzítő neve:	Less Krisztián (873548508)
/ Fájlnév (azonosító):	V1 - ÁTNÉZETI HELYSZÍNRAJZ.pdf (4472550)
Típus:	terv
Rögzítés időpontja:	2023.12.11.
Rögzítő neve:	Less Krisztián (873548508)
/ Fájlnév (azonosító):	V2 - VÍZELLÁTÁS - HELYSZÍNRAJZ 1.pdf (4472551)
Típus:	terv
Rögzítés időpontja:	2023.12.11.
Rögzítő neve:	Less Krisztián (873548508)



E-KÖZMŰ

KÖZMŰNYILATKOZAT / 937980015
a kérelmező számára

 **E-közmű által hitelesítve.**

A 324/2013. (VIII. 29.) kormányrendelet alapján.

/ Fájlnév (azonosító):	V3 - VÍZELLÁTÁS - HELYSZÍNRAJZ 2.pdf (4472552)
Típus:	terv
Rögzítés időpontja:	2023.12.11.
Rögzítő neve:	Less Krisztián (873548508)
/ Fájlnév (azonosító):	V4 - VÍZELLÁTÁS - HELYSZÍNRAJZ 3.pdf (4472553)
Típus:	terv
Rögzítés időpontja:	2023.12.11.
Rögzítő neve:	Less Krisztián (873548508)



E-KÖZMŰ

HIÁNYPÓTLÁSI INFORMÁCIÓK:

Hiánypótlás dátuma: 2024.02.06.

Kifejtés:

A kérelmező nem tett megjegyzést a hiánypótláshoz.

Mellékletek:

Fájlnév:	SZ2 - csatorna helyszínrajz.pdf
Típus:	terv
Rögzítés időpontja:	2024.02.06.
Fájlnév:	SZ3 - kőolaj és gázvezeték keresztezése.pdf
Típus:	terv
Rögzítés időpontja:	2024.02.06.
Fájlnév:	V5 - kőolaj és gázvezeték keresztezése.pdf
Típus:	terv
Rögzítés időpontja:	2024.02.06.
Fájlnév:	Panattoni - műszaki leírás.pdf
Típus:	terv
Rögzítés időpontja:	2024.02.06.
Fájlnév:	V1 - ÁTNÉZETI HELYSZÍNRAJZ.pdf
Típus:	terv
Rögzítés időpontja:	2024.02.06.
Fájlnév:	V2 - VÍZELLÁTÁS - HELYSZÍNRAJZ 1.pdf
Típus:	terv
Rögzítés időpontja:	2024.02.06.
Fájlnév:	V3 - VÍZELLÁTÁS - HELYSZÍNRAJZ 2.pdf
Típus:	terv
Rögzítés időpontja:	2024.02.06.
Fájlnév:	V4 - VÍZELLÁTÁS - HELYSZÍNRAJZ 3.pdf
Típus:	terv
Rögzítés időpontja:	2024.02.06.



E-KÖZMŰ

KÖZMŰNYILATKOZAT / 937980015
a kérelmező számára

✓ E-közmű által hitelesítve.

A 324/2013. (VIII. 29.) kormányrendelet alapján.

KÖZMŰNYILATKOZAT EREDMÉNYE:

ÜZEMELTETŐ NEVE: AKA Alföld Koncessziós Autópálya Zrt.

/ ÉRINTETTSÉG

Érintett: Nem
Rögzítés dátuma: 2023.12.11.
Ügyintéző neve: Agárdi Anikó (761080536)
Ügyintéző telefon: +36703355228
Ügyintéző email cím: pacsirtaniko@gmail.com
Kifejtés:
Nincs kiegészítés.

ÜZEMELTETŐ NEVE: Dél-Pest Megyei Víziközmű Szolgáltató Zrt.

/ ÉRINTETTSÉG

Érintett: Igen
Rögzítés dátuma: 2023.12.18.
Ügyintéző neve: Almásiné Szabó Ilona (117773303)
Ügyintéző telefon: 0629340010
Ügyintéző email cím: almasine28@gmail.com
Kifejtés:
Nincs kiegészítés.



E-KÖZMŰ

KÖZMŰNYILATKOZAT / 937980015
a kérelmező számára

 **E-közmű által hitelesítve.**

A 324/2013. (VIII. 29.) kormányrendelet alapján.

/ NYILATKOZAT

Rögzítés dátuma:	2024.01.09.
Ügyintéző neve:	Ferenczi Ágnes Luca (326487222)
Ügyintéző telefon:	+36707990075
Ügyintéző email cím:	ferencziagnes@dpmv.hu
Típus:	nyilatkozat a hozzájárulás feltételekkel való megadásáról
Kifejtés:	

Bejövő irat Iktató száma: BENB/2023/3073

Tisztelt Ügyfelünk!

JELEN NYILATKOZAT A TERVEK MŰSZAKI JÓVÁHAGYÁSÁT, EGYEZTETÉSÉT NEM HELYETTESÍTI. ÖNMAGÁBAN A KIVITELEZÉS MEGKEZDÉSÉRE NEM JOGOSÍTI.

A TERVJOVAHAGYAS@DPMV.HU EMAIL CÍMEN KERESZTŰL TUDJA BENYÚJTANI A VÉGLEGES VÍZJOGI LÉTESÍTÉSI ENGEDÉLYES TELJES TERVDOKUMENTÁCIÓT, AMELYRE ÜZEMELTETŐI NYILATKOZATUNKAT TUDJUK MAJD KIADNI.

A tervezett munka a DPMV Zrt. által üzemeltetett létesítményeket érinti, de a TERVEZETT MUNKA NAGYSÁGRENDJE, MŰSZAKI MEGOLDÁSA MIATT KÜLÖN KÖZMŰNYILATKOZAT KIADÁSÁT NEM IGÉNYLI.

A közműkeresztezésekről szóló 147/2010. (IV. 29.) Korm. rendelet 1. sz. melléklete értelmében, amennyiben a kivitelezés során a munkagödör, vagy a kivitelezés alatt álló létesítmény, műtárgy, vezeték stb. a rendeletben szereplő védőtávolságon belül közelíti meg a víziközmű létesítményeket (mind magassági, mind vízszintes értelemben) melyeket Társaságunk üzemeltet, a kivitelező köteles felvenni Társaságunkkal a kapcsolatot és a helyszíni ellenőrzésünket követően jóváhagyásunk szükséges a munka folytatásához.

A víziközmű-hálózat közölt adatai tájékoztató jellegűek, azokat a helyszínen szerelvények, aknák bemérésével és kézi ásással létesített kutatóárokcal kell ellenőrizni. A házi bekötéseket és azok helyét a helyszínen fel kell kutatni. A víziközmű-hálózat környezetében kizárólag óvatos kézi földmunka végezhető. A MUNKAVÉGZÉS SORÁN AZ MSZ 7487-2 SZABVÁNYBAN FOGLALT ELŐÍRÁSOKAT, VÉDŐTÁVOLSÁGOKAT, illetve valamennyi releváns szabályt be kell tartani, a munkagödrök és árok falainak állékonyságáról különös odafigyeléssel kell gondoskodni. Amennyiben üzemeltetésünkben lévő vezetékünk keresztezését sajtólással, fúrással kívánják megoldani, abban az esetben külön engedélyünkre van szükség.

A munkakezdést a DPMV Zrt. részére be kell jelenteni, a Szakfelügyeletet írásban kell megrendelni a Központi Üzemigazgatóságunktól (Cím: 2360 Gyál, Kőrösi u. 190. Telefon: 29-340-010, E-mail cím: muszak.gyal@dpmv.hu) a kivitelezés megkezdése előtt két héttel, amelyhez nyomtatványunkat mellékletként csatoljuk.

A kivitelezés során és az azt követő 1 éven belül a víziközműben, valamint annak környezetében bekövetkező károkért a beruházó és a kivitelező a felelős. A bekötések kivitelezését követően-betemetést megelőzően, nyílt árokban (Nyíltárokos bemérés alatt a víziközmű-hálózat vezetékai és műtárgyai természetben azonosítható pontjainak nyílt munkaárokban geodéziai mérési technológiával történő bemérése EOVS rendszerben értjük)- azoknak geodéziai bemérése szükséges. Az erről készült 58/2013 (II.27.) kormányrendeletnek megfelelően a geodéziai bemérést a víziközmű-szolgáltató, az általa megbízott vállalkozó, vagy a bekötést megrendelő személy által kiválasztott, a kivitelezési jogosultsággal rendelkező vízszelők nyilvántartásában szereplő személy végzi, amelynek a megvalósulása nem lehet későbbi, mint a munkaárok rendelkezésre állásának bejelentését követő 30. nap. Ezen kötelezettségről a megrendelő tájékoztatása szükséges. A pontos ügymenetről a muszak.gyal@dpmv.hu e-mail címen újítanak tájékoztatást.



E-KÖZMŰ

KÖZMŰNYILATKOZAT / 937980015
a kérelmező számára

✓ E-közmű által hitelesítve.

A 324/2013. (VIII. 29.) kormányrendelet alapján.

Taksony, 2024.január 9.

Üdvözlettel

DPMV Zrt.

Ügyintéző: Ferenczi Ágnes Luca

E-mail: kozmuegyeztetes@dpmv.hu

Egyéb:

Jelen kérelem kapcsán az e-közmű rendszer felé kötelezően nyújtandó térképi adatszolgáltatáson túl nem biztosítottam közműhálózati elemekre vonatkozó szakági információkat.

/ HIÁNYPÓTLÁS UTÁNI NYILATKOZAT

Rögzítés dátuma:	2024.02.06.
Ügyintéző neve:	Ferenczi Ágnes Luca (326487222)
Ügyintéző telefon:	+36707990075
Ügyintéző email cím:	ferencziagnes@dpmv.hu
Típus:	nyilatkozat a hozzájárulás feltételekkel való megadásáról

Kifejtés:

Tisztelt Kérelmező! A hitelesített közműnyilatkozat változatlanul a korábban kiadott nyilatkozatunkban foglaltaknak megfelelően érvényes.

Üdvözlettel,

DPMV Zrt.

Ügyintéző: Ferenczi Ágnes Luca

E-mail: kozmuegyeztetes@dpmv.hu

Egyéb:

Jelen kérelem kapcsán az e-közmű rendszer felé kötelezően nyújtandó térképi adatszolgáltatáson túl nem biztosítottam közműhálózati elemekre vonatkozó szakági információkat.

/ MELLÉKLETEK

Fájlazonosító:	4502610
Fájlnév:	Gyal_Panattoni_szny_DPMV Zrt_signed.pdf
Típus:	Dokumentum
Rögzítés időpontja:	2024.01.09.
Rögzítő neve:	Ferenczi Ágnes Luca (326487222)



E-KÖZMŰ

KÖZMŰNYILATKOZAT / 937980015
a kérelmező számára

✓ E-közmű által hitelesítve.

A 324/2013. (VIII. 29.) kormányrendelet alapján.

ÜZEMELTETŐ NEVE:

DIGI Távközlési és Szolgáltató Kft.

/ ÉRINTETTSÉG

Érintett: Nem
Rögzítés dátuma: 2023.12.12.
Ügyintéző neve: Koren-Szénási Eszter Dóra (188262016)
Ügyintéző telefon: +36708552713
Ügyintéző email cím: eszter.szenasi@digij.hu
Kifejtés:
Nincs kiegészítés.

ÜZEMELTETŐ NEVE:

ELMŰ Hálózati Kft.

/ ÉRINTETTSÉG

Érintett: Igen
Rögzítés dátuma: 2023.12.11.
Ügyintéző neve: Fórika Katalin (387459660)
Ügyintéző telefon: 06-20-276-0718
Ügyintéző email cím: katalin.forika@eon-hungaria.com
Kifejtés:
Nincs kiegészítés.



E-KÖZMŰ

KÖZMŰNYILATKOZAT / 937980015
a kérelmező számára

✓ E-közmű által hitelesítve.

A 324/2013. (VIII. 29.) kormányrendelet alapján.

/ NYILATKOZAT

Rögzítés dátuma: 2023.12.20.
Ügyintéző neve: Markó Zoltán (348584796)
Ügyintéző telefon: 06202792431
Ügyintéző email cím: zoltan.marko@elmu.hu
Típus: nyilatkozat a hozzájárulás feltételekkel való megadásáról

Kifejtés:

Tisztelt Tervező!

Az ELMŰ kis- és középfeszültségű közműkezelői hozzájáruló nyilatkozatunkat a tárgyi munkához megadjuk a mellékletben található feltételek maradéktalan betartása mellett.

Tisztelettel: ELMŰ Hálózati Kft.

Egyéb:

Jelen kérelem kapcsán az e-közmű rendszer felé kötelezően nyújtandó térképi adatszolgáltatáson túl nem biztosítottam közműhálózati elemekre vonatkozó szakági információkat.

/ HIÁNYPÓTLÁS UTÁNI NYILATKOZAT

Rögzítés dátuma: 2024.02.07.
Ügyintéző neve: Markó Zoltán (348584796)
Ügyintéző telefon: 06202792431
Ügyintéző email cím: zoltan.marko@elmu.hu
Típus: nyilatkozat a hozzájárulás feltételekkel való megadásáról

Kifejtés:

Tisztelt Tervező!

Az ELMŰ kis- és középfeszültségű közműkezelői hozzájáruló nyilatkozatunkat a tárgyi munkához korábban már megadtuk, ezért nem szükséges újból nyilatkoznunk.

Tisztelettel: EON Hálózat

Egyéb:

Jelen kérelem kapcsán az e-közmű rendszer felé kötelezően nyújtandó térképi adatszolgáltatáson túl nem biztosítottam közműhálózati elemekre vonatkozó szakági információkat.



E-KÖZMŰ

KÖZMŰNYILATKOZAT / 937980015
a kérelmező számára

✓ E-közmű által hitelesítve.

A 324/2013. (VIII. 29.) kormányrendelet alapján.

/ MELLÉKLETEK

Fájlazonosító:	4486677
Fájlnév:	EON Hálózat KIF KÖF nyilatkozat Gyál, Panattoni.pdf
Típus:	
Rögzítés időpontja:	2023.12.20.
Rögzítő neve:	Markó Zoltán (348584796)
ÜZEMELTETŐ NEVE:	FGSZ Földgázszállító Zártkörűen Működő Részvénytársaság

/ ÉRINTETTSÉG

Érintett:	Igen
Rögzítés dátuma:	2023.12.15.
Ügyintéző neve:	Németh László Imre (142325614)
Ügyintéző telefon:	0618804331
Ügyintéző email cím:	lnemeth@fgsz.hu
Kifejtés:	
	<i>Nincs kiegészítés.</i>



E-KÖZMŰ

KÖZMŰNYILATKOZAT / 937980015
a kérelmező számára

✓ E-közmű által hitelesítve.

A 324/2013. (VIII. 29.) kormányrendelet alapján.

/ HIÁNYPÓTLÁS KÉRÉS

Rögzítés dátuma:	2023.12.15.
Ügyintéző neve:	Németh László Imre (142325614)
Ügyintéző telefon:	0618804331
Ügyintéző email cím:	lnemeth@fgsz.hu
Típus:	hiánypótlást kér
Kifejtés:	



E - K Ö Z M Ű

Tisztelt Tervező! A tervezéssel érintett területen halad keresztül, az Ercsi - Vecsés DN600 nagynyomású földgázszállító vezeték, a Kerozin bányüzemi hírközlő, és a Majosháza – Vecsés optikai bányüzemi hírközlő kábelek. A biztonsági övezetük nagysága a mellékletként feltöltött nyomvonalai rajzon szerepel. A szállítóvezetékek takarása, a szintén feltöltött hossz-szelvényeken található, tájékoztató jelleggel. A hossz-szelvénnyel nem rendelkező bányüzemi kábel takarása a tájékoztatásul feltöltött koordináta jegyzék kivonatban látható. A földgázszállító vezeték és bányüzemi hírközlő kábelek elhelyezkedését, szakfelügyeletünk mellett, óvatos kézi földmunkával ellenőrizni kell! Szállítóvezeték biztonsági övezetébe csak keresztezés érdekében léphet be idegen létesítmény, min 30° szögben, egyébként csak azon kívül haladhat „párhuzamos haladás”, nem lehetséges! Keresztezés kialakítása kézi földmunkával történhet, 0,6 méteres védőtávolság betartásával. Irányított fúrás esetén, vezetékinktől min. 1,0 méter palásttávolságot szükséges tartani.

A szállítóvezeték biztonsági övezetén belül nem lehet szerelvényt, aknát stb. elhelyezni.

Nyomvonalas létesítmény tervezése során kérjük a terveken, műszaki leírásban részletesen szerepeltetni, a tervezéssel, a nagynyomású földgázszállító vezeték biztonsági övezetében történő munkavégzéssel, és szakfelügyeletünk megrendelésének szabályaival kapcsolatos előírásokat, melyek megtalálhatók – és innen beemelhető a műszaki leírásba - Társaságunk weboldalán, (www.fgsz.hu), [https://fgsz.hu/partnereink/beszallitok/munkavegzeshez/a-](https://fgsz.hu/partnereink/beszallitok/munkavegzeshez/a-munkavegzesrevonatkozo-eloirasok-szabalyzatok)

munkavegzesrevonatkozo-eloirasok-szabalyzatok az 5. - 7. pontokban - oly módon, amely a vonatkozó jogszabály(ok) szabvány(ok) által előírt feltételek teljesülését egyértelműen igazolja.

Létesítményeink biztonsági övezetén belül, csak a szakfelügyelettel egyeztetett – melynek megrendelése, a honlapunkon megtalálható nyomtatvány kitöltésével, és a BarKovacs@fgsz.hu címre történő megküldésével kezdeményezhető, az e-közmű azonosító feltüntetésével, legalább 8 nappal a munkák megkezdése előtt - módon történhet munkavégzés. Az érvényesített közműnyilatkozat, és a keresztezésre vonatkozó jóváhagyott tervrészlet 1-1 papír alapú példányát, mindig a munkaterületen kell tartani.

A fent felsorolt objektumaink nyomvonalai rajzi adatait DXF állományban megküldjük. Kérjük, hogy ennek minden elemét szerepeltessék a tervben, rajzokon. A dokumentáción kérjük feltüntetni, az e-közmű azonosítószámot! Felhívjuk figyelmüket, hogy gázipari létesítményeink biztonsági övezetére, az 1993. évi XLVIII. törvény végrehajtására kiadott 20/2022. (I. 31.) SZTFH rendelet 37., 38. §-a tiltásokat és korlátozásokat ír elő, amelyeket a 26_2022. (I. 31.) SZTFH rendeletben leírtakkal együtt kérünk figyelembe venni a tervezés és a kivitelezés során. A megépített mű nyílt árkos (pontoszamos mérési vázlat, koordináta-jegyzék) geodéziai felmérését (biztonsági övezetünkön belüli szakasz) kérjük részünkre átadni, a műszaki átadásig. Társaságunk a keresztezéshez, megközelítéshez történő hozzájárulását – műszaki, biztonsági, üzemeltetési okok miatt – minden esetben egyedileg adja ki. Ezen nyilatkozatunk, nem minősül hozzájárulásnak, munkavégzésre nem jogosít! Fentiek hiányában, a kérelem elutasításra kerül.



E-KÖZMŰ

KÖZMŰNYILATKOZAT / 937980015
a kérelmező számára

✓ E-közmű által hitelesítve.

A 324/2013. (VIII. 29.) kormányrendelet alapján.

/ HIÁNYPÓTLÁS UTÁNI NYILATKOZAT

Rögzítés dátuma: 2024.02.12.
Ügyintéző neve: Németh László Imre (142325614)
Ügyintéző telefon: 0618804331
Ügyintéző email cím: Inemeth@fgsz.hu
Típus: nyilatkozat a hozzájárulás feltételekkel való megadásáról

Kifejtés:

A tervben szereplő, az FGSZ ZRT. létesítményeit, ezek biztonsági övezetét érintő kivitelezéssel összefüggésben leírtak teljesülése esetén, a kivitelezéshez hozzájárulunk! A földgázszállító vezeték és bányászati hírközlő kábelének elhelyezkedését, szakfelügyeletünk mellett, óvatos kézi földmunkával ellenőrizni kell! Nyílt árokban történő keresztezés során, a vezetékeinktől min. 0,6 méteres, irányított fúrás esetén min. 1,0 méteres palásttávolságot szükséges tartani. Szakfelügyelettel kapcsolatos kérésüket társaságunknál, a barkovacs@fgsz.hu címen kérjük jelezni, legalább a kivitelezést megelőző 8 nappal, az e-közmű azonosító feltüntetésével! A gázipari létesítményeink biztonsági övezetére, az 1993. évi XLVIII. törvény végrehajtására kiadott 20/2022. (I. 31.) SZTFH rendelet 37., 38. §-ban szereplő tiltásokat és korlátozásokat be kell tartani. A keresztezés kialakítása kézi földmunkával történhet. Az érvényesített közműnyilatkozat, és a keresztezésre vonatkozó jóváhagyott tervrészlet 1-1 papír alapú példányát, mindig a munkaterületen kell tartani. Fentiek elmulasztása, megszegése esetén, a földgázszállító vezetékek biztonsági övezetén belül munkavégzés nem történhet, az leállításra kerül. A megépített mű nyílt árkos (pontszám mérési vázlat, koordináta-jegyzék) geodéziai felmérését (biztonsági övezetünkön belüli szakasz) kérjük részünkre átadni, a műszaki átadásig.

Egyéb:

Jelen kérelem kapcsán az e-közmű rendszer felé kötelezően nyújtandó térképi adatszolgáltatáson túl biztosítottam közműhálózati elemekre vonatkozó szakági információkat.

/ MELLÉKLETEK

Fájlazonosító: 4480640
Fájlnév: FGSZ_optika_koordinata_kivonat.pdf
Típus: Vektoros állomány
Rögzítés időpontja: 2023.12.15.
Rögzítő neve: Németh László Imre (142325614)



E-KÖZMŰ

KÖZMŰNYILATKOZAT / 937980015
a kérelmező számára

✓ E-közmű által hitelesítve.

A 324/2013. (VIII. 29.) kormányrendelet alapján.

/ MELLÉKLETEK

Fájlazonosító:	4480641
Fájlnév:	Ercsi_Vecsés_DN600_FGSZ_Gyál.dxf
Típus:	Vektoros állomány
Rögzítés időpontja:	2023.12.15.
Rögzítő neve:	Németh László Imre (142325614)
Fájlazonosító:	4480642
Fájlnév:	Ercsi_Vecsés_DN600_FGSZ_Gyál_hossz.dxf
Típus:	Vektoros állomány
Rögzítés időpontja:	2023.12.15.
Rögzítő neve:	Németh László Imre (142325614)

ÜZEMELTETŐ NEVE:

Magyar Telekom Távközlési Nyilvánosan
Működő Részvénytársaság

/ ÉRINTETTSÉG

Érintett:	Nem
Rögzítés dátuma:	2023.12.12.
Ügyintéző neve:	Kelemen Anikó (164673630)
Ügyintéző telefon:	+361463-5637
Ügyintéző email cím:	kelemen.aniko@telekom.hu
Kifejtés:	

Nincs kiegészítés.



E-KÖZMŰ

KÖZMŰNYILATKOZAT / 937980015

a kérelmező számára

✓ E-közmű által hitelesítve.

A 324/2013. (VIII. 29.) kormányrendelet alapján.

ÜZEMELTETŐ NEVE:

MOL Magyar Olaj- és Gázipari Nyilvánosan
Működő Részvénytársaság

/ ÉRINTETTSÉG

Érintett:

Igen

Rögzítés dátuma:

2023.12.11.

Ügyintéző neve:

Barkóczy Dániel (707006321)

Ügyintéző telefon:

+36301657617

Ügyintéző email cím:

dbarkoczi@mol.hu

Kifejtés:

Nincs kiegészítés.

/ HATÓSÁGI ÜGYINTÉZÉS ALATT

Átadás időpontja:

2024.01.03.

Az érintettség megadását követően határidőre nem adott meg nyilatkozatot.



E-KÖZMŰ

KÖZMŰNYILATKOZAT / 937980015
a kérelmező számára

✓ E-közmű által hitelesítve.

A 324/2013. (VIII. 29.) kormányrendelet alapján.

/ HIÁNYPÓTLÁS KÉRÉS

Rögzítés dátuma:	2024.01.04.
Ügyintéző neve:	Barkóczi Dániel (707006321)
Ügyintéző telefon:	+36301657617
Ügyintéző email cím:	dbarkoczi@mol.hu
Típus:	hiánypótlást kér
Kifejtés:	

Tisztelt Less Krisztián Úr!

Tárgyi beruházásra vonatkozó e-közmű rendszerben történt megkeresésük és a rendelkezésünkre álló nyilvánartási térképek alapján tájékoztatjuk Önöket, hogy a fent megnevezett tervezési terület érinti az alábbi, Társaságunk üzemeltetésében lévő nagynyomású CH-szállító vezetéseket:

- Barátság I. DN450 kőolajvezeték (biztonsági övezete 5 – 5 m)
- Barátság I. kőolajvezeték optikai hírközlő kábel (biztonsági övezete 1 – 1 m)
- felhagyott Barátság I. DN400 kőolajvezeték
- Barátság II. DN600 kőolajvezeték (biztonsági övezete 18 – 18; 7 - 7 m)
- Tiszaújváros – Százhalombatta DN200 termékvezeték (biztonsági övezete 13 – 13 m)
- Százhalombatta - Ferihegy DN150 termékvezeték (biztonsági övezete 5 – 5; 7 – 7 m)

A biztonsági övezettel érintett ingatlanon történő bármilyen kivitelezés, beruházás csak az általunk jóváhagyott kiviteli terv birtokában (26/2022. SZTFH rendelet figyelembevételével), szakfelügyeletünk mellett, a Társaságunk által kiadott munkavégzési nyilatkozatban foglaltaknak megfelelően kezdhető el.

Keresztezési előírásaink a tervezés során:

- Közművek keresztezése esetén alul- vagy felülkeresztezés a takaróvastagság figyelembevételével min. 0,60 m palásttávolság megtartásával
- Műanyag védőcső alkalmazása 5-5 m túlnyúlással
- Keresztezési szög: 30-150o
- Jelzőszalag és jelzőtábla előírása
- Szakfelügyeletünk előírása
- A biztonsági övezeten belül kézi földmunka előírása
- Nyíltárkos EOVS koordinálás bemérés előírása

Felhívjuk figyelmüket, hogy a szállítóvezetékek biztonsági övezetében a 1993. évi XLVIII. Bányatörvény végrehajtásának egyes szabályairól szóló 20/2022. SZTFH rendelet 37.§ (2)-(3) bekezdése tilalmakat és korlátozásokat ír elő, melyeket a kivitelezés során is be kell tartani.

Az adatszolgáltatásunk figyelembevételével szíveskedjenek kiegészíteni a terveket, valamint elkészíteni a keresztezési terveket és üzemeltetői hozzájárulásunk kiadásához kérjük feltölteni az e-közmű rendszerbe.

Az érintett vezetékszakaszokról készített .dwg állományok és koordináta jegyzékek feltöltésre kerültek az e-közmű rendszerbe.

Amennyiben a tervezéshez további adatszolgáltatásra van szüksége, kérjük keresse ügyintézőnket. (Mellékelve:1-2.pdf)



E-KÖZMŰ

KÖZMŰNYILATKOZAT / 937980015
a kérelmező számára

✓ E-közmű által hitelesítve.

A 324/2013. (VIII. 29.) kormányrendelet alapján.

/ HATÓSÁGI ÜGYINTÉZÉS ALATT

Átadás időpontja:

2024.02.08.

A hiánypótlás benyújtását követően határidőre nem adott meg nyilatkozatot.

/ HIÁNYPÓTLÁS UTÁNI NYILATKOZAT

Rögzítés dátuma: 2024.02.15.
Ügyintéző neve: Barkóczi Dániel (707006321)
Ügyintéző telefon: +36301657617
Ügyintéző email cím: dbarkoczi@mol.hu
Típus: nyilatkozat a hozzájárulás feltételekkel való megadásáról

Kifejtés:

Tisztelt Less Krisztián Úr!

Tárgyi beruházásra vonatkozó e-közmű rendszerben történt megkeresésük és a rendelkezésünkre álló nyilvántartási térképek alapján tájékoztatjuk Önöket, hogy a fent megnevezett tervezési terület érinti az alábbi, Társaságunk üzemeltetésében lévő nagynyomású CH-szállító vezetéseket:

- Barátság I. DN450 kőolajvezeték (biztonsági övezete 5 – 5 m)
- Barátság I. kőolajvezeték optikai hírközlő kábel (biztonsági övezete 1 – 1 m)
- felhagyott Barátság I. DN400 kőolajvezeték
- Barátság II. DN600 kőolajvezeték (biztonsági övezete 18 – 18; 7 - 7 m)
- Tiszaújváros – Százhalombatta DN200 termékvezeték (biztonsági övezete 13 – 13 m)
- Százhalombatta - Ferihegy DN150 termékvezeték (biztonsági övezete 5 – 5; 7 – 7 m)

Az e-mail mellékelteként megküldött, javított tervdokumentáció alapján az építési engedély megszerzéséhez hozzájárulunk a következő feltételekkel:

- A biztonsági övezettel érintett ingatlanon történő bármilyen kivitelezés, beruházás csak az általunk jóváhagyott kiviteli terv birtokában (26/2022. SZTFH rendelet figyelembevételével), szakfelügyeletünk mellett, a Társaságunk által kiadott munkavégzési nyilatkozatban foglaltaknak megfelelően kezdhető el.
- Szakfelügyelet megrendelése a kivitelezőtől a munkák megkezdése előtt min. 8 nappal írásban.
- Geodéziai (EOV koordinátás) bemérési adatok megküldése Társaságunknak a munka végétével, lehetőség szerint digitális formában, dwg kiterjesztéssel.

A fentiek betartása a műszaki átadás-átvételhez való hozzájárulásunk feltétele.

Felhívjuk figyelmüket, hogy a szállítóvezetékek biztonsági övezetében a 1993. évi XLVIII. Bányatörvény végrehajtásának egyes szabályairól szóló 20/2022. SZTFH rendelet 37.§ (2)-(3) bekezdése tilalmakat és korlátozásokat ír elő, melyeket a kivitelezés során is be kell tartani. (Mellékelve:1-74.pdf, SZ3 - kőolaj és gázvezeték keresztezése, V5 - kőolaj és gázvezeték keresztezése)

Egyéb:



E-KÖZMŰ

Jelen kérelem kapcsán az e-közmű rendszer felé kötelezően nyújtandó térképi adatszolgáltatáson túl nem biztosítottam közműhálózati elemekre vonatkozó szakági információkat.

/ MELLÉKLETEK

Fájlazonosító:	4495633
Fájlnév:	1-2.pdf
Típus:	Dokumentum
Rögzítés időpontja:	2024.01.04.
Rögzítő neve:	Barkóczi Dániel (707006321)
Fájlazonosító:	4495634
Fájlnév:	MOL_Barátság I DN450 kőolajvezeték koordináta jk.pdf
Típus:	Dokumentum
Rögzítés időpontja:	2024.01.04.
Rögzítő neve:	Barkóczi Dániel (707006321)
Fájlazonosító:	4495635
Fájlnév:	MOL_Barátság I optikai hírközlő kábel koordináta jk.pdf
Típus:	Dokumentum
Rögzítés időpontja:	2024.01.04.
Rögzítő neve:	Barkóczi Dániel (707006321)
Fájlazonosító:	4495636
Fájlnév:	MOL_Barátság II DN600 kőolajvezeték koordináta jk.pdf
Típus:	Dokumentum
Rögzítés időpontja:	2024.01.04.
Rögzítő neve:	Barkóczi Dániel (707006321)
Fájlazonosító:	4495637
Fájlnév:	MOL_felhagyott Barátság I DN400 kőolajvezeték koordináta jk.pdf
Típus:	Dokumentum
Rögzítés időpontja:	2024.01.04.
Rögzítő neve:	Barkóczi Dániel (707006321)



E-KÖZMŰ

KÖZMŰNYILATKOZAT / 937980015
a kérelmező számára

 E-közmű által hitelesítve.

A 324/2013. (VIII. 29.) kormányrendelet alapján.

/ MELLÉKLETEK

Fájlazonosító:	4495638
Fájlnév:	MOL_Százhalombatta_Ferihegy DN150 termékvezeték koordináta jk.pdf
Típus:	Dokumentum
Rögzítés időpontja:	2024.01.04.
Rögzítő neve:	Barkóczy Dániel (707006321)
Fájlazonosító:	4495639
Fájlnév:	MOL_Tiszaújváros_Százhalombatta DN200 termékvezeték koordináta jk.pdf
Típus:	Dokumentum
Rögzítés időpontja:	2024.01.04.
Rögzítő neve:	Barkóczy Dániel (707006321)
Fájlazonosító:	4495642
Fájlnév:	MOL_Barátság I DN450 kőolajvezeték nyomvonal.dwg
Típus:	Vektoros állomány
Rögzítés időpontja:	2024.01.04.
Rögzítő neve:	Barkóczy Dániel (707006321)
Fájlazonosító:	4495643
Fájlnév:	MOL_Barátság I optikai hírközlő kábel nyomvonal.dwg
Típus:	Vektoros állomány
Rögzítés időpontja:	2024.01.04.
Rögzítő neve:	Barkóczy Dániel (707006321)
Fájlazonosító:	4495644
Fájlnév:	MOL_Barátság II DN600 kőolajvezeték nyomvonal.dwg
Típus:	Vektoros állomány
Rögzítés időpontja:	2024.01.04.
Rögzítő neve:	Barkóczy Dániel (707006321)



E-KÖZMŰ

KÖZMŰNYILATKOZAT / 937980015

a kérelmező számára

✓ E-közmű által hitelesítve.

A 324/2013. (VIII. 29.) kormányrendelet alapján.

/ MELLÉKLETEK

Fájlazonosító:	4495645
Fájlnév:	MOL_felhagyott Barátság I DN400 kőolajvezeték nyomvonala.dwg
Típus:	Vektoros állomány
Rögzítés időpontja:	2024.01.04.
Rögzítő neve:	Barkóczy Dániel (707006321)
Fájlazonosító:	4495646
Fájlnév:	MOL_nyomvonalak terven.dwg
Típus:	Vektoros állomány
Rögzítés időpontja:	2024.01.04.
Rögzítő neve:	Barkóczy Dániel (707006321)
Fájlazonosító:	4495647
Fájlnév:	MOL_Százhalombatta_Ferihegy DN150 termékvezeték.dwg
Típus:	Vektoros állomány
Rögzítés időpontja:	2024.01.04.
Rögzítő neve:	Barkóczy Dániel (707006321)
Fájlazonosító:	4495648
Fájlnév:	MOL_Tiszaújváros_Százhalombatta DN200 termékvezeték.dwg
Típus:	Vektoros állomány
Rögzítés időpontja:	2024.01.04.
Rögzítő neve:	Barkóczy Dániel (707006321)
Fájlazonosító:	4559185
Fájlnév:	SZ3 - kőolaj és gázvezeték keresztezése.pdf
Típus:	Dokumentum
Rögzítés időpontja:	2024.02.15.
Rögzítő neve:	Barkóczy Dániel (707006321)



E-KÖZMŰ

KÖZMŰNYILATKOZAT / 937980015
a kérelmező számára

✓ E-közmű által hitelesítve.

A 324/2013. (VIII. 29.) kormányrendelet alapján.

/ MELLÉKLETEK

Fájlazonosító:	4559186
Fájlnév:	V5 - kőolaj és gázvezeték keresztezése.pdf
Típus:	Dokumentum
Rögzítés időpontja:	2024.02.15.
Rögzítő neve:	Barkóczy Dániel (707006321)
Fájlazonosító:	4559188
Fájlnév:	1-74.pdf
Típus:	Dokumentum
Rögzítés időpontja:	2024.02.15.
Rögzítő neve:	Barkóczy Dániel (707006321)

ÜZEMELTETŐ NEVE: OPUS TIGÁZ Gázhálózati Zártkörűen Működő Részvénytársaság

/ ÉRINTETTSÉG

Érintett:	Igen
Rögzítés dátuma:	2023.12.15.
Ügyintéző neve:	Tóth Krisztina (615551030)
Ügyintéző telefon:	+36703311730
Ügyintéző email cím:	toth.krisztina@opustigaz.hu

Kifejtés:

Nincs kiegészítés.



E-KÖZMŰ

KÖZMŰNYILATKOZAT / 937980015

a kérelmező számára

 E-közmű által hitelesítve.

A 324/2013. (VIII. 29.) kormányrendelet alapján.

/ HIÁNYPÓTLÁS KÉRÉS

Rögzítés dátuma: 2024.01.08.
Ügyintéző neve: Tóth Krisztina (615551030)
Ügyintéző telefon: +36703311730
Ügyintéző email cím: toth.krisztina@opustigaz.hu
Típus: hiánypótlást kér
Kifejtés:

A 18/2022 (I.28.) SZTFH rendeletet kell betartani:

Vízszintesen a gázvezeték és vízvezeték között min. 0,7 m palásttávolság lehet. Ami nincs meg a 099/189 hrsz előtt.

Függőlegesen a két vezeték között a palásttávolság min. 0,20 m-nek meg kell lennie, ami nincs meg a szennyvíz-vezeték és gázvezeték között 0+363,5 szelvénynél.

Adat hiánya esetén kérem írja rá a hossz-szelvényen, vagy kereszt-szelvényen, hogy a "min. 0,2 m palásttávolság tartandó".



E - K Ö Z M Ű

KÖZMŰNYILATKOZAT / 937980015

a kérelmező számára

✓ E-közmű által hitelesítve.

A 324/2013. (VIII. 29.) kormányrendelet alapján.

/ HIÁNYPÓTLÁS UTÁNI NYILATKOZAT

Rögzítés dátuma: 2024.02.07.
Ügyintéző neve: Tóth Krisztina (615551030)
Ügyintéző telefon: +36703311730
Ügyintéző email cím: toth.krisztina@opustigaz.hu
Típus: nyilatkozat a hozzájárulás feltételekkel való megadásáról

Kifejtés:

Az építési tevékenység kivitelezőjének gondoskodnia kell a kivitelezési munka megkezdése előtt az üzemeltető szakmai felügyelete mellett a keresztezett létesítmény nyomvonalának és a 20/2022. (I.31.) SZTFH rendelet 38. § (6) bekezdés szerinti övezet kijelöléséről, a kijelölt övezetnek az építési tevékenység alatti fenntartásáról, a keresztezett létesítmény feltárásáról. A kijelölés szakmai felügyeletével kapcsolatos költségeket a kivitelező köteles viselni.

A szakfelügyeletet, műszaki átadást, munkakezdés bejelentést, a kijelölés tervezett időpontja előtt 8 nappal az OPUS TIGÁZ-Zrt. ügyfeliszolgalat@opusenergetika.hu e-mail címen írásban kell megrendelni. Megrendeléskor kérjük, mellékelje nyilatkozatunkat, és az e-közmű rendszerbe feltöltött és egyeztetett helyszínrajzok másolati példányát.

A munkavégzés során minden feltárt gázvezeték szakaszt csak fenti illetékes üzemünk engedélyének birtokában szabad eltakarni, a feltárt vezeték védelméről, annak eltakarásáig a kivitelező köteles gondoskodni.

A munkavégzés teljes időtartama alatt, a gázelosztó vezeték biztonsági övezetén belül tilos az anyagok elhelyezése, tárolása. Abban az esetben, ha az építési tevékenység végzése során a gázelosztó vezeték nyomvonala felett nehézgépjárművek (3,5 tonnát meghaladó tömeggel rendelkeznek) rendszeresen, ismétlődés szerűen közlekednek, ezt a területileg illetékes üzemünkkel egyeztetni szükséges. Ebben az esetben a gázelosztó vezeték védelmére ideiglenes védelmet kell kiépíteni, például betonlapos védelem.

Tervezésnél, kivitelezésénél az alábbi kötelező érvényű szabványokat, rendeletekben előírtakat betartani, ill. alkalmazni: 18/2022. (I. 28.) SZTFH rendeletet, a gázelosztó vezetékek biztonsági követelményeit a Gázelosztó Vezetékek Biztonsági Szabályzatáról, valamint (MSZ 7487-2:1980) Közmű- és egyéb vezetékek elrendezése közterületen, elhelyezés a térszint alatt.

Egyéb felmerülő kérdés esetén Kerékglyártó Róbert Műszaki csoportvezetőt keressék
Kerekgyarto.Robert@opusenergetika.hu

Egyéb:

Jelen kérelem kapcsán az e-közmű rendszer felé kötelezően nyújtandó térképi adatszolgáltatáson túl nem biztosítottam közműhálózati elemekre vonatkozó szakági információkat.



E-KÖZMŰ

KÖZMŰNYILATKOZAT / 937980015
a kérelmező számára

 **E-közmű által hitelesítve.**

A 324/2013. (VIII. 29.) kormányrendelet alapján.

/ MELLÉKLETEK

Fájlazonosító:	4545316
Fájlnév:	937980015.pdf
Típus:	Dokumentum
Rögzítés időpontja:	2024.02.07.
Rögzítő neve:	Tóth Krisztina (615551030)

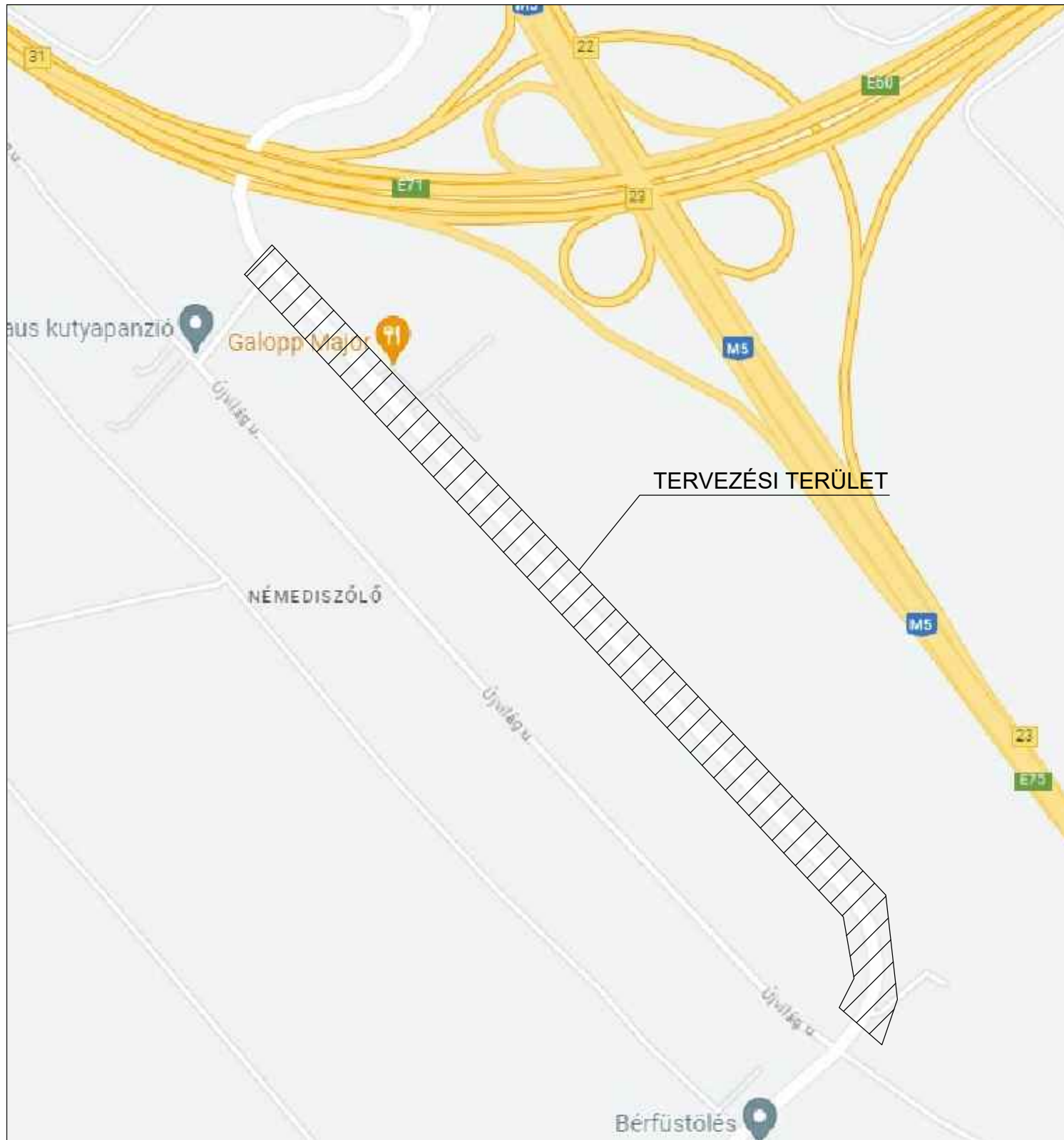

Megbízó: **NMDI HUNGARY INGATLANFEJLESZTŐ KFT.**
1122 BUDAPEST, MAROS U. 12.

Szakági tervező: **SEWAGE KFT**
2641 BERKENYE, IFJÚSÁG UTCA 44.

A terv címe:
**GYÁL, HRSZ. 8001-8002 HRSZ. ÉS 8015-8033 HRSZ.
TERÜLET VÍZELLÁTÁSA ÉS SZENNYVÍZELVEZETÉSE**

Szerkesztő: Less Krisztián

Tervező: Less Krisztián

Felelős tervező: Less Krisztián

Ügyvezető: Less Krisztián

Ez a terv a SEWAGE Kft. szellemi tulajdona. Minden jog fenntartva!

A munka tárgya:

VÍZELLÁTÁS

A rajz tárgya:

ÁTNÉZETI HELYSZÍNRAJZ

Méretarány:

M=L.N.

Rajzszám:

V-01

Dátum:

2024. II. hó

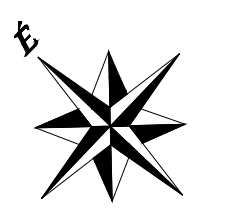

- jelmagyarázat
- V — vízvezeték
 - SZ — szennyvícsatorna
 - > nyomott rend. szennyvícsatorna
 - G — FGSZ nagynyomású gázvezeték
 - G_n — Bányászati hűtővezeték (optika)
 - OLA — Bányászati hűtővezeték (optika)
 - opt — kőolajvezeték optikai kábel
 - E20 — KÖF elektromos légvezeték
 - E1 — KIF elektromos földkábel

- > tervezett nyomott csatorna
- V — tervezett vízvezeték
- tervezett tűzcsap

101,50
100,00

terepszint
csőtétőszint

Megjegyzés:

A magassági adatok mBf-ben értendők!
A kivitelezés megkezdése előtt a kapcsolódó szakági terveket ismételtlen egyeztetni szükséges! A munkálatok megkezdése előtt a csatlakozó, illetve keresztelő közművek pontos helyét, méretét, anyagát kutató aknáknak létesítésével fel kell tárni! A feltárás eredményének ismeretében a terv esetleges módosítását el kell végezni! **A meglévő gázvezeték és a tervezett vízvezeték keresztezésénél min. 20 cm palásttávolság tartandó! illetve a keresztelt közműveknél a tervezett vízvezeték védőcsöbe kell helyezni! A keresztelési ponttól min. 1-1 m hosszban, mindkét irányba!**
A meglévő közművek adatait a közmű üzemeltetők szakági tervtarából szereztük be. A szakági tervtári adatok csak tájékoztató jellegűek, azok helyességéért Tervező semmilyen felelősséget nem vállal!

Meghízó: NMDI HUNGARY INGATLANFEJLESZTŐ KFT.
1122 BUDAPEST, MÁRÓS U. 12.

Szakági tervező: SEWAGE KFT
2641 BERKENYE, IFJÚSÁG UTCA 44.

A terv címe: GYÁL, HRSZ. 8001-8002 HRSZ. ÉS 8015-8033 HRSZ.
TERÜLET VÍZELLÁTÁSA ÉS SZENNYVÍZELVEZTÉSE

Szerkesztő: Less Krisztián	A munka tárgya: VÍZELLÁTÁS	Méretarány: M=1:500
Tervező: Less Krisztián	A rajz tárgya: HELYSZÍNRAJZ I.	Rajzsám: V-02
Felülvizsgáló: Less Krisztián		Dátum: 2024. I. hó

Ügyvezető: Less Krisztián
Ez a terv a SEWAGE Kft. szellemi tulajdona. Minden jog fenntartva!

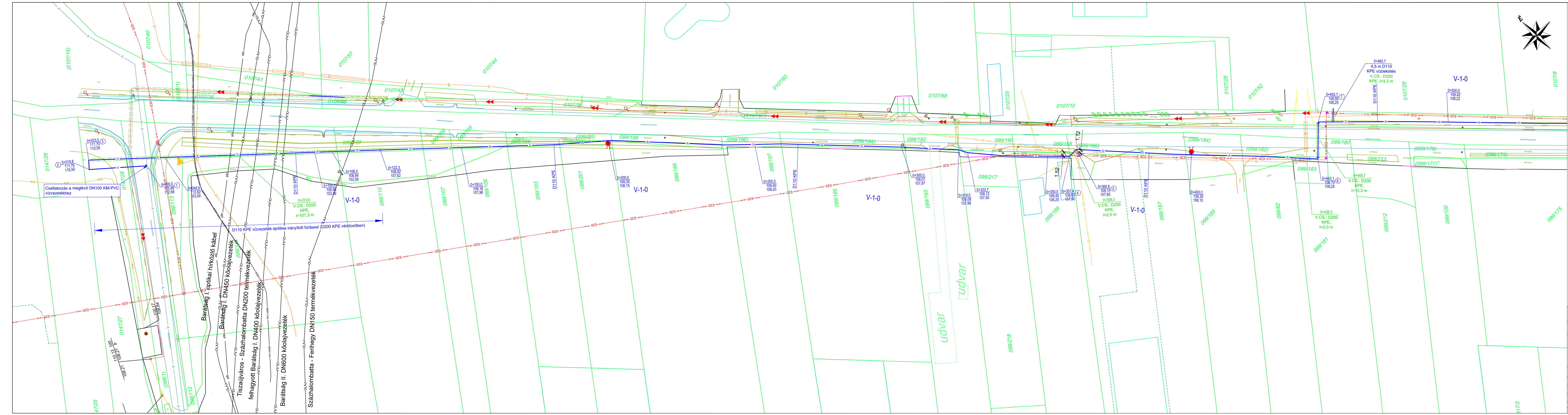

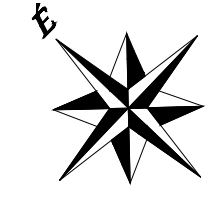

jelmagyarázat

- V — vízvezeték
- SZ — szennyvízcsatorna
- G — nyomott rend. szennyvízcsatorna
- E20 — KÖF elektromos légvezeték
- E1 — KIF elektromos légvezeték
- E1 — KIF elektromos földkábel

— v — tervezett vízvezeték

— tervezett tűzcsap

— terepszint
 — csőtétőszint

Megjegyzés:

A magassági adatok mBf-ben értendők!
 A kivitelezés megkezdése előtt a kapcsolódó szakági tervek ismételtlen egyeztetni szükséges! A munkálatok megkezdése előtt a csatlakozó, illetve keresztező közművek pontos helyét, méretét, anyagát kutató aknáknak létesítésével fel kell tárni! A feltárás eredményének ismeretében a terv esetleges módosítását el kell végezni! **A meglévő gázvezeték és a tervezett vízvezeték keresztezésénél min. 20 cm palásttávolság tartandó! illetve a keresztezett közműveknél a tervezett vízvezeték védőcsőbe kell helyezni! A keresztezési ponttól min. 1-1 m hosszan, mindkét irányba!**
 A meglévő közművek adatait a közmű üzemeltetők szakági tervtárából szereztük be. A szakági tervtári adatok csak tájékoztató jellegűek, azok helyességéért Tervező semmilyen felelősséget nem vállal!

Meghízó: NMDI HUNGARY INGATLANFEJLESZTŐ KFT.
1122 BUDAPEST, MÁRÓS U. 12.

Szakági tervező: SEWAGE KFT
2641 BERKENYE, IFJÚSÁG UTCA 44.

A terv címe: GYÁL, HRSZ. 8001-8002 HRSZ. ÉS 8015-8033 HRSZ.
TERÜLET VÍZELLÁTÁSA ÉS SZENNYVÍZELVEZTÉSE

Szerkesztő: Less Krisztián	A munka tárgya: VÍZELLÁTÁS	Méretarány: M=1:500
Tervező: Less Krisztián	A rajz tárgya: HELYSZÍNRAJZ II.	Rajzsám: V-03
Felölő tervező: Less Krisztián		Dátum: 2024. I. hó

Ügyvezető: Less Krisztián
Ez a terv a SEWAGE Kft. szellemi tulajdona. Minden jog fenntartva!

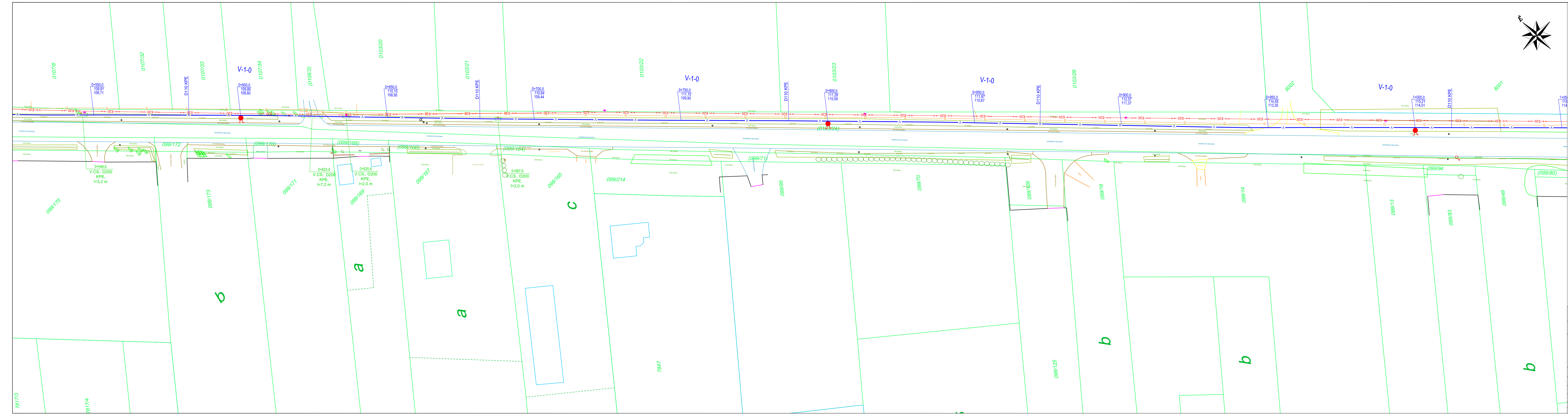

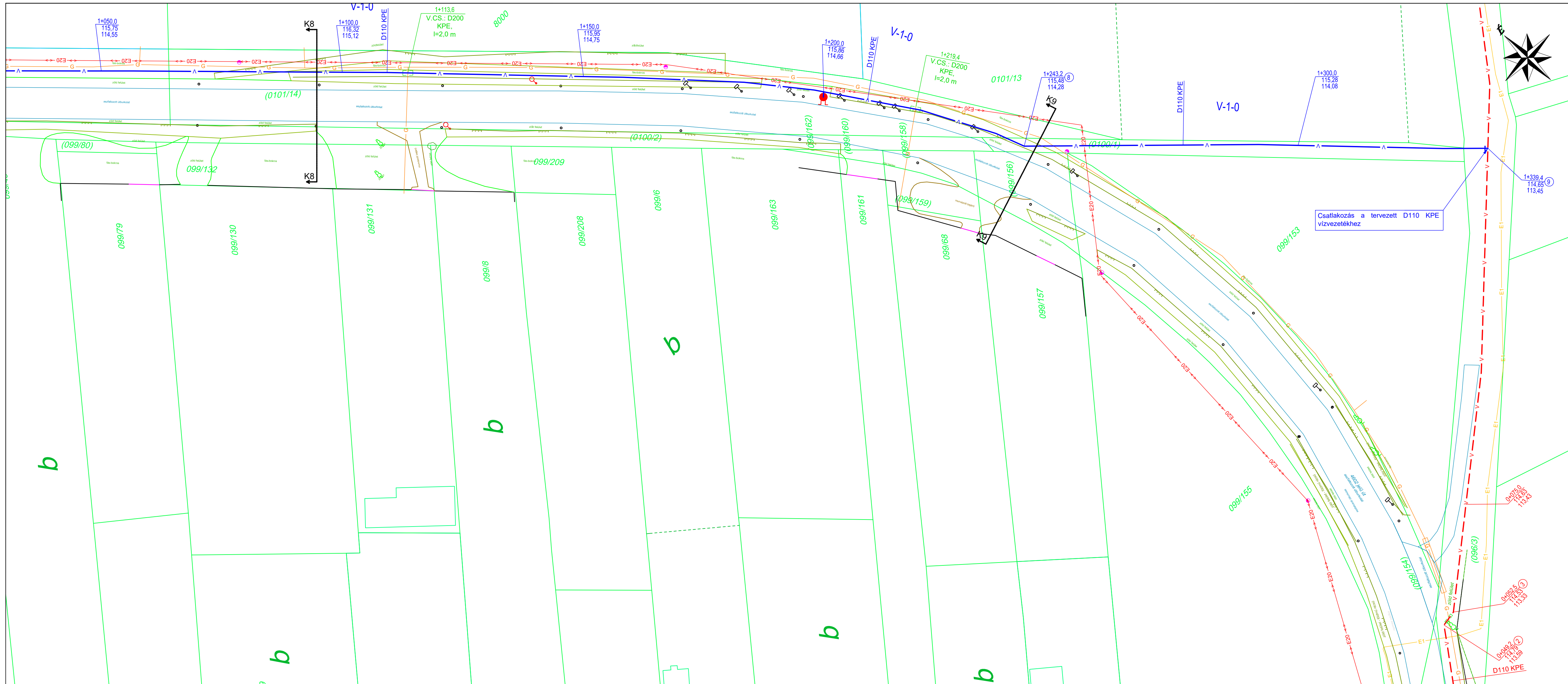

jelmagyarázat

- V — vízvezeték
- SZ — szennyvízcsonna
- nyomott rend. szennyvízcsonna
- G — gázvezeték
- ↔ E20 ↔ KÖF elektromos légvezeték
- ↔ E1 ↔ KIF elektromos légvezeték
- E1 — KIF elektromos földkábel

- - - V - - - tervezett vízvezeték (korábbi terv)
- V — tervezett vízvezeték
- tervezett tűzcsap
- / 101,50 / 100,00 terepszint / csőtétőszint

Megjegyzés:

A magassági adatok mBf-ben értendők!
 A kivitelezés megkezdése előtt a kapcsolódó szakági terveket ismételtlen egyeztetni szükséges! A munkálatok megkezdése előtt a csatlakozó, illetve keresztező közművek pontos helyét, méretét, anyagát kutató aknák létesítésével fel kell tární! A feltárás eredményének ismeretében a terv esetleges módosítását el kell végezni! **A meglévő gázvezeték és a tervezett vízvezeték keresztezésénél min. 20 cm palásttávolság tartandó! Illetve a keresztezett közműveknél a tervezett vízvezeték védőcsőbe kell helyezni! A keresztezési ponttól min. 1-1 m hosszan, mindkét irányba!**
 A meglévő közművek adatait a közmű üzemeltetők szakági tervtárából szereztük be. A szakági tervtári adatok csak tájékoztató jellegűek, azok helyességéért Tervező semmilyen felelősséget nem vállal!

Megbízó:	NMDI HUNGARY INGATLANFEJLESZTŐ KFT. 1122 BUDAPEST, MAROS U. 12.		
Szakági tervező:	SEWAGE KFT 2641 BERKENYE, IFJÚSÁG UTCA 44.		
A terv címe:	GYÁL, HRSZ. 8001-8002 HRSZ. ÉS 8015-8033 HRSZ. TERÜLET VÍZELLÁTÁSA ÉS SZENNYVÍZELVEZTÉSE		
Szerkesztő:	Less Krisztián	A munka tárgya:	VÍZELLÁTÁS
Tervező:	Less Krisztián	A rajz tárgya:	HELYSZÍNRAJZ III.
Felelős tervező:	Less Krisztián	Méretarány:	M=1:500
Ügyvezető:	Less Krisztián	Rajzszám:	V-04
Ez a terv a SEWAGE Kft. szellemi tulajdona. Minden jog fenntartva!			Dátum: 2024. I. hó

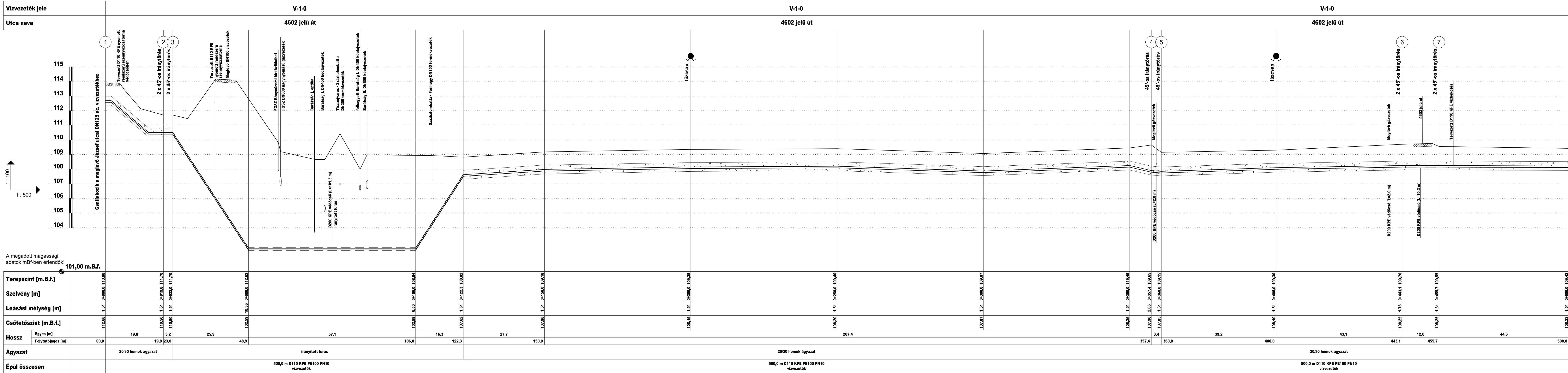

Megjegyzés:

A magassági adatok mBf-ben értendők!
 A kivitelezés megkezdése előtt a kapcsolódó szakági tervek ismételtlen egyeztetni szükséges! A munkálatok megkezdése előtt a csatlakozó, illetve keresztező közművek pontos helyét, méretét, anyagát kutató aknáknak létesítésével fel kell tární! A feltárás eredményének ismeretében a terv esetleges módosítását el kell végezni!
 A meglévő közművek adatait a közmű üzemeltetők szakági tervtárából szereztük be. A szakági tervtári adatok csak tájékoztató jellegűek, azok helyességéért Tervező semmilyen felelősséget nem vállal!
 A meglévő bekötéseket át kell kötni az új vezetékre!

Megbízó:	NMDI HUNGARY INGATLANFEJLESZTŐ KFT. 1122 BUDAPEST, MAROS U. 12.		
Szakági tervező:	SEWAGE KFT 2641 BERKENYE, IFJUSÁG UTCA 44.		
A terv címe:	GYÁL, HRSZ. 8001-8002 HRSZ. ÉS 8015-8033 HRSZ. TERÜLET VÍZELLÁTÁSA ÉS SZENNYVÍZELVEZTÉSE		
Szerkesztő:	Less Krisztián	A munka tárgya:	VÍZELLÁTÁS
Tervező:	Less Krisztián	A rajz tárgya:	HOSSZ-SZELVÉNY I.
Feladós tervező:	Less Krisztián		
Ügyvezető:	Less Krisztián	Datum:	2024. II. hó
Ez a terv a SEWAGE Kft. szellemi tulajdona. Minden jog fenntartva!			

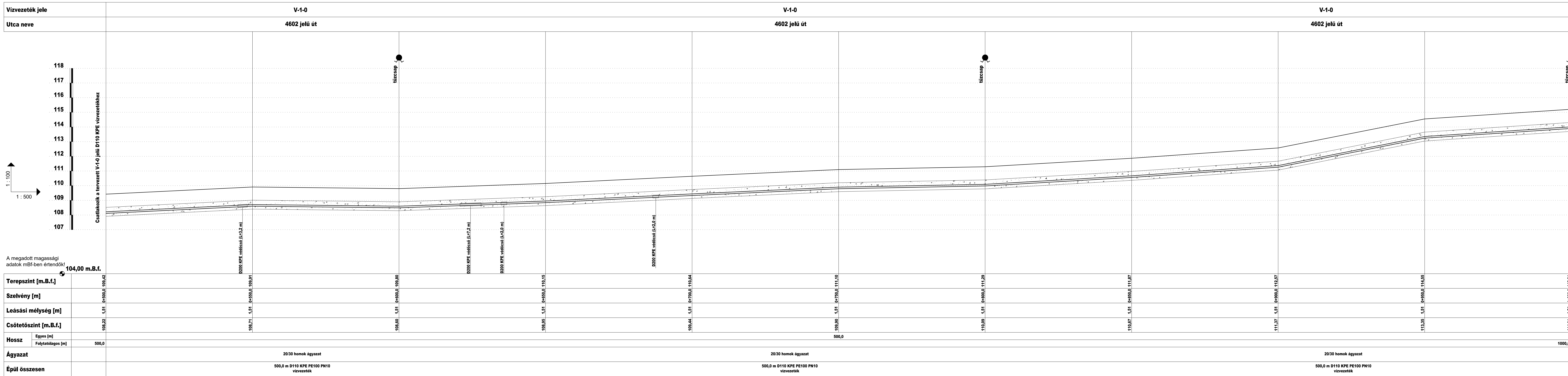

1 : 100
1 : 500

A megadott magassági adatok mBf-ben értendők!

Megjegyzés:

A magassági adatok mBf-ben értendők!
A kivitelezés megkezdése előtt a kapcsolódó szakági tervek ismételtlen egyeztetni szükséges! A munkálatok megkezdése előtt a csatlakozó, illetve keresztező közművek pontos helyét, méretét, anyagát kutató aknáknak létesítésével fel kell tární! A feltárás eredményének ismeretében a terv esetleges módosítását el kell végezni!
A meglévő közművek adatait a közmű üzemeltetők szakági tervtárából szereztük be. A szakági tervtári adatok csak tájékoztató jellegűek, azok helyességéért Tervező semmilyen felelősséget nem vállal!
A meglévő bekötéseket át kell kötni az új vezetékre!

Megbízó:	NMDI HUNGARY INGATLANFEJLESZTŐ KFT. 1122 BUDAPEST, MAROS U. 12.		
Szakági tervező:	SEWAGE KFT 2641 BERKENYE, IFJUSÁG UTCA 44.		
A terv címe:	GYÁL, HRSZ. 8001-8002 HRSZ. ÉS 8015-8033 HRSZ. TERÜLET VÍZELLÁTÁSA ÉS SZENNYVÍZELVEZTÉSE		
Szerkesztő:	Less Krisztián	A munka tárgya:	VÍZELLÁTÁS
Tervező:	Less Krisztián	A rajz tárgya:	HOSSZ-SZELVÉNY II.
Feladór tervező:	Less Krisztián	Méretarány:	M _h =1:100 M _v =1:500
Ügyvezető:	Less Krisztián	Rajzszám:	V-06
Ez a terv a SEWAGE Kft. szellemi tulajdona. Minden jog fenntartva!			Dátum:
			2024. II. hó

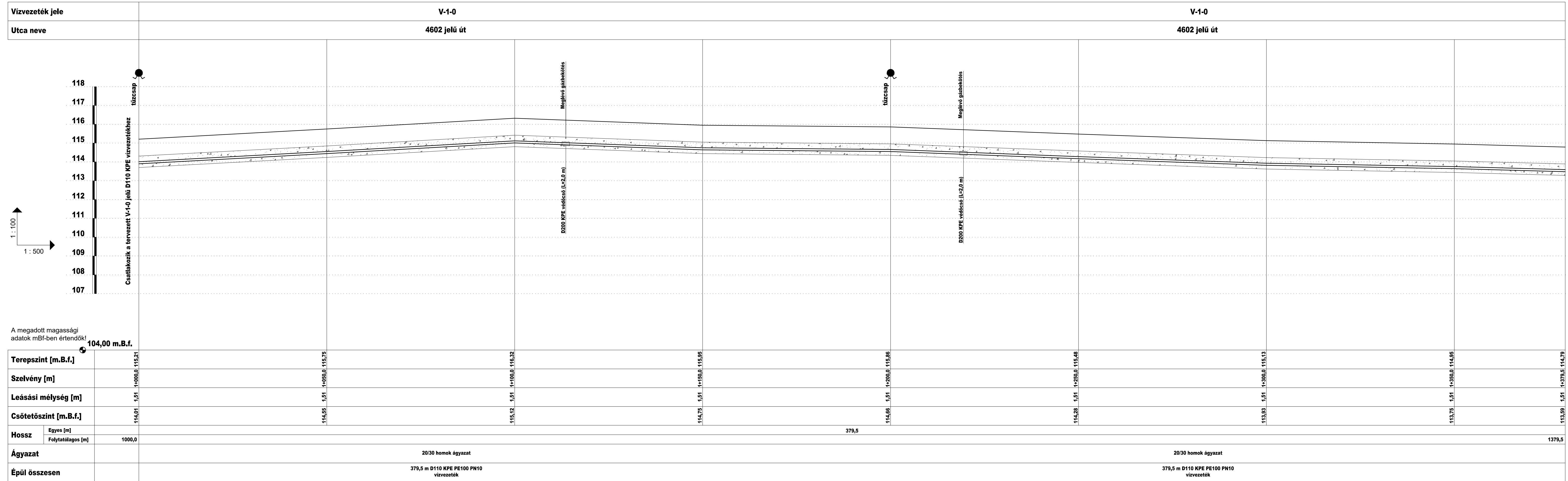

A megadott magassági adatok mBf-ben értendők!
104,00 m.B.f.

Csatlakozik egy korábbi tervben tervezett D110 KPE vízvezetékhez

Megjegyzés:
 A magassági adatok mBf-ben értendők!
 A kivitelezés megkezdése előtt a kapcsolódó szakági terveket ismételtlen egyeztetni szükséges! A munkálatok megkezdése előtt a csatlakozó, illetve keresztező közművek pontos helyét, méretét, anyagát kutató aknáknak létesítésével fel kell tární! A feltárás eredményének ismeretében a terv esetleges módosítását el kell végezni!
 A meglévő közművek adatait a közmű üzemeltetők szakági tervtárából szereztük be. A szakági tervtári adatok csak tájékoztató jellegűek, azok helyességéért Tervező semmilyen felelősséget nem vállal!
 A meglévő bekötéseket át kell kötni az új vezetékre!

Megbízó:	NMDI HUNGARY INGATLANFEJLESZTŐ KFT. 1122 BUDAPEST, MAROS U. 12.		
Szakági tervező:	SEWAGE KFT 2641 BERKENYE, IFJÚSÁG UTCA 44.		
A terv címe:	GYÁL, HRSZ. 8001-8002 HRSZ. ÉS 8015-8033 HRSZ. TERÜLET VÍZELLÁTÁSA ÉS SZENNYVÍZELVEZETÉSE		
Szerkesztő:	Less Krisztián	A munka tárgya:	VÍZELLÁTÁS
Tervező:	Less Krisztián	A rajz tárgya:	HOSSZ-SZELVÉNY III.
Felelős tervező:	Less Krisztián	Méretarány:	M _V =1:100 M _H =1:500
Ügyvezető:	Less Krisztián	Rajzsám:	V-07
Ez a terv a SEWAGE Kft. szellemi tulajdona. Minden jog fenntartva!			Dátum: 2024. II. hó

Megbízó:	NMDI HUNGARY INGATLANFEJLESZTŐ KFT. 1122 BUDAPEST, MAROS U. 12.			
Szakági tervező:	SEWAGE KFT 2641 BERKENYE, IFJÚSÁG UTCA 44.			
A terv címe:	GYÁL, HRSZ. 8001-8002 HRSZ. ÉS 8015-8033 HRSZ. TERÜLET VÍZELLÁTÁSA ÉS SZENNYVÍZELVEZETÉSE			
Szerkesztő:	Less Krisztián	A munka tárgya: VÍZELLÁTÁS	Méretarány: M=L.N.	
Tervező:	Less Krisztián		A rajz tárgya: CSOMÓPONTI RAJZ	Rajzszám: V-08
Felelős tervező:	Less Krisztián			
Ügyvezető: Less Krisztián			Dátum: 2024. II. hó	
Ez a terv a SEWAGE Kft. szellemi tulajdona. Minden jog fenntartva!				

- ① Csatlakozás a meglévő hálózatra
Épül:
V-1-0 jelű vízvezeték, 1. sz. csomópont: 1 db

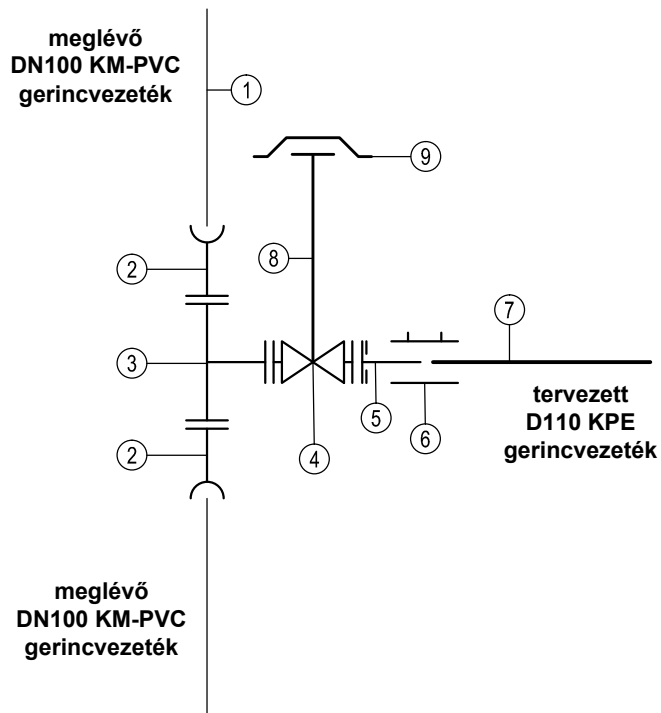

- ① Meglévő DN100 KM-PVC vízvezeték
② Multi Joint Tok-peremes, húzásbiztos DN100 mm - 2 db
③ karimás göv. T-idom, DN100 mm - 1 db
④ Karimás rövidházas tolózár, DN100 mm - 1 db
⑤ Hegtoldal + lazakarima, D110/DN100 mm KPE - 1 db
⑥ Elektrofúziós karmantyú, D110 mm KPE - 1 db
⑦ Tervezett D110 KPE vízvezeték
⑧ Kezelőszár tolózárhoz - 1 db
⑨ Csapszekrény tolózárhoz - 1 db

- ② ③ 90°(2x45°)-os iránytörés,
Épül: 2 db

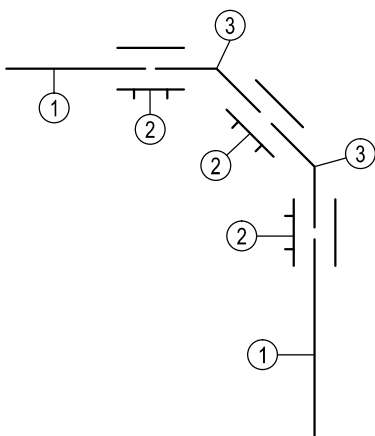

- ① Tervezett D110 KPE vízvezeték
② Elektrofúziós karmantyú, D110 KPE - 3 db
③ sima végű 45°-os könyök idom, D110 KPE - 2 db

④ ⑤ 45°-os iránytörés,
Épül: 2 db

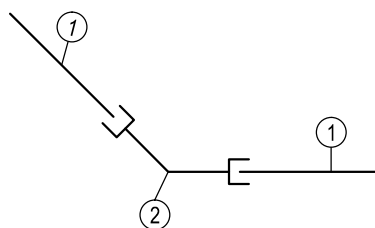

- ① Tervezett D110 KPE vízvezeték
- ② Elektrofúziós 45°-os könyökidom, D110 KPE - 1 db

⑥ 90°-os iránytörés + tolózár
Épül: 1 db

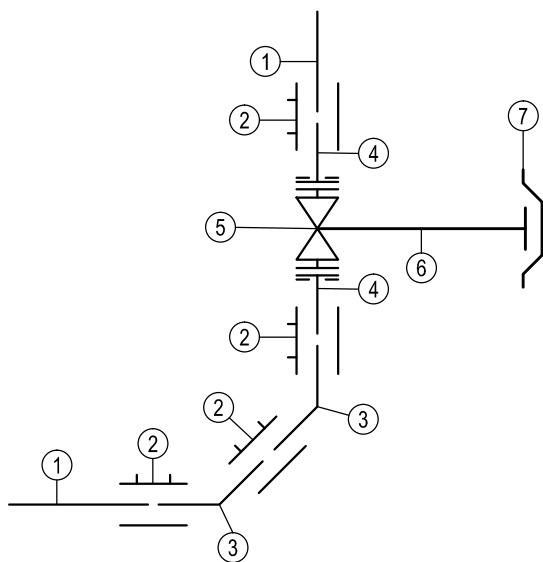

- ① Tervezett D110 KPE vízvezeték
- ② Elektrofúziós karmantyú, D110 KPE - 4 db
- ③ sima végű 45°-os könyök idom, D110 KPE - 2 db
- ④ hegtoldal + lazakarima D110/DN100 KPE - 2 db
- ⑤ karimás rövidházas tolózár DN100 mm - 1 db
- ⑥ Kezelőszár tolózárhoz - 1 db
- ⑦ Csapszekrény tolózárhoz - 1 db

- ⑦ 90°-os iránytörés + tolózár
Épül: 1 db

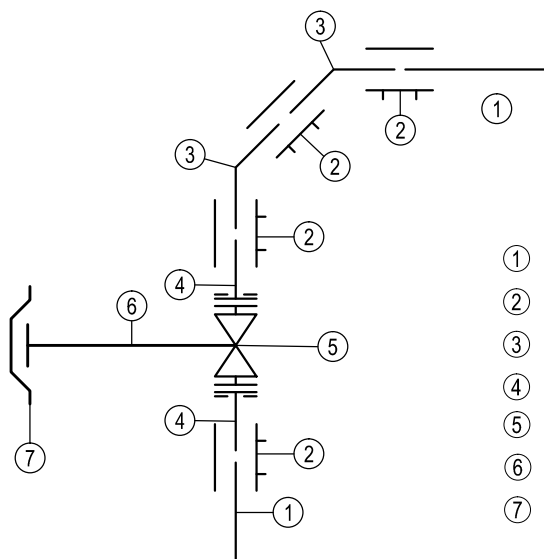

- ① Tervezett D110 KPE vízvezeték
② Elektrofúziós karmantyú, D110 KPE - 4 db
③ sima végű 45°-os könyök idom, D110 KPE - 2 db
④ hegtoldal + lazakarima D110/DN100 KPE - 2 db
⑤ karimás rövidházas tolózár DN100 mm - 1 db
⑥ Kezelőszár tolózárhoz - 1 db
⑦ Csapszokrény tolózárhoz - 1 db

- ⑧ Csatlakozás a meglévő hálózatra
Épül:
V-1-0 jelű vízvezeték, 1. sz. csomópont: 1 db

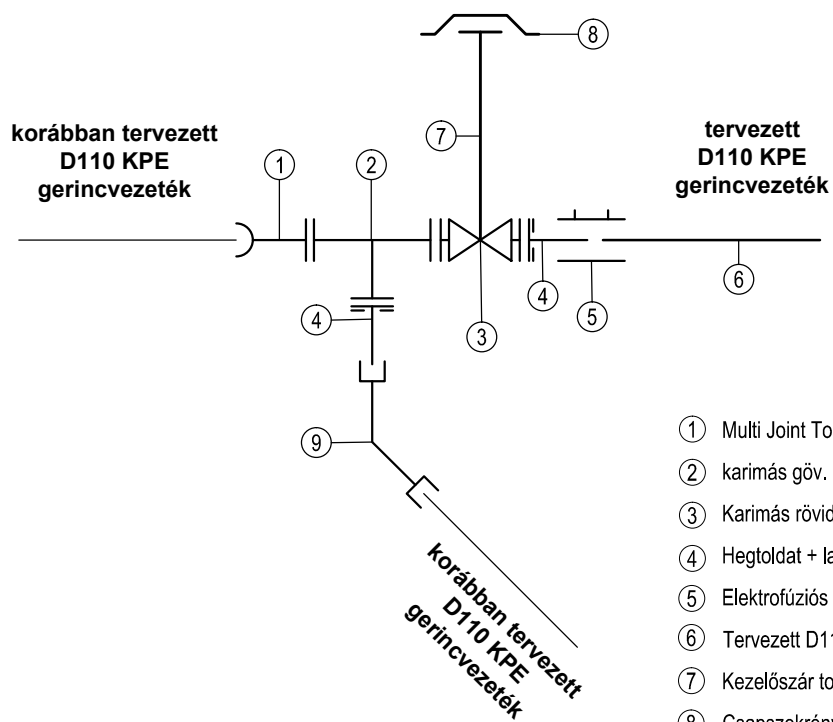

- ① Multi Joint Tok-peremes, húzásbiztos DN100 mm -1 db
② karimás göv. T-idom, DN100 mm - 1 db
③ Karimás rövidházas tolózár, DN100 mm - 1 db
④ Hegtoldal + lazakarima, D110/DN100 mm KPE - 2 db
⑤ Elektrofúziós karmantyú, D110 mm KPE - 1 db
⑥ Tervezett D110 KPE vízvezeték
⑦ Kezelőszár tolózárhoz - 1 db
⑧ Csapszokrény tolózárhoz - 1 db
⑨ Ef. 45°-os ívidom, D110 KPE - 1 db

Ingatlanok bekötése
Épül: 1 db

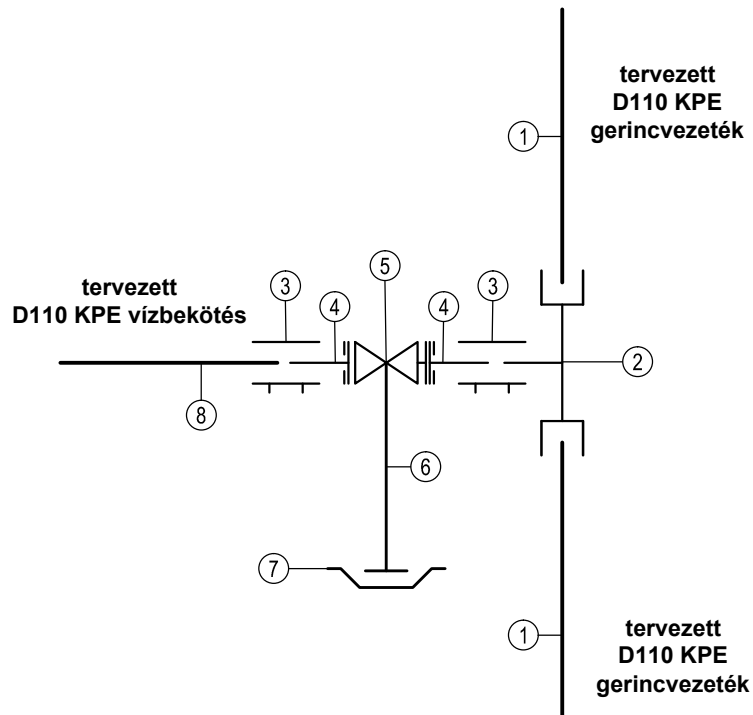

- ① Tervezett D110 KPE vízvezeték
- ② Elektrofittinges T-idom, D110 mm - 1 db
- ③ Elektrofúziós karmantyú, D110 mm KPE - 2 db
- ④ Hegtoldal + lazakarima, D110 mm KPE - 2 db
- ⑤ Karimás rövidházas tolózáár, DN100 mm - 1 db
- ⑥ Kezelőszár tolózáárhoz - 1 db
- ⑦ Csapszekrény tolózáárhoz - 1 db
- ⑧ tervezett D110 KPE vízbekötés

DN100 föld feletti tűzcsap leágazás

Épül: 6 db

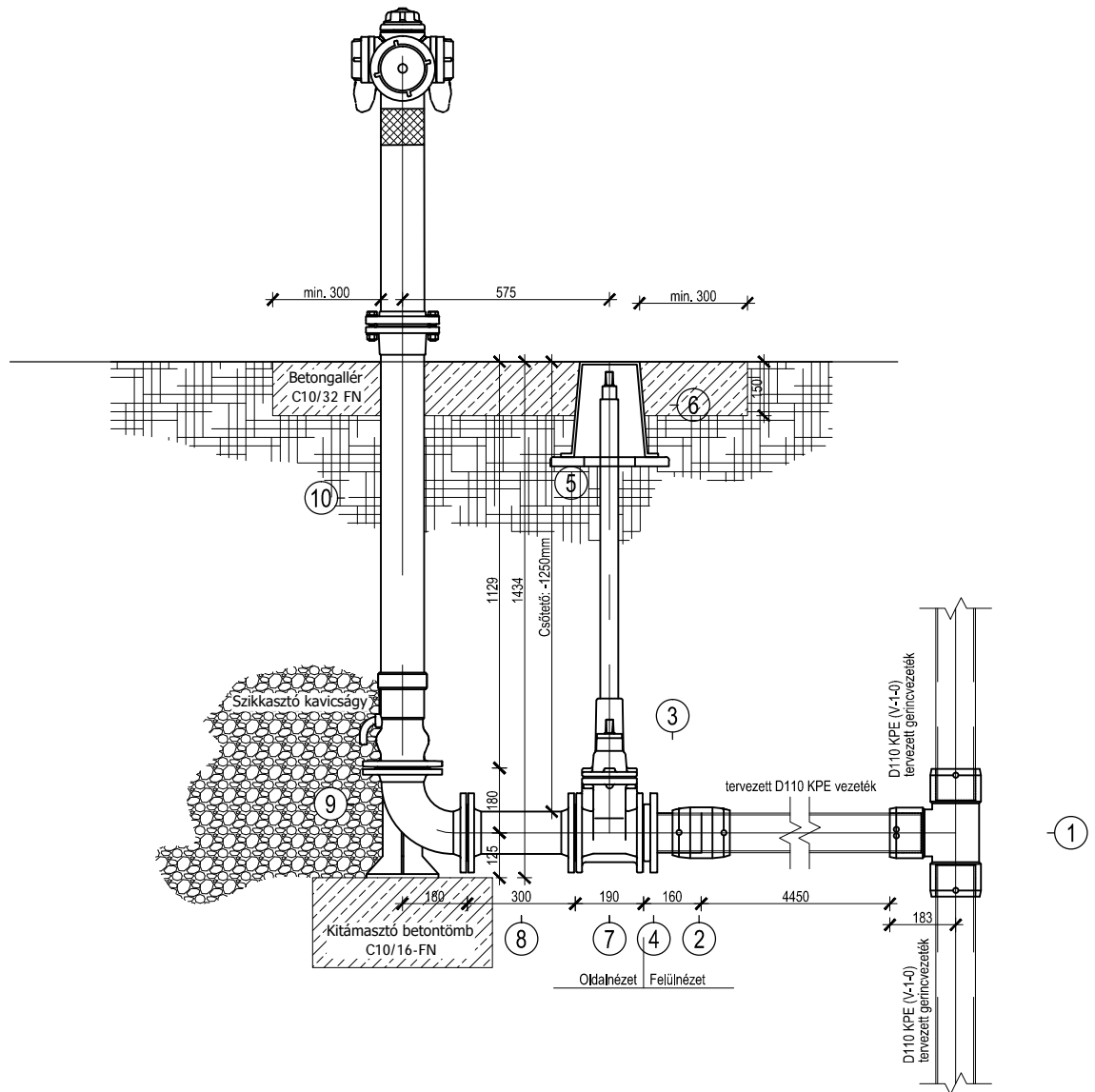

1. elektrofúziós T-idom D110 KPE - 1 db.
2. elektrofúziós karmantyú D110 KPE - 1 db.
3. Hegtoldal D110 KPE - 1 db.
4. PP bevonatos acél lazakarima DN100 - 1 db.
5. kezelőszár tolószárhoz - 1 db.
6. csapszekrény kezelőszárhoz - 1 db.
7. karimás tolószár DN100 - 1 db.
8. karimás FF-idom DN100 (L=300 mm) - 1db.
9. karimás QN-idom DN100 - 1 db.
10. földfeletti tűzcsap DN100 - 1 db.

**Tervezett D110 KPE vízvezetékkel (D200 KPE védécsőben) Kőolaj-és gázvezetékek keresztezése
irányított fúrással
M=1:100**

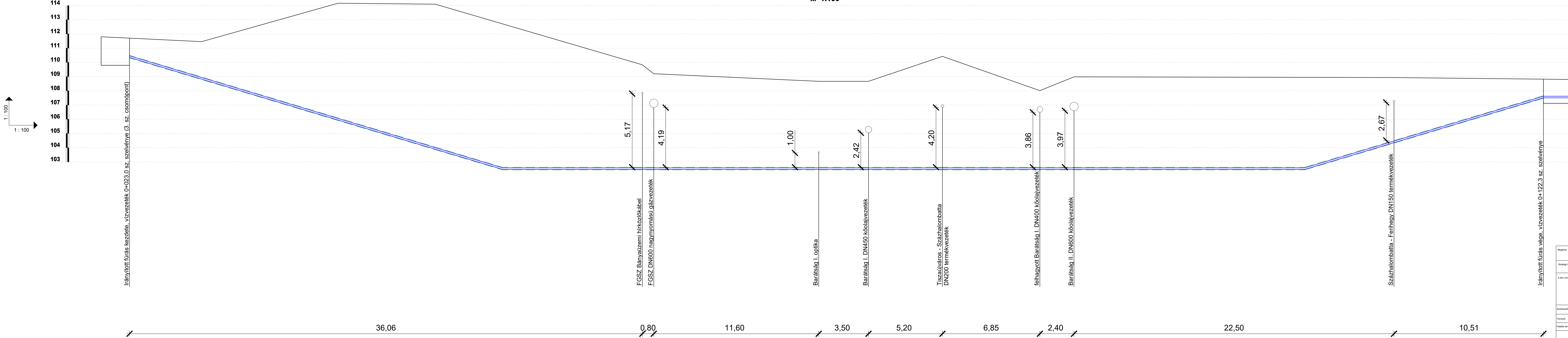

36,06

0,80

11,60

3,50

5,20

6,85

2,40

22,50

10,51

Megbízó:	NMDI HUNGÁRY INGATLANFEJLESZTŐ KFT. 1122 BUDAPEST, MÁROS U. 12.		
Statisztikai tervező:	SEWAGE KFT 2641 BERKENYE, IFJÚSÁG UTCA 44.		
A terv címe:	GYÁL, HRSZ. 8001-8002 HRSZ. ÉS 8015-8033 HRSZ. TERÜLET VÍZELLÁTÁSA ÉS SZENNYVÍZELVEZETÉSE		
Szerkesztő:	Less Krisztián	A munka tárgya:	VÍZELLÁTÁS
Tervező:	Less Krisztián	A rajz tárgya:	KŐOLAJ-ÉS GÁZVEZETÉKEK KERESZTEZÉSE
Felelős tervező:	Less Krisztián	Méretarány:	M=1:100
Ügyvezető:	Less Krisztián	Rajzsám:	V-9
Ez a terv a SEWAGE Kft. szellemi tulajdona. Minden jog fenntartva!			Dátum: 2024. II. hó

MUNKAÁROK MINTAKERESZTSZELVÉNY

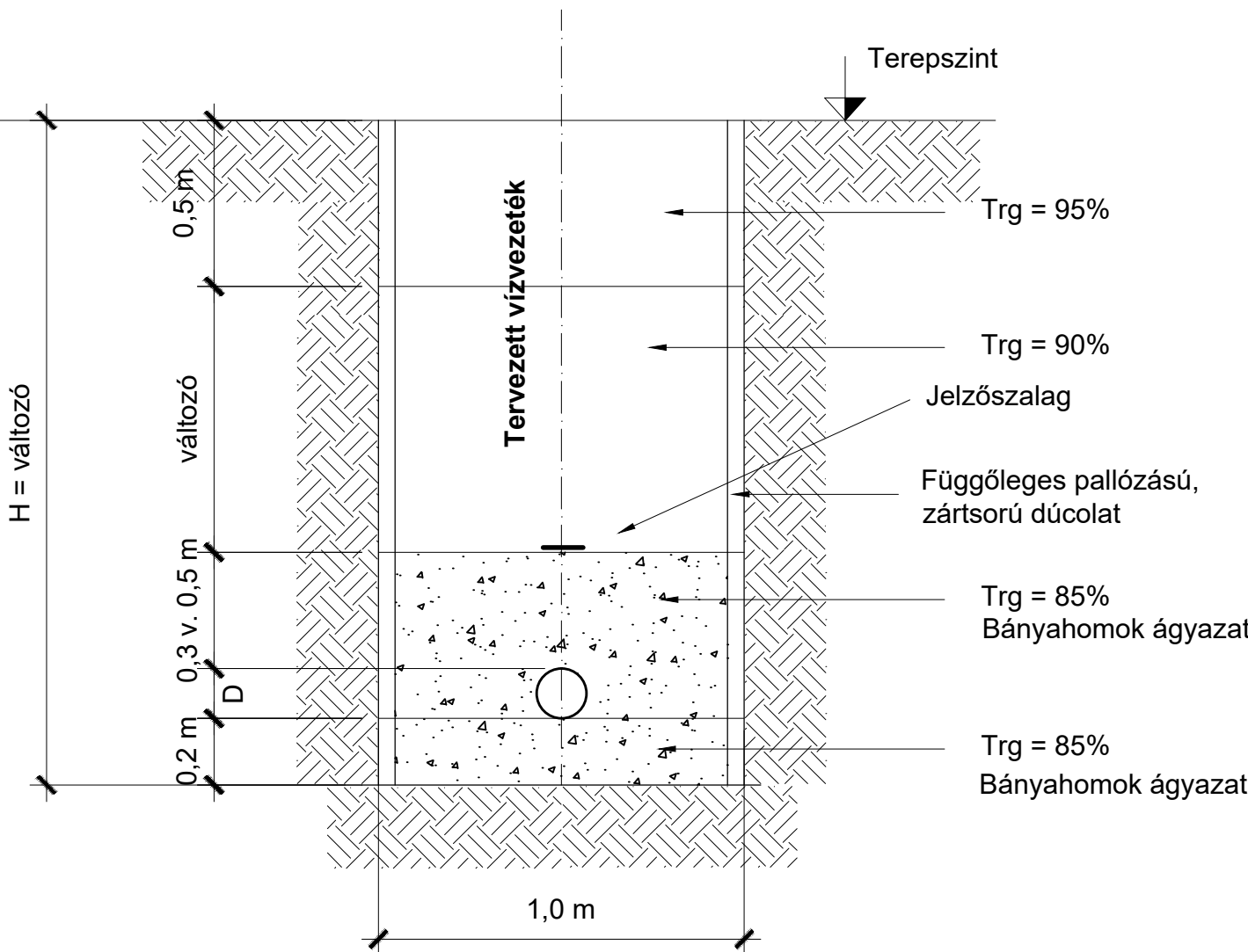

Megbízó:	NMDI HUNGARY INGATLANFEJLESZTŐ KFT. 1122 BUDAPEST, MAROS U. 12.				
Szakági tervező:	SEWAGE KFT 2641 BERKENYE, IFJÚSÁG UTCA 44.				
A terv címe:	GYÁL, HRSZ. 8001-8002 HRSZ. ÉS 8015-8033 HRSZ. TERÜLET VÍZELLÁTÁSA ÉS SZENNYVÍZELVEZETÉSE				
Szerkesztő:	Less Krisztián	A munka tárgya:	VÍZELLÁTÁS	Méretarány:	M=1:20
Tervező:	Less Krisztián	A rajz tárgya:	MUNKAÁROK MINTAKERESZTSZELVÉNY	Rajzszám:	V-10
Felelős tervező:	Less Krisztián	Ügyvezető:	Less Krisztián	Dátum:	2024. II. hó
Ez a terv a SEWAGE Kft. szellemi tulajdona. Minden jog fenntartva!					

Megbízó:	NMDI HUNGARY INGATLANFEJLESZTŐ KFT. 1122 BUDAPEST, MAROS U. 12.		
Szakági tervező:	SEWAGE KFT 2641 BERKENYE, IFJÚSÁG UTCA 44.		
A terv címe:	GYÁL, HRSZ. 8001-8002 HRSZ. ÉS 8015-8033 HRSZ. TERÜLET VÍZELLÁTÁSA ÉS SZENNYVÍZELVEZETÉSE		
Szerkesztő:	Less Krisztián	A munka tárgya: VÍZELLÁTÁS	Méretarány: M=1:100
Tervező:	Less Krisztián		A rajz tárgya: KERESZTSZELVÉNY
Felelős tervező:	Less Krisztián	Ügyvezető: Less Krisztián	
Ez a terv a SEWAGE Kft. szellemi tulajdona. Minden jog fenntartva!			

K1-K1 jelű keresztszelvény (0+053,3)
M=1:100

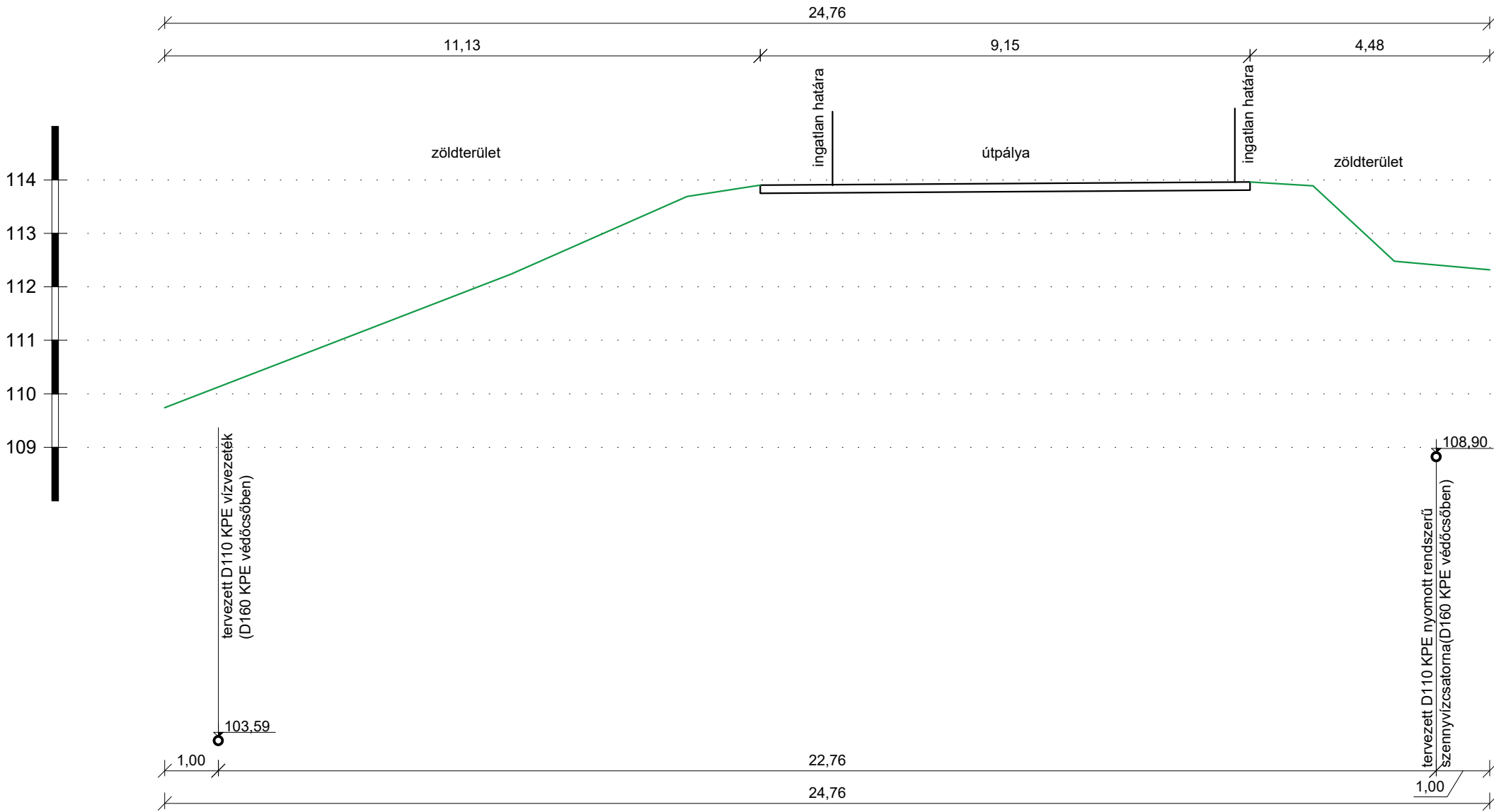

K2-K2 jelű keresztszelvény (0+219,0)

M=1:100

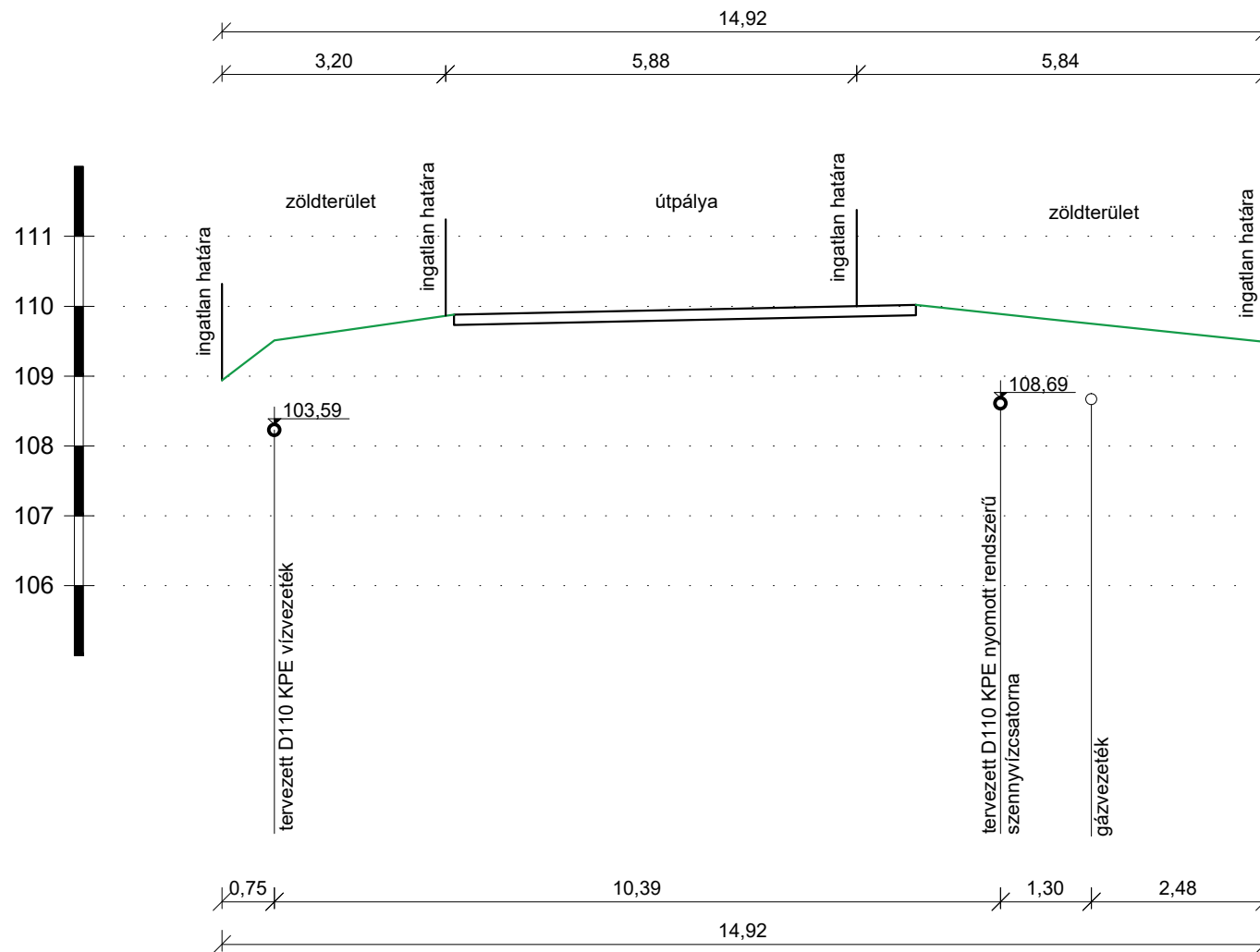

K3-K3 jelű keresztszelvény (0+389,9)
M=1:100

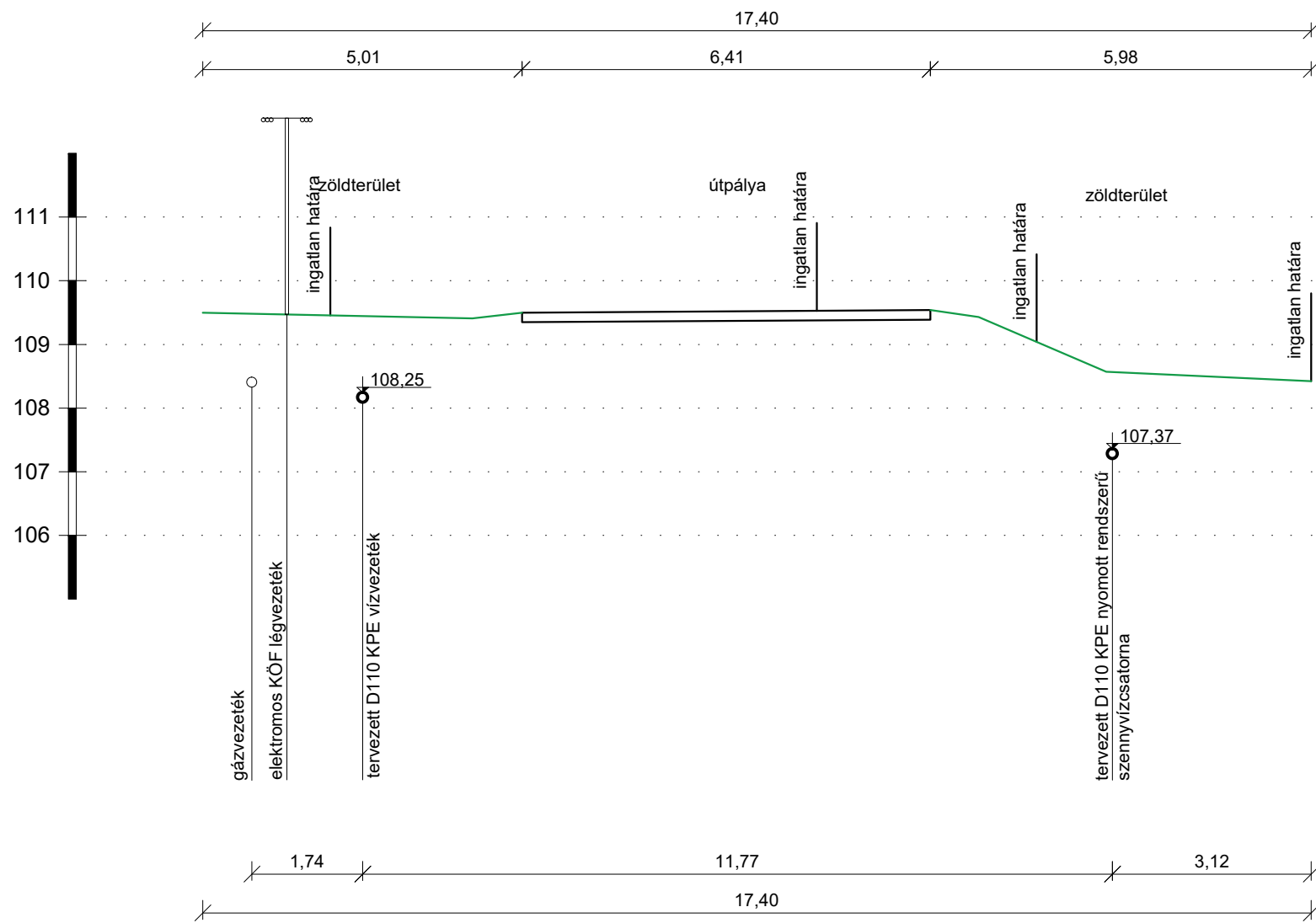

K4-K4 jelű keresztszelvény (0+455,7)

M=1:100

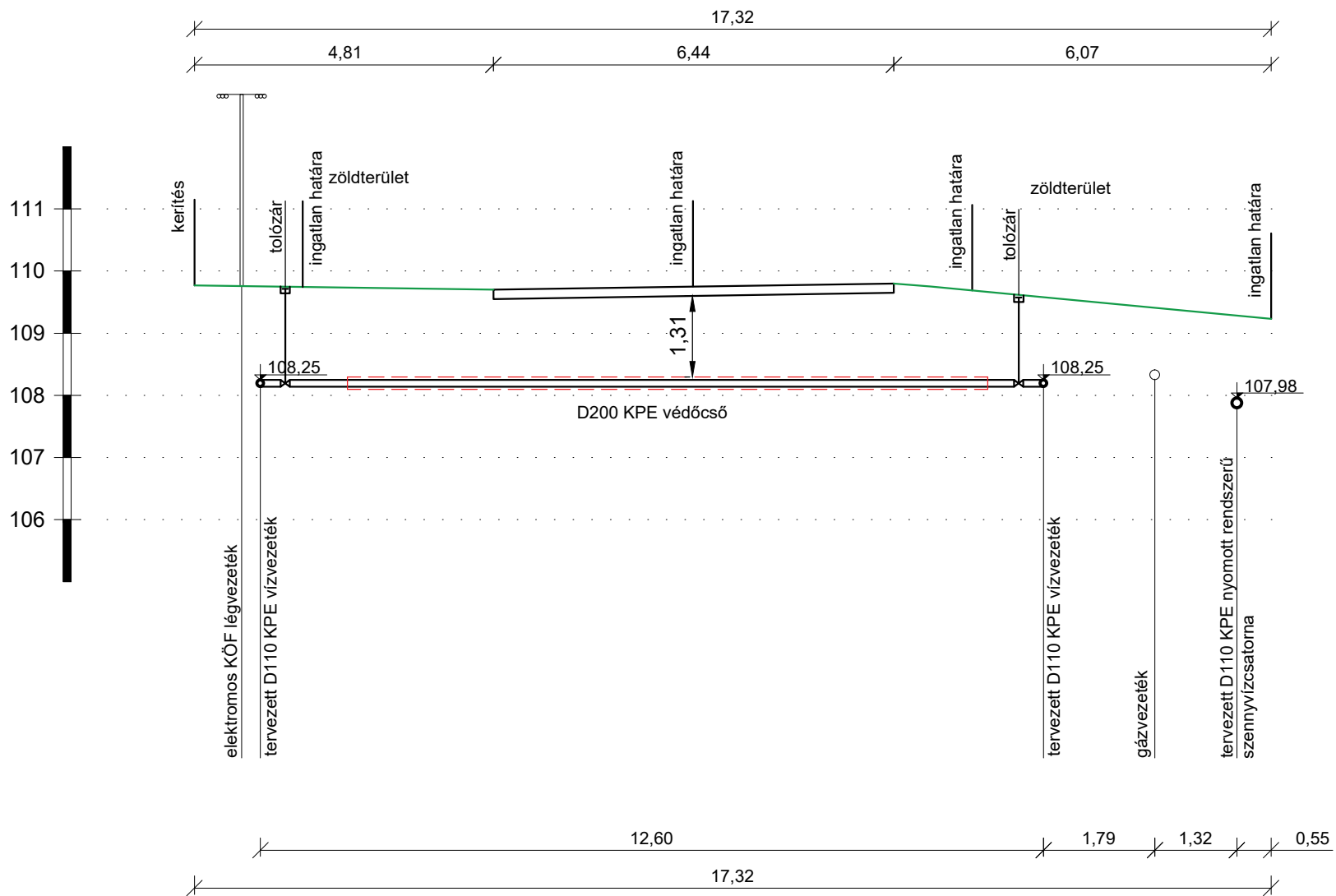

K5-K5 jelű keresztszelvény (0+559,2)
M=1:100

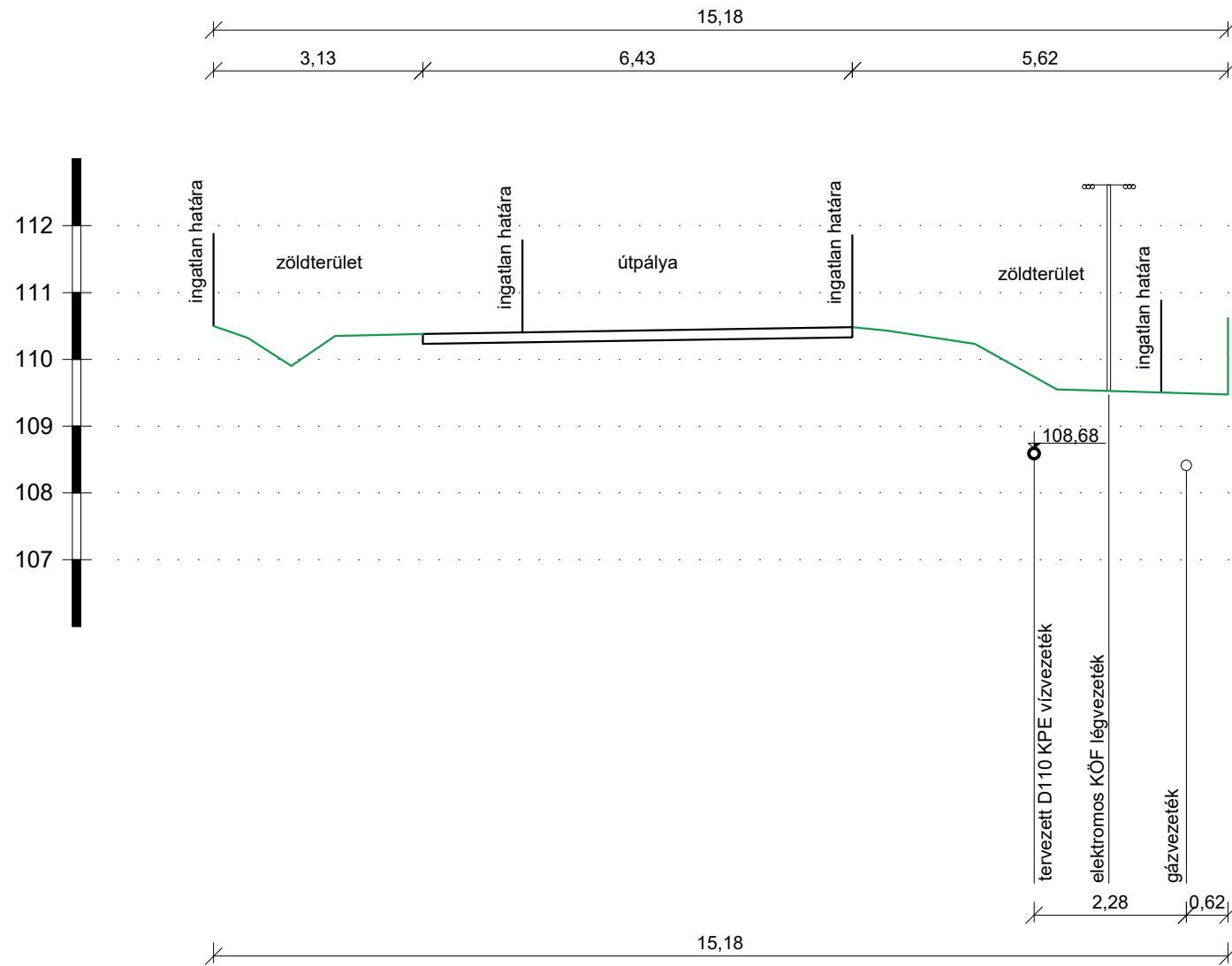

K6-K6 jelű keresztszelvény (0+704,2)

M=1:100

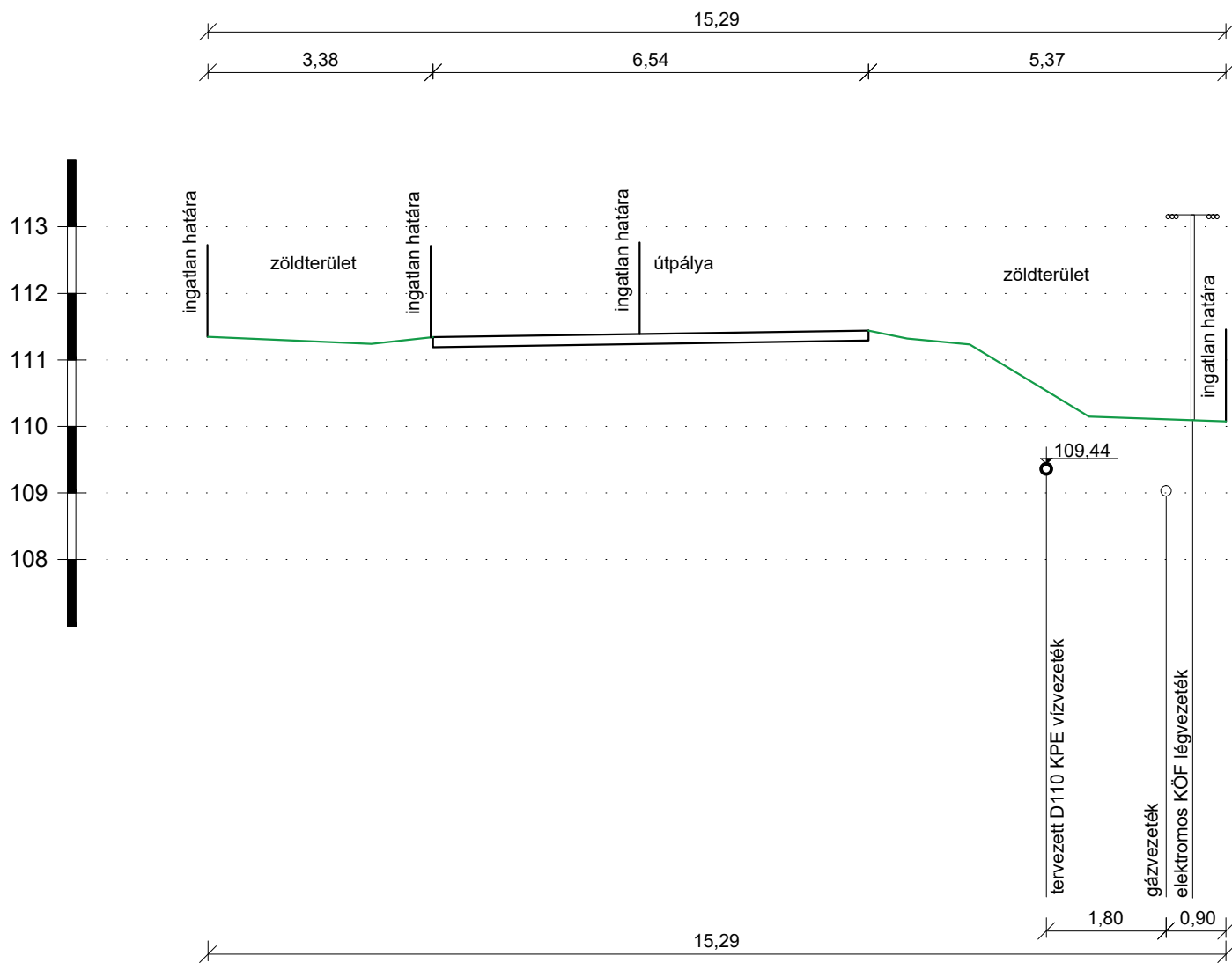

K7-K7 jelű keresztmetszvény (0+861,7)
M=1:100

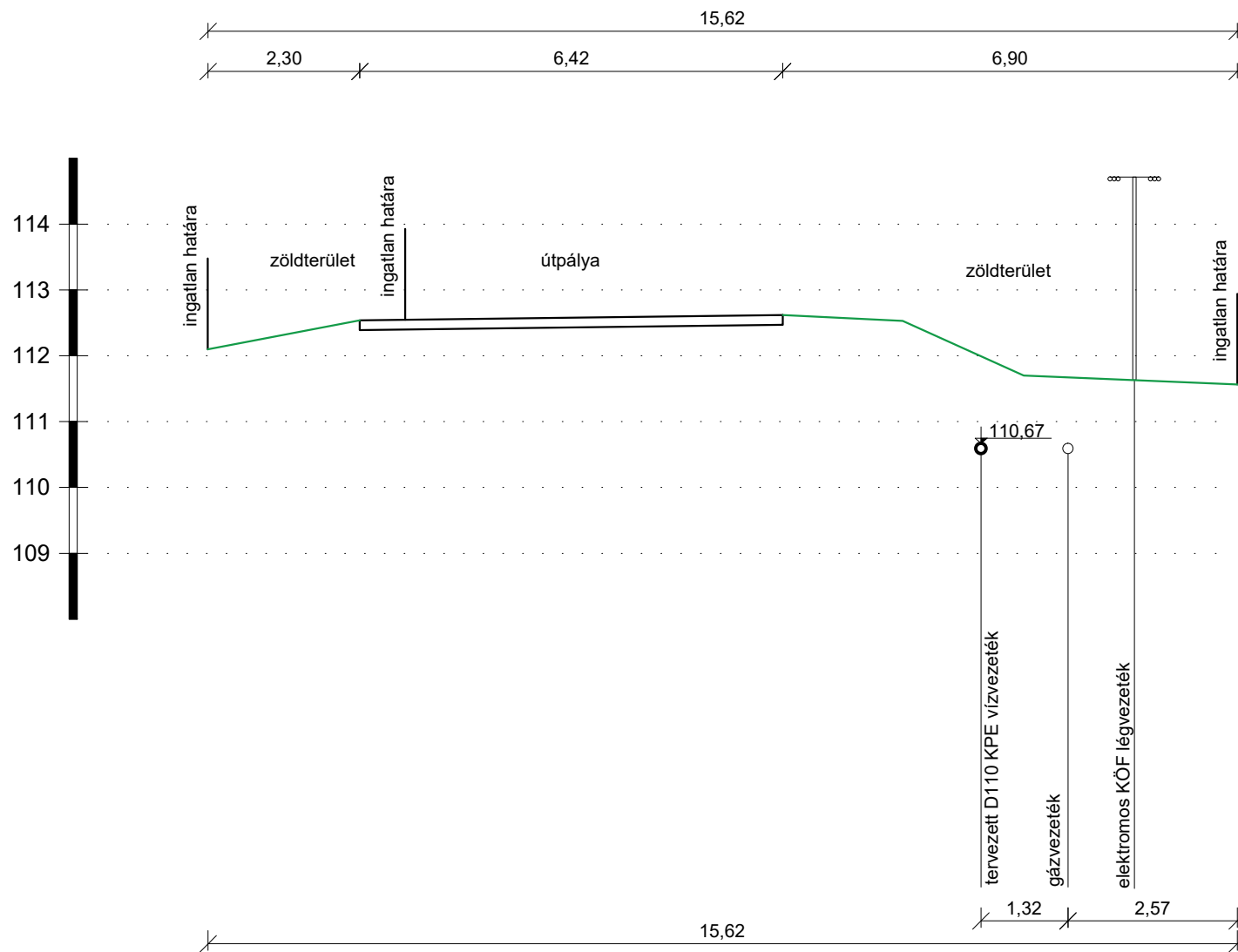

K8-K8 jelű keresztszelvény (1+094,7)
M=1:100

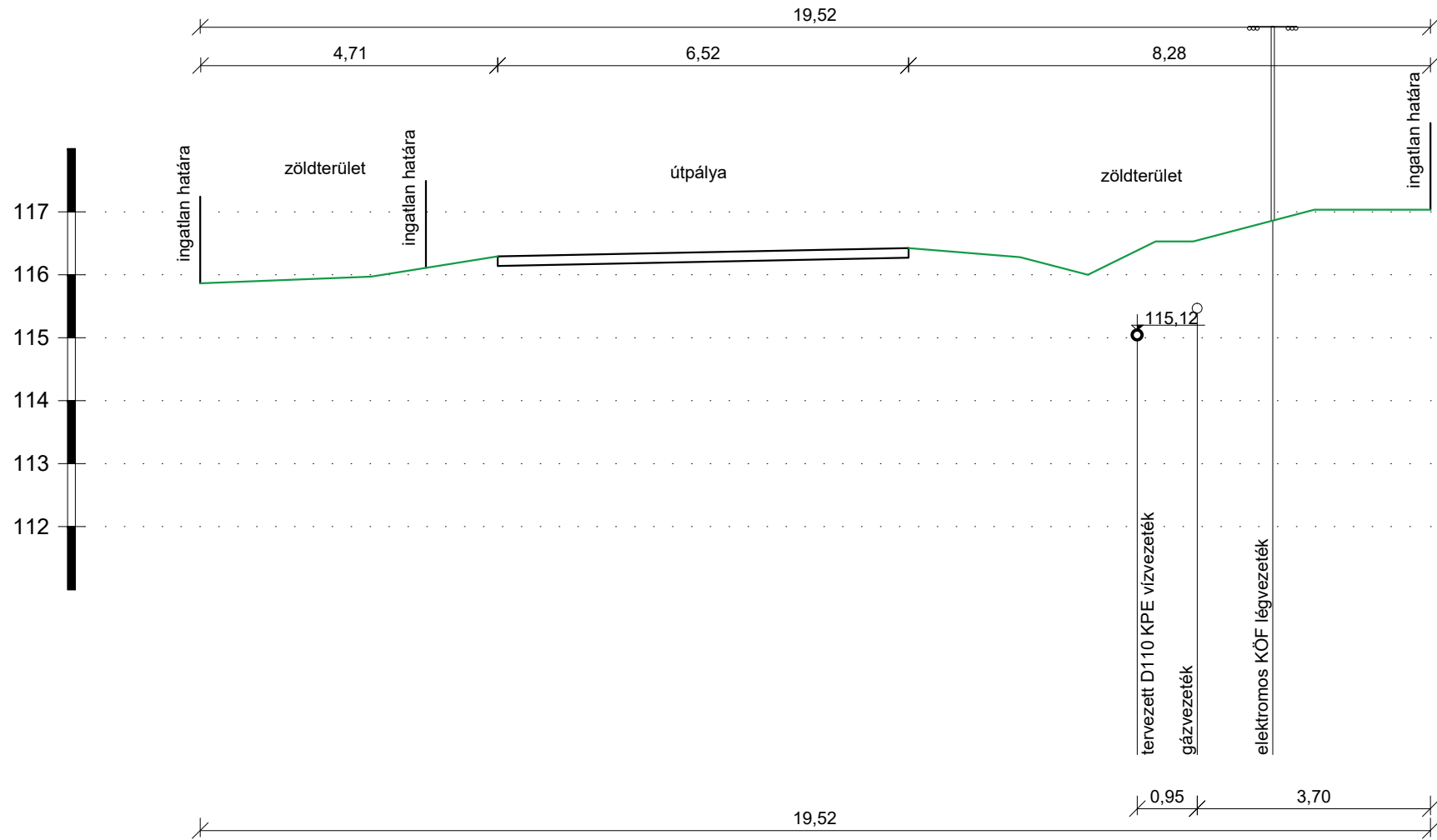

K9-K9 jelű keresztszelvény (1+245,4)
M=1:100

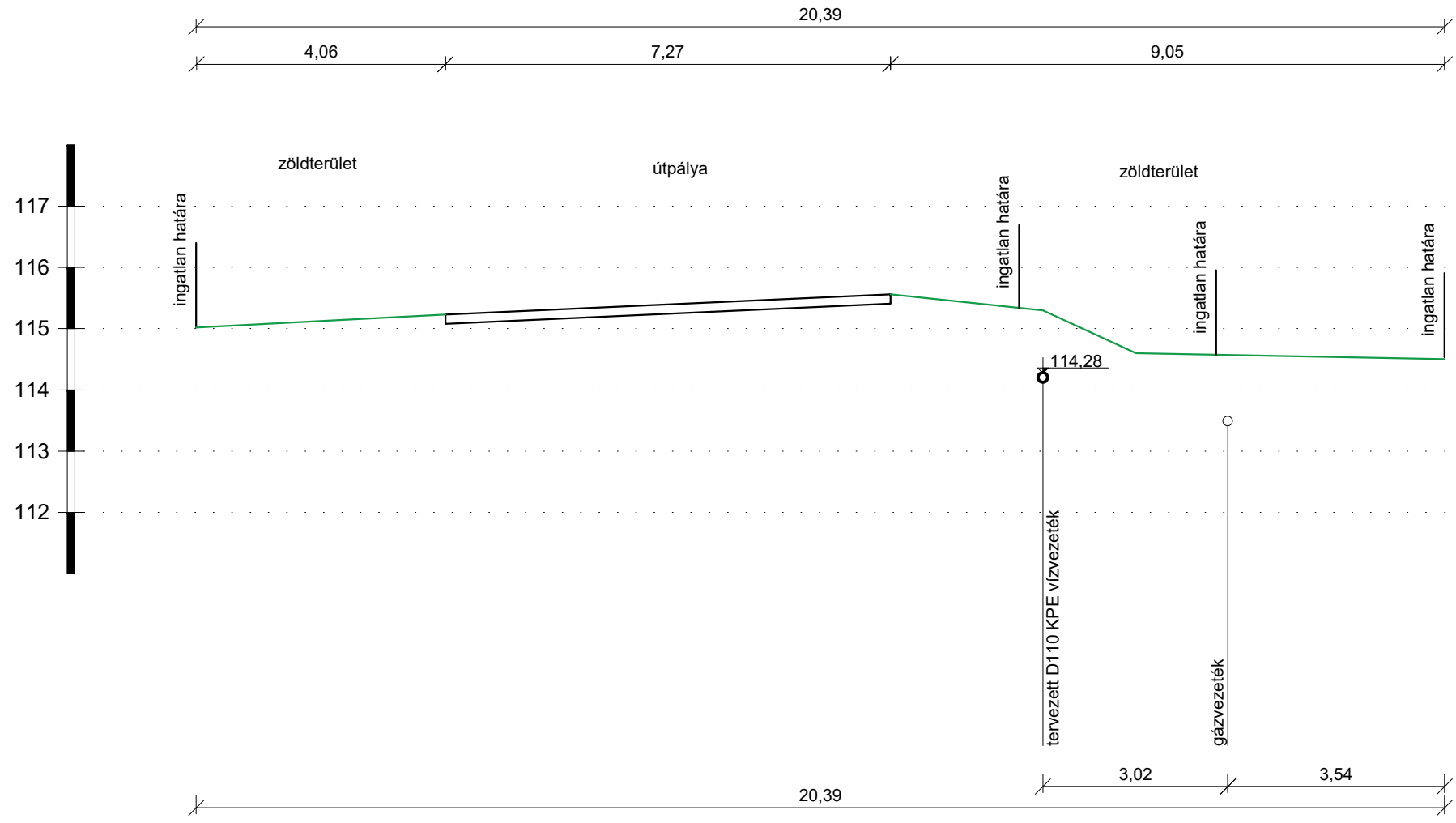

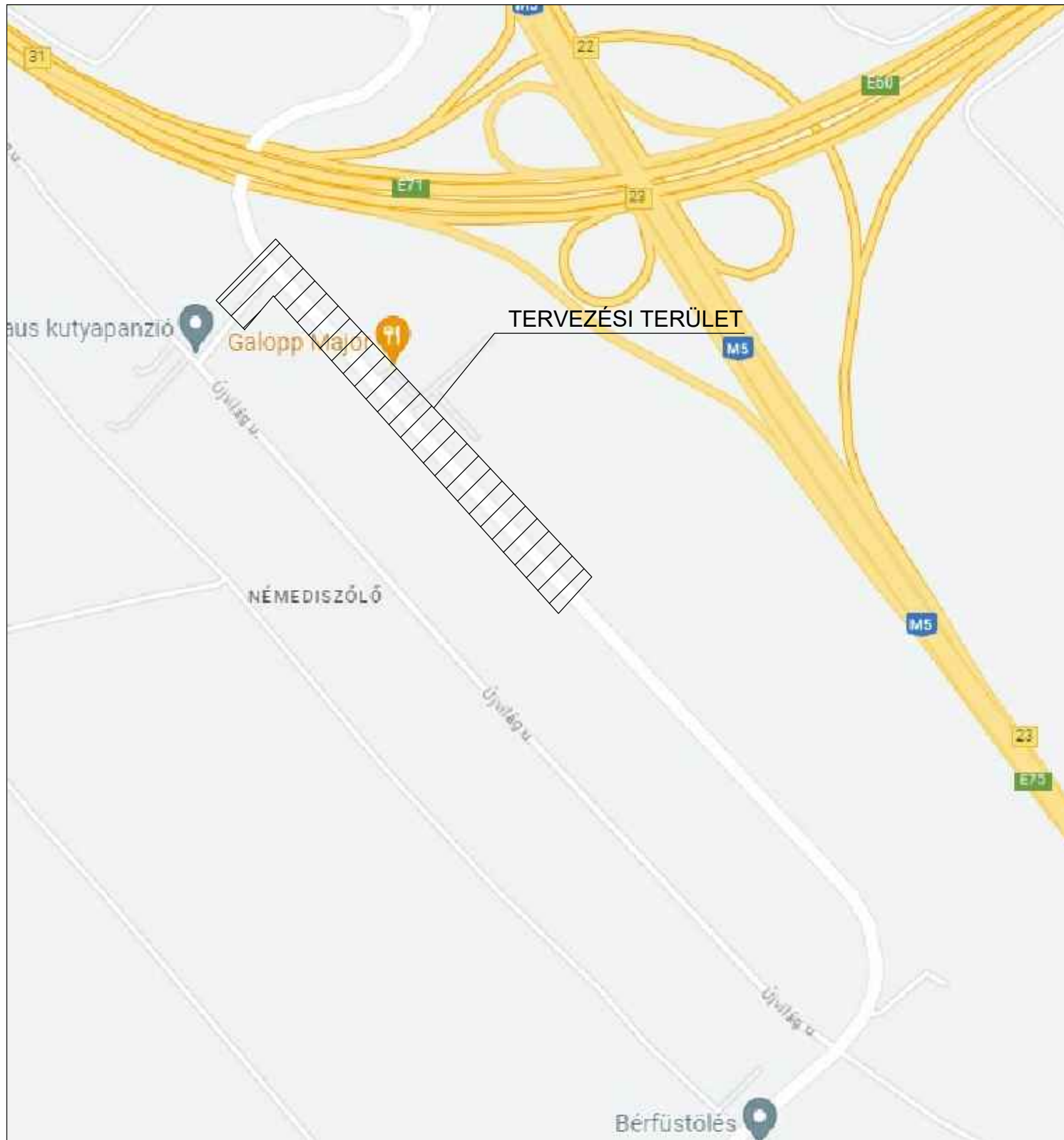

Megbízó:		NMDI HUNGARY INGATLANFEJLESZTŐ KFT. 1122 BUDAPEST, MAROS U. 12.	
Szakági tervező:		SEWAGE KFT 2641 BERKENYE, IFJÚSÁG UTCA 44.	
A terv címe:		GYÁL, HRSZ. 8001-8002 HRSZ. ÉS 8015-8033 HRSZ. TERÜLET VÍZELLÁTÁSA ÉS SZENNYVÍZELVEZETÉSE	
Szerkesztő:	Less Krisztián	A munka tárgya:	SZENNYVÍZELVEZETÉS
Tervező:	Less Krisztián	A rajz tárgya:	ÁTNÉZETI HELYSZÍNRAJZ
Felelős tervező:	Less Krisztián	Méretarány:	M=L.N.
Ügyvezető: Less Krisztián		Rajzszám:	SZ-01
Ez a terv a SEWAGE Kft. szellemi tulajdona. Minden jog fenntartva!		Dátum:	2024. II. hó

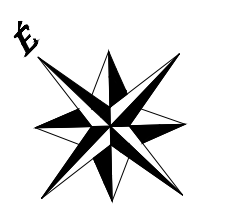

jelmagyarázat

- vízvezeték
- szennyvízcsatorna
- nyomott rend. szennyvízcsatorna
- FG SZ nagynyomású gázvezeték
- Bány. hírk. Bányászati hírközlő (optika)
- OLAJ kőolajvezeték
- opt. kőolajvezeték optikai kábel
- KÖF elektromos légvezeték
- E1 elektromos légvezeték
- E1 elektromos földkábel
- tervezett nyomott csatorna
- tervezett vízvezeték

101,50
100,00

terepszint
csőtétőszint

Megjegyzés:

A magassági adatok mBf-ben értendők!
 A kivitelezés megkezdése előtt a kapcsolódó szakági tervek ismételtlen egyeztetni szükségesek! A munkálatok megkezdése előtt a csatlakozó, illetve keresztelő közművek pontos helyét, méretét, anyagát kutató aknáknak létesítésével fel kell tární! A feltárás eredményének ismeretében a terv esetleges módosítását el kell végezni! **A meglévő gázvezeték és a tervezett csatorna keresztezésénél min. 20 cm palásttávolság tartandó!** **Illetve a keresztelt közműveknél a tervezett vízvezeték védőcsöbe kell helyezni! A keresztelési ponttól min. 1-1 m hosszan, mindkét irányba!**
 A meglévő közművek adatait a közmű üzemeltetők szakági tervtárából szereztük be. A szakági tervtári adatok csak tájékoztató jellegűek, azok helyességéért Tervező semmilyen felelősséget nem vállal!

Meghívó: **NMDI HUNGARY INGATLANFEJLESZTŐ KFT.**
 1122 BUDAPEST, MÁRÓS U. 12.

Szakági tervező: **SEWAGE KFT**
 2641 BERKENYE, IFJÚSÁG UTCA 44.

A terv címe: **GYÁL, HRSZ. 8001-8002 HRSZ. ÉS 8015-8033 HRSZ. TERÜLET VÍZELLÁTÁSA ÉS SZENNYVÍZELVEZETÉSE**

Szerkesztő:	Less Krisztián	A munka tárgya:	SZENNYVÍZELVEZETÉS	Méretarány:	M=1:500
Tervező:	Less Krisztián	A rajz tárgya:	HELYSZÍNRAJZ	Rajzsám:	SZ-02
Felülvizsgáló:	Less Krisztián	Dátum:	2024. II. hó		

Ez a terv a SEWAGE Kft. szellemi tulajdona. Minden jog fenntartva!

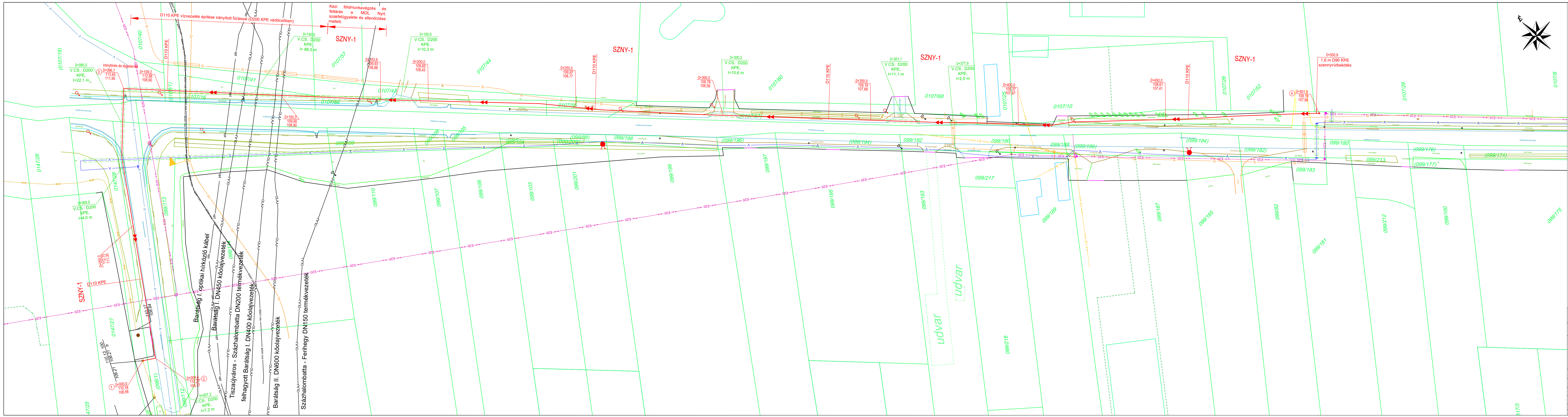

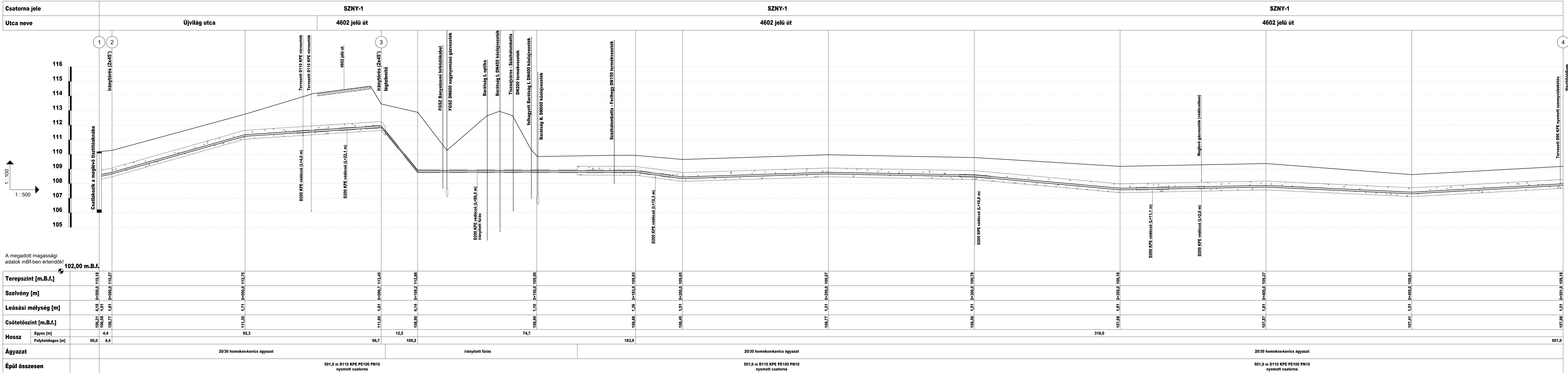

A megadott magassági adatok mBf-ben értendők!

Terepszint [m.B.f.]		102,00	111,35	111,95	108,90	108,88	108,45	108,77	108,58	107,68	107,87	107,41	107,98
Szelvény [m]		0+500,0	0+590,0	0+696,7	0+806,2	0+915,9	0+1000,0	0+1100,0	0+1200,0	0+1300,0	0+1400,0	0+1500,0	0+1601,9
Leásási mélység [m]		4,18	1,71	1,81	4,14	1,36	1,51	1,51	1,51	1,81	1,81	1,51	1,51
Csőtétőszint [m.B.f.]		106,21	111,35	111,95	108,90	108,88	108,45	108,77	108,58	107,68	107,87	107,41	107,98
Hossz	Egyes [m]	4,4	92,3	96,7	109,2	74,7	183,9	318,0	107,87	107,87			501,9
	Folytatólagos [m]	00,0	4,4										
Ágyazat		20/30 homokos-kavics ágyazat				irányított fúrás				20/30 homokos-kavics ágyazat			
Épül összesen		501,9 m D110 KPE PE100 PN10 nyomott csatorna								501,9 m D110 KPE PE100 PN10 nyomott csatorna			

Megjegyzés:

A magassági adatok mBf-ben értendők!

A kivitelezés megkezdése előtt a csatlakozó, illetve keresztező közművek pontos helyét, méretét, anyagminőségét kutató aknáknak létesítésével fel kell tární!
A feltárás eredményének ismeretében a terv esetleges módosítását el kell végezni!

A munkálatok megkezdése előtt a kapcsolódó szakági terveket ismételtlen egyeztetni szükséges!

A meglévő közművek adatait a közmű üzemeltetőktől kapott adatszolgáltatás alapján szerepeltettük a tervekben. A kapott adatszolgáltatás helyességéért a Tervező semmilyen felelősséget nem vállal, a meglévő közművek nyomvonala csak tájékoztató jellegű!

Megj.: NMDI HUNGARY INGATLANFEJLESZŐ KFT.
1122 BUDAPEST, MAROS U. 12.

Szakági tervező: SEWAGE KFT
2641 BERKENYE, IFJÚSÁG UTCA 44.

A terv címe: GYÁL, HRSZ. 8001-8002 HRSZ. ÉS 8015-8033 HRSZ.
TERÜLET VÍZELLÁTÁSA ÉS SZENNYVÍZELVEZETÉSE

Stenvezető:	Less Krisztián	A munka tárgya:	SZENNYVÍZELVEZETÉS	Méretarány:	M ₁ =1:100 M ₂ =1:500
Tervező:	Less Krisztián	A rajz tárgya:	HOSSZ-SZELVÉNY	Rajzszám:	SZ-03
Felelős tervező:	Less Krisztián				

Ügyvezető: Less Krisztián
Ez a terv a SEWAGE Kft. szellemi tulajdona. Minden jog fenntartva!
Dátum: 2024. II. hó

2 3 90°-os irányítós,

Épül: 2 db

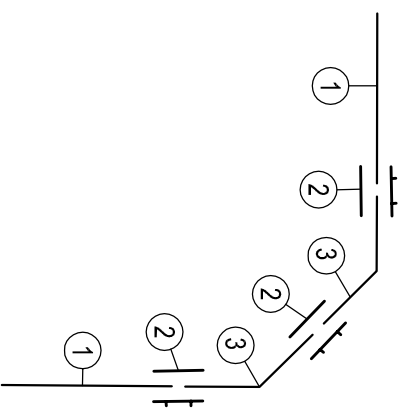

- 1 Tervezett D110 mm KPE vízvezeték
- 2 Elektrofúziós karmantyú D110 KPE - 3 db
- 3 síma végű 45°-os ív-idom, D110 mm KPE - 2 db

légtelenítő

Épül: 1 db, 3.sz. csomópontnál

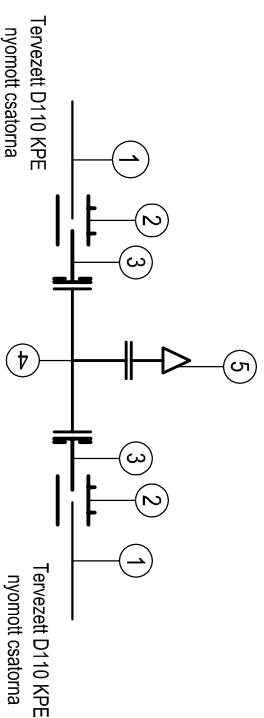

- 1 Tervezett D110 mm KPE nyomott csatorna
- 2 Elektrofúziós karmantyú, D110 mm KPE - 2 db
- 3 Hegtoldatos karima, D110 mm - 2 db
- 4 Karimás, szűkítő T-idom, göv DN100/80 mm - 1 db
- 5 Hawle légtelenítő (Nr. 9828), karimás, DN80 mm KPE házban, aknafedéllel - 1 db

ürítési, tisztítási hely kialakítása

Épül: 1 db 0+501,9 szelvényben

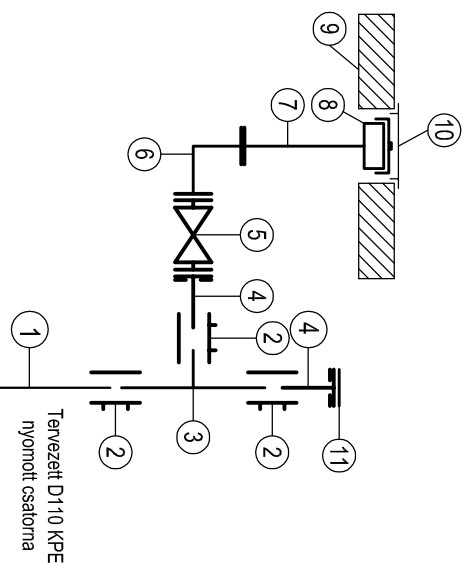

- 1 Tervezett D110 mm KPE nyomott csatorna
- 2 Elektrofúziós karmantyú, D110 mm KPE - 3 db
- 3 síma végű T-idom, D110 KPE mm - 1 db
- 4 Hegtoldatos karima, D110 mm - 2 db
- 5 Karimás toblózár, beépítási készlettel és csapszekrényvel - DN100 mm - 1 db
- 6 Talpas könyök idom, DN100 mm - 1 db
- 7 FF-idom NA100mm és speciál meretes karima
- 8 csonk és kupak kapocs
- 9 Beton gallér
- 10 öntöttvas fedlap
- 11 X-idom DN100 mm - 1 db

Csatlakozás a tervezett D110 KPE nyomott rendszerű csatormára

Épül: 1 db, 0+500,9 szelvényben

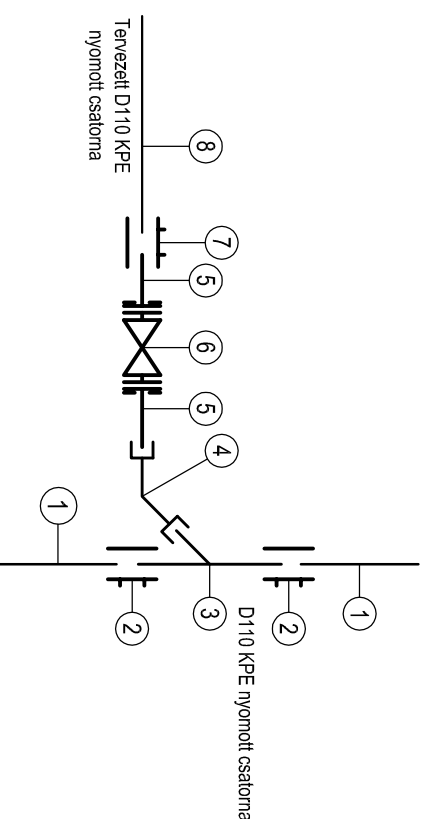

- 1 Tervezett D110 mm KPE nyomott csatorna
- 2 Elektrofúziós karmantyú, D110 mm KPE - 2 db
- 3 KPE ág-idom idom, D110/90 mm - 1 db
- 4 Elektrofúziós ív-idom 45° KPE D90 mm - 1 db
- 5 Hegtoldat + lazakarima, D90/DN80 mm - 2 db
- 6 Karimás toblózár, beépítási készlettel és csapszekrényvel - DN80 mm - 1 db
- 7 Elektrofúziós karmantyú, D90 mm KPE - 1 db
- 8 Tervezett D90 mm KPE nyomott csatorna bekötés

Megbízó:	NMDI HUNGARY INGATLANFEJLESZTŐ KFT. 1122 BUDAPEST, MÁROS U. 12.		
Szakági levezető:	SEWAGE KFT 2641 BERKENYE, JEFJUSÁG UTCA 44.		
A terv címe:	GYÁL, HR SZ. 8001-8002 HR SZ. ÉS 8015-8033 HR SZ. TERÜLET VIZELLÁTÁSA ÉS SZENNYVIZELVEZETÉSE		
Szerkesztő:	Less Krisztián	A munka tárgyát:	SZENNYVIZELVEZETÉS
Tervező:	Less Krisztián	A rajz tárgyát:	CSOMÓPONT IRÁJZ
Feladós levezető:	Less Krisztián	Rajzozott:	SZ-04
Ügyvezető:	Less Krisztián	Datum:	2024. II. hó
Ez a terv a SEWAGE Kft. szellemi tulajdona. Minden jog fenntartva!			

**Tervezett D110 KPE nyomott rendszerű szennyvízcsatornával (D200 KPE védécsőben) Kőolaj-és gázvezeték keresztezése
irányított fúrással és kézi földmunkavégzéssel
M=1:100**

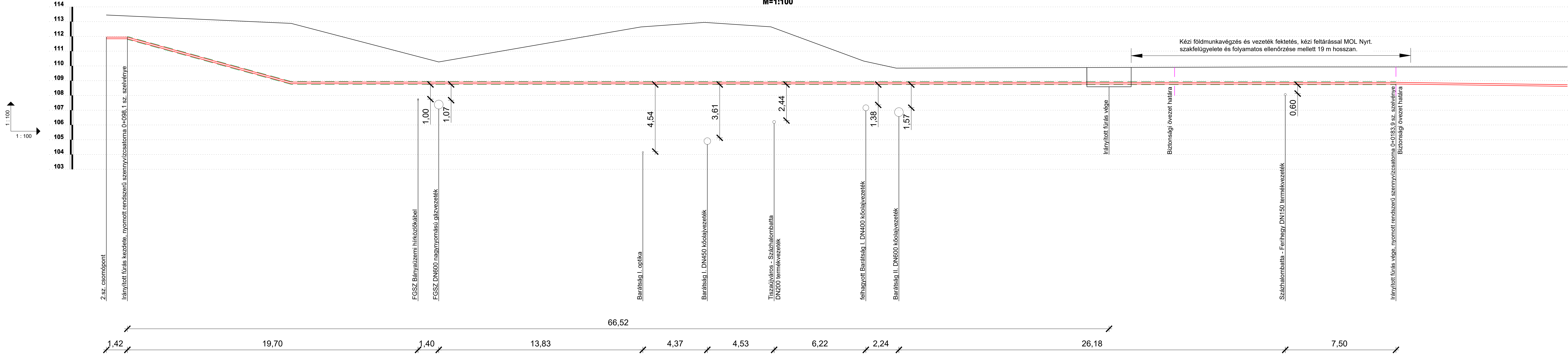

Kézi földmunkavégzés és vezeték fektetés, kézi feltárással MOL Nyrt. szakfelügyelete és folyamatos ellenőrzése mellett 19 m hosszan.

Megbízó:	NMDI HUNGÁRY INGATLANFEJLESZTŐ KFT. 1122 BUDAPEST, MAROS U. 12.		
Statisztikai tervező:	SEWAGE KFT 2641 BERKENYE, IFJÚSÁG UTCA 44.		
A terv címe:	GYÁL, HRSZ. 8001-8002 HRSZ. ÉS 8015-8033 HRSZ. TERÜLET VÍZELLÁTÁSA ÉS SZENNYVÍZELVEZTÉSE		
Szerkesztő:	Less Krisztián	A munka tárgya:	SZENNYVÍZELVEZTÉS
Tervező:	Less Krisztián	A terv tárgya:	KŐOLAJ-ÉS GÁZVEZETÉKEK KERESZTÉZÉSE
Felülvizsgáló:	Less Krisztián	Méretarány:	M=1:100
Ügyvezető:	Less Krisztián	Rajzsám:	SZ-05
Ez a terv a SEWAGE Kft. szellemi tulajdona. Minden jog fenntartva!			Dátum: 2024. II. hó

MUNKAÁROK MINTAKERESZTSZELVÉNY

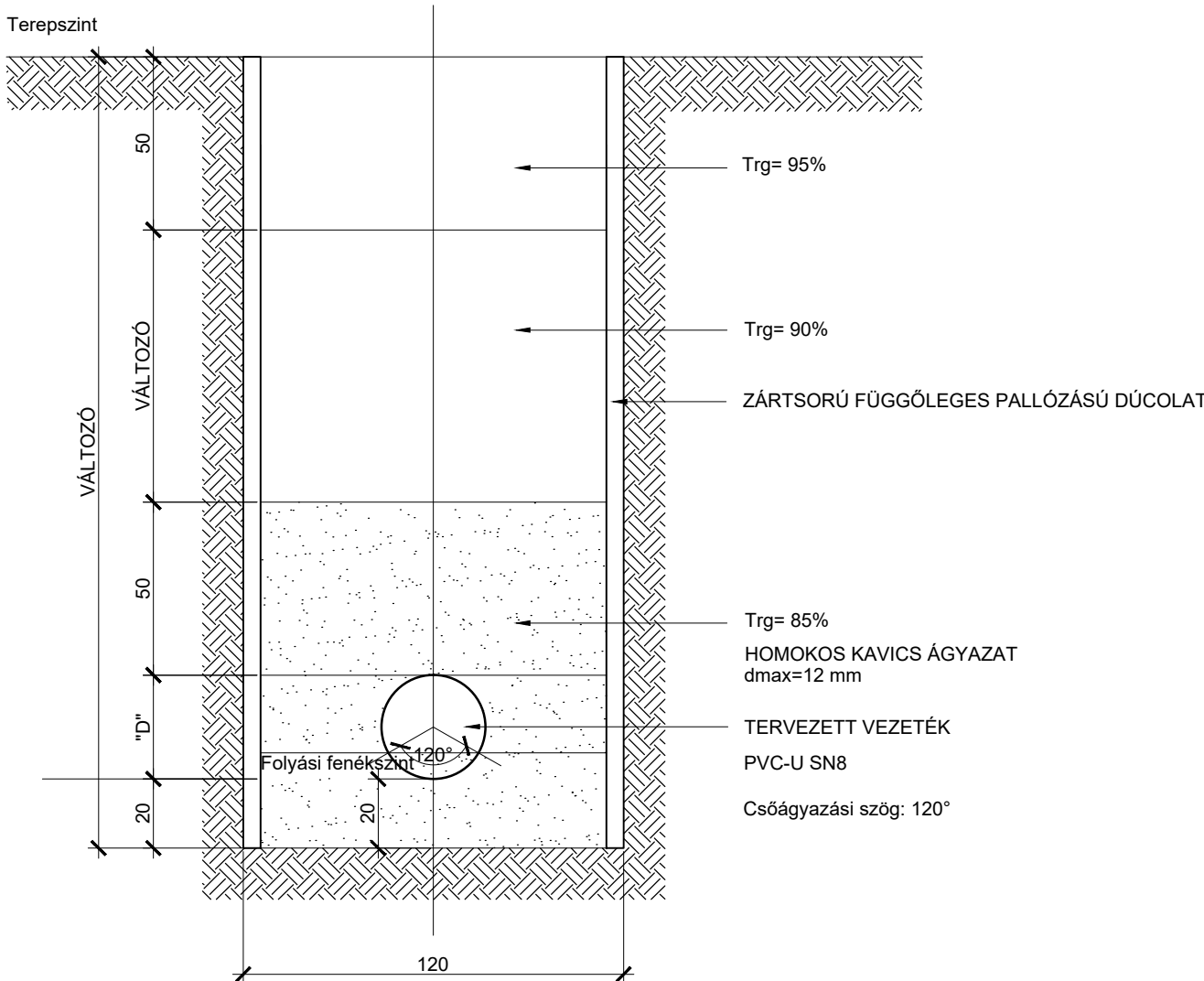

Megbízó:	NMDI HUNGARY INGATLANFEJLESZTŐ KFT. 1122 BUDAPEST, MAROS U. 12.		
Szakági tervező:	SEWAGE KFT 2641 BERKENYE, IFJÚSÁG UTCA 44.		
A terv címe:	GYÁL, HRSZ. 8001-8002 HRSZ. ÉS 8015-8033 HRSZ. TERÜLET VÍZELLÁTÁSA ÉS SZENNYVÍZELVEZETÉSE		
Szerkesztő:	Less Krisztián	A munka tárgya: SZENNYVÍZELVEZETÉS	Méretarány: M=L.N.
Tervező:	Less Krisztián		A rajz tárgya: MUNKAÁROK MINTAKERESZTSZELVÉNY
Felelős tervező:	Less Krisztián		
Ügyvezető:	Less Krisztián		Dátum: 2024. II. hó
Ez a terv a SEWAGE Kft. szellemi tulajdona. Minden jog fenntartva!			

Megbízó:	NMDI HUNGARY INGATLANFEJLESZTŐ KFT. 1122 BUDAPEST, MAROS U. 12.			
Szakági tervező:	SEWAGE KFT 2641 BERKENYE, IFJÚSÁG UTCA 44.			
A terv címe:	GYÁL, HRSZ. 8001-8002 HRSZ. ÉS 8015-8033 HRSZ. TERÜLET VÍZELLÁTÁSA ÉS SZENNYVÍZELVEZETÉSE			
Szerkesztő:	Less Krisztián	A munka tárgya: SZENNYVÍZELVEZETÉS	Méretarány: M=1:100	
Tervező:	Less Krisztián		A rajz tárgya: KERESZTSZELVÉNY	Rajzszám: SZ-7
Felelős tervező:	Less Krisztián			
Ügyvezető: Less Krisztián			Dátum: 2024. I. hó	
Ez a terv a SEWAGE Kft. szellemi tulajdona. Minden jog fenntartva!				

K1-K1 jelű keresztmetsvény (0+047,2)
M=1:100

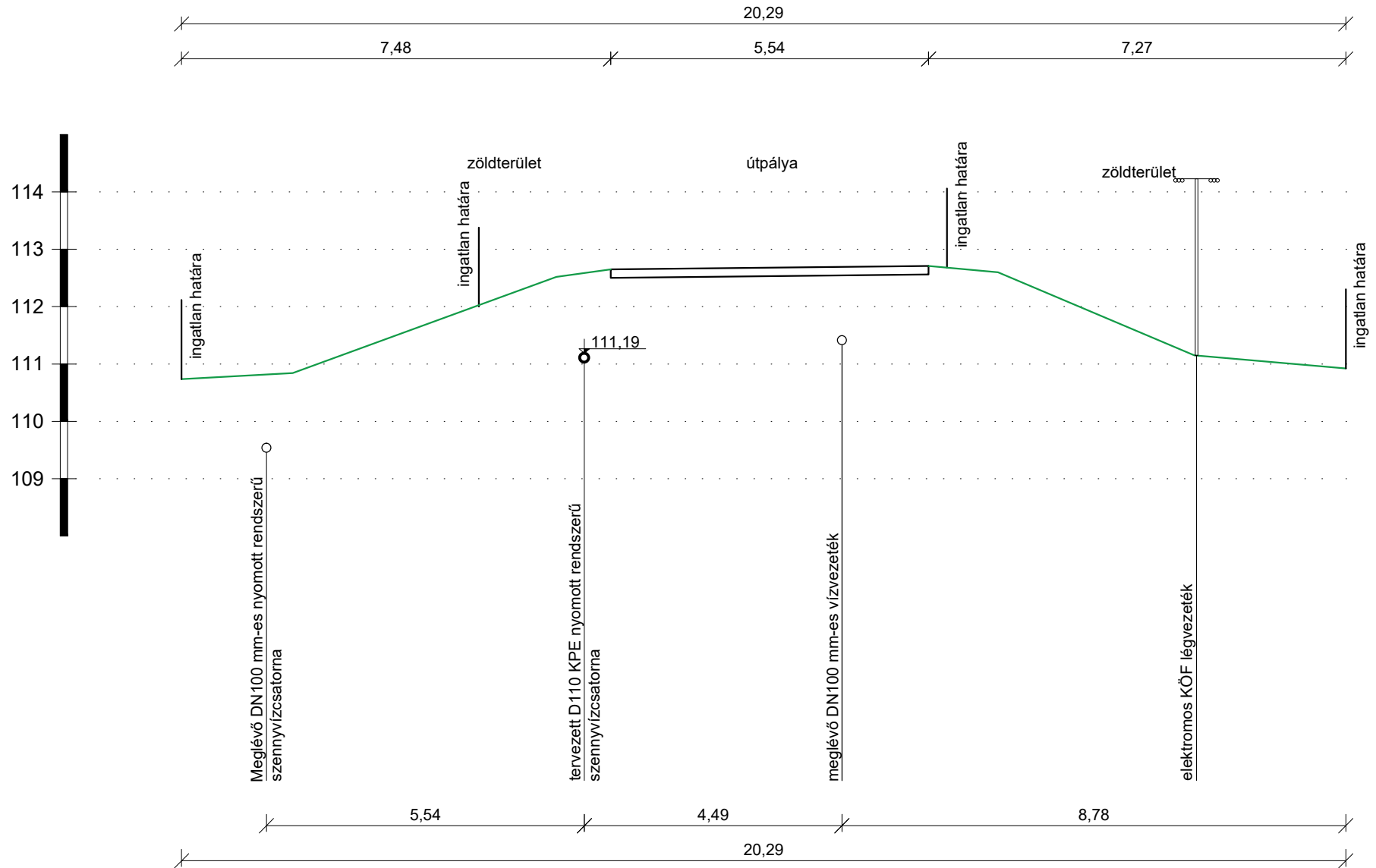

K2-K2 jelű keresztszelvény (0+113,7)
M=1:100

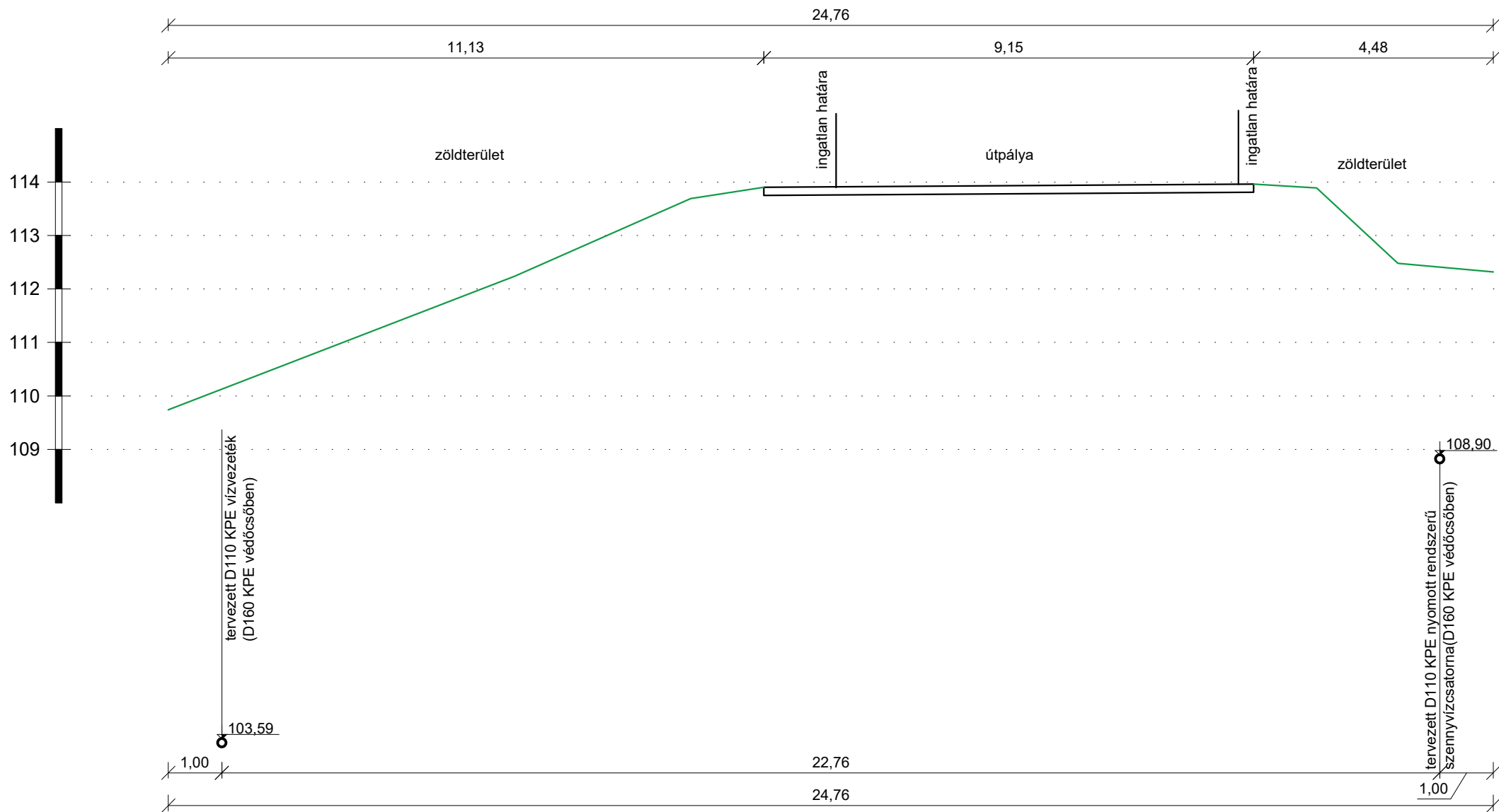

K3-K3 jelű keresztszelvény (0+278,7)

M=1:100

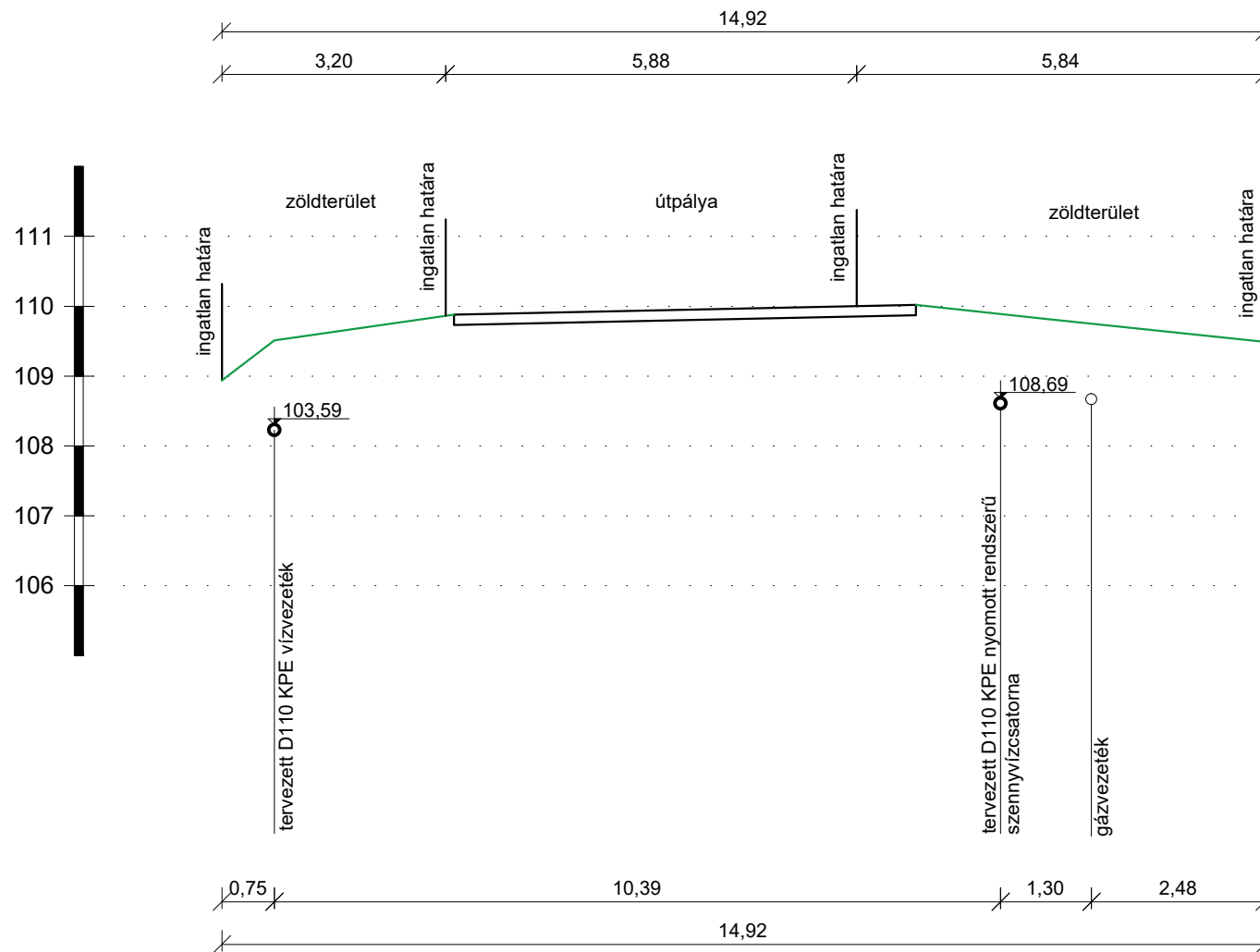

K4-K4 jelű keresztszelvény (0+447,5)
M=1:100

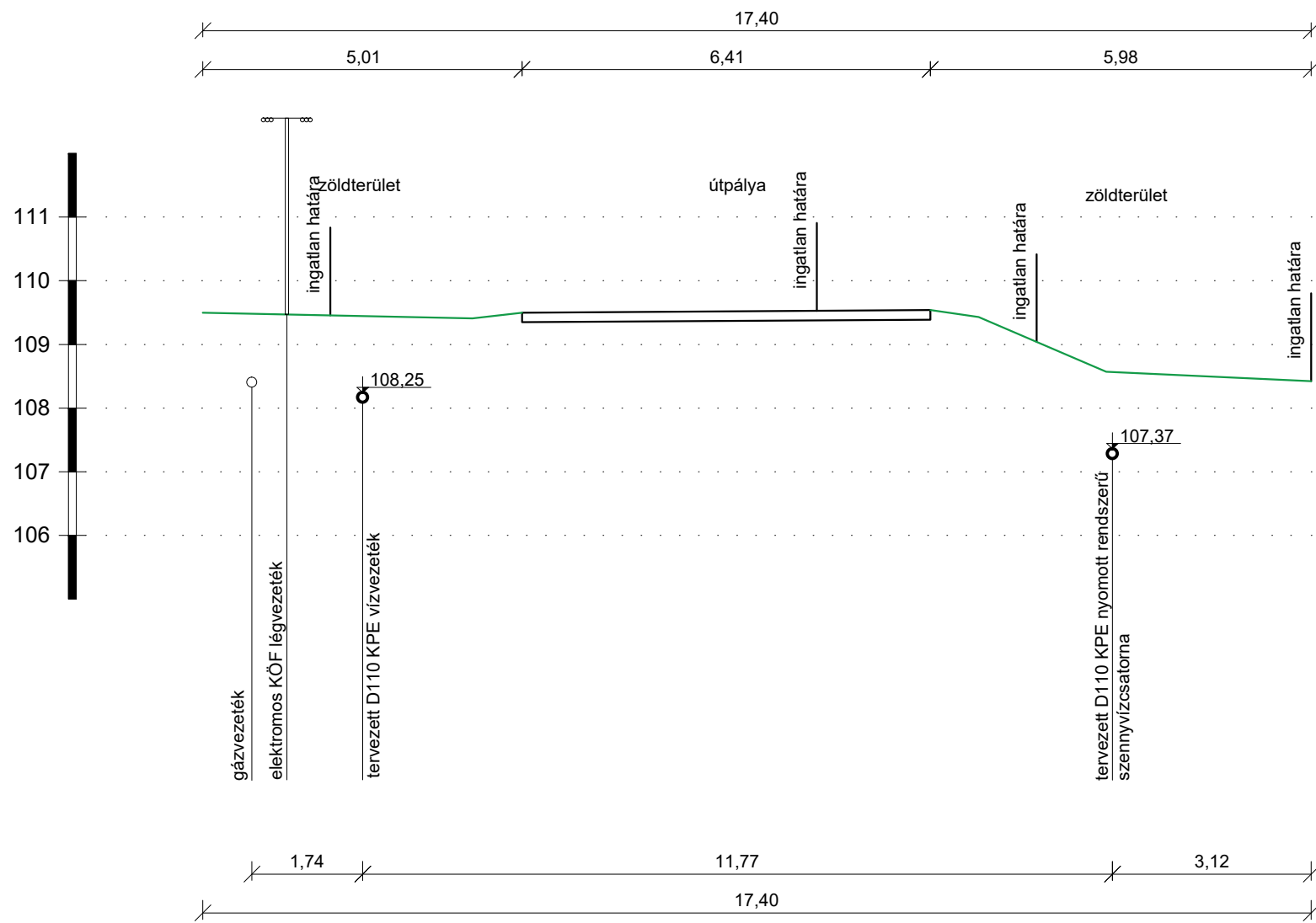

K5-K5 jelű keresztszelvény (0+499,6)

M=1:100

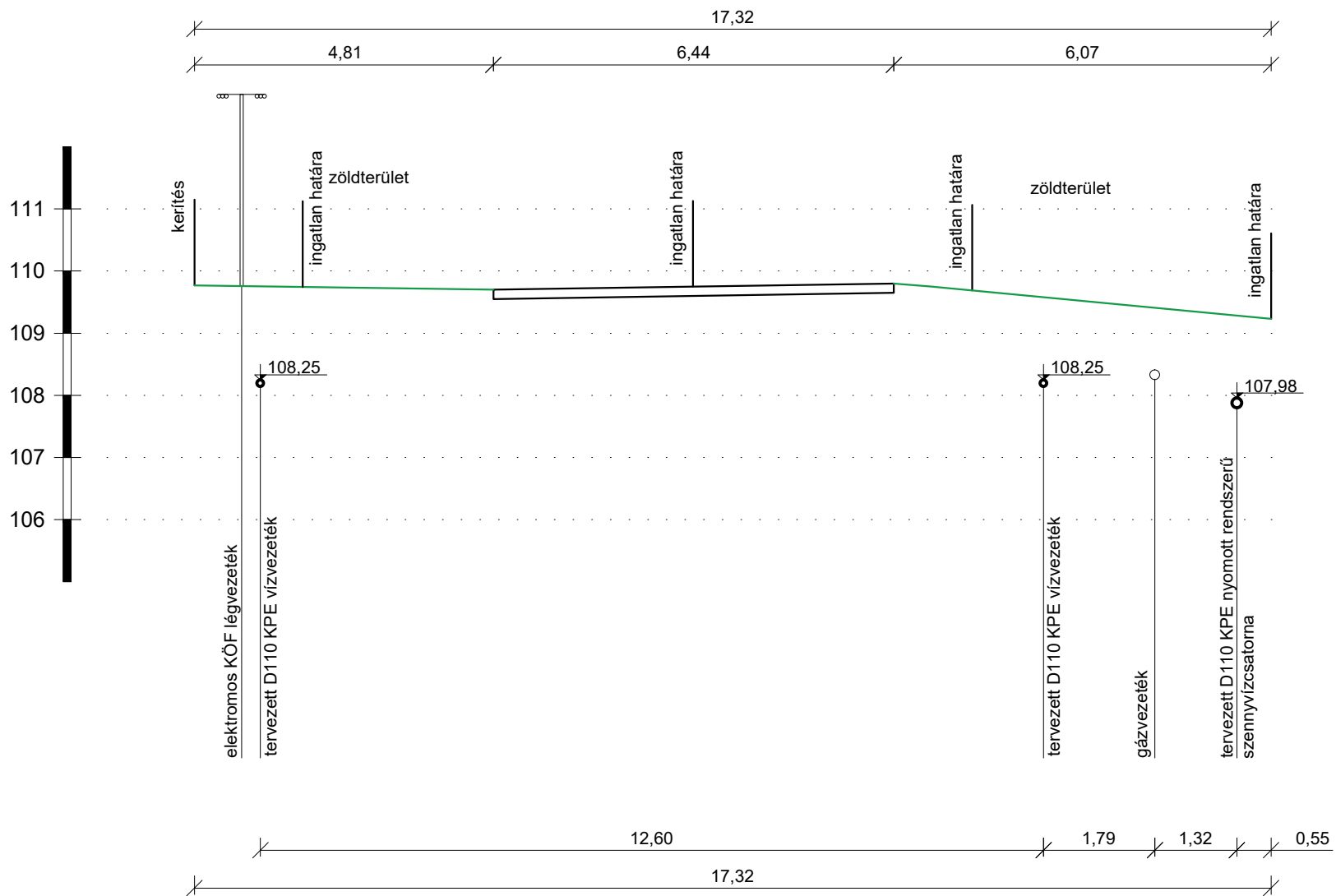

**GYÁL, HRSZ. 8001-8002 HRSZ. ÉS 8015-8033 HRSZ. TERÜLET
VÍZELLÁTÁSA ÉS SZENNYVÍZELVEZETÉSE**

ENGEDÉLYEZÉSI TERV

MEGBÍZÓ:

NMDI HUNGARY INGATLANFEJLESZTŐ KFT.
1122 BUDAPEST, MAROS U. 12.

TERVEZŐ:

SEWAGE KFT.
2641 BERKENYE, IFJÚSÁG UTCA 44.

2024. FEBRUÁR

GYÁL, HRSZ. 8001-8002 HRSZ. ÉS 8015-8033 HRSZ. TERÜLET VÍZELLÁTÁSA ÉS SZENNYVÍZELVEZETÉSE

ENGEDÉLYEZÉSI TERV

TERV-ÉS IRATJEGYZÉK

Szöveges munkarészek

Tervezői nyilatkozat
Műszaki leírás
Kitűzési koordináta jegyzék

Rajzi munkarészek

Vízellátás:

Átnézeti helyszínrajz	M= L.N.	V – 01.sz. rajz
Helyszínrajz I.	M= 1:500	V – 02.sz. rajz
Helyszínrajz II.	M= 1:500	V – 03.sz. rajz
Helyszínrajz II.	M= 1:500	V – 04.sz. rajz
Hossz-szelvény I.	M= 1:100, 1:500	V – 05.sz. rajz
Hossz-szelvény II.	M= 1:100, 1:500	V – 06.sz. rajz
Hossz-szelvény III.	M= 1:100, 1:500	V – 07.sz. rajz
Csomóponti rajz	M= L.N.	V – 08.sz. rajz
Gáz és olajvezetékek keresztezése	M= 1:100	V – 09.sz. rajz
Munkaárok mintakeresztmetszelvény	M= L.N.	V – 10.sz. rajz
Mintakeresztmetszelvény	M= 1:100	V – 11.sz. rajz

Szennyvízelvezetés:

Átnézeti helyszínrajz	M= L.N.	SZ – 01.sz. rajz
Helyszínrajz	M= 1:500	SZ – 02.sz. rajz
Hossz-szelvény	M= 1:100, 1:500	SZ – 03.sz. rajz
Csomóponti rajz	M= L.N.	SZ – 04.sz. rajz
Gáz és olajvezetékek keresztezése	M= 1:100	SZ – 05.sz. rajz
Munkaárok mintakeresztmetszelvény	M= L.N.	SZ – 06.sz. rajz
Mintakeresztmetszelvény	M= 1:100	SZ – 07.sz. rajz

TERVEZŐI NYILATKOZAT

Beruházó megnevezése: NMDI HUNGARY INGATLANFEJLESZTŐ KFT.
1122 BUDAPEST, MAROS UTCA 12.

Dokumentáció megnevezése: GYÁL 8001-8002 HRSZ. ÉS 8015-8033 HRSZ. TERÜLET
VÍZELLÁTÁSA ÉS SZENNYVÍZELVEZETÉSE
VÍZELLÁTÁS, SZENNYVÍZELVEZETÉS
ENGEDÉLYEZÉSI TERV

Tervezett tevékenység: Közművesítés

Tevékenység leírása jellemzői: ivóvízvezeték, szennyvízcsatorna tervezése

Környezet meghatározó jellemzői: közterület, ingatlan

Felelős tervező neve: Less Krisztián

Jogosultsági száma: VZ-TEL, 13-16268

Alulírott tervező kijelentem, hogy a fenti tárgyú tervdokumentáció készítése során az 1997. évi LXXVIII. Tv. (ÉTV), a 253/1997. (XII. 20.) kormányrendelet az országos településrendezési és építési követelményekről, az építéshatósági eljárásokról, valamint a telekalakításról és az építészeti műszaki dokumentációk tartalmáról szóló 37/2007. (XII. 13.) ÖTM rendelete betartásával, az érvényben lévő szabványok és műszaki előírások, a tűzrendészeti és az építkezésre vonatkozó egyéb hatósági előírások, valamint tárgyi ingatlanra vonatkozó helyi építési szabályzatok betartásával készítettem el.

Továbbá nyilatkozom, a tervezett építészeti-műszaki megoldások megfelelnek a vonatkozó jogszabályoknak, általános érvényű és eseti előírásoknak, így különösen a környezetvédelmi előírásoknak. A jogszabályokban meghatározottaktól eltérés engedélyezése nem vált szükségessé. A vonatkozó nemzeti szabványtól eltérő műszaki megoldás alkalmazására nem került sor a tervdokumentáció elkészítése során. Az alkalmazott műszaki megoldás az Étv. 31. § (1)-(2) és (4) bekezdésében meghatározott követelményeknek megfelel.

A tárgyi műszaki tervdokumentáció elkészítéséhez szükséges tervezői jogosultsággal rendelkezem.

Berkenye, 2024. február hó.



Less Krisztián
tervező
VZ-TEL
kamarai szám: 13-16268

**GYÁL, 8001-8002 HRSZ. ÉS 8015-8033 HRSZ. TERÜLET
VÍZELLÁTÁSA ÉS SZENNYVÍZELVEZETÉSE**

ENGEDÉLYEZÉSI TERV

MŰSZAKI LEÍRÁS

MEGBÍZÓ:

NMDI HUNGARY INGATLANFEJLESZTŐ KFT.
1122 BUDAPEST, MAROS U. 12.

TERVEZŐ:

SEWAGE KFT.
2641 BERKENYE, IFJÚSÁG UTCA 44.

2024. FEBRUÁR

Tartalomjegyzék

1.	ELŐZMÉNYEK, MUNKA TÁRGYA	3
2.	KIINDULÁSI ADATOK, FELHASZNÁLT DOKUMENTUMOK	3
3.	MEGLÉVŐ ÁLLAPOT ISMERTETÉSE.....	3
4.	TERVEZETT ÁLLAPOT ISMERTETÉSE	4
4.1.	V-1-0 JELŰ D110 KPE VÍZVEZETÉK	4
4.2.	SZNY-1 JELŰ D110 KPE NYOMOTT RENDSZERŰ SZENNYVÍZCSATORNA	5
4.3.	VÍZIGÉNY SZÁMÍTÁS.....	6
4.4.	ÖSSZEZÉS	6
5.	KITŰZÉS	11
6.	FELHASZNÁLT ANYAGOK	11
7.	BETARTANDÓ MŰSZAKI KÖVETELMÉNYEK.....	11
7.1.	ÁLTALÁNOS ELŐÍRÁSOK	11
7.2.	FÖLDMUNKÁK, MUNKAÁROK VÉDELME.....	11
7.3.	KÖZMŰKIVÁLTÁSOK, VEZETÉKEK VÉDELME	12
7.4.	HELYREÁLLÍTÁSI MUNKÁK	13
7.5.	A KIVITELEZÉS MEGKEZDÉSE ELŐTT ELKÉSZÍTENDŐ TERVEK.....	13
8.	KIVITELEZÉSI ELŐÍRÁSOK	14
8.1.	ÁLTALÁNOS KÖVETELMÉNYEK	14
8.2.	MUNKAÁROK, MUNKAGÖDÖR VÉDELME, VÍZTELENÍTÉS	14
8.3.	MŰSZAKI ÁTADÁS-ÁTVÉTEL.....	14
9.	ÜZEMBE HELYEZÉS, NYOMÁSPRÓBA, BAKTEROLÓGIAI VIZSGÁLAT.....	15
10.	MUNKAVÉDELEM, TŰZVÉDELEM.....	16
11.	KÖRNYEZETVÉDELEM.....	17

1. ELŐZMÉNYEK, MUNKA TÁRGYA

NMDI Hungary Ingatlanfejlesztő Kft. (1122 Budapest, Maros u.12.) megbízásából készítjük Gyál, Némediszőlő település részen a 8001-8002 hrsz. és a 8015-8033 hrsz. területének a vízellátás és szennyvízelvezetés tervét. (az ingatlanok összevonása folyamatban van jelenleg is) Az utca vízellátásához és szennyvízelvezetéséhez a meglévő közüzemi hálózatok bővítése szükséges.

Jelen engedélyezési tervdokumentáció az előzetes és folyamatos tervezői, valamint a szakhatósági egyeztetések alapján készült, a projekttel szemben támasztott elvárások, igények és követelmények figyelembevételével.

A KIVITELEZÉS MEGKEZDÉSE ELŐTT A BEFOGADÓ, ILLETVE CSATLAKOZÓ KÖZMŰVEK ÉS A KERESZTEZŐ KÖZMŰVEK PONTOS HELYÉT, MÉRETÉT KUTATÓÁRkok LÉTESÍTÉSÉVEL FEL KELL TÁRNI! A FELTÁRÁS EREDMÉNYÉNEK ISMERETÉBEN A TERV ESETLEGES MÓDOSÍTÁSÁT EL KELL VÉGEZNI!

FELHÍVJUK A FIGYELMET ARRA, HOGY A MEGLÉVŐ KÖZMŰVEK HELYSZÍNRAJZI ELRENDEZÉSE, VALAMINT MAGASSÁGI VONALVEZETÉSE TÁJÉKOZTATÓ JELLEGŰ. AZOK HELYESSÉGÉÉRT A TERVEZŐ SEMMILYEN FELELŐSSÉGET NEM VÁLLAL.

A KIVITELEZÉS MEGKEZDÉSE ELŐTT A KAPCSOLÓDÓ SZAKÁGI TERVEKET ISMÉTELTEN EGYEZTETNI SZÜKSÉGES!

A KIVITELEZÉS SORÁN AZ ÉRINTETT KÖZMŰ ÜZEMELTETŐKTŐL SZAKFELÜGYELETET KELL KÉRNI!

Jelen dokumentáció a terület vízellátásával és szennyvízelvezetésével foglalkozik!

2. KIINDULÁSI ADATOK, FELHASZNÁLT DOKUMENTUMOK

A tervdokumentáció elkészítéséhez az alábbi adatok álltak rendelkezésre.

- Tervezési alaptérkép
- geodéziai felmérés
- Közmű szakági térképek – e-közmű

A közmű szakági térképeket az egyes közmű üzemeltetőktől illetve az e-közmű rendszerből szereztük be. A beszerzett közmű szakági adatok és a valós – feltárás utáni – közmű adatok eltéréséért a Tervező semmilyen felelősséget nem vállal.

A kivitelezés megkezdése előtt a befogadó, illetve csatlakozó közművek és a keresztező közművek pontos helyét, méretét kutatóárkok létesítésével fel kell tárni! A feltárás eredményének ismeretében a terv esetleges módosítását el kell végezni!

3. MEGLÉVŐ ÁLLAPOT ISMERTETÉSE

A tervezéssel érintett területen a következő közművek találhatóak:

Újvilág utca

Vízellátás:

Az utcában egy D110 KPE vízvezeték húzódik.

Csatornázás:

Az utcában DN200 KG-PVC gravitációs szennyvízcsatorna, valamint D110 KPE nyomott rendszerű csatorna üzemel. Továbbá található egy áttemlő is az utcában.

Elektromos vezetékek:

Középfeszültségű elektromos légvezeték húzódik az utcában lévő oszlopsoron.

4602 jelű út

Gázellátás:

Az út mentén gázvezeték húzódik. A 0107/52 hrsz. ingatlan előtt keresztezi az utat és oldalt

vált.

Elektromos vezeték:

Középfeszültségű elektromos légvezeték halad az út mentén található oszlopsoron.

Felhívjuk a figyelmet arra, hogy a meglévő közművek adatait a közmű üzemeltetők tervtárából szereztük be, azok helyszínrajzi elrendezése, valamint magassági vonalvezetése tájékoztató jellegű. A meglévő közművek adatainak helyességéért a Tervező semmilyen felelősséget nem vállal.

A kivitelezés megkezdése előtt a keresztező és csatlakozó közművek pontos helyét, méretét kutatóárkok létesítésével fel kell tájni! A feltárás eredményének ismeretében a terv esetleges módosítását el kell végezni!

A meglévő állapotot, a meglévő közművek helyszínrajzi elrendezését a V-2, V-3 és V-4 sz. valamint az SZ-2 sz. helyszínrajzok tartalmazzák.

A tervezés érinti a 4602 jelű Vecsés-Alsónémedi összekötő utat a 9 km 712 m és a 11km 34 m szelvény között.

4. TERVEZETT ÁLLAPOT ISMERTETÉSE

Tervezési feladatunk az alábbi munkarészekből áll:

- tervezett V-1-0 jelű D110 KPE PE100 PN10 ivóvízvezeték
- tervezett SZNY-1 jelű D110 KPE PE100 PN10 nyomott rendszerű szennyvízcsatorna

4.1. V-1-0 JELŰ D110 KPE VÍZVEZETÉK

A tervezett vízvezeték kezdete és egyben a tervezett D110 mm KPE vízvezeték 0+000,0 sz. szelvénye az Újvilág utcában haladó D110 KPE vízvezeték. (1. számú csomópont) A csomópont kialakítását a csomóponti rajz mutatja. A csatlakozási pontban a terepszint 113,88 mBf, a becsült csőtetőszint pedig 112,68 mBf. A tervezett vízvezeték innen halad tovább a 2. sz. csomópontig.

A 2. sz. csomópont a vízvezeték 0+019,8 szelvénye, ahol egy 2 x 45 °-os iránytörés kerül kiépítésre. A csomópontban a terepszint 111,70 mBf, a tervezett csőtetőszint pedig 110,50 mBf. A vezeték innen halad tovább a 3. sz. csomópontig.

A 3. sz. csomópont a vízvezeték 0+023,0 szelvénye, ahol egy 2 x 45 °-os iránytörés kerül kiépítésre. A csomópontban a terepszint 111,70 mBf, a tervezett csőtetőszint pedig 110,50 mBf. A vezeték innen halad tovább a 4. sz. csomópontig.

A csomópont után a meglévő gáz-és kőolajvezetékek keresztezése miatt irányított fúrással történik a vezeték építés a 0+122,3 sz. szelvényig.

A 4. sz. csomópont a vízvezeték 0+357,4 szelvénye, ahol egy 45 °-os iránytörés kerül kiépítésre, a gázvezeték keresztezése miatt. A csomópontban a terepszint 109,65 mBf, a tervezett csőtetőszint pedig 107,90 mBf. A vezeték innen halad tovább az 5. sz. csomópontig.

Az 5. sz. csomópont a vízvezeték 0+360,8 szelvénye, ahol egy 45 °-os iránytörés kerül kiépítésre, a gázvezeték keresztezése miatt. A csomópontban a terepszint 109,15 mBf, a tervezett csőtetőszint pedig 107,85 mBf. A vezeték innen halad tovább a 6. sz. csomópontig.

A 6. sz. csomópont a vízvezeték 0+443,1 szelvénye. A csomópontban egy 90 °-os (2 x 45°) iránytörés kerül kiépítésre, amelynél egy tolózár is elhelyezésre kerül. A tervezett vízvezeték itt keresztezi a 4602 jelű közutat. A csomópont kialakítása a csomóponti rajzon látható. A

csomópontban a terepszint 109,70 mBf, a tervezett csötetőszint pedig 108,25 mBf. A vezeték innen halad tovább a 7. sz. csomópontig.

A 7. sz. csomópont a vízvezeték 0+455,7 sz. szelvénye. A csomópontban egy 90 °-os (2 x 45°) iránytörés kerül kiépítésre, amelynél egy tolózár is elhelyezésre kerül. A tervezett vízvezeték itt keresztezi a 4602 jelű közutat. A csomópont kialakítása a csomóponti rajzon látható. A csomópontban a terepszint 109,55 mBf, a tervezett csötetőszint pedig 108,25 mBf. A vezeték innen halad tovább a 8. sz. csomópontig.

A 8. sz. csomópont a vízvezeték 1+379,5 szelvénye, amely egyben a tervezett vízvezeték végpontja is. A csomópontban csatlakozunk egy korábban tervezett D110 KPE vízvezetékre. A csomópont kialakítása a csomóponti rajzon látható. A csomópontban a terepszint 114,79 mBf, a tervezett csötetőszint pedig 113,59 mBf.

A tervezett vízvezetéken az előírások szerint 200 m-enként földfeletti kitörésbiztos tűzcsapok kerültek betervezésre. A keresztező közműveknél, közút keresztezésénél illetve aszfaltozott behajtóknál a tervezett vízvezeték D200 KPE védőcsőbe helyezük. Védőcső hossza min. a keresztezési ponttól mért 1-1 m. **Gázvezetékek keresztezésénél a minimális palásttávolság 20 cm kell, hogy legyen!**

A tervezett vízvezeték helyszínrajzi elrendezését a V-2., V-3. és V-4 sz. M=1:500 ma. helyszínrajzok, míg magassági vonalvezetését a V-6., V-7. és V-8. sz. M=100, M=1:500 ma. hossz-szelvények mutatják.

A kivitelezés megkezdése előtt jelen tervdokumentációban tervezett műszaki megoldást a kapcsolódó egyéb szakági tervekkel ismételtlen egyeztetni szükséges!

A kivitelezés megkezdése előtt a befogadó, illetve a csatlakozó vezetékek és a keresztező közművek pontos helyét, méretét kutató árkok létesítésével fel kell tární. A feltárás eredmények ismeretében a terv esetleges módosítását el kell végezni!

4.2. SZNY-1 JELŰ D110 KPE NYOMOTT RENDSZERŰ SZENNYVÍZCSATORNA

A tervezett nyomott rendszerű szennyvízcsatorna kezdete és egyben a tervezett D110 mm KPE vezeték 0+000,0 sz. szelvénye, a meglévő átemelő előtti tisztítóakna. (1.sz. csomópont) A csatlakozási pontban a terepszint 110,18 mBf, a tervezett csötetőszint pedig 108,58 mBf. (a meglévő tisztítóakna folyásfenékszintje 106,21 mBf) A tervezett vezeték innen halad tovább a 2. sz. csomópontig.

A 2. sz. csomópont a vezeték 0+004,4 szelvénye. A csomópontban egy 90 °-os (2 x 45°) iránytörés kerül kiépítésre. A csomópont kialakítása a csomóponti rajzon látható. A csomópontban a terepszint 110,27 mBf, a tervezett csötetőszint pedig 108,77 mBf. A vezeték innen halad tovább az 3. sz. csomópontig.

Az 3. sz. csomópont a vezeték 0+096,7 szelvénye, ahol egy 90 °-os (2 x 45°) iránytörés kerül kiépítésre. A csomópontban a terepszint 113,45 mBf, a tervezett csötetőszint pedig 111,95 mBf. A csomópont kialakítása a csomóponti rajzon látható. A vezeték innen halad tovább a 4. sz. csomópontig.

A csomópont után a meglévő gáz-és kőolajvezetékek keresztezése miatt irányított fúrással valamint kézi földmunkavégzéssel történik a vezeték építés a 0+183,9 sz. szelvényig. A kézi földmunkavégzés a MOL Nyrt. folyamatos szakfelügyelete és ellenőrzése mellett történhet!

A 4. sz. csomópont a vezeték 0+501,9 szelvénye, amely egyben a vezeték végpontja is. A csomópontban egy tisztítóidom kerül kialakításra. A csomópont kialakítása a csomóponti rajzon látható. A csomópontban a terepszint 109,18 mBf, a tervezett csőtetőszint pedig 107,98 mBf.

A keresztező közműveknél, köztük keresztezésénél illetve aszfaltozott behajtóknál a tervezett vízvezeték D200 KPE védőcsőbe helyezük. Védőcső hossza min. a keresztezési ponttól mért 1-1 m. **Gázvezetékek keresztezésénél a minimális palásttávolság 20 cm kell, hogy legyen!**

A tervezett vízvezeték helyszínrajzi elrendezését a SZ-2. sz. M=1:500 ma. helyszínrajz, míg magassági vonalvezetését a SZ-4. sz. M=100, M=1:500 ma. hossz-szelvény mutatja.

A kivitelezés megkezdése előtt jelen tervdokumentációban tervezett műszaki megoldást a kapcsolódó egyéb szakági tervekkel ismételtlen egyeztetni szükséges!

A kivitelezés megkezdése előtt a befogadó, illetve a csatlakozó vezetékek és a keresztező közművek pontos helyét, méretét kutató árkok létesítésével fel kell tárni. A feltárás eredmények ismeretében a terv esetleges módosítását el kell végezni!

4.3. VÍZIGÉNY SZÁMÍTÁS

A tervezett vízvezeték és szennyvízcsatorna az összevonásra kerülő ingatlanokat látja el, melynek vízigénye a kapott adatszolgáltatás alapján 30 m³/nap.

A jelenlegi vízigény így **30 m³/nap. A keletkező szennyvízmennyiség ezzel megegyező mennyiségű!**

Az összevont ingatlanok távlati vízigénye 60 m³/nap, valamint a kiépült vízvezeték és szennyvízcsatorna (jelenlegi telekosztás alapján) további 13 darab ingatlant érint. Ezen felül csak a vízvezeték még további 15 darab ingatlant. Ezen ingatlanok feltételezett vízigénye 5 m³/nap.

Távlati vízigény:

Alap vízigény: 60 m³/nap
 ingatlan: 28 db
 napi vízigény (feltételezett): 5 m³/nap
Q= 60 + 28 x 5 m³ = 200,0 m³/nap

Távlati keletkező szennyvízmennyiség:

Alap vízigény: 60 m³/nap
 ingatlan: 13 db
 napi vízigény (feltételezett): 5 m³/nap
Q= 60 + 13 x 5 m³ = 125,0 m³/nap

4.4. ÖSSZEGRÉS

Vízvezeték

#	vízvezeték jele	Szelvény	Hrsz.	Bekötővezeték	
				Átmérő, anyag	Hossz [m]
1.	V-1-0	0+460,7	8033	D110 KPE	4,5

[1. táblázat]

Tervezett ivóvíz gerincvezeték			
Átmérő	Anyag	Vezeték jele	Hossz [m]
D110	KPE PN10	V-1-0	1379,5

D110	KPE PN10	tűzcsap bekötővezeték	6,0
D110	KPE PN10	ÖSSZESEN:	1385,5

[2. táblázat]

Tervezett ivóvíz bekötővezeték			
Átmérő	Anyag	Vezeték jele	Hossz [m]
D110	KPE PN10	V-1-0	4,5
D110	KPE PN10	ÖSSZESEN:	4,5

[3. táblázat]

Tervezett védőcsövek			
Átmérő	Anyag	Vezeték jele	Hossz [m]
D200	KPE PN10	V-1-0	134,0
D200	KPE PN10	bekötés	3,3
D200	KPE PN10	ÖSSZESEN:	137,3

[4. táblázat]

Tervezett tűzcsapok		
Megnevezés	Vezeték jele	db
DN100 földfeletti kitörésbiztos tűzcsap	V-1-0	6
ÖSSZESEN:	3 db föld feletti tűzcsap	

[5. táblázat]

Település	Hrsz.	Művelési ág	Terület [m ²]	Tulajdonos	Cím
Gyál	0147/28	szántó	746	Magyar Közút Nonprofit Zrt.	1024 Bp., Fényes Elek u. 7-13.
Gyál	098/1	kivett közút	9835	Gyál Város Önkormányzata	2360 Gyál, Kőrösi út 112-114.
Gyál	099/113	szántó	1079	Magyar Közút Nonprofit Zrt.	1024 Bp., Fényes Elek u. 7-13.
Gyál	099/109	szántó	240	Magyar Közút Nonprofit Zrt.	1024 Bp., Fényes Elek u. 7-13.
Gyál	099/108	szántó	70	Magyar Közút Nonprofit Zrt.	1024 Bp., Fényes Elek u. 7-13.
Gyál	099/105	szántó	113	Magyar Közút Nonprofit Zrt.	1024 Bp., Fényes Elek u. 7-13.

Gyál	099/104	szántó	46	Magyar Közút Nonprofit Zrt.	1024 Bp., Fényes Elek u. 7-13.
Gyál	099/200	kivett országos közút	31	Magyar Közút Nonprofit Zrt.	1024 Bp., Fényes Elek u. 7-13.
Gyál	099/88	kivett út	210	Végh Mihály	2360 Gyál, Kőrösi út 144.
Gyál	099/198	kivett országos közút	147	Magyar Közút Nonprofit Zrt.	1024 Bp., Fényes Elek u. 7-13.
Gyál	099/196	kivett országos közút	86	Magyar Közút Nonprofit Zrt.	1024 Bp., Fényes Elek u. 7-13.
Gyál	099/194	kivett országos közút	202	Magyar Közút Nonprofit Zrt.	1024 Bp., Fényes Elek u. 7-13.
Gyál	099/192	kivett országos közút	95	Magyar Közút Nonprofit Zrt.	1024 Bp., Fényes Elek u. 7-13.
Gyál	099/190	kivett országos közút	105	Magyar Közút Nonprofit Zrt.	1024 Bp., Fényes Elek u. 7-13.
Gyál	099/217	szántó	220	Fábián András	2360 Gyál, Virág u. 11.
Gyál	099/189	kivett tanya, szántó	485 2590	Fábián András	2360 Gyál, Virág u. 11.
Gyál	099/186	kivett országos közút	292	Magyar Közút Nonprofit Zrt.	1024 Bp., Fényes Elek u. 7-13.
Gyál	099/184	kivett országos közút	151	Magyar Közút Nonprofit Zrt.	1024 Bp., Fényes Elek u. 7-13.
Gyál	099/182	kivett országos közút	195	Magyar Közút Nonprofit Zrt.	1024 Bp., Fényes Elek u. 7-13.

Gyál	099/183	szántó	166	Roik János, Roik Zsuzsanna	2360 Gyál, Újvilág u. 32., 4262 Nyíracsad, Zrínyi u. 34.
Gyál	099/180	kivett országos közút	50	Magyar Közút Nonprofit Zrt.	1024 Bp., Fényes Elek u. 7-13.
Gyál	0100/2	kivett országos közút	4719	Magyar Közút Nonprofit Zrt.	1024 Bp., Fényes Elek u. 7-13.
Gyál	0103/24	kivett út	6409	Magyar Közút Nonprofit Zrt.	1024 Bp., Fényes Elek u. 7-13.
Gyál	0101/14	kivett telephely	2558	Alsónémedi Mezőgazdasági Szövetkezet	2351 Alsónémedi, Halász Károly út
Gyál	0100/1	kivett közút	316	Gyál Város Önkormányzata	2360 Gyál, Kőrösi út 112-114.
Gyál	099/156	kivett országos közút	288	Magyar Közút Nonprofit Zrt.	1024 Bp., Fényes Elek u. 7-13.
Gyál	099/154	kivett országos közút	2079	Magyar Közút Nonprofit Zrt.	1024 Bp., Fényes Elek u. 7-13.
Gyál	096/3	kivett közút	4136	Gyál Város Önkormányzata	2360 Gyál, Kőrösi út 112-114.

[7. táblázat]

Nyomott szennyvízcsatorna

#	vízvezeték jele	Szelvény	Hrsz.	Bekötővezeték	
				Átmérő, anyag	Hossz [m]
1.	SZNY-1	0+500,9	8033	D90 KPE	1,6

[8. táblázat]

Tervezett szennyvíz gerincvezeték			
Átmérő	Anyag	Vezeték jele	Hossz [m]
D110	KPE PN10	SZNY-1	501,9
D110	KPE PN10	ÖSSZESEN:	501,9

[9. táblázat]

Tervezett védőcső			
Átmérő	Anyag	Vezeték jele	Hossz [m]

D200	KPE PN10	SZNY-1	146,6
D200	KPE PN10	ÖSSZESEN:	146,6

[10. táblázat]

Tervezett szennyvíz bekötővezeték			
Átmérő	Anyag	Vezeték jele	Hossz [m]
D90	KPE PN10	SZNY-1	1,6
D90	KPE PN10	ÖSSZESEN:	1,6

[11. táblázat]

Tervezett műtárgyak		
Megnevezés	Vezeték jele	db
légtelenítő	SZNY-1	1
tisztítóidom	SZNY-1	1

[12. táblázat]

Település	Hrsz.	Művelési ág	Terület [m2]	Tulajdonos	Cím
Gyál	0107/19	kivett út	5475	Magyar Közút Nonprofit Zrt.	1024 Bp., Fényes Elek u. 7-13.
Gyál	0108/1	kivett út	60	Magyar Közút Nonprofit Zrt.	1024 Bp., Fényes Elek u. 7-13.
Gyál	0103/24	kivett út	6409	Magyar Közút Nonprofit Zrt.	1024 Bp., Fényes Elek u. 7-13.
Gyál	0100/2	kivett országos közút	4719	Magyar Közút Nonprofit Zrt.	1024 Bp., Fényes Elek u. 7-13.
Gyál	0107/25	kivett tanya	374	Szili Krisztián János	1192 Bp., XIX. Ker. Szent Imre u. 10. 1. ajtó
Gyál	0107/67	kivett országos közút	499	Magyar Közút Nonprofit Zrt.	1024 Bp., Fényes Elek u. 7-13.
Gyál	0107/56	szántó	138	Magyar Közút Nonprofit Zrt.	1024 Bp., Fényes Elek u. 7-13.
Gyál	0107/58	kivett temető	436	Magyar Közút Nonprofit Zrt.	1024 Bp., Fényes Elek u. 7-13.

Gyál	0107/16	szántó	344	Magyar Közút Nonprofit Zrt.	1024 Bp., Fényes Elek u. 7-13.
Gyál	098/1	kivett közút	9835	Gyál Város Önkormányzata	2360 Gyál, Kőrösi út 112-114.
Gyál	0147/28	szántó	746	Magyar Közút Nonprofit Zrt.	1024 Bp., Fényes Elek u. 7-13.

[13. táblázat]

5. KITŰZÉS

A tervezett vízvezeték EOV szerinti kitűzési koordinátáit a mellékelt kitűzési táblázat tartalmazza.

6. FELHASZNÁLT ANYAGOK

- A tervezett vezetékek és idomok KPE PE100 PN10 elemekből épülnek.
- A szerelvények PN10-PN16 nyomásfokozatúak legyenek.

7. BETARTANDÓ MŰSZAKI KÖVETELMÉNYEK

7.1. ÁLTALÁNOS ELŐÍRÁSOK

A tervezést során betartottuk az érvényben lévő nemzeti és EU-os szabványok előírásait.

A kiviteli tervek elkészítésekor illetve a kivitelezés alatt jelen fejezetben és a létesítési engedélyben rögzítetteket be kell tartani és ennek keretein belül kell a létesítményt megvalósítani. A figyelembe veendő előírások körét azonban valamennyi érvényes magyar előírás összessége jelenti, és nem korlátozódik csupán a Dokumentációban szerepelőkre.

Bár a nemzeti szabványosításról szóló 1995. évi XXVIII. törvény szerint a nemzeti szabvány alkalmazása önkéntes, ettől eltérni csak az alkalmazott műszaki megoldás igazolása mellett lehet, illetve vannak olyan műszaki tartalmú jogszabályok, amelyek - illetve a magukba foglalt nemzeti szabványok - betartása kötelező érvényű.

Olyan esetekben, amikor az előírások vagy a hivatkozott szabványok kikötései különféle minőségi szinteket jelentenek, vagy a választás lehetőségét nyújtják, a hatósági előírásokat, illetve az üzemeltetővel történt egyeztetésen meghatározottakat kell figyelembe venni.

7.2. FÖLDMUNKÁK, MUNKAÁROK VÉDELME

A kivitelezés megkezdése előtt a talajmechanikai feltárásokat szükség szerint olyan részletességgel kell kiegészíteni, amely a kivitelezés követelményeinek megfelel. A megvalósítás során a vizsgálatok szerinti és a tényleges talajjellemzők és/vagy talajvízszintek (talajvízminőségek) között tapasztalt eltérések esetén a szükséges módosításokat el kell végezni.

A munkaárkot a „Munkaárok mintakeresztszelvény” című tervrajzon szerepeltetettek betartásával kell kialakítani.

A munkaárok fenékszintjét úgy kell meghatározni, hogy az alsó ágyazati réteg vastagságával legyen mélyebben a tervezett folyásfenékhez képest.

Az alsó ágyazati réteg vastagsága: minimum 200 mm normális talajviszonyok mellett

A vezeték felső ágyazati réteg vastagságát (a beágyazási szöveget) az alkalmazott csőanyag

szilárdsági követelményeinek megfelelően kell kialakítani.

Általános esetben a 90°-os beágyazási szögnek megfelelő ágyazati kialakítást lehet alkalmazni. A munkaárokban a földvisszatöltést réteges tömörítés mellett az alábbi tömörítési értékek betartásával kell elvégezni:

- Ágyazati réteg: $T_{ry} = 90 \%$
- Csőzóna és csőzóna felett: $T_{ry} = 85 \%$
- Pályaszerkezet alatt 50 cm vastagságban: $T_{ry} = 95 \%$

Visszatöltésre felhasználható anyagok:

Ágyazati anyagok: Jól tömöríthető szemszerkezetű, éles kavicsokat nem tartalmazó bányahomok.
Helyszíni talajok: Az újra felhasználható helyszíni anyagok feleljenek meg a tervezési előírásokban megkívánt tömöríthetőségi követelményeknek, legyenek mentesek minden csőkárosító anyagtól. (pl. fagyökér, szemét, szerves anyag, 75 mm-nél nagyobb rögök, hó és jég)

Nem használhatók földvisszatöltésre a nem tömöríthető talajok, a 30 cm-nél nagyobb rögök, valamint fagyott talajok.

7.3. KÖZMŰKIVÁLTÁSOK, VEZETÉKEK VÉDELME

A megvalósítandó létesítmények kapcsolatban vannak a területen meglévő már üzemelő egyéb közművekkel.

Mivel a közműszolgáltatók által megadott adatszolgáltatások bizonytalanságot hordoznak magukban, ezért a kivitelezés megkezdését megelőzően ismételten meg kell keresni az illetékes közművállalatokat, és egyeztetést kell lefolytatni az esetleges érintettség megállapítása érdekében. Ezen túlmenően helyszíni közműfeltárásokat kell végezni a meglévő közművek nyomvonalának pontosítása, illetve a közműmentes építési nyomvonal megállapítása céljából. Továbbá előzetesen fel kell tární minden olyan jelentős keresztező közművet, amelynek mélységi elhelyezkedése befolyásolhatja a tervezett csatorna magassági vonalvezetését. Azok a helyek, ahol az adatszolgáltatások alapján közműkiváltások várhatók a részletes helyszínrajzon bejelölésre kerültek, valamint külön kiváltási terv készül rá.

Amennyiben a feltárások alapján a meglévő közművek elhelyezkedésének tekintetében jelentős eltérés mutatkozik, és ez befolyásolja a tervezett csatorna helyszínrajzi és magassági nyomvonalvezetését, ki kell váltani az útban lévő vezetéket, vagy módosítani kell a terveket.

A tervezett műtárgyak, építmények munkagödrének közműmentesítése előtt a Kivitelező feladata a közmű kezelő szakfelügyeletének biztosítása.

A beruházás során megvalósítandó közmű és közműjellegű vezetékek építésével érintett területeken lévő többi közművet és közműjellegű vezetéket (víz-, gáz-, távhő vezetékek, csapadék- és szennyvízcsatornák, elektromos és távközlési kábelek, stb.) védeni kell.

A feszültség alatt lévő légvezetékek, jelző és energiaellátó földkábelek biztonsági övezetében és közelében végzendő munkáknál szigorúan be kell tartani a 11/1984. (VIII. 22.) IpM. sz. rendelet munkavégzést tiltó és korlátozó, részletes és tételes balesetmegelőző előírásait. A közműkiváltásokat a kiváltandó közműre vonatkozó szakmai előírások betartásával kell elvégezni.

Felhívjuk a kivitelező figyelmét, hogy a rajzokon feltüntetett közművek nyomvonala és mélysége csak tájékoztató jellegű, ezért a kivitelezést az összes meglévő közmű kézi feltárásával kell kezdeni az üzemeltetők szakfelügyelete mellett. Amennyiben a feltárás során olyan tervtől eltérő mélységű közműveket találnak, amely a tervezett csatorna magassági vonalvezetését befolyásolja, vagy a terven nem szereplő közművel, valamint villamos vagy távközlési földkábel jelzőszalaggal, vagy téglával találkoznak, a földkitermelést azonnal abba kell hagyni, és a tervezőt kötelesek értesíteni. A további földkitermelést csak a helyszíni szemle után, a tervező hozzájárulásával folytathatják. Az

MSZ 7487 és MSZ 7048 szabványokban előírt védőtávolságok betartása kötelező. Kivitelezés során a meglévő közművek védelmét, alátámasztását, felfüggesztését szakszerűen el kell végezni.

A kivitelezés során a meglévő közművek üzemeltetőitől szakfelügyeletet kell kérni!

7.4. HELYREÁLLÍTÁSI MUNKÁK

Az építési munkák során felbontott, pormentes burkolattal rendelkező útpályákat eredeti állapotuknak megfelelően kell helyreállítani. A közművezetékek építését követően a burkolatot a Kivitelezőnek a Kezelő vonatkozó előírásai alapján kell helyreállítania.

Az építés során a pályaszerkezet mellett szabadon futó földműveket (padka, rézsű, árok, szegély) is az eredeti állapotuknak megfelelően helyre kell állítani amennyiben ezek megsérülnek.

Az építési munkák során elpusztult gyepet is az eredeti állapot szerint kell pótolni. A munkák során kivágott cserjék, fák és egyéb növények pótlására legalább a kivágott növényzet biomasszájának megfelelő mennyiségű növényzetet kell telepíteni az építési munkával érintett területen.

7.5. A KIVITELEZÉS MEGKEZDÉSE ELŐTT ELKÉSZÍTENDŐ TERVEK

Közműkeresztezesek, kiváltások

A kivitelezés megkezdése előtt a kivitelező a tervezési területen lévő közműhelyzetről kutatóárok készítésével köteles meggyőződni. Ezek alapján az építés során felléphetnek olyan körülmények, melyek alapján adott közművezeték ki kell váltani. Ezen szakaszokra a kivitelező köteles kiváltási tervet készíteni.

A kivitelezés során az érintett Közmű Üzemeltetőktől szakfelügyeletet kell kérni!

MOL Nyrt előírás:

Tárgyi beruházásra vonatkozó e-közmű rendszerben történt megkeresésük és a rendelkezésünkre álló nyilvántartási térképek alapján tájékoztatjuk Önöket, hogy a fent megnevezett tervezési terület érinti az alábbi, Társaságunk üzemeltetésében lévő nagynyomású CH-szállító vezetékeket: - Barátság I. DN450 kőolajvezeték (biztonsági övezete 5 – 5 m) - Barátság I. kőolajvezeték optikai hírközlő kábel (biztonsági övezete 1 – 1 m) - felhagyott Barátság I. DN400 kőolajvezeték - Barátság II. DN600 kőolajvezeték (biztonsági övezete 18 – 18; 7 - 7 m) - Tiszaújváros – Százhalombatta DN200 termékvezeték (biztonsági övezete 13 – 13 m) - Százhalombatta - Ferihegy DN150 termékvezeték (biztonsági övezete 5 – 5; 7 – 7 m) A biztonsági övezettel érintett ingatlanon történő bármilyen kivitelezés, beruházás csak az általunk jóváhagyott kiviteli terv birtokában (26/2022. SZTFH rendelet figyelembevételével), szakfelügyeletünk mellett, a Társaságunk által kiadott munkavégzési nyilatkozatban foglaltaknak megfelelően kezdhető el. Keresztezési előírásaink a tervezés során: • Közművek keresztezése esetén alul- vagy felülkeresztezés a takaróvastagság figyelembevételével min. 0,60 m palásttávolság megtartásával • Műanyag védőcső alkalmazása 5-5 m túlnyúlással • Keresztezési szög: 30-150o • Jelzőszalag és jelzőtábla előírása • Szakfelügyeletünk előírása • A biztonsági övezeten belül kézi földmunka előírása • Nyíltárokos EOY koordinálás bemérés előírása Felhívjuk figyelmüket, hogy a szállítóvezetékek biztonsági övezetében a 1993. évi XLVIII. Bányatörvény végrehajtásának egyes szabályairól szóló 20/2022. SZTFH rendelet 37.§ (2)-(3) bekezdése tilalmakat és korlátozásokat ír elő, melyeket a kivitelezés során is be kell tartani. Az adatszolgáltatásunk figyelembevételével szíveskedjenek kiegészíteni a terveket, valamint elkészíteni a keresztezési terveket és üzemeltetői hozzájárulásunk kiadásához kérjük feltölteni az e-közmű rendszerbe. Az érintett vezetékszakaszokról készített .dwg állományok és koordináta jegyzékek feltöltésre kerültek az e-közmű rendszerbe. Amennyiben a tervezéshez további adatszolgáltatásra van szüksége, kérjük keresse ügyintézőnket. (Mellékelve:1-2.pdf)

FGSZ Zrt. előírás:

A tervezéssel érintett területen halad keresztül, az Ercsi - Vecsés DN600 nagynyomású földgázszállító vezeték, a Kerozin bányászati hírközlő, és a Majosháza – Vecsés optikai bányászati hírközlő kábelek. A biztonsági övezetük nagysága a mellékletként feltöltött nyomvonal rajzon szerepel. A szállítóvezetékek takarása, a szintén feltöltött hossz-szelvényeken található, tájékoztató jelleggel. A hossz-szelvényekkel nem rendelkező bányászati kábel takarása a tájékoztatás feltöltött koordináta jegyzék kivonatban látható. A földgázszállító vezeték és bányászati hírközlő kábelek elhelyezkedését, szakfelügyeletünk mellett, óvatos kézi földmunkával ellenőrizni kell! Szállítóvezeték biztonsági övezetébe csak keresztezés érdekében léphet be idegen létesítmény, min 30° szögben, egyébként csak azon kívül haladhat „párhuzamos haladás”, nem lehetséges! Keresztezés kialakítása kézi földmunkával történhet, 0,6 méteres védőtávolság betartásával. Irányított fúrás esetén, vezetékünk min. 1,0 méter palásttávolságot szükséges tartani. A szállítóvezeték biztonsági övezetén belül nem lehet szerelvényt, aknákat stb. elhelyezni. Nyomvonalas létesítmény tervezése során kérjük a terveken, műszaki leírásban részletesen szerepeltetni, a tervezéssel, a nagynyomású földgázszállító vezeték biztonsági övezetében történő munkavégzéssel, és szakfelügyeletünk megrendelésének szabályaival kapcsolatos előírásokat, melyek megtalálhatók – és innen beemelhető a műszaki leírásba - Társaságunk weboldalán, (www.fgsz.hu), <https://fgsz.hu/partnereink/beszallitok/munkavegzeshez/a-munkavegzesrevonatkozo-eloirasok-szabalyzatok> az 5. - 7. pontokban - oly módon, amely a vonatkozó jogszabály(ok) szabvány(ok) által előírt feltételek teljesülését egyértelműen igazolja. Létesítményeink biztonsági övezetén belül, csak a szakfelügyelettel egyeztetett – melynek megrendelése, a honlapunkon megtalálható nyomtatvány kitöltésével, és a BarKovacs@fgsz.hu címre történő megküldésével kezdeményezhető, az e-közmű azonosító feltüntetésével, legalább 8 nappal a munkák megkezdése előtt - módon történhet munkavégzés. Az érvényesített közműnyilatkozat, és a keresztezésre vonatkozó jóváhagyott tervrészlet 1-1 papír alapú példányát, mindig a munkaterületen kell tartani. A fent felsorolt objektumaink nyomvonal rajzi adatait DXF állományban megküldjük. Kérjük, hogy ennek minden elemét szerepeltessék a tervben, rajzokon. A dokumentáción kérjük feltüntetni, az e-közmű azonosítószámot! Felhívjuk figyelmüket, hogy gázipari létesítményeink biztonsági övezetére, az 1993. évi XLVIII. törvény végrehajtására kiadott 20/2022. (I. 31.) SZTFH rendelet 37., 38. §-a tiltásokat és korlátozásokat ír elő, amelyeket a 26_2022. (I. 31.) SZTFH rendeletben leírtakkal együtt kérünk figyelembe venni a tervezés és a kivitelezés során. A megépített mű nyílt árkos (pontoszamos mérési vázlat, koordináta-jegyzék) geodéziai felmérését (biztonsági övezetünkön belüli szakasz) kérjük részünkre átadni, a műszaki átadásig. Társaságunk a keresztezéshez, megközelítéshez történő hozzájárulását – műszaki, biztonsági, üzemeltetési okok miatt – minden esetben egyedileg adja ki. Ezen nyilatkozatunk, nem minősül hozzájárulásnak, munkavégzésre nem jogosít! Fentiek hiányában, a kérelem elutasításra kerül.

8. KIVITELEZÉSI ELŐÍRÁSOK

8.1. ÁLTALÁNOS KÖVETELMÉNYEK

- A kivitelezési munkákat a csatlakozó vezetéktől kell kezdeni.
- A csatlakozó vezeték feltárása után a szinteket ellenőrizni kell. A meglévő, de átépítésre kerülő közműveket az átépítés ideje alatt is ideiglenes megoldással biztosítani kell.
- Azokon a területeken, ahol a csatornaépítés során a közúti forgalom is érintve lesz a 3/2001. (I.31.) KöViM rendelet alapján kell eljárni.
- Az építési munkák során felbontott burkolattal rendelkező útpályákat a megrendelő és az üzemeltető előírásai szerint kell helyreállítani.

8.2. MUNKAÁROK, MUNKAGÖDÖR VÉDELME, VÍZTELENÍTÉS

Lásd: talajmechanikai fejezetben leírtakat!

8.3. MŰSZAKI ÁTADÁS-ÁTVÉTEL

- **Az elkészült vezeték az átadás-átvétel során minősíteni kell. A megépült vízvezetéknek I. osztályúnak kell lennie. Az elkészült vezetékről nyíltárkos geodéziai**

felmérést kell készíteni. A megvalósulási helyszínrajz digitális rajzát (*.dwg, *.pdf) az átadás-átvételi eljáráson DPMV Zrt. részére át kell adni.

9. ÜZEMBE HELYEZÉS, NYOMÁSPRÓBA, BAKTEROLÓGIAI VIZSGÁLAT

A vízvezeték és a szennyvízcsatorna élöre kötését kizárólag a DPMV Zrt. végezheti!

Bakterológiai vizsgálat

A vezetékszakas az átadása csak részletes bakteriológiai vizsgálat megfelelő eredménye után történhet. A részletes bakteriológiai vizsgálat során vizsgálni kell : Telepszám 22 C°-on, Telepszám 36 C°-on, coliformok száma, Escherichia coli száma, enterococcusok száma, Pseudomonas aeruginosa szám , Clostridium perfringens szám.

Üzembe helyezés (Víztartási próba)

A csővezetékek megépülése után, betakarása előtt el kell végezni:

- A nyílt árkos geodéziai felmérést,
- Nyomóvezeték és műtárgyai esetében a nyomáspróbát.

Nyomáspróba, fertőtlenítés

Az elkészült csővezeték üzembe helyezés előtt MSZ-10-310-86 szabvány szerint végzendő nyomáspróbának kell alávetni. A nyomáspróba lefolytatását a DPMV Zrt. jelenlétében kell végrehajtani, az üzemeltető előírásai szerint.

A csővezeték előkészítése nyomáspróba-hoz:

A próbanyomással nem terhelhető szerelvényeket (pl. vízmennyiségmérőt) el kell távolítani és ideiglenes áthidaló cső elemekkel pótolni. Nyomáspróba kijelölt cső szakasz lezárására végleges szerelvényt csak a terv előírása szerint szabad felhasználni.

A nyomáspróba előtt ellenőrizni kell:

- a cső kötések,
- a tartószerkezeteket,
- a csatlakozások és a cső szakasz végének zárását,
- a vezeték lejtését,
- a vezeték hő tágulási lehetőséget,
- a vezeték légtelenített állapotát,
- a vezeték sűrítési lehetőséget,
- a cső fal hőmérsékletet.

A vízfeltöltés alatt a cső szakasz összes légtelenítójének nyitva kell lenni mindaddig, míg a kiömlő víz levegő mentessé válik. 12 óra alatt legfeljebb 1000 m csövet szabad feltölteni vízzel. A feltöltéshez használt víz hőmérséklete azonos legyen a csővezeték hőmérsékletével. A feltöltés sebességét $\pm 5 - 10$ °C közötti eltérés esetén felére, ± 10 o C-nál nagyobb eltérés esetén pedig a negyedére kell csökkenteni.

Fagyveszély esetén a nyomáspróbát megkezdeni nem szabad, a csővezeték le kell üríteni.

A nyomáspróba-hoz a csővezetékek leterhelt állapotban kell lennie. A csővégeket húzás biztos szerelvénnyel kell lezárni és betontömbhöz kell kitámasztani.

A nyomáspróba-hoz hitelesített nyomásmérőt kell használni. A nyomásmérőt a vezetékszakas mélypontján kell elhelyezni. A felhasznált víz mennyiségének méréséről és annak elvezetéséről gondoskodni kell.

A nyomáspróba eredményeit jegyzőkönyvben kell rögzíteni. A jegyzőkönyvben szerepelnie kell a vezeték megnevezésének, cső átmérőjének, a csőszakasz szelvényszámainak, a vizsgálat időtartamának, a vizsgálat napján mért átlaghőmérsékletnek, a vizsgálati nyomás értékének, a jelenlévők nevének.

A jegyzőkönyvet a vizsgálatot végző kivitelező és a beruházó képviselője írja alá. A nyomáspróbát üzemeltető képviselőjének jelenléte mellett kell lefolytatni. A vizsgálati jegyzőkönyv az építési napló melléklete.

Vizsgálati nyomás mértéke **$P_{ny} = 1,5 \times P_{ü} + 1$ (bar) de minimum 10 bar.**

Vezetékszakasz fertőtlenítése:

A csővezeték tisztítását a kivitelezés teljes befejezése és a szakaszos nyomáspróbák elvégzése után kell végrehajtani. A tisztítástól csak az üzemeltető felelősségére lehet eltekinteni.

A tisztítás módja függ a csővezeték méretétől, a folyamatosan rendelkezésre álló víz mennyiségtől, a szükséges víznyomást biztosító gépi berendezéstől, az öblítővíz elvezetési lehetőségétől stb. Ivóvízvezeték tisztításához csak ivóvíz minőségű víz használható.

A tisztító öblítésnél elállított vízsebesség a tervezett üzemi vízsebességet legalább 0,5 m/s értékkel haladja meg, de ne legyen kisebb, mint 1,0 m/s. A csővezeték a tisztító öblítést megelőzően legalább 12 órával, vízzel teljesen fel kell tölteni.

Fertőtlenítést csak tiszta vezetékben szabad végezni. Az ivóvízvezeték klórmentes oldattal (30 g/m³ szabad klórtartalom, 3 órás hatásidő mellett), illetve ezzel azonos hatékonyságú fertőtlenítő szerrel kell fertőtleníteni.

Ivóvízvezeték fertőtlenítésére csak az egészségügyi és vízügyi szervek által (nátrium-hypoklorittal) engedélyezett szer használható.

Fertőtlenítés után a csővezeték mindaddig öblíteni kell, amíg a csőben levő víz szabad klórtartalma 0,2 g/m³ értékre csökken.

A csővezeték üzembe helyezését, vízminta vizsgálat alapján, az egészségügyi hatóság engedélyezi. A klór tartalmú öblítővíz befogadóba való vezetéséhez a hatósági vagy üzemeltetői hozzájárulást meg kell szerezni.

A kivitelezés megkezdése előtt a keresztező közművek pontos helyét, mélységét, méretét kutatóárokokkal ellenőrizni kell! Annak ismeretében a terv felülvizsgálata, módosítása szükségessé válhat.

Ha a munkáárokban, vagy munkagödörben az építendő vezeték, vagy műtárgy mellett meglévő üzemelő közművezeték is van, akkor az üzemelő vezeték biztosítani kell és az üzemeltetőtől szakfelügyeletet kell kérni.

Az elkészült vezetékszakaszokon az átadás-átvétel előtt az alábbi szabványokban megfogalmazottak szerinti vizsgálatokat kell elvégezni:

- MSZ 10-310:1986 Vízügyi létesítmények. Épületen kívüli nyomás alatti vízszállító csővezetékek

10. MUNKAVÉDELEM, TŰZVÉDELEM

A kivitelezési munkák során az idevonatkozó Munkavédelmi és Tűzvédelmi előírásokat, rendeleteket maradéktalanul be kell tartani!

Vonatkozó előírások, rendeletek:

Az építőipari kivitelezési munkák során a generálkivitelező legfontosabb feladatáról az 1993. évi XCIII. tv. a munkavédelemről (továbbiakban Mvt.) 40. §-nak (2) bekezdése rendelkezik:

Mvt. 40. § (2) „Olyan munkahelyen, ahol különböző munkáltatók alkalmazásában álló munkavállalókat egyidejűleg foglalkoztatnak, a munkavégzést úgy kell összehangolni, hogy az az ott dolgozókra és a munkavégzés hatókörében tartózkodókra veszélyt ne jelentsen. Az összehangolás keretében különösen az egészséget és biztonságot veszélyeztető kockázatokról és a megelőzési intézkedésekről az érintett

munkavállalókat és munkavédelmi képviselőiket, illetőleg a munkavégzés hatókörében tartózkodókat tájékoztatni kell. Az összehangolás megvalósításáért a felek által szerződésben megjelölt munkáltató, ilyen kikötés hiányában a fővállalkozó, illetve bármely más olyan személy vagy szervezet, aki, illetve amely a tényleges irányítást gyakorolja, vagy a munkahelyért a fő felelősséget viseli, ha ilyen nincs, akkor az a felelős, akinek a területén a munkavégzés folyik.”

- 4/2002. (II. 20.) SzCsM-EüM együttes rendelet az építési munkahelyeken és az építési folyamatok során megvalósítandó minimális munkavédelmi követelményekről.
- 65/1999. (XII. 22.) EüM rendelet 4. § (6) bekezdés.
- 14/2004. (IV. 19.) FMM rendelet a munkaeszközök és használatuk biztonsági és egészségügyi követelményeinek minimális szintjéről.
- 3/2002. (II. 8.) SzCsM-EüM együttes rendelet 5. sz. melléklet 2. pontja.
- 18/2001. (IV. 28.) EüM rendelet 5. § (1).
- 3/2002. (II. 8.) SzCsM-EüM együttes rendelet 6. sz. melléklet 1. és 2. pontjai.
- 47/1999. (VIII.4.) GM rendelettel kiadott Emelőgép Biztonsági Szabályzat
- 143/2004. (XII. 22.) GKM rendelet a Hegesztési Biztonsági Szabályzat kiadásáról
- 31/1995. (VII. 25.) IKM rendelet Vas- és Fémipari Szerelési Biztonsági Szabályzat kiadásáról

11. KÖRNYEZETVÉDELEM

Az építés során olyan technológiát kell alkalmazni, mely a környezetet nem veszélyezteti. A veszélyes hulladékok keletkezését, ártalmatlanítását, gyűjtését, tárolását a 98/2001. (VI.15.) Kormányrendelet és vállalati előírások szabályozzák. A környék lakói, valamint az ott lévő kommunális, kulturális és idegenforgalmi létesítmények nyugalma érdekében kerülni kell a felesleges zajokat. A járművek, építőipari gépek csak a feltétlenül szükséges ideig működjenek. A 8/2002.(III. 22.) KöM-EüM. együttes rendeletben előírt zajszintet ne lépje túl az építési tevékenység zaja a munkahely környezetében. Ha várhatóan túllépi, a környezetvédelmi hatóságtól kell zajkibocsátási határérték megállapítást kérni.

Berkenye, 2024. február hó.



Less Krisztián
tervező
VZ-TEL
kamarai szám: 13-16268

Tárgy: Javaslat a Gyál, Vállalkozó utca, 7711/1, 7711/2, 7711/4, 7711/5 hrsz-ú ingatlanok villamosenergia ellátásával kapcsolatos tulajdonosi nyilatkozat kiadására

Tisztelt Pénzügyi és Gazdasági Bizottság!

A Kábel Team Kft. (1148 Budapest, Lengyel u. 15.), Molnár Klára, felelős tervező elkészítette a „Gyál, 7711/1, 2, 4, 5 hrsz. ingatlanok villamosenergia-ellátása, 0,4 kV-os földkábel létesítése a Vállalkozó utcában” című, 23T-037 tervszámú műszaki tervdokumentációját.

A tervdokumentáció Gyál, Vállalkozó utca folytatásaként kialakított 7711/3 hrsz.-ú magánútról nyíló 7711/1, 7711/2, 7711/4 és 7711/5 hrsz.-ú ingatlanok villamosenergia-ellátását szolgáló földkábeles csatlakozóvezeték létesítésének kiviteli tervét tartalmazza. A Vállalkozó utcában kiépített közművek figyelembevétele, illetve hiányzó meglévő közmű ábrázolás miatt többször egyeztetünk a tervezővel. A végleges tervlapot 2024. március 22-én kapta meg hivatalunk.

Jelenleg igénybe vett villamos energia: 0 A

Az igényelt villamos energia: 3 x 80A, 3 x 40A, 3 x 32A, 3 x 32A

Gyál Város Önkormányzatának tulajdonát képezi a fenti munkával érintett Vállalkozó utca (hrsz.:4375/20) közterület.

A tervező kérelmet nyújtott be hivatalunkhoz, melyben kérte a tárgyi munkával kapcsolatosan a tulajdonosi nyilatkozat kiadását.

Kérem a Tisztelt Pénzügyi és Gazdasági Bizottságot, hogy fentiek és a mellékelt dokumentációk ismeretében szíveskedjen határozatot hozni!

Határozati javaslat:

Gyál Város Önkormányzata Képviselő –testületének Pénzügyi és Gazdasági Bizottsága

- a.) a gyáli 4375/20 hrsz.-ú, Vállalkozó utca közterületet érintően hozzájárul – a Kábel Team Kft., Molnár Klára, felelős tervező által készített, „Gyál, 7711/1, 2, 4, 5 hrsz. ingatlanok villamosenergia-ellátása, 0,4 kV-os földkábel létesítése a Vállalkozó utcában” című, 23T-037 tervszámú (2024. márciusban beadott, javított) műszaki tervdokumentáció szerinti közművezeték – földkábel építéséhez.
- b.) a tulajdonosi nyilatkozat nem mentesít az egyéb szakhatósági állásfoglalások és engedélyek beszerzése alól.

Határidő: 2024. április 30.

Felelős: a Bizottság Elnöke

A határozati javaslat elfogadása egyszerű szótöbbséget igényel.

Az előterjesztést készítette: Szabóné Kovács Anikó főépítész irodavezető

Gyál, 2024. március 28.

Rozgonyi Erik
címzetes főjegyző

Melléklet:

- 1 pld. kérelem
- 1 pld. műszaki tervdokumentáció
- 1 pld. nyomvonalrajz



KÁBEL TEAM KFT.
1148 Budapest Lengyel u. 15.
Weblap: www.kabelteam.hu
E-mail: info@kabelteam.hu
Tel: 06/1 470-80-40 Fax: 06/1 470-80-45



Gyál Város Önkormányzata

Gyál

Kőrösi út 114.
2360

Tárgy: tulajdonosi és közútkezelői hozzájárulás kérelme

Társaságunk az ELMŰ Hálózati Kft. megbízásából készíti az **Gyál, 7711/1, 2, 4, 5 hrsz. villamosenergia-ellátása, 0,4 kV-os földkábel létesítése a Vállalkozó utcában c. kiviteli tervet.**

Kérjük, hogy a mellékelt módosított tervdokumentáció alapján a tárgyban megjelölt hozzájárulásokat a **4375/20** hrsz.-ú Önkormányzati tulajdonú ingatlan vonatkozásában szíveskedjenek megadni.

Szíves közreműködésüket előre is köszönjük.

Melléklet: 1 pld. tervdokumentáció

Budapest, 2023. november 6.

Molnár Klára
tervező

Melléklet: 1 pld. tervdokumentáció



KÁBEL TEAM KFT.
1148 Budapest Lengyel u. 15.
Weblap: www.kabelteam.hu
E-mail: info@kabelteam.hu

Tel: 06/1 470-80-40 Fax: 06/1 470-80-45



MŰSZAKI TERVDOKUMENTÁCIÓ

**Gyál, 7711/1, 2, 4, 5 hrsz. ingatlanok villamosenergia-ellátása,
0,4 kV-os földkábel létesítése a Vállalkozó utcában**

Sepland szám: **CS-37701**

Tervszám: **037/23T-01**

Munkaszám: **23T-037**

Beruházó: **ELMŰ Hálózati Kft.
Beruházási Osztály
1044 Budapest, Megyeri út 118.**

Üzemeltető: **ELMŰ Hálózati Kft.
Pesti Régió
1044 Budapest, Megyeri út 118.**

Tervező: **Kábel Team Kft.
1148 Budapest, Lengyel u. 15.**

Felelős tervező: **Molnár Klára:
01-15332 EN-VI
Tel: 06-20-915-7203**

TARTALOMJEGYZÉK

- 1, Fedőlap
- 2, Tartalom-, rajzjegyzék
- 3, Műszaki leírás
- 4, Általános előírások
- 5, Tűzvédelem
- 6, Környezetvédelem
- 7, Munkavédelmi fejezet
- 8, Tervezői nyilatkozat

RAJZJEGYZÉK

0212/22-04

Kiviteli rajz

3. Műszaki leírás

Előzmények:

Gyálon a 7711/1-2, valamint a 7711/4-5 hrsz.-okon nyilvántartott ingatlanokra összesen 1 db 3x80 A-es illetve 1db 3x40A valamint 2db 3x32A-es villamosenergia-igény került benyújtásra. Az igénybejelentések oka egy ipari ingatlanok kialakítása, ennek megfelelően az ellátandó ingatlanok a 7711/3 hrsz.-ú út 2 oldalán fognak elhelyezkedni 2-2 db arányban.

Az ELMŰ Hálózati Kft. az említett igényeket a Vállakozó utca (7711/3 hrsz.) ill. a Bartók Béla u. (4375/2 hrsz.) sarkán meglévő, 32921/20 üzemviteli számú BHTR állomásból közcélú 0,4 kV-os földkábel létesítésével kívánja kiszolgáltatni.

Az említett tr. állomást a SORS/Tesco - jelű 20 kV-os vonal látja el.

0,4 kV-os földkábel létesítése

Tervezett kábel nyomvonala:

A tervezett földkábel a 4375/20 hrsz.-en meglévő, 32921/20 BHTR állomás kiefeszültségű elosztójából indul. A kábel keresztezi DNY-i irányban a fent említett utat, majd annak keleti oldalán halad déli irányba az ingatlanhatároktól 1,0 m távolságra, míg el nem éri a tervezett elosztószelekrényt.

A tervezett kábel típusa, keresztmetszete:

NAYY-J 4x240 SE mm² 0,6/1 kV-os PVC szigetelésű, térhálósított polietilén burkolatú, tömör alumínium vezetőjű, kettős szigetelésű kábel.

Külső átmérő: 56 mm

Tömeg: 5 050 kg/km kg/km

Minimális hajlítási sugár: 750 mm

Maximális húzóerő fektetéskor: 7 200 N

Terhelhetőség földben: 364 A

Nyomvonalhossz: 183,5 fm

Burkolat: föld, viacolor

Kábelárok: 0,85 x 0,4 m, úttest alatt: 1,15 x 0,4 m

Homokágy: 0,2 m vastagságban

Mechanikai védelem:

- úttest, kapubejáró, járda alatt és közműkeresztezéskor KPE Ø90 mm (csatlakozó kábel) és Ø160 mm (gerinc) védőcső
- műanyag jelzőszalag.

Szerelvények:

Beltéri végelzárók 1 kV 240 mm²-re

Jelzések:

hőre zsugorodó zöld - sárga – piros - kék zsugorcsővel a kábelereket meg kell jelölni úgy, hogy a zsugorcső a végelzáróhoz ne érjen hozzá;

A kábelre általában 10 m-enként időtálló kábeljelzést kell elhelyezni az alábbi felirattal:

32921/20, 7711/1-5 hrsz. felé
400 V
2024. év

A tervezett közcélú hálózati elosztószekrény típusa: 1N/5LSL+2RP

Érintésvédelem: TN-C

Nullázás, az ELMŰ-ÉMÁSZ Hálózati Kft. D_U006-15_03 Érintésvédelmi szabályzatának előírásai szerint.

Minden olyan "villamos szerkezet"-nél, amely erősáramú táplálását más villamos szerkezettől kapja. Az érintésvédelembe be kell vonni a kisfeszültségű hálózat üzemszerűen feszültség alatt nem álló, de meghibásodás során feszültség alá kerülhető fém szerelvényeit:

- vasoszlop, alumínium oszlop,
- betonoszlop, ha az oszlopon nullázásba bevont test van
- egysíkú elrendezésű hálózat vezeték tartó szerelvénye
- közvilágítási lámpatest, szerelvény, kar, stb.
- kapcsoló, - biztosító, - elosztószekrények

közép/kisfeszültségű tr. állomások vezető anyagú fém szerkezeti elemei, ha azt egyéb előírás nem tiltja.

Nem kell érintésvédelmet alkalmazni a villamos szerkezetek azon fém részeinél, amelyeknek érinthető felülete kicsi, max. 50*50 mm méret határig. (Pl. adattábla, csavar, szegecs, stb.), Fa és vasbetonoszlopon lévő szigetelt szabadvezeték tartószerkezeténél (függesztő elem), ha az oszlopon egyébként nincsen érintésvédelemmel ellátandó villamos szerkezet, és nincsen az oszlopon üzemi földelés kialakítva.

Feszültségesés ellenőrzése

$e = (M \times 10^{-3}) \times r$; ($r=240 \text{ mm}^2$: $0,125 \text{ } \Omega/\text{km}$)

megengedhető max. feszültségesés: **11,5 V**

Szakaszok megnevezése	Hossz (l, m)	Üzemi áram/fázis (Iü, A)	Áramnyomaték (M, Am)	Keresztmetszet (A, mm ²)	Feszültségesés (e, V)
32921/20 - elosztó	190	184 A	34 960	240	4,37
Összesen:					4,5

A számított feszültségesés a megengedhető határon belül van.

Csatlakozókábelek feszültségese:

$e = (M \times 10^{-3}) \times r$; (0,641 Ω /km $r=25 \text{ mm}^2$: 1,2 Ω /km)

megengedhető max. feszültségese méretlen fővezetéken 1 %: **2,3 V**

Szakaszok megnevezése	Hossz (l, m)	Üzemi áram/fázis (Iü, A)	Áramnyomaték (M, Am)	Keresztmetszet (A, mm ²)	Feszültségese (e, V)
elosztó – 7711/1	20	40	800	25	0,96
elosztó – 7711/2	30	32	960	25	1,152
elosztó – 7711/4	5	32	160	25	0,192
elosztó – 7711/5	5	80	400	25	0,48

A számított feszültségese mind a 4 ingatlan esetében a megengedhető határon belül van.

Zárlatszámítás

$I_z > I_k \geq \alpha \times I_n$; ahol:

I_z = szakasz zárlati árama;

I_k = biztosító tényleges kiolvadási áramerőssége;

α = biztosító kiolvadási értéke;

I_n = biztosító névleges áramerőssége

Szakaszok megnevezése	Biztosító kiolvadási számértéke	Keresztmetszet fázis / nulla		Hossz m	Zárlati impedancia		Zárlati áram a végponton
					szakasz	összes	
32921/20 – tervezett végponti elosztószekrény	4	240	240	190	0,0494	0,0494	1164
csatlakozókábel 7711/2-re	4	25	25	30	0,075	0,1244	462

A transzformátorállomás elosztójában max. NH: 315 A lehet, az elosztószekrényben max. NH 100 A lehet.

A tervezett munkák fogasztói zavartatással nem járnak.

4, Általános előírások

Jelen műszaki tervdokumentációban foglaltaktól eltérni csak a tervező, az üzemeltető és a megrendelő hozzájárulásával szabad. A hozzájárulás beszerzésének elmulasztásáért a kivitelező a felelős.

A kivitelezési munkákat a hálózat és a berendezés feszültségmentes állapotában lehet végezni az MSZ 1585 vonatkozó előírásainak betartásával.

Ennek alapján feszültség alatt lévő hálózaton és berendezésen, vagy annak veszélyes közelségében munkát végezni tilos.

A kivitelezés megkezdése előtt a kivitelező köteles tájékozódni a helyszínnel kapcsolatos veszélyforrásokról, és a megfelelő munkavédelemről gondoskodni.

A hálózati munkák során szükséges munkavédelem a kivitelezési technológiától függ. Ezeken túlmenően a kivitelezést végző munkavédelmi szabályzatában foglaltak betartása is szükséges és kötelező.

A kivitelező tartozik a műszaki átadás-átvételt megelőzően átadási dokumentációt szolgáltatni az átvevőnek.

A kivitelező tartozik a megvalósult hálózatról kartográfiai bemérést készíttetni, és az elkészült bemérési nyomvonalrajzokat az üzemeltetőnek átadni.

A kivitelezés befejezése után a műszaki átadás-átvételre a tervezőt, a beruházót, valamint az üzemeltetőt meg kell hívni.

5, Tűzvédelem

A munkát végző kivitelező köteles a **54/2014. (XII.5.) BM rendelet**, továbbá az üzemeltető tűzvédelmi szabályzata szerint végezni tevékenységét.

A tervezett létesítés a kábel és az érintett állomás tűzvédelmi helyzetére, valamint a tűzoltás feltételeire kiható változást nem tartalmaz, tűzvédelmi besorolásának megváltoztatását nem teszi szükségessé.

Az alkalmoszerű tűzveszélyes tevékenységet végzők megfelelő szakmai végzettségéről és kioktatásáról a kivitelező (munkáltató) kötelessége gondoskodni.

Alkalmoszerű tűzveszélyes tevékenységet csak érvényes tűzvédelmi szakvizsgával rendelkező munkavállaló végezhet. Az alkalmoszerű tűzveszélyes tevékenység elrendelése esetén a személyi, tárgyi és biztonsági feltételeket írásban kell meghatározni.

Idegen területen a feltételeket (pld.: oktatás, védőintézkedések stb.) a terület felelős vezetője jogosult meghatározni. Hegesztési tevékenységhez csak megfelelőségi nyilatkozattal rendelkező, megfelelőségi jellel ellátott, megfelelő időszakonként ellenőrzött eszközöket lehet használni.

A tűz jelzéséhez és oltásához szükséges eszközök biztosítása a kivitelező feladata.

Az elektromos berendezéseket éghető anyaggal letakarni tilos!

Az elektromos berendezéseken keletkezett tüzek oltása előtt áramtalanítani kell!

Elektromos berendezések tüzeinek oltására vizet, illetve bármilyen folyadékot alkalmazni tilos, az esetleges tüzet csak szénsav, poroltóval szabad oltani.

A keletkezett tüzről a tűzoltókat minden esetben értesíteni kell.

A hegesztések helyét, a kábelszerelvények környékét 2 m-es körzetben a keletkező kábelhulladéktól és éghető anyagoktól meg kell tisztítani.

Gondoskodni kell a munkagödörben a többi kábel letakarásáról és a lehulló izzó fémrészek eloltásáról.

Az esetleges tűz eloltására, a hegesztés idejére megfelelő oltóeszközt, készüléket kell készenlétben tartani.

A melegedési hely környékéről az éghető anyagokat el kell távolítani és el kell keríteni.

Zárt helyen tűz- és robbanásveszélyes anyagokkal történő munkavégzés esetén a folyamatos szellőzést természetes úton biztosítani kell.

Földmunka végzés során talált robbanószerkezetet tilos eltávolítani. Ebben az esetben a munkát le kell állítani és az egész területet le kell zárni, az illetékes hatóságot értesíteni.

A tűzvédelemre az MSZ 13207-ben és az Msz 1585-ben leírtak az irányadók.

A tűzveszélyes környezetre vonatkozó előírásokat az MSZ 1600-8-9; ill. az MSZ 1610-3-4 tartalmazza.

Csak munkavédelmi és tűzvédelmi oktatásban részesült személy végezhet munkát. A munkát végzők részére a munka megkezdése előtt tűzvédelmi oktatást kell tartani a 54/2014. (XII.5.)BM rendelet szerint. Az oktatást tűzvédelmi oktatási naplóban kell dokumentálni, melynek egy példányát a munkavezetőnek a helyszínen kell tartani, egy példányt pedig az üzemeltető részére kell megküldeni. A munkavédelmi (balesetelhárítási) oktatást a kivitelező által kijelölt személynek kell megtartani. Ezen oktatás megtartását is írásban kell rögzíteni, és annak megfelelő elsajátításáról meg kell győződni. Ennek hiányában munka nem végezhető. A munka speciális funkciójából fakadó előírások ismertetése az üzemeltető feladata. A munkavállalónak az elvégzendő munkának megfelelő szakképesítéssel kell rendelkeznie.

6, Környezetvédelem

A tervezett hálózat megfelel a természet- és tájvédelmi előírásoknak.

A tervezett hálózat a „16/2009. (X. 8.) KvVM rendelet a barlangok felszíni védőövezetének kijelöléséről” alapján **nem érint** barlang felszíni védőövezetét.

A tervezett hálózat a „14/2010. (V. 11.) KvVM rendelet az európai közösségi jelentőségű természetvédelmi rendeltetésű területekkel érintett földrészekről” alapján **nem érint** természetvédelmi területet.

A tervezés során igyekeztünk figyelembe venni az adott terület környezeti sajátosságait oly módon, hogy a tervezett létesítmény építéskor a meglévő növényzetben minél kevesebb kár essen.

A kivitelező köteles gondoskodni a keletkezett hulladék kezeléséről, így a kitermelt bontott anyagokat a kijelölt hulladék-lerakóhelyre kell elszállítani, ill. a még újrahasznosítható anyagokat a kijelölt helyekre kell beszállítani.

A keletkező környezetre ártalmas anyagokat elkülönítve kell kezelni (pl. higany, ólom, kátrány, stb.), a veszélyes hulladékokra vonatkozó előírásokat ezeknél az anyagoknál be kell tartani.

A szerelési anyagok és eszközök tárolására a területen van lehetőség, de ebben az esetben gondoskodni kell a megfelelő vagyonbiztonságról, ill. a környezet védelméről is.

A kábeldobok földön való tárolásakor azok kiékeléséről gondoskodni kell.

Az anyagszállításoknál különös gondossággal kell eljárni mind az új, mind pedig a bontott anyagok pakolásánál, hogy az az élő környezetben minél kevesebb kárt okozzon.

A tűzvédelemre az MSZ 13207-ben és az MSZ 1585-ben leírtak az irányadók.

A tűzveszélyes környezetre vonatkozó előírásokat az MSZ 1600-8-9; ill. az MSZ 1610-3-4 tartalmazza.

Az elektromos berendezéseket éghető anyaggal letakarni tilos!

Az elektromos berendezéseken keletkezett tüzeket oltásuk előtt lehetőleg áramtalanítani kell.

Villamos berendezések tüzeinek oltására vizet, ill. bármilyen folyadékot alkalmazni tilos!

Az esetleges tüzet csak szénsav, por- ill. halonnal oltóval szabad oltani.

A keletkezett tüzről a tűzoltókat minden esetben értesíteni kell.

2. számú melléklet a 45/2004. (VII. 26.) BM-KvVM együttes rendelethez**ÉPÍTÉSI HULLADÉK TERVLAP**
az építési tevékenység során keletkező hulladékhoz

Az építető adatai: Neve: ELMŰ Hálózati Kft. Címe: 1132. Bp. Váci út 72-74		A vállalkozók adatai: Neve, címe: KÜJ, KTJ száma: Neve, címe: KÜJ, KTJ száma: Neve, címe: KÜJ, KTJ száma:		Dátum: 2023. november	
Az építési hely adatai: Címe: Gyál Helyrajzi száma: 4375/20; 7711/3			A végzett tevékenység: 0,4 kV-os földkábel létesítése		
Sor- szám	Építési hulladék			Kezelési mód	
	A hulladék anyagi minősége szerinti csoportosítás	EWC kódszám	Tömeg (t)	Megnevezése	Helyszíne
1.	Kitermelt talaj	170504	92	Deponálás	
2.	Betontörmelék	170101	0	Elszállítás	
3.	Aszfalttörmelék	170301	0	Elszállítás	
4.	Fahulladék	170201	0	Elszállítás	
5.	Fémhulladék	170504	0,05	Elszállítás	
6.	Műanyag hulladék	170203	0,02	Elszállítás	
7.	Vegyes építési és bontási hulladék				
8.	Ásványi eredetű építőanyag-hulladék				
Összesen:			92,07		

7, Munkavédelmi fejezet

A tervezés során felhasznált szabványok:

1.	MSz 1:2002	Szabványos villamos feszültségek
2.	MSz EN 50341-1:2013	Erősáramú szabadvezetékek. Az 1 kV-nál nagyobb váltakozó feszültségű szabadvezetékek. Általános követelmények. Közös előírások.
3.	MSz 151-3	Erősáramú szabadvezetékek. Tartószerkezetek (oszlopok)
4.	MSZ EN 50522:2011	1 kV-nál nagyobb váltakozó feszültségű energetikai létesítmények földelése
5.	MSz 447:2019	Csatlakoztatás kisfeszültségű, közcélú elosztóhálózatra
6.	MSz 453:1987	Biztonsági táblák erősáramú villamos berendezések számára
7.	MSz 1585:2012	Villamos berendezések üzemeltetése
8.	MSz 1600-14:1983	Létesítési biztonsági szabályzat 1000 V-nál nem nagyobb feszültségű erősáramú villamos berendezések számára. Közterület.
9.	MSz HD 60364-1:2009	Kisfeszültségű villamos berendezések. 1. rész: Alapelvek, az általános jellemzők elemzése, meghatározások
10.	MSz HD 60364-4-41:2007	Kisfeszültségű villamos berendezések. 4-41. rész: Biztonság. Áramütés elleni védelem
11.	MSz HD 60364-4-42:2011	Kisfeszültségű villamos berendezések. 4-42. rész: Biztonság. Hőhatások elleni védelem
12.	MSz HD 60364-4-43:2008	Kisfeszültségű villamos berendezések. 4-43. rész: Biztonság. Túláramvédelem
13.	MSz 4851-1:1998	Érintésvédelmi vizsgálati módszerek. Általános szabályok és a védővezető állapotának vizsgálata
14.	MSz 4851-2:1998	Érintésvédelmi vizsgálati módszerek. A földelési ellenállás és a fajlagos talajellenállás mérése
15.	MSz 4851-5:1991	Érintésvédelmi vizsgálati módszerek. Védővezető nélküli érintésvédelmi módok vizsgálati módszerei
16.	MSz 4851-6:1973	Érintésvédelmi felülvizsgálatok. 1000 V-nál nagyobb feszültségű, erősáramú villamos berendezések különleges vizsgálati előírásai
17.	MSz 7487:2021	Közművezetékek elrendezése
18.	MSz 13207:2000	0,6/1 kV-20,8/36 kV-ig terjedő névleges feszültségű erősáramú kábelek és jelzőkábelek kiválasztása, fektetése és terhelhetősége

Figyelembe veendő jogszabályok és egyéb előírások:

- ELMŰ NYRt. szakmai utasításai, irányelvei
- 2007. évi LXXXVI. Törvény a Villamos Energiáról
- 1993. évi XCIII. Törvény a Munkavédelemről
- 1996. évi XXXI. Törvény a Tűz elleni védekezésről
- 54/2014. (XII.5.) BM rendelet az Országos Tűzvédelmi Szabályzat kiadásáról
- 8/2001. (III.30) GM rendelet Villamosmű Műszaki Biztonsági Követelményei Szabályzat
- 2/2013. (I.22) NGM rendelet a villamosművek, valamint a termelői, magán- és közvetlen vezetékek biztonsági övezetéről
- 45/2004. (VII.26) MB-KvVM együttes rendelet az Építési és Bontási hulladék kezelésének részletes szabályairól

A felsorolt szabványokban, utasításokban és előírásokban rögzített követelmények betartása kötelező.

A kábeldobok, oszlopok, berendezések rakodását, szállítását és állítását csak kötözői vizsgával rendelkezők végezhetik.

A kiásott kábelárkokat és oszlogödröket temetetlenül hagyni tilos. Amennyiben a kitermelés után az oszlopok állítása, vagy a kábelfektetés nem történik meg, úgy az oszlogödröket és kábelárkokat védőkorrallal körbe kell keríteni, sötétedés idejére megfelelő világításukról gondoskodni kell.

Mérési munkákat csak szakképzett és kioktatott dolgozók végezhetnek.

TERVEZŐI NYILATKOZAT

Kijelentem, hogy az

**Gyál, 7711/1, 2, 4, 5 hrsz. ingatlanok villamosenergia-ellátása,
0,4 kV-os földkábel létesítése a Vállalkozó utcában**

című műszaki tervdokumentációt az általános érvényű és az eseti hatósági előírások, - ezen belül a tűzrendészeti és munkavédelmi követelményeket megállapító – rendeletek, országos (MSZ) és ágazati (szakmai) szabványok figyelembevételével készítettük.

A tervezett műszaki megoldás megfelel a vonatkozó jogszabályoknak és hatósági előírásoknak, biztosítja az élet, az egészség, a környezet és a kulturális örökség védelmét.

Kijelentjük továbbá, hogy a fenti terveket a szakhatóságokkal és közművekkel egyeztetettük.

A tervdokumentáció a Munkavédelmi Törvény alapján munkavédelmi szempontból ellenőrzésre került.

Kijelentjük továbbá, hogy a tárgyi kiviteli terv vezetékjogi engedélyezési eljárásához mellékelt szakhatósági nyilatkozatok a nyomvonal kijelölési eljárásra kiküldött **23T-037** munkaszámú nyomvonal kijelölési rajz alapján kerültek kiadásra a szakhatóságok által.

A

- 382/2007. (XII.23.) Kormányrendeletben előírt előkészítő eljárást szabályszerűen lefolytattuk,
- eljárásba bevontak állásfoglalása, nyilatkozata a kérelem mellékletét képező nyomvonalrajz(ok) feltüntetett állapot alapján történt,
- tervezett villamos vezeték és csatlakozó műtárgya az érintett ingatlanok rendeltetésszerű használatát lényegesen nem akadályozza,
- erdőt, valamint táj –és természetvédelem alatt álló (vagy annak tervezett) területet, természeti értéket, műemlékvédelem alatt álló létesítményt nem érint,
- megvalósítás fakivágást nem igényel,
- közölt, eljárásba bevontakon kívül a létesítés más szakhatóságot, szervezetet, közművet, ingatlantulajdonost nem érint.

A tervezés az alábbi törvényi előírások és jogszabályok szerint történt:

- 2007. évi LXXXVI. Törvény a Villamos Energiáról
- 1993. évi XCIII. Törvény a Munkavédelemről
- 1996. évi XXXI. Törvény a Tűz elleni védekezésről
- 54/2014. (XII.5.) BM rendelet az Országos Tűzvédelmi Szabályzat kiadásáról
- 8/2001. (III.30) GM rendelet Villamosmű Műszaki Biztonsági Követelményei Szabályzat
- 2/2013. (I. 22.) NGM rendelet a villamosművek, valamint a termelői, magán- és közvetlen vezetékek biztonsági övezetéről
- 2012. évi CLXXXV. törvény a hulladékról
- 45/2004. (VII. 26.) BM–KvVM együttes rendelet az építési és bontási hulladék kezelésének részletes szabályairól

Nyilatkozom, hogy a tervezésre jogosultsággal rendelkezem, névjegyzéki (nyilvántartási) számom: EN-VI 01-15332

Budapest, 2023. november

Molnár Klára
tervező



KÁBEL TEAM KFT.
1148 Budapest Lengyel u. 15.
Weblap: www.kabelteam.hu
E-mail: info@kabelteam.hu
Tel: 06/1 470-80-40
Fax: 06/1 470-80-45



ÉRTESÍTÉS

VILLAMOSENERGIA - IPARI KÖZCÉLÚ ELOSZTÓHÁLÓZAT LÉTESÍTÉSÉVEL KAPCSOLATOS, ELŐKÉSZÍTŐ ELJÁRÁS MEGINDÍTÁSÁRÓL

**Gyál, 7711/1, 2, 4, 5 hrsz. ingatlanok villamosenergia-ellátása,
0,4 kV-os földkábelek létesítése a Vállalkozó utcában**

Tisztelt Címzett!

Ezúton értesítjük, hogy az ELMŰ Hálózati Kft. (1132 Budapest, Váci út 72- 74.) megbízásából Molnár Klára, mint a létesítmény tervezője, a villamos energiáról szóló 2007. évi LXXXVI. törvény, valamint „A villamosenergia–ipari építésügyi hatósági engedélyezési eljárásról” szóló 382/2007. (XII. 23.) Kormányrendelet (a továbbiakban: R.) 13.§ -a értelmében, a tárgyban megjelölt létesítményre *hatósági vezetékjog engedélyezési eljárás előtti előkészítő eljárást* hirdet meg. Jelen értesítésünkhöz csatoljuk R. 3.sz. melléklete 2. pontja szerinti a tervdokumentációt kérve annak szíves, előzetes tanulmányozását.

A létesítéssel érintett ingatlanok:

Gyál, 4375/5 és 7711/3 hrsz.

Kérjük az Önkormányzat Építésügyi/Műszaki Csoportját, hogy adják szakhatósági állásfoglalásukat arra vonatkozóan, hogy a tervezett létesítmény a **település rendezési tervével nem ellentétes, ill. a helyi környezetvédelmi előírásoknak megfelel.**

Kérjük az ingatlantulajdonosokat, hogy a mellékelt formanyomtatványon tegyék meg nyilatkozatukat a tervező fenti elérhetőségén.

Tisztelettel kérjük a szakhatóságokat, hogy előzetes szakhatósági állásfoglalásukat a mellékelt nyomvonalrajz egy – eredeti keltezéssel, aláírással és bélyegzővel ellátott (VET 117. § 4. bek.) – példányával a tervező fenti címére megküldeni szíveskedjenek.

Szíves közreműködésüket előre is köszönjük.

Budapest, 2023. november 6.

Molnár Klára
EN-VI 01-15332

Mellékletek: nyomvonal kijelölési dokumentáció, 1x1 pld. nyomvonalrajz, meghívottak névsora

Nyomvonal kijelölési dokumentáció

Általános adatok:

Létesítendő vezeték megnevezése:	0,4 kV-os földkábel
Beruházó megnevezése:	ELMŰ Hálózati Kft.
Üzembentartó megnevezése és címe:	ELMŰ Hálózati Kft. 1132. Budapest, Váci út 72-74.
Tervező megnevezése és címe:	Kábel Team Kft., Molnár Klára tervező 1148. Budapest, Lengyel utca 15.
Beruházás rendeltetése:	Bugyi, 7711/1, 2, 4, 5 hrsz. ingatlan villamosenergia-ellátása
A beruházás költségelőirányzata:	3 000 000 .-

Műszaki adatok:

A vezeték üzemi feszültsége:	0,4 kV
Nyomvonalhossz 20 kV-os földkábel:	183,5 fm
Nyomvonalhossz 20 kV-os szabadvezeték:	-
Nyomvonalhossz 0,4 kV-os szabadvezeték:	-
Vezetők száma, keresztmetszete és anyaga:	NAYY-J 4x240 SE mm ²
A tervezett oszlopok típusa, anyaga:	-
Az oszlopok föld feletti magassága:	-
Érintésvédelem módja:	-
Oszlopkapcsolók típusa:	-
Transzformátorállomás típusa:	-
Közművek, műtárgyak, stb. keresztezésének, ill. megközelítésének felsorolása:	

gáz, csatorna, víz

A tervezett hálózat nyomvonalának részletes (helyrajzi szám szerinti) leírása:

Tervezett kábel nyomvonala:







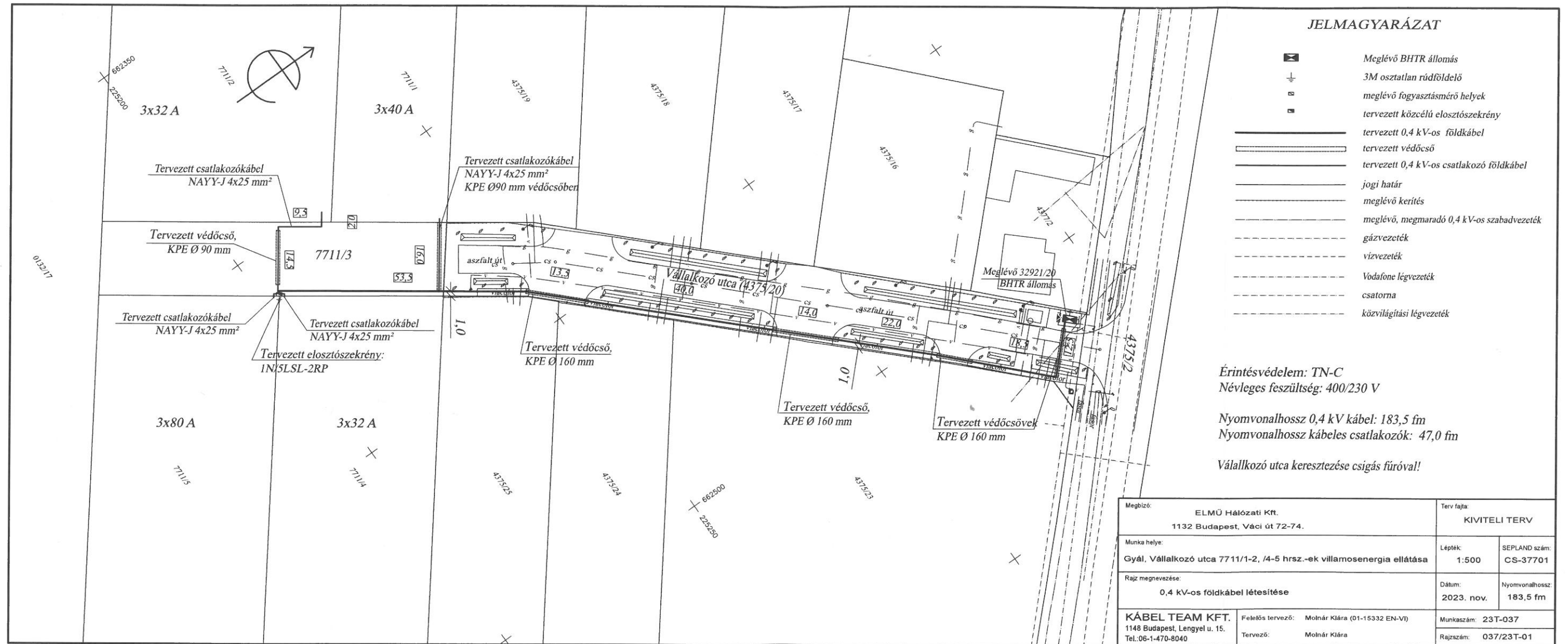







A tervezett földkábel a 4375/20 hrsz.-en meglévő, 32921/20 BHTR állomás kiefeszültségű elosztójából indul. A kábel keresztezi DNY-i irányban a fent említett utat, majd annak keleti oldalán halad déli irányba az ingatlanhatároktól 1,0 m távolságra, míg el nem éri a tervezett elosztószekrényt.

**Meghívottak névsora a
Gyál, 7711/1, 2, 4, 5 hrsz. ingatlanok villamosenergia-ellátása,
0,4 kV-os földkábelek létesítése a Vállakozó utcában**

1.	Budapest Főváros Kormányhivatala XII. kerületi Hivatala, Műszaki Engedélyezési Főosztály, Villamosenergia-ipari Osztály	1535 Budapest, Pf.: 922.
2.	Gyál Város Polgármesteri Hivatala	2360 Gyál, Körösi út 112-114.
3.	Honvédelmi Minisztérium Hatósági Főosztály	1555 Budapest, Pf.: 70.
4.	Pest Megyei Kormányhivatal Érdi Járási Hivatal Építésügyi és Örökségvédelmi Osztálya	1052 Budapest, Városház utca 7.
5.	ELMŰ Hálózati Kft.	e-közmű
6.	DIGI Kft.	e-közmű
7.	MAGÁZ Magyar Gázszolgáltató Kft.	e-közmű
8.	Dél-Pest Megyei Víziközmű Szolgáltató Zrt.	e-közmű
9.	Fiber System Kft.	e-közmű
10.	Vodafone Magyarország Távközlési Zrt.	e-közmű
11.	Magyar Telekom Nyrt.	e-közmű
12.	MVM NET Távközlési Zrt.	e-közmű
13.	BABÓ Motors Kft.	2220 Vecsés, Budai Nagy Antal u. 118/B.



JELMAGYARÁZAT

-  Meglévő BHTR állomás
-  3M osztatlan rúd földelő
-  meglévő fogyasztásmérő helyek
-  tervezett közcélú elosztószekrény
-  tervezett 0,4 kV-os földkábel
-  tervezett védőcső
-  tervezett 0,4 kV-os csatlakozó földkábel
-  jogi határ
-  meglévő kerítés
-  meglévő, megmaradó 0,4 kV-os szabadvezeték
-  gázvezeték
-  vízvezeték
-  Vofafone légvezeték
-  csatorna
-  közvilágítási légvezeték

Érintésvédelem: TN-C
Névleges feszültség: 400/230 V

Nyomvonalhossz 0,4 kV kábel: 183,5 fm
Nyomvonalhossz kábeles csatlakozók: 47,0 fm

Vállalkozó utca keresztezése csigás fúróval!

Mégbízó: ELMŰ Hálózati Kft. 1132 Budapest, Váci út 72-74.		Terv fajta: KIVITELI TERV	
Munka helye: Gyál, Vállalkozó utca 7711/1-2, /4-5 hrsz.-ek villamosenergia ellátása	Lépték: 1:500	SEPLAND szám: CS-37701	
Rajz megnevezése: 0,4 kV-os földkábel létesítése	Dátum: 2023. nov.	Nyomvonalhossz: 183,5 fm	
KÁBEL TEAM KFT. 1148 Budapest, Lengyel u. 15. Tel.06-1-470-8040	Felelős tervező: Molnár Klára (01-15332 EN-VI) Tervező: Molnár Klára	Munkaszám: 23T-037 Rajzsám: 037/23T-01	