

Szám: 2406 /2024.

## MEGHÍVÓ

Gyál Város Önkormányzatának Képviselő-testülete

**2024. február 29-én (csütörtök) 17.00 órakor**

ülést tart, melyre tisztelettel meghívom.

**Ülés helye: Gyáli Polgármesteri Hivatal – Tanácsterem – földszint 4. (Gyál, Kőrösi út 112-114.)**

### **Napirend:**

1. Beszámoló a 2024. január 25-ei képviselő-testületi ülés óta történt fontosabb eseményekről

**Előterjesztő:** Pápai Mihály polgármester

2. Beszámoló a lejárt határidejű határozatok végrehajtásáról

**Előterjesztő:** Pápai Mihály polgármester

3. Javaslat az Önkormányzat 2023. évi költségvetéséről szóló 4/2023. (II.24.) sz. önkormányzati rendelet módosítására

**Előterjesztő:** Pápai Mihály polgármester

**Tárgyalja:** Pénzügyi és Gazdasági Bizottság

4. Javaslat Gyál Város Önkormányzata 2024. évi költségvetési rendeletének megalkotására

**Előterjesztő:** Pápai Mihály polgármester

**Tárgyalja:** Pénzügyi és Gazdasági Bizottság  
Oktatási és Kulturális Bizottság  
Környezetvédelmi és Közbiztonsági Bizottság  
Ifjúsági és Sport Bizottság  
Szociális és Egészségügyi Bizottság

5. Javaslat a helyi vízgazdálkodási hatósági jogkörbe tartozó szennyvízelvezetéshez kapcsolódó talajterhelési díjjal összefüggő díjmentességekről, továbbá adatszolgáltatási és eljárási szabályokról szóló önkormányzati rendelet módosítására

**Előterjesztő:** Pápai Mihály polgármester

**Tárgyalja:** Környezetvédelmi és Közbiztonsági Bizottság  
Pénzügyi és Gazdasági Bizottság

6. Javaslat víziközmű-szolgáltatóval közszolgáltatási szerződés megkötésére a nem közművel összegyűjtött háztartási szennyvíz begyűjtésére

**Előterjesztő:** Pápai Mihály polgármester

**Tárgyalja:** Környezetvédelmi és Közbiztonsági Bizottság  
Pénzügyi és Gazdasági Bizottság

7. Javaslát Gyál Városüzemeltetési Nonprofit Kft. 2024. évi üzleti tervére

**Előterjesztő:** Zsigovits Gábor ügyvezető igazgató  
**Tárgyalja:** Pénzügyi és Gazdasági Bizottság

8. Javaslát Gyáli - Városgazda Gazdasági Kft. 2024. évi üzleti tervének elfogadásáta

**Előterjesztő:** Zsigovits Gábor ügyvezető igazgató  
**Tárgyalja:** Pénzügyi és Gazdasági Bizottság

9. Javaslát villamos energia és földgáz beszerzéssel kapcsolatos döntések meghozatalára

**Előterjesztő:** Zsigovits Gábor ügyvezető igazgató  
**Tárgyalja:** Pénzügyi és Gazdasági Bizottság

10. Javaslát a Gyál Városüzemeltetési Nonprofit Kft. TOP\_PLUSZ 1.1.1-21 kódszámú pályázaton való indulásának elfogadására

**Előterjesztő:** Zsigovits Gábor ügyvezető igazgató  
**Tárgyalja:** Pénzügyi és Gazdasági Bizottság

11. Javaslát az Arany János Közösségi Ház és Városi Könyvtár 2023. évi beszámolójának elfogadására

**Előterjesztő:** Nagy József Elek alpolgármester  
**Tárgyalja:** Oktatási és Kulturális Bizottság

12. Javaslát az Arany János Közösségi Ház és Városi Könyvtár 2024. évi munkatervének jóváhagyására

**Előterjesztő:** Nagy József Elek alpolgármester  
**Tárgyalja:** Oktatási és Kulturális Bizottság

13. Javaslát a Kertváros Szociális Központ által nyújtott szociális ellátásokra a Társulási Tanács által 2024. évre megállapított intézményi, és személyi térítési díjak megismerésére, és egyetértés kinyilvánítására

**Előterjesztő:** Pápai Mihály polgármester  
**Tárgyalja:** Szociális és Egészségügyi Bizottság  
Pénzügyi és Gazdasági Bizottság

14. Javaslát a 2024. évi nyári napközi időpontjának meghatározására

**Előterjesztő:** Nagy József Elek alpolgármester  
**Tárgyalja:** Oktatási és Kulturális Bizottság

15. Javaslát a Gyáli Tátika Óvoda magasabb vezetői állás pályázatának kiírására

**Előterjesztő:** Nagy József Elek alpolgármester  
**Tárgyalja:** Oktatási és Kulturális Bizottság

16. Javaslát a Gyáli Tulipán Óvoda magasabb vezetői állás pályázatának kiírására

**Előterjesztő:** Nagy József Elek alpolgármester  
**Tárgyalja:** Oktatási és Kulturális Bizottság

17. Javaslát a Települési Értéktár Bizottság 2023. II. félévi tevékenységéről szóló beszámolójának elfogadására

**Előterjesztő:** Juhász Ida a TEB elnöke  
**Tárgyalja:** Oktatási és Kulturális Bizottság



18. Javaslat pályázat kiírására a civil szervezetek szabadidős és kulturális tevékenységének támogatására

**Előterjesztő:** Pápai Mihály polgármester  
**Tárgyalja:** Oktatási és Kulturális Bizottság

19. Javaslat pályázat kiírására sport célú támogatás elnyeréséhez

**Előterjesztő:** Pápai Mihály polgármester  
**Tárgyalja:** Ifjúsági és Sport Bizottság

20. Javaslat a Pest Megyei Rendőr-főkapitányság részére történő rendszámfelismerő eszköz adományozásról

**Előterjesztő:** Pápai Mihály polgármester  
**Tárgyalja:** Környezetvédelmi és Közbiztonsági Bizottság  
Pénzügyi és Gazdasági Bizottság

21. Javaslat a Gyál, Mátyás király utca – Pesti úti csomópont forgalmi rendjének felülvizsgálata keretében útépítési és forgalomtechnikai terv elfogadására

**Előterjesztő:** Pápai Mihály polgármester  
**Tárgyalja:** Környezetvédelmi és Közbiztonsági Bizottság  
Pénzügyi és Gazdasági Bizottság

22. Javaslat TOP\_Plusz-1.3.1-21 pályázat tanulmányainak elkészítésére közbeszerzés lezárására (Később kerül kiküldésre)

**Előterjesztő:** Pápai Mihály polgármester  
**Tárgyalja:** Pénzügyi és Gazdasági Bizottság

23. Javaslat Gyál 2024. évi útfelújítás tárgyú közbeszerzési eljárás lezárására (Később kerül kiküldésre)

**Előterjesztő:** Pápai Mihály polgármester  
**Tárgyalja:** Pénzügyi és Gazdasági Bizottság

24. Javaslat a Gyál 011/1 hrsz.-ú (Patak utca) és 0132/10 hrsz.-ú (Juhar utca) ingatlanok belterületbe vonására

**Előterjesztő:** Pápai Mihály polgármester  
**Tárgyalja:** Pénzügyi és Gazdasági Bizottság

25. Javaslat TOP\_Plusz-1.2.3-21 számú, belterületi utakra vonatkozó pályázat benyújtására (Később kerül kiküldésre)

**Előterjesztő:** Pápai Mihály polgármester  
**Tárgyalja:** Pénzügyi és Gazdasági Bizottság

26. Javaslat a gyáli 098/1 és 0148 hrsz.-ú (Némediszőlő Újvilág utca) ingatlanok telekhatár módosítására

**Előterjesztő:** Pápai Mihály polgármester  
**Tárgyalja:** Pénzügyi és Gazdasági Bizottság

27. Javaslat a Gyáli Baráti Kör Sportegyesület TAO pályázat benyújtásához önrész biztosítására

**Előterjesztő:** Pápai Mihály polgármester  
**Tárgyalja:** Pénzügyi és Gazdasági Bizottság  
Ifjúsági és Sport Bizottság

28. Javaslat a Polgármester 2023. évi szabadságolási ütemtervének elfogadására

**Előterjesztő:** Pápai Mihály polgármester

29. Egyebek

**Zárt ülés:**

30. Javaslat házi segítségnyújtásban részesülő 2024. évi személyi térítési díj elengedésére irányuló felülvizsgálati kérelmének elbírálására

**Előterjesztő:** Pápai Mihály polgármester  
**Tárgyalja:** Szociális és Egészségügyi Bizottság

Gyál, 2024. február 22.

Tisztelettel:

**Pápai Mihály**  
**Polgármester**

**Tárgy:** Beszámoló a 2024. január 25-ei képviselő-testületi ülés óta történt fontosabb eseményekről

### **Tisztelt Képviselő-testület!**

A 2024. január 25-ei rendes képviselő-testületi ülés óta történt fontosabb eseményekről – pontokba szedve - az alábbi beszámolót terjesztem Önök elé:

#### **I. Pénzügyi és Adó Iroda**

1./ 2024. január 01 – január 31.-ig az adóbevételek teljesülése az alábbiak szerint alakult:

iparűzési adó:	2 750 000 e Ft	242 691 e Ft	8,8 %
épitményadó:	315 000 e Ft	0 e Ft	-

2./ A rendelkezésre álló 200.000 e Ft összegű likviditási hitelkeretet **ebben az évben** egyetlen alkalommal sem vettük igénybe.

3./Az átmenetileg szabad pénzeszközből realizált kamat összege 2024 február 15.-ig 25 494 946,- Ft volt.

2024.02.15. naptól kezdődően 2 474 565 000,- Ft került lekötésre 1 heti futamidővel 8,00 % kamatlábbal, lejáratá 2024. február 22. napja, a várható kamat összege 3 849 323,- Ft.

4./ Az Önkormányzat, a Polgármesteri Hivatal és az önkormányzat intézményei vonatkozásában lejárt határidejű kifizetetlen számla nincsen.

#### **II. Főépítési Iroda**

A JÖVŐ NEMZEDÉK ÉRDEKEINEK VÉDELMEÉ ELLÁTÓ BIZTOSHELYETTES AJB-3320/2023. számú, 2023. szeptember kelt megkeresésében - magánszemély megkeresése - alapján újabb tájékoztatást kért a gyáli belterületi erdő természetvédelmi státuszának (*Erdősor utcai 10 001m<sup>2</sup> terület idősek otthona céljára*) megszüntetésével kapcsolatban.

A beszámolóhoz mellékelem (1. melléklet) a biztos eljárását lezáró tájékoztatását, amely megállapította, hogy az ügyben az alapvető jogokkal kapcsolatos visszásgyanúja nem merült fel.

#### **III. Igazgatási Iroda**

A közterület-felügyelet 2024. január havi tevékenységéről a következőkben tájékoztatom a Tisztelt Képviselő-testületet:

A közterület-felügyelők a beszámoló hónapjában mindösszesen 288 db intézkedést tettek.

Délelőtti munkabeosztásuk során reggelente az Ady Endre Általános Iskolánál segítik a gyerekek biztonságos közlekedését, iskolába érkezését. Január hónapban is rendszeres ellenőrzésre került a kisbaltok közvetlen környezetében történő alkoholfogyasztás, amely a hónapban 7 fő figyelmeztetésével járt, szabálytalan parkolás

miatt 11 esetben került sor figyelmeztetésre. Útügyi ellenőrzés keretében szolgálatuk közben a Gyal Városfejlesztési és Városüzemeltetési Nonprofit Kft. részére a KáptaLAN rendszeren keresztül a sérült KRESZ táblák és úthibák megküldésre kerülnek. Kiemelt figyelmet kap a parkok, közösségi közlekedési terek ellenőrzése is.

#### **IV. Jogi és Intézményfelügyeleti Iroda**

Határidőre benyújtásra került a TOP PLUSZ 3.1.3-23 HELYI HUMÁN FEJLESZTÉSEK megnevezésű pályázat Megalapozó dokumentuma és pályázata a 236/2023.(XI.30.) önkormányzati határozatnak megfelelően. A Megalapozó dokumentum a beszámoló 2. melléklete.

#### **V. Polgármesteri Kabinet**

Gyal Város Önkormányzata beadta pályázatát a Településfejlesztési Szövetség által kiírt Településfejlesztési Díjra „Otthonosan városunkban! Identitásmélyítés két közösségi tér megépítésével.” címmel a tavaly elkészült két park vonatkozásában, a benyújtott pályázati adatlap a beszámoló 3. melléklete.

#### **Határozati javaslat:**

Gyal Város Önkormányzatának Képviselő-testülete a Polgármester Úr 2024. január 25-e óta eltelt időszakban történt fontosabb eseményekről szóló beszámolóját elfogadja.

**Határidő:** azonnal

**Felelős:** Polgármester

**A határozati javaslat elfogadása egyszerű szótöbbséget igényel.**

**Gyal, 2024. február 21.**

**Pápai Mihály  
polgármester**

211/23 @

Elektronikusán aláírta:

Dr. Bándi Gyula Ferenc



h/b k

2024 JAN. 24



Polgármesteri Hivatal  
Gyál

A JÖVŐ NEMZEDÉKEK ÉRDEKEINEK VÉDELME TELLÁTÓ  
BIZTOSHELYETTES

Ügyiratszám: K/1399 - 1/24	Előiratszám:
Melléklet:	Ügyintéző: h

Ügyszám: AJB-582/2024  
Előadó: dr. Herke Miklós  
Hiv.szám: K/211-43/2023

Pápai Mihály  
polgármester

K/1399/24

Gyál Város Önkormányzata  
552076929

Tisztelt Polgármester Úr!

A helyi természetvédelmi oltalom alatt álló gyáli belterületi erdő természetvédelmi státuszának tervezett megszüntetésével kapcsolatos újabb tájékoztatását megkaptam, köszönöm.

A kapott tájékoztatások alapján a döntéshozatali eljárások kapcsán formai vagy tartalmi szempontú aggály nem merült fel, a helyi védettség vonatkozásában a természetvédelmi értékek védelmére hivatott, garanciális szerepet betöltő szakmai szervezet véleményét kikérték, a védettség és a csereterület kapcsán az illetékes minisztérium is állást foglalt.

Tekintettel arra, hogy az ügyben az alapvető jogokkal kapcsolatos visszás gyanúja – a rövid véleményezési időtartamon túl – nem merült fel, ezért a biztos eljárást lezártuk.

Segítő együttműködésére a jövőben is számítok.

Budapest, 2024. az elektronikus dátumbélyegző szerint

Üdvözlettel:

Dr. Bándi Gyula

# TOP PLUSZ 3.1.3-23 HELYI HUMÁN FEJLESZTÉSEK

## MEGALAPOZÓ DOKUMENTUM

TÁMOGATÁSI KÉRELEM CÍME:

### HELYI HUMÁN FEJLESZTÉSEK GYÁL VÁROSÁBAN

TÁMOGATÁST IGÉNYLŐ:

GYÁL VÁROS ÖNKORMÁNYZATA



**Gyál**

KÉSZÍTETTE:  
TERRA STÚDIÓ KFT.  
2024. FEBRUÁR

## TARTALOM

<b>1</b>	<b>ILLESZKEDÉS A TOP PLUSZ CÉLJAIHOZ.....</b>	<b>4</b>
1.1	A projekt illeszkedik a TOP Plusz valamely konkrét céljához/céljaihoz, és az abból levezetett felhívás céljaihoz. A projekt legalább egy, de lehetőség szerint több OP célhoz is hozzájárul.....	4
1.2	Célcsoportok meghatározása .....	10
1.3	A beavatkozások illeszkedésének bemutatása a Vármegyei Esélyteremtő Paktumokhoz .....	11
<b>2</b>	<b>KIZÁRÓ OKOK VIZSGÁLATA.....</b>	<b>17</b>
<b>3</b>	<b>SZAKMAI INDOKOLTSÁG.....</b>	<b>30</b>
3.1	A PROJEKT SZAKMAI INDOKOLTÁSÁNAK ÉS MEGALAPOZOTTSÁGÁNAK VIZSGÁLATA.....	30
3.1.1	Az projekt által érintett célterület bemutatása, helyzetelemzése.....	30
3.1.2	Fejlesztés indokltsága, szükségessége .....	37
3.1.3	A projekt megalapozottsága (egyszerűsített közgazdasági elemzés).....	39
3.1.4	A projekt keretében tervezett tevékenységek megfelelése a műszaki-szakmai elvárásoknak.....	51
3.2	A beavatkozások helyi társadalmi szükségletekre reagálnak.....	55
<b>4</b>	<b>PARTNERSÉG.....</b>	<b>56</b>
4.1	A projekt munkacsoport létrehozásra került és a támogatási kérelem benyújtását megelőzően egy projekt munkacsoport ülésre sor került. A támogatási kérelemhez benyújtásra került az együttműködési megállapodás és az ülés jegyzőkönyve. ....	56
<b>5</b>	<b>FENNTARTHATÓSÁG, HORIZONTÁLIS SZEMPONTOK .....</b>	<b>58</b>
5.1	5.1. A projekt pénzügyi fenntarthatósága biztosított. Eszközbeszerzések eseténben azok jövőbeli kihasználtsága reálisan lett megítélve.....	58
5.2	Horizontális szempontok vizsgálata .....	58
5.3	A projekt megfelel a „Ne okozz jelentős kárt” elveknek és a horizontális követelmények környezeti részének (CPR 9. cikk).....	59
5.4	A TÁMOGATÁST IGÉNYLŐ MEGISMERTE AZ EURÓPAI UNIÓ ALAPJOGI CHARTÁJÁBAN FOGLALT JOGOKAT, ÉS A PROJEKT TERVEZÉSE SORÁN MÉRLEGELTE, HOGY AZOK HOGYAN ÉRINTIK A PROJEKT MEGVALÓSÍTÁSÁT. VÁLLALJA TOVÁBBÁ AZ EURÓPAI UNIÓ ALAPJOGI CHARTÁJÁBAN FOGLALTAK BETARTÁSÁT MIND A PROJEKT MEGVALÓSÍTÁSA SORÁN MIND A FENNTARTÁSI IDŐSZAK ALATT. TUDOMÁSUL VESZI, HOGY AZ ADOTT ELVÁRÁS TELJESÍTÉSÉT AZ IRÁNYÍTÓ HATÓSÁG AZ ADOTT IDŐSZAKBAN VIZSGÁLHATJA. ....	60
5.5	Esélyegyenlőségi képzésen való részvétel vállalása .....	60
<b>6</b>	<b>KÖLTSÉGVETÉS VIZSGÁLATA .....</b>	<b>60</b>
6.1	A Felhívásban szereplő költségkorlátoknak történő megfelelés bemutatása: .....	60
6.2	A projekt költségstruktúrájának bemutatása .....	62
<b>7</b>	<b>ELŐNYBEN RÉSZESÍTÉST BIZTOSÍTÓ SZEMPONTOK .....</b>	<b>64</b>
<b>8</b>	<b>TERÜLETSPECIFIKUS (PONTOZÁSOS) ÉRTÉKELÉSI SZEMPONTOKHOZ ILLESZKEDÉS BEMUTATÁSA .....</b>	<b>65</b>
<b>9</b>	<b>ÖNÉRTÉKELÉS.....</b>	<b>67</b>

<b>10</b>	<b>MEGALAPOZÓ DOKUMENTUM MELLÉKLETEI</b>	<b>81</b>
01_a	_Térkép	81
01_b	_Lakossági kérdőív	81
02	_Konzorciumi Együtműködési Megállapodás	81
03	_Helyi Esélyegyenlőségi Program	81
04	_Projekt munkacsoport együtműködési megállapodás	81
05	_Projekt munkacsoport üléseinek jegyzőkönyvei	81
06	_Tevékenység ütemterv	81
07	_Programnaptár	81
08	_Beszerzendő eszközök listája	81
09	_Civil fórum jelenléti íve	81



## 1 Illeszkedés a TOP Plusz céljaihoz

1.1 A projekt illeszkedik a TOP Plusz valamely konkrét céljához/céljaihoz, és az abból levezetett felhívás céljaihoz. A projekt legalább egy, de lehetőség szerint több OP célhoz is hozzájárul.

**Gyál Város Önkormányzata, az Arany János Közösségi Ház és Városi Könyvtár, a Gyáli Baráti Sport Kör Egyesület, a Kertváros Fúvószenekari Egyesülettel, valamint az RS Ökorégió Nonprofit Kft.-vel konzorciumban támogatási kérelmet kíván benyújtani a TOP\_PLUSZ-3.1.3-23 Helyi humán fejlesztések című felhívásra.**

A fejlesztés elsődleges célja a Gyálon élő helyi lakosok szolgáltatásokhoz való hozzáféréseinek bővítése, a meglévők fejlesztése. Részcél az új szolgáltatások és a projekt keretében megvalósuló fejlesztett szolgáltatások révén a közösség aktivitását elérni, mely a helyi identitás tudatot erősíti a „Gyáli vagyok” éltérzést és növeli a gyáliak életminőségét. Ez a rész cél összhangban áll az OP területi kohézió javítását megfogalmazó céllal. További rész cél még a helyben élő gyermekek fejlesztése, leszakadó társadalmi csoportok felzárkóztatása, mely hozzájárul az OP másik fontos célkitűzéséhez, az egyenlőtlenségek csökkentéséhez.

A projekt leginkább az OP gondoskodó vármegye prioritásának, helyi közösségek fejlesztés alcéljához illeszkedik. A projektben megvalósuló közösségi programok révén az együttműködés erősítése és szemléletformáló tevékenységek hatására települési kohézió alakul ki. a Felhívás az operatív program (OP) „PO4 viii. Az aktív befogadás ösztönzése, többek között az esélyegyenlőség, a megkülönböztetésmentesség és az aktív részvétel előmozdítása, valamint a foglalkoztathatóság javítása érdekében, különösen a hátrányos helyzetű csoportok számára” egyedi célkitűzése alá tartozik.

Tekintettel arra, hogy a projekt célcsoportja a településen élő hátrányos helyzetű lakosság, a tervezett tevékenységek horizontálisan járulnak hozzá Gyál Város Helyi Esélyegyenlőségi Programjának megvalósulásához. A település a HEP végrehajtásával érvényesíteni kívánja többek között:

- az egyenlő bánásmód, és az esélyegyenlőség biztosításának követelményét,
- a közszolgáltatásokhoz történő egyenlő hozzáférés elvét,
- a diszkriminációmentességet,
- szegregációmentességet,
- a foglalkoztatás, a szociális biztonság, az egészségügy, az oktatás és a lakhatás területén a helyzetelemzés során feltárt problémák komplex kezelése érdekében szükséges intézkedéseket.

A helyi identitás kialakítását, a helyi közösségi együttműködések előmozdítását leginkább a helyi szinten megvalósított programok szolgálják legjobban, a helyben elérhető szolgáltatások biztosíthatják a leghatékonyabban, a projekt célja a bevont célcsoportok lokális identitásának erősítése.

Az igényelt támogatás összege bruttó 660 000 000 millió Ft, melyből 60 hónapra vonatkozó tevékenységek, szolgáltatások finanszírozhatóak 2024. július 1-2029. június 30. között.

<i>Felhívás szerinti cél</i>	<i>Felhívás céljaihoz való illeszkedés bemutatása a projekt szempontjából releváns esetekben</i>
Vármegyei Felzárkózási Fórumok keretében meglévő Szolgáltatási Út Térkép és Vármegyei Esélyteremtő Paktum felülvizsgálata, módosítása,	Nem releváns

ezen dokumentumok hiányában újak készítése ( <i>Figyelem: TKR kiemelt eljárásrend esetében támogatható!</i> )	
Szociális alapszolgáltatásokhoz és gyermekjóléti alapellátásokhoz kapcsolódó szemléletformálás	A projektben csoport- és művészetterápia áll a fogyatékos személyek, pszichiátriai és szenvedélybetegek részére. Az időseknek különböző kulturális, egészségügyi, szociális programok tervezettek. A szülők számára felkészítő programok, tréningek tervezettek.
Társadalmi befogadást, társadalmi kohéziót és identitást, munkaerő-piaci kompetenciát és együttműködések erősítését célzó közösségi programok megvalósítása	A projektben a 60 hónap alatt számos közösségi program valósul meg. Ezek a tevékenységek, akciók lehetőséget adnak új együttműködésre, közösségi és nemzeti identitás kialakítására, közösségi kohézió megalapozására és társadalmi befogadásra egyaránt.
Szolgáltatásokhoz való hozzáférés javítása, összehangolása	Ügyintézési tér kerül kialakításra a közösségi házban. Iskola pszichológus alkalmazása az iskolákban. Szemléletformáló tájékoztatók a krízishelyzetet kezelő szolgáltatások elérhetőségeinek ismertebbé tétele érdekében. Gyógytornász mozgatja meg egyéni és közösségi foglalkozásokon az időseket, valamint igénylőket. Logopédus alkalmazása révén a helyi gyermekek fejlesztése helyben válik megoldottá, a szülőkről egy nagy terhet átvállalva, mely anyagi és idő kiesést is jelentene számukra.
Egészségfejlesztési és egészségügyi prevenciók szervezése	A projekt több különböző egészségügyi prevenciók programot is tartalmaz, melyek előadások, tréningek, workshopok és szűrővizsgálatok formájában valósulnak meg az egész lakosságot érintően.
Szemléletformáló tevékenységek, programok megvalósítása (pl.: bűnmegelőzési programok, közbiztonság javítását célzó programok, közlekedésbiztonsági programok stb.) ( <i>Figyelem: választható, önállóan nem támogatható tevékenység</i> )	A projekt mindkét szemléletformáló tevékenységet megvalósítja: kerékpáros közlekedést népszerűsítő és oktató programok, amik kifejezetten helyi gyermekek számára szervezett szemléletformáló program közlekedésbiztonsági oktató tevékenységet takar, melyben a résztvevők játékos tanulás mellett sajátítják el a KRESZ általános ismereteit. Digitális kompetenciafejlesztő programokat tartalmaz idősek részére. A bűnmegelőzést és közbiztonság javítását segítő programok keretében önvédelmi tanfolyamot szervez elsősorban nőknek, valamint „ifjúsági játszóházat” a közösségi ház.

A projekt alkalmával megrendezésre kerülő programok szervezése és megvalósítása során egyaránt szükség van együttműködésre az önkormányzat és a helyi civilek között. A programok, tevékenységek során több olyan elem is található, ami elsődlegesen a hátrányos helyzetű csoportok esélyegyenlőségét tűzi ki célul.

A közösségi programok megvalósulása során a részvételnek köszönhetően népességmegtartó, identitás erősítő, közösségi kohéziót kialakító hatást érünk el. A gyerekeknek szóló programok, rendezvények megvalósítása hozzájárul ahhoz, hogy a helyi gyermekek már kisgyermekkorban megismerkedjenek a település kulturális színtereivel, lehetőségeivel a helyi értékek bemutatásán keresztül.

A projekt szolgáltatásihiányokra is reagál, úgy, mint ügyintézési tér kialakítás a közösségi házban, iskolapszichológus kapacitásának növelése, a helyi óvodákban gyógypedagógiai szolgáltatás bővítése. A digitális kompetenciafejlesztéseknek köszönhetően a roma lakosság munkaerőpiaci képességei is növelhetőek. A fogyatékkal élők társadalmi befogadását célzó előadások az esélyegyenlőségi programok megvalósulását segíti.

**A projekt illeszkedése az OP-ban meghatározott és a Felhívás 13.1. pontjában hivatkozott feljogosító feltételekhez, illetve az azokban meghatározott stratégiákhoz, jogszabályokhoz:**

<i>OP/Felhívás 13.1. pontjában szereplő feljogosító feltételek</i>	<i>Projekt illeszkedés bemutatása</i>
A közbeszerzési piac hatékony monitoring mechanizmusai	A projektben a hatályos közbeszerzési törvény szerint zajlanak a beszerzések.
Eszközök és kapacitás az állami támogatásra vonatkozó szabályok hatékony alkalmazása céljából	IH/KSZ kompetencia – a projekt esetében nem releváns
Az Alapjogi Charta hatékony alkalmazása és végrehajtása	<p>A projektben az alábbi alapjogok érvényesítésére kiemelt figyelmet fordítunk:</p> <p>8. cikk: A személyes adatok védelme (a projekttel összefüggésben közvetlenül nem kerül sor személyes adatgyűjtésre, azonban minden esetben a GDPR szerinti rendelkezések figyelembevételével járunk el; az ESZA adatgyűjtés vonatkozásában a felhívás szerinti 6.7. pont rendelkezéseit figyelembe vesszük)</p> <p>22. cikk: A kulturális, vallási és nyelvi sokféleség (a projektben a kulturális sokféleség képviselőjét a bevont civil szervezet társadalmi beágyazottsága biztosítja)</p> <p>24. cikk: A gyermekek jogai (külön, kiemelt figyelmet fordítunk a gyermekeket érintő fejlesztésekre, programokra, mint hátrányos helyzetű célcsoportokra)</p> <p>25. cikk: Az idősek jogai (külön figyelmet kapnak azon a fejlesztési elemek, amelyek az időseket szolgálják – pl.: idősek világnapja, ismeretterjesztő</p>

	<p>előadás időseknek, digitális kompetenciafejlesztő tréning idősek számára)</p> <p>26. cikk: A fogyatékkal élő személyek beilleszkedése (a projekt során a horizontális feltételeknek való megfelelés kulcsfontosságú, a szemléletformálás keretében kiemelt szerepet kapnak a fogyatékkal élők, pl. az érzékenyítő előadás a fogyatékkal élők elfogadására tevékenység)</p> <p>35. cikk: Egészségvédelem (egészségügyi szűrőnapok szervezése, felvilágosító prevenciók előadások, drogprevenciók előadások, pszichológusok által tartott előadások közvetlenül hozzájárulnak az egészségvédelemhez)</p>
A fogyatékkal élő személyek jogairól szóló ENSZ-egyezmény végrehajtása és alkalmazása a 2010/48/EK tanácsi határozattal összhangban	A szempont figyelembevétele biztosított, összhangban az Alapjogi Charta 26. cikkében foglaltakkal.
Stratégiai politikai keret a lakóépületek és a nem lakáscélú épületek energiahatékonyság céljából történő felújításának támogatására	A projekt esetében nem releváns.
Az energiaágazat irányítása	A projekt esetében nem releváns.
A megújuló energia használatának eredményes előmozdítása valamennyi ágazatra és az EU egészére kiterjedően	A megújuló energia hasznosításának lehetőségeit figyelembe vesszük a projekt megvalósulási helyszínének kiválasztásakor; előnyt élveznek azok a megvalósítási helyszínek, ahol megújuló energia hasznosítás történik.
Az oktatási és képzési rendszer minden szintjét felölelő stratégiai szakpolitikai keret	A projekt esetében nem releváns.
A társadalmi befogadásra és a szegénység csökkentésére irányuló nemzeti stratégiai szakpolitikai keret	Az esélyegyenlőségi szempontokat a projekt során figyelembe vesszük, a projektgazda kommunikációjában nem közvetít szegregációt, a projekt kiemelt célcsoportja a hátrányos helyzetű lakosság.
A romák befogadására vonatkozó nemzeti stratégiai szakpolitikai keret	Az esélyegyenlőségi szempontokat a projekt során figyelembe vesszük, a projektgazda kommunikációjában nem közvetít szegregációt, a digitális kompetenciafejlesztés tréning a romák számára is elérhető.
Az egészségügyre és a tartós ápolás-gondozásra vonatkozó stratégiai szakpolitikai keret	Az egészségügyi szolgáltatás helyben történő elérhetőségének javítását célozzák pl. az egészségügyi szűrőnapok, valamint az ahhoz kapcsolódó tanácsadás.

**A projekt több ponton is illeszkedik az MNTFS 2023 Stratégiájához.** A stratégia szorgalmazza pl. a tanulói eredményesség javítását célzó programokat, jelen projekt keretében ez a gyógypedagógus/logopédus és pszichológus alkalmazásával valósul meg. A drogprevenciók előadások szervezése hozzájárul a

drogfogyasztás mérsékléséhez, megszüntetéséhez. A digitális esélyegyenlőtlenség enyhítése érdekében digitális kompetenciafejlesztő tréningek szervezését tervezzük. A stratégia további illeszkedési pontja az egészségmegőrzés, amelyet egészségügyi szűrőprogramokkal, rendszeres szabadidős sportprogramokkal, valamint különböző prevenciós programokkal kívánunk elérni. A Magyar Nemzeti Társadalmi Felzárkózási Stratégia 2030 összesen kilenc területen fogalmaz meg cselekvési irányokat, amelyekhez a tervezett projekt az alábbiak szerint illeszkedik:

<i>MNTFS 2030 stratégiai beavatkozási terület</i>	<i>Projekt illeszkedés bemutatása</i>
Születés és gyermekkor	A projektben tervezett pl. gyógypedagógus-logopédus, pszichológus alkalmazása, sokféle kulturális és közösségi program szervezése
Köznevelési, szakképzési, felsőoktatási rendszer – óvodától egyetemig	A projekt keretében bevonásra kerülő szakemberek – gyógypedagógus, pszichológus – hozzájárulnak a köznevelési intézmények egyéb szakember-ellátottságának megerősítéséhez, a kisgyermekkorai neveléshez való hozzáférés további fejlesztéséhez, a hátrányos helyzetű gyermekek óvodai és általános iskolai részvételének támogatásához.
Ifjúsági ügyek, gyermekvállalás, családalapítás, életmód	A projekt több területen is kapcsolódik a stratégiai célhoz: gyermekprogramok, ifjúsági programok, szemléletformáló tevékenységek, egészségügyi szűrőprogramok megvalósítása. A szülőségre felkészítő tanfolyamok, tréningek.
Foglalkoztatás, munkavállalás, felnőttképzés, szociális gazdaság	A foglalkoztatást segíti elő gyógytornász, gyógypedagógus-logopédus alkalmazása, amely közvetlenül is munkahelyet teremt. A digitális kompetencia fejlesztés is segíti az elhelyezkedést.
Területi egyenlőtlenségek, településfejlesztés – lakhatási és energiaszegénység – környezettudatosság, környezetvédelem	A településfejlesztést szolgálja a humán szolgáltatások magasabb színvonalon történő biztosítása.
Testi-lelki egészség, egészségügyi ellátás	Az egészségügyi szűrőprogramok, életmód váltó programok, egészségnapok megvalósítása, a szemléletformáló programok, rendszeres sportprogramok, workshopok elősegítik a testi-lelki egészség megerősítését az érintett térségben.
Roma identitás, közösségépítés, szemléletformálás, jogérvényesítés	A romák integrációját segítik a számukra is elérhető helyi kulturális közösségfejlesztési programok, a digitális kompetenciafejlesztés tréning elérhető lesz a romák számára is.
<i>Stratégia megvalósításának intézményrendszere</i>	A projekt esetében nem releváns.
<i>Stratégia nyomon követése, monitoring</i>	

**Az MNTFS2030 stratégia és a jelen projekt kapcsolódása:**

<i>MNTFS 2030 célrendszere</i>	<i>Projekt illeszkedés bemutatása</i>
Az anyagi és szociális nélkülözésben élők arányának csökkentése, különös tekintettel a roma népességre	A romák integrációját segítik a számukra is elérhető helyi kulturális közösségfejlesztési programok és a romáknak helyben szervezett, fejlesztő tevékenységek, illetve az egészségügyi szűrések, megelőző programok megszervezése is hozzájárulhat ahhoz, hogy az élethelyzetükön változtatni tudjanak, megfelelő minőségi információhoz jussanak.
A szegénység, szociális kirekesztődés újra termelődésének megakadályozása	A projektben tervezett szemléletformálással hozzá kívánunk járulni a szegénység és a szociális kirekesztődés újratermelésének elkerüléséhez.
A társadalmi – gazdasági javakhoz történő egyenlő esélyű hozzáférés javítása, a társadalmi összetartozás erősítése	A társadalmi összetartozást kívánjuk erősíteni az „önkormányzati-civil” konzorciummal és projekt munkacsoport felállításával.

A projekt szellemében illeszkedik az Európai Duna Régió Stratégia PA 3 prioritási területéhez, mely a kultúra és az idegenforgalom, valamint az emberek egymással való kapcsolatteremtésének előmozdítását tűzi ki célul. A projekt hozzájárul a kulturális intézmények együttműködésének erősítéséhez, közös projektek generálásához.

<i>Európai Duna Régió Stratégia releváns fellépései:</i>	<i>Projekt illeszkedés bemutatása</i>
3.pillér: KK 9, 4. fellépés: Küzdelem a szegénység ellen és a társadalmi elfogadás támogatása	A romák integrációját segítik a számukra is elérhető helyi kulturális közösségfejlesztési programok, az ügyintézési tér szolgáltatásai illetve az egészségügyi szűrések megszervezése is hozzájárulhat ahhoz, hogy az élethelyzetükön változtatni tudjanak, megfelelő minőségi információhoz jussanak.
4.pillér: KK 10, 1. fellépés: Az intézményi kapacitások fejlesztés a kiváló minőségi közszolgáltatások biztosításához	A projektben tervezett gyógypedagógus-logopédus, pszichológus alkalmazásával, egészségügyet fejlesztő programokkal hozzá kívánunk járulni a szegénység és a szociális kirekesztődés újratermelésének elkerüléséhez.
5.pillér: KK 10, 7. fellépés: A civil társadalom és a helyi szereplők bevonásának erősítése a Duna régióban	A társadalmi összetartozást kívánjuk erősíteni az „önkormányzati-civil” konzorciummal és projekt munkacsoport felállításával.

A fejlesztés kapcsolódik a TOP\_PLUSZ ERFA forráshoz, a TOP\_PLUSZ-1.3.1-21-PT1-2022-00011 azonosítószámú Fenntartható városfejlesztési stratégiák támogatása Gyálon című projekthez. Támogatási összeg: 50 000 0000 Ft

**A HELYI HUMÁN FEJLESZTÉSEK CÉLCSOPORTJA A HÁTRÁNYOS HELYZETŰEK, A VÁRMEGYEI ESÉLYTEREMTŐ PAKTUMBAN MEGJELÖLT, AZ EGYENLŐ BÁNÁSMÓDRÓL ÉS AZ ESÉLYEGYENLŐSÉG ELŐMOZDÍTÁSÁRÓL SZÓLÓ 2003. ÉVI CXXV. TÖRVÉNYBEN NEVESÍTETT CSOPORTOK, KIEMELTEN A NŐK, A MÉLYSZEGÉNYSÉGBEN ÉLŐK, ROMÁK, A FOGYATÉKKAL ÉLŐK, VALAMINT A GYERMEKEK ÉS AZ IDŐSEK.**

## 1.2 Célcsoportok meghatározása

A projektben megvalósuló események, programok célcsoportjai az alábbi Gyálon élő:

- gyermekek,
- nők,
- fogyatékkal élők,
- idősek,
- romák.

A közösségi kohéziót erősítő, helyi társadalmat aktivizáló programok a város teljes lakosságát érintik.

<b>Célcsoport</b>	<b>Jellemző</b>	<b>Igények/szükséges beavatkozási lehetőségek</b>	<b>A projekt által elért eredmény, a projektbe való bevonás módja</b>
<b>Gyermekek</b>	Egyre több a tanulási, viselkedési problémával küzdő gyermek. Sok esetben beszédzavarral érkeznek az óvodába.	Megfelelő fejlesztési lehetőségek biztosítása. Helyi értékek megismertetése már kisgyermekkorban.	Logopédiai és gyógypedagógiai fejlesztő órák, valamint pszichológiai szolgáltatás biztosításával vonhatóak be a programba. Helyi értékek átadása segíthet a kulturális és gyermekprogramokon keresztül Kerékpáros nap megszervezésén keresztül a biztonságos közlekedés megtanulása. Rendszeres szabadidős sportprogramokon keresztül testi-lelki egészség elérése.
<b>Nők</b>	GYES/GYED időszaka alatti kialakult lelki problémák jelentkezése	Kiszakadni a mindennapi rutinból, az elszigetelődésből, közösségi programok biztosítása.	Anyáknak szóló közösségi találkozók szervezésén és kulturális programokon keresztül vonjuk be a programba a nőket. Ezen felül egészségügyi szűrőalkalmak, testi-lelki egészségfejlesztési lehetőségét is biztosítjuk számukra. Önvédelmi tanfolyamot szervezünk a nagyobb biztonságérzet érdekében.

<b>Fogyatékkal élők</b>	Nincs pontos adat a helyi fogyatékkal élők számáról	Társadalmi elfogadás növelése.	Előadások szervezése által a társadalmi elfogadás erősítését várjuk a programtól.
<b>Idősek</b>	Sokan egyedül élnek, sok esetben nem megoldott a társas kapcsolatok biztosítása.	Elmagányosodás elleni védekezés.	Időseknek szóló közösségi és kulturális, valamint egészségmegőrző programok és digitális tréningek szervezésével kívánjuk bevonni őket a projektbe.
<b>Romák</b>	Jellemzően alacsony iskolai végzettségűek	Munkaerőpiaci készségek, képességek javítása.	Digitális kompetenciafejlesztő tréningek és közösségi, valamint kulturális programokkal vonjuk be őket a projektbe.

A fenti célcsoportok összhangban állnak a Pest Vármegyei Esélyteremtő Paktumban megjelölt, az egyenlő bánásmódról és az esélyegyenlőség előmozdításáról szóló 2003. évi CXXV. törvényben nevesített csoportok célcsoportos meghatározásával.

### 1.3 A beavatkozások illeszkedésének bemutatása a Vármegyei Esélyteremtő Paktumokhoz

<b>Felhívás tevékenységhez kapcsolódó tervezett projekt tevékenység megnevezése</b>	<b>Felhívás tevékenység (A Felhívás 2.1 pontja szerinti támogatható tevékenység pontos hivatkozása)</b>	<b>Vármegyei Esélyteremtő Paktumhoz és Szolgáltatási Út Térképhez való illeszkedés bemutatása</b>
Művészetterápia alkalmazása, elkészült művekből kiállítás szervezése	2.1.1. B) a) a1) Fogyatékos személyek, pszichiátriai és szenvedélybetegek számára nyújtott szociális alapszolgáltatások (támogató szolgálat, közösségi alapellátás, nappali intézmények) esetén	A szakember által tartott előadás-sorozatok, foglalkozások workshopok hozzájárulnak az egészséges életmód kialakításához, az esélyteremtéshez és a közösség megtartó erejének növeléséhez. VEP SC4: Egészséges társadalom stratégiai cél / Egészségfejlesztés és egészségügyi prevenciók szervezése, a programokra való eljutás segítése rész cél / Egészségügyi, helyben elérhető szolgáltatások megvalósítása intézkedés
Csoportterápia-Megküzdési stratégiák, tapasztalatok, útravalók-csoportfoglalkozások, tréningek	2.1.1. B) a) a1) Fogyatékos személyek, pszichiátriai és szenvedélybetegek számára nyújtott szociális alapszolgáltatások (támogató szolgálat, közösségi alapellátás, nappali intézmények) esetén	SZÚT Prevenciók programok és Felvilágosító kampányok szervezése beavatkozások
Demencia Café	2.1.1. B) a) a3) Időseknek nyújtott szociális alapszolgáltatások (házi segítségnyújtás, jelzőrendszeres házi segítségnyújtás, nappali intézmények) esetén szemléletformálás	A projekt ideje alatt megvalósuló időseknek szóló rendezvények hozzájárulnak a SZÚT-ban megfogalmazott célok, mely szerint az egészségben töltött évek száma a lehető legjobban kitolódjon. Ezen rendezvények célja a mentális egészség megőrzése, szellemi
Teménykiállítás	2.1.1. B) a) a3) Időseknek nyújtott szociális alapszolgáltatások (házi	



	segítségnyújtás, jelzőrendszeres házi segítségnyújtás, nappali intézmények) esetén szemléletformálás	frissesség megtartása, valamint a társas kapcsolatok fenntartása. Illeszkedés VEP: SC2: Társadalmi kohézió, a közösségek megújítása, identitás erősítése HC2: Szemléletformálás Illeszkedés SzÚT: Helyi identitás erodálódása, a közösséghez tartozás megélésének elvesztése, helyi értékek degradálódása
Solymári Béla Nyugdíjas Klub működtetése	2.1.1. B) a) a3) Időseknek nyújtott szociális alapszolgáltatások (házi segítségnyújtás, jelzőrendszeres házi segítségnyújtás, nappali intézmények) esetén szemléletformálás	A népzene és néptánc értékeinek bemutatására szervezzük és bízunk abban, hogy az értékek átadásán túl közösségi kapcsolatok is létrejönnek. Illeszkedés VEP: SC2: Társadalmi kohézió, a közösségek megújítása, identitás erősítése HC1: Partnerség, együttműködés erősítése HC2: Szemléletformálás Illeszkedés SzÚT: Helyi identitás erodálódása, a közösséghez tartozás megélésének elvesztése, helyi értékek degradálódása
Nyugdíjas értékek bemutatása, Városgála	2.1.1. B) a) a3) Időseknek nyújtott szociális alapszolgáltatások (házi segítségnyújtás, jelzőrendszeres házi segítségnyújtás, nappali intézmények) esetén szemléletformálás	Közművelődési intézmények látogatottságának alacsony színvonala
Jázmin dalkör működtetése	2.1.1. B) a) a3) Időseknek nyújtott szociális alapszolgáltatások (házi segítségnyújtás, jelzőrendszeres házi segítségnyújtás, nappali intézmények) esetén szemléletformálás	A fogyatékkal élők társadalmi elfogadásának erősítése minden szempontból kiemelendő. Az esélyegyenlőségi programok helyi szinten történő megvalósulásával a helyi fogyatékkal élők mindennapjainak megértését, segítését érzük el. Illeszkedés VEP: SC4: Egészséges társadalom Illeszkedés SzÚT: Fejlesztő foglalkoztatás alacsony volumene
Nyugdíjas értékek bemutatása, Értékgála	2.1.1. B) a) a3) Időseknek nyújtott szociális alapszolgáltatások (házi segítségnyújtás, jelzőrendszeres házi segítségnyújtás, nappali intézmények) esetén szemléletformálás	Szociális szolgáltatást nyújtó intézmények erőforrás problémái
Mentorcsoportok létrehozása	2.1.1. B) a) a3) Időseknek nyújtott szociális alapszolgáltatások (házi segítségnyújtás, jelzőrendszeres házi segítségnyújtás, nappali intézmények) esetén szemléletformálás	Szakmai kompetenciák, végzettség hiánya
Nyugdíjas Irodalmi élményfürdő/Irodalmi Szalon és olvasókör	2.1.1. B) a) a3) Időseknek nyújtott szociális alapszolgáltatások (házi segítségnyújtás, jelzőrendszeres házi segítségnyújtás, nappali intézmények) esetén szemléletformálás	Hátrányos helyzetű, halmozottan hátrányos helyzetű, SNI tanulók magas aránya
Pörög a Gyáli Szoknya idősügyi fejlesztő komplex program a néptánc terápiás felhasználásával, komplex tánc házi fejlesztés	2.1.1. B) a) a3) Időseknek nyújtott szociális alapszolgáltatások (házi segítségnyújtás, jelzőrendszeres házi segítségnyújtás, nappali intézmények) esetén szemléletformálás	Növekvő létszámú - leszakadó - roma népesség
Kovács István Pál nótasorozat	2.1.1. B) a) a3) Időseknek nyújtott szociális alapszolgáltatások (házi	

	segítségnyújtás, jelzőrendszeres házi segítségnyújtás, nappali intézmények) esetén szemléletformálás	Alacsony iskolázottság, kompetencia hiányok
Idősügyi fejlesztő komplex program az idősek napján	2.1.1. B) a) a3) Időseknek nyújtott szociális alapszolgáltatások (házi segítségnyújtás, jelzőrendszeres házi segítségnyújtás, nappali intézmények) esetén szemléletformálás	
Mond ki, nevezd nevén, keress megoldást- érzékenyítő program	2.1.1. B) a) a3) Időseknek nyújtott szociális alapszolgáltatások (házi segítségnyújtás, jelzőrendszeres házi segítségnyújtás, nappali intézmények) esetén szemléletformálás	
Konfliktuskezelés, kommunikációs tréningek, előadások gyerekek részére	2.1.1. B) a) a4) Gyermejköléti alapellátás (család- és gyermejköléti szolgálat, család és gyermejköléti központ) esetén szemléletformálás	A gyermekek számára tervezett közösségfejlesztő programok, csoportos készségfejlesztések hozzájárulnak a szabadidő tartalmas és hasznos eltöltésének biztosításához, ezáltal a gyermejköléti alapellátás fejlesztéséhez. A szülők számára tervezett prevenció program pedig segíti a felelős szülővé válás folyamatát.
Vajon jó szülő vagyok-e? Komplex személyiségfejlesztési mintaprogram családi egészségügyi, mentális, higiéniai, életvezetési fejlesztési program	2.1.1. B) a) a4) Gyermejköléti alapellátás (család- és gyermejköléti szolgálat, család és gyermejköléti központ) esetén szemléletformálás	VEP SC2: Társadalmi kohézió, a közösségek megújítása, identitás erősítése stratégiai cél / Helyi identitás erősítése, az ifjúság szerepének erősítése rész cél / Az ifjúság társadalmi aktivitás növelését célzó programok megvalósítása intézkedések SZÚT Közösségépítő programok szervezése és Helyi identitás erősítése beavatkozások
SNI-s gyerekek fejlesztése	2.1.1. B) b) b2) A sajátos nevelési igényű, pszichés fejlődési zavarral küzdő gyerekek helyben történő fejlesztésének, tanításának támogatása	A projekt keretében megvalósuló fejlesztő foglalkozások hozzájárulnak az alábbi célok eléréséhez: VEP SC1: A szociális biztonság erősítése stratégiai cél / A gyermekvédelmi szakellátó rendszer gondozási helyeinek fejlesztése rész cél / Gyermekek intézményi keretek közötti fejlesztésének segítése intézkedés SZÚT Helyi támogató rendszer kialakítása a szakemberhiány kezelésére, Új pedagógiai módszerek kidolgozása és Korai

		iskolaelhagyás beavatkozások	csökkentése
Középiskolásoknak és fiataloknak szóló- hangszerismertető	2.1.1. B) b) b3) Ifjúságot célzó tevékenységek	A projekt keretében megvalósuló programok hozzájárulnak a népességváltozás társadalmi, szociális hatásainak enyhítéséhez, tovább az alábbi célok eléréséhez SC2: Társadalmi kohézió, a közösségek megújítása, identitás erősítése Illeszkedés SzÚT: Helyi identitás erodálódása, a közösséghez tartozás megélésének elvesztése, helyi értékek degradálódása Közművelődési intézmények látogatottságának alacsony színvonala	
"Toborzó"- zeneiskolások részére	2.1.1. B) b) b3) Ifjúságot célzó tevékenységek		
Ifjúsági kamarazenekar alapítása	2.1.1. B) b) b3) Ifjúságot célzó tevékenységek		
Nyárnyitó koncert	2.1.1. B) b) b3) Ifjúságot célzó tevékenységek		
Nyári Zenei Tábor	2.1.1. B) b) b3) Ifjúságot célzó tevékenységek		
Középiskolásoknak és fiataloknak szóló- zenei workshop	2.1.1. B) b) b3) Ifjúságot célzó tevékenységek		
Gyáli Összművészeti Ifjúsági Nap	2.1.1. B) b) b3) Ifjúságot célzó tevékenységek		
Ifjúsági művészeti csoport (színjátszó/báb) létrehozása és működtetése	2.1.1. B) b) b3) Ifjúságot célzó tevékenységek		
Részvételi fórumok	2.1.1. B) b) b4) Helyi kulturális közösségfejlesztési folyamat kezdeményezése és megvalósítása	A helyi identitást tudatot elősegítően az Értéktár Bizottsággal együttműködve a helytörténeti, helyismereti dokumentumok gyűjtése, rendszerezése, feldolgozása is tervezve van a projekt ideje alatt. Illeszkedés VEP: SC2: Társadalmi kohézió, a közösségek megújítása, identitás erősítése HC2: Szemléletformálás Illeszkedés SzÚT: Helyi identitás erodálódása, a közösséghez tartozás megélésének elvesztése, helyi értékek degradálódása Közművelődési intézmények látogatottságának alacsony színvonala A rendezvény segít a helyi összetartozás, közösségi kohézió kialakításában. A szervezők és közreműködők a helyiek közül kerülnek ki, ezzel is segítve a közösség építését. Emellett a kultúra és az ünnepkörhöz	
Gyálliget 2. célterület moziünnep és művészeti szemle a gyáli közösségek bevonásával, a filmkultúra felhasználásával a helyi hagyományok feltárására			
Gyálliget (2. célterület) Gyáli Csűrös - néptánc és népzenei fejlesztő program és táncház a közösségi eredmények bemutatására.			
Gyálliget (2. célterület) Gyáli advent készéfejlesztő programok, mesél a múlt, alkot a jelen. Tárgyaloktatás a helyi hagyományok feltárására.			
Gyálliget (2. célterület) Pünkösdi művészeti szemle a gyáli közösségek bevonásával, a képzőművészeti formanyelv felhasználásával, festészeti fókusszal a helyi hagyományok feltárására.			
Gyálliget (2. célterület) téli művészeti szemle a gyáli közösségek bevonásával, a képzőművészeti formanyelv felhasználásával, grafikai fókusszal a közösségi eredmények bemutatására.			

<p>Gyálszőlő (1. célterület) Hass, alkoss, gyarapíts programnap: 2027. komplex települési cselekvési családi nap a generációk közötti tudásátadásért</p>		<p>kapcsolódó hagyományok ápolását is segíti.          Illeszkedés VEP:          SC2: Társadalmi kohézió, a közösségek megújítása, identitás erősítése          Illeszkedés SzÚT:          Helyi identitás erodálódása, a közösséghez tartozás megélésének elvesztése, helyi értékek degradálódása          Közművelődési intézmények látogatottságának alacsony színvonala</p>
<p>Iskolapszichológusi szolgáltatás fejlesztése</p> <p>Ügyintézési tér</p> <p>Szemléletformáló tájékoztatók a krízis helyzetet kezelő szolgáltatások elérhetőségeinek ismertebbé tétele érdekében.</p> <p>Gyógypedagógiai szolgáltatások fejlesztése gyermekek részére</p> <p>Gyógytornász szolgáltatás nyújtása a közösségekben</p>	<p>2.1.1. B) c) Szolgáltatásokhoz való hozzáférés javítása, összehangolása</p>	<p>A fejlesztő szakemberek bevonása hozzájárul a szolgáltatásokhoz való jobb hozzáférés biztosításához.          VEP SC1: A szociális biztonság erősítése stratégiai cél / A gyermekvédelmi szakellátó rendszer gondozási helyeinek fejlesztése rész cél / Gyermekek intézményi keretek közötti fejlesztésének segítése intézkedés          SZÚT Helyi támogató rendszer kialakítása a szakemberhiány kezelésére, Új pedagógiai módszerek kidolgozása és Korai iskolaelhagyás csökkentése beavatkozások</p>
<p>Egészségügyi szűrővizsgálatok</p> <p>Tematizált egészségfejlesztő és egészségtudatosságot erősítő komplex programok megvalósítása: a gyáli cukorbeteg és más veszélyeztetett (magas vérnyomás, látásproblémák, keringési problémák stb.) célzott egészségügyi programjai meghívott előadókkal és szakemberekkel, szűrővizsgálatokkal (vércukorszint mérés, vérnyomás, mozgásszervi problémák szűrése, bőrelváltozások szűrése, egészségNET a város kiemelt programjain</p>	<p>2.1.1. B) d) d1) Tematizált egészségfejlesztő és egészségtudatosságot erősítő képzési programok megvalósítása</p>	<p>A prevenció és tájékoztató előadások, szűrővizsgálatok hozzájárulnak az egészséges életmód kialakításához, az esélyteremtéshez és a közösség megtartó erejének növeléséhez.          VEP SC4: Egészséges társadalom stratégiai cél / Egészségfejlesztés és egészségügyi prevenció programok szervezése, a programokra való eljutás segítése rész cél / Egészségügyi, helyben elérhető szolgáltatások megvalósítása intézkedés          SZÚT Prevenció programok és Felvilágosító kampányok szervezése beavatkozások</p>
<p>ÉLET_MÓD/váltó programnapok</p> <p>Óvodai mozgásfejlesztési napok</p>		<p>A prevenció és tájékoztató</p>

Helyi iskolák és BKSE közötti kapcsolatépítés	2.1.1. B) d) d2) Egészségügyi, helyben elérhető szolgáltatások megvalósítása	<p>programnapok, valamint a mozgásos programok hozzájárulnak az egészséges életmód kialakításához, az esélyteremtéshez és a közösség megtartó erejének növeléséhez.</p> <p>VEP SC4: Egészséges társadalom stratégiai cél / Egészségfejlesztés és egészségügyi prevenciós programok szervezése, a programokra való eljutás segítése rész cél / Egészségügyi, helyben elérhető szolgáltatások megvalósítása intézkedés SZÚT Prevenciós programok és Felvilágosító kampányok szervezése beavatkozások</p>
Akadálymentes honlapfejlesztés		
Ifjúsági játszóház	2.1.2.2. A) a1) Bűnmegelőzés	
Önvédelmi tanfolyam nőknek		
Klikk, hogy naprakész légy, Kattints mami, Netfitt programok	2.1.2.2. C) Digitális kompetenciafejlesztő programok, tréningek (pl.: alapvető digitális írástudás kompetenciák fejlesztése, infokommunikációs eszközök alapszintű használatának elsajátítása érdekében) szervezése és a programra való eljutás segítése a mélyszegénységben élők (ideértve mélyszegénységben élő gyermekeket, fiatal felnőtteket is), romák (ideértve roma gyermekeket is), fogyatékkal élők és időskorúak számára	<p>A SZÚT beavatkozási pontként jelöli meg a digitális kompetenciák fejlesztését, mivel azok nemzetközi összehasonlításban továbbra is alacsonynak számítanak. Erre a problémára reagálva és az említett kompetenciák hiányának enyhítésére digitális kompetenciafejlesztő tréning szervezése valósul meg a projekt ideje alatt. Segítve az érintett célcsoportot a biztonságos internet használatához (pl. a csalások ellen), illetve megkönnyítve az online felületek használatát (ügyfélkapu, mobilbank stb.).</p> <p>Illeszkedés VEP:</p> <p>SC1: A szociális biztonság erősítése  SC2: Társadalmi kohézió, a közösségek megújítása, identitás erősítése  SC3: Munkaerőpiaci integráció erősítése, a foglalkoztatottság javítása  SC6: A lakhatási feltételek javítása, a települési szolgáltatásokhoz való hozzáférés javítása a szegénység csökkentéséhez  HC1: Partnerség, együttműködés erősítése  HC2: Szemléletformálás</p> <p>Illeszkedés SzÚT:</p>

		<p>Szakmai kompetenciák, végzettség hiánya</p> <p>Nagyszámú idős nem jut megfelelő szociális és egészségügyi ellátáshoz</p> <p>Növekvő létszámú - leszakadó - roma népesség</p> <p>Alacsony iskolázottság, kompetencia hiányok</p> <p>Digitális kompetenciák hiánya</p>
<p>Komplex, lakossági igényekre és tervezésre épülő fejlesztési folyamat megvalósítása: elméleti közlekedésbiztonsági, az elméleti képzésen megismert tudás gyakorlati alkalmazása, majd ezt követően élethelyzetben is az elméleti és gyakorlati tudás készségszintű fejlesztése, informális foglalkozások keretében, rendezvényeken</p>	<p>2.1.2.2. A) a2) Kerékpáros közlekedést népszerűsítő és/vagy közlekedésbiztonsági célú szemléletformáló tevékenységek megvalósítása hátrányos helyzetű csoportok, elsősorban gyermekek számára</p>	<p>A gyermekek közlekedésbiztonságát célzó programok hozzájárulnak a kerékpár, mint közlekedési eszköz használatához. Ennek révén hosszú távon egészségfejlesztő és környezetkímélő hatást érünk el. Valamint a közlekedési szabályokat is megtanulják, így biztonságosan vesznek részt a közlekedésben, akár gyalogosan, akár kerékpárral.</p> <p>VEP SC6: A lakhatási feltételek javítása, a települési szolgáltatásokhoz való hozzáférés javítása a szegénység csökkentéséhez stratégiai cél / Közbiztonság javítása rész cél / Közlekedésbiztonsági célú és kerékpáros közlekedést népszerűsítő szemléletformálás intézkedés és HC2: Szemléletformálás horizontális cél / A (lét)biztonság javítása az ismeretek bővítésével rész cél SZÚT Közbiztonság javítása és Felvilágosító kampányok szervezése beavatkozások</p>

## 2 Kizáró okok vizsgálata

A támogatási kérelmet Gyál Város Önkormányzata konzorciumi formában kívánja benyújtani az Arany János Közösségi Ház és Városi Könyvtár, a Gyáli Baráti Kör Sport Egyesület, a Kertváros Fúvószenekari Egyesülettel, valamint az RS Ökorégió Nonprofit Kft-vel közösen. A konzorcium vezetője Gyál Város Önkormányzata.

Gyál Város képviselő-testülete a 36/2023. (II.23.) sz. határozatával fogadta el Gyál Város Önkormányzata 2023-2027. évekre vonatkozó Helyi Esélyegyenlőségi Programját (HEP), mely az egyenlő bánásmódról és az esélyegyenlőség előmozdításáról szóló 2003. évi CXXV. törvény, a helyi esélyegyenlőségi programok elkészítésének szabályairól és az esélyegyenlőségi mentorokról” szóló 321/2011. (XII.27.) Korm. rendelet és a helyi esélyegyenlőségi program elkészítésének részletes szabályairól szóló 2/2012. (VI.5.) EMMI rendelet előírásai szerint készült el.

A projektben megvalósuló programok nagyrésze hozzájárul a HEP kiemelt célcsoportjainak egyenlő esélyű hozzáférésehez (fogyatékkal élők, nők, gyermekek, idősek, romák). Az önkormányzat az esélyegyenlőség érvényesülésének érdekében a HEP-ben intézkedéseket határoz meg.

A projekt a HEP több intézkedési pontjához is illeszkedik, illetve megvalósulásával elősegíti azt kiemelve a „Gyáli vagyok” életérzést és identitásmélyítő hatását.

A gyermekek esélyegyenlőségét elősegítendően logopédus alkalmazásával, mely a beszédzavarból eredő hátrányok javítását célozza. A beszédzavar enyhítése, megszüntetése azért is fontos feladat, mert ennek kiküszöbölése nélkül sok esetben tanulási nehézségek alakulhatnak, ezzel aránytalanul nagy tanulási terhet okozva gyermeknek, anyagi terhet szülőnek. A városban megrendezésre kerülő időseknek szóló programok: terménykiállítás, irodalmi délután, nóta estek stb., valamint ismeretterjesztő előadások kifejezetten idősek számára. Az időskori elmagányosodás ellen a társas kapcsolatok ápolásával tehetünk a legtöbbet, ezek a programok ezt szolgáltatják. A HEP-ben szintén intézkedésként fogalmazódik meg az időskorúak számára informatikai programok szervezése, melyre a projektben megvalósuló digitális kompetenciafejlesztő tréningek válaszolnak.

A másik négy konzorciumi partner esetében nem releváns Helyi Esélyegyenlőségi Program megléte.

A konzorciumi partnerek egyike se foglalkoztat több, mint ötven főt, így az esélyegyenlőségi terv megléte nem releváns.

A projekt megvalósítása konzorciumi formában tervezett, melynek konzorciumi vezetője Gyál Város Önkormányzata. Fő döntéshozó szerve a tizenkét fős képviselő-testülete. A konzorciumvezető hivatalos képviselője a polgármester, Pápai Mihály. Az önkormányzat működésével kapcsolatos operatív feladatokat a címzetes főjegyző, dr. Rozgonyi Erik vezetésével a Polgármesteri Hivatal látja el, ahol a 60 álláshelyből 52 betöltött.

A város a Gyáli járásban található, Budapest közvetlen szomszédságában, járás központ. Szomszédjai Budapest, Vecsés, Felsőpakony, Alsónémedi.

Konzorciumi partnerek bemutatása:

Arany János Közösségi Ház és Városi Könyvtár a közösség-, kultúra-, kompetencia-, és civil fejlesztés bázisa. Az 1600 négyzetméteres épület a város központjában helyezkedik el, a közösségi, kulturális események színhelye, egyesületek, önszerveződő csoportok találkozási helye. A köznyelv „Közház”-nak nevezi az intézményt, amiből érezhető, hogy valóban a közösség háza. Az épületben öt, rendezvények fogadására alkalmas terem található, egy mediterrán hangulatú belső udvar, valamint a különleges kerengő, az aula. A könyvtárban 65 ezer kötet található, amelyben külön gyermekkönyvtár is várja a kis olvasókat. Egész évben színes és tartalmas művészeti és alkotói programok várják a gyáliakat. A programok száma évente meghaladja meg 2000-et, a látogatószám körülbelül 150-180 ezer között van évente. Munkatársak száma 18 fő.

Szintén konzorciumi tagként vesz részt a projektben az RS Ökorégió Nonprofit Kft., (továbbiakban Kft.) ami 2022 tavaszán a Kis-Duna menti Fejlesztési Klaszter munkaszervezeteként jött létre, hét önkormányzat alapította. A Tulajdonosok közös célkitűzése, hogy kulturális, egészségipari, sport és turisztikai, továbbá a természeti értékeket érintő fejlesztési elképzeléseiket összehangolják, és hatékonyan tudjanak részt venni az Európai Unió támogatásával, az Európai Strukturális és Beruházási Alapok társfinanszírozásával megvalósuló 2021-2027 időszakra vonatkozó uniós operatív programokban, a Kreatív Európa Programokban, az Európai Duna Stratégia programjaiban, az Európai Területi Együttműködés programjaiban, a Közép-Európai Interregionális együttműködési programokban, a Transznacionális együttműködési programokban, valamint a Magyarország Kormánya által finanszírozott hazai fejlesztési programokban. A Kft. ennek megfelelően releváns tapasztalattal rendelkezik elsősorban TOP\_Plusz projektek projektmenedzsment és tájékoztatás és nyilvánosság tevékenységek ellátásában.

Gyáli Baráti Kör Sport Egyesület fő célja a több mint 2500 helyi gyermek koordinált és magas szintű sportági fejlesztése és a szabadidő aktív eltöltésének ösztönzése. Jelenleg több mint 400 gyermek sportol a BKSE színeiben, ahol minden szakosztályban magasan képzett szakemberek segítik a fiatalokat. A mozgás öröme és a tudatos testi fejlődés mellett egy kiváló sportközösség alakult ki. Gyáli BKSE újkori története a



sportpálya megújulásával kezdődik, ahol a nagy múltú labdarúgó szakosztály edzőpályái és center pályája is felújításon ment keresztül, emellett egy műfüves pálya kialakítására is sor került. A sportcsarnok megépítését követően egy olyan modern sportkomplexum született Gyálon, ami a jelenkori követelményeknek messzemenőig megfelel és maximálisan kiszolgálja a sportolni vágyókat. Az egyesület több éves tapasztalattal rendelkezik pályázatok írásában és megvalósításában.

Kertváros Fúvószenekari Egyesület a Gyál Városi Fúvószenekar civil szervezeteként jött létre. A gyáli Kodály Zoltán Zeneiskola zenekaraként alakult meg 1998-ban. 2007-től az Arany János Községi Ház és Városi Könyvtár saját csoportjaként működött, majd 2012-ben jegyezték be az egyesülete. A mintegy 25 tagú együttes kb. 50 műből álló repertoárján indulók, komoly- és könnyűzenei feldolgozások, magyar szerzők művei szerepelnek. A 10-30 év közötti, Gyálon, illetve a kistérség más településein élő zenészekből verbuválódott zenekar rendszeres szereplője városi ünnepeknek, a település és a kistérség fesztiváljainak, szabadtéri eseményeinek, s évente több alkalommal ad önálló koncertet a közösségi házban. A heti rendszerességű próbák és fellépések igazi, összetartó közösséggé kovácsolták a zenekart.

A konzorciumi partnerek egymás között lehatárolják, hogy a projekt ideje alatt milyen tevékenységeket látnak el. Ez a következőképpen alakul:

Arany János közösségi Ház és Városi Könyvtár	
2.1.1. B) a) a1) Fogyatékos személyek, pszichiátriai és szenvedélybetegek számára nyújtott szociális alapszolgáltatások (támogató szolgálat, közösségi alapellátás, nappali intézmények) esetén szemléletformálás	Csoport és művészetterápia
2.1.1. B) a) a3) Időseknek nyújtott szociális alapszolgáltatások (házi segítségnyújtás, jelzőrendszeres házi segítségnyújtás, nappali intézmények) esetén szemléletformálás	Jázmin dalkör működtetése
2.1.1. B) a) a3) Időseknek nyújtott szociális alapszolgáltatások (házi segítségnyújtás, jelzőrendszeres házi segítségnyújtás, nappali intézmények) esetén szemléletformálás	Solymári Béla Nyugdíjas Klub működtetése
2.1.1. B) a) a3) Időseknek nyújtott szociális alapszolgáltatások (házi segítségnyújtás, jelzőrendszeres házi segítségnyújtás, nappali intézmények) esetén szemléletformálás	Teménykiállítás, kertverseny, szép kertek tudásmegosztás
2.1.1. B) a) a3) Időseknek nyújtott szociális alapszolgáltatások (házi segítségnyújtás, jelzőrendszeres házi segítségnyújtás, nappali intézmények) esetén szemléletformálás	Demencia Café
2.1.1. B) a) a3) Időseknek nyújtott szociális alapszolgáltatások (házi segítségnyújtás, jelzőrendszeres házi segítségnyújtás, nappali intézmények) esetén szemléletformálás	Egyéb a felhívás céljához illeszkedő, kulturális programok, programsorozatok, amatőr művészeti klubok működésének szakmai támogatása- <i>Helyi cselekvési terv alapján</i>



2.1.1. B) a) a3) Időseknek nyújtott szociális alapszolgáltatások (házi segítségnyújtás, jelzőrendszeres házi segítségnyújtás, nappali intézmények) esetén szemléletformálás	Fogyatékos személyek, pszichiátriai és szenvedélybetegek számára nyújtott szociális alapszolgáltatások (támogató szolgálat, közösségi alapellátás, nappali intézmények) esetén szemléletformálás, Életvezetési, és krízishelyzeti szemléletformálás, életvezetési tanácsadás, mentorcsoportok létrehozása és támogatása, generációk közötti támogatói csoport létrehozása, mentorcsoportok módszertani anyagainak kidolgozása, programtematika meghatározása, szakmai vezetők, kríziskommunikációs programvezetők
2.1.1. B) a) a3) Időseknek nyújtott szociális alapszolgáltatások (házi segítségnyújtás, jelzőrendszeres házi segítségnyújtás, nappali intézmények) esetén szemléletformálás	Generációk közötti tudásátadáshoz kapcsolódó rendezvénysorozatok, generációk közötti kapcsolat erősítése: helytörténetet kutató közösségek alapítása, működtetése; helytörténeti, helyismereti dokumentumok gyűjtése, feltárása; helyi szellemi kulturális és épített örökség feltárása, bemutatása, archiválása
2.1.1. B) a) a3) Időseknek nyújtott szociális alapszolgáltatások (házi segítségnyújtás, jelzőrendszeres házi segítségnyújtás, nappali intézmények) esetén szemléletformálás	Időügyi fejlesztő komplex program az idők napján
2.1.1. B) a) a3) Időseknek nyújtott szociális alapszolgáltatások (házi segítségnyújtás, jelzőrendszeres házi segítségnyújtás, nappali intézmények) esetén szemléletformálás	Kovács István Pál nótasorozat
2.1.1. B) a) a3) Időseknek nyújtott szociális alapszolgáltatások (házi segítségnyújtás, jelzőrendszeres házi segítségnyújtás, nappali intézmények) esetén szemléletformálás	Mond ki, nevezd nevén, keress megoldást-érzékenyítő program
2.1.1. B) a) a3) Időseknek nyújtott szociális alapszolgáltatások (házi segítségnyújtás, jelzőrendszeres házi segítségnyújtás, nappali intézmények) esetén szemléletformálás	Nyugdíjas értékek bemutatása, Értékgála
2.1.1. B) a) a3) Időseknek nyújtott szociális alapszolgáltatások (házi segítségnyújtás, jelzőrendszeres házi segítségnyújtás, nappali intézmények) esetén szemléletformálás	Nyugdíjas értékek bemutatása, Városgála
2.1.1. B) a) a3) Időseknek nyújtott szociális alapszolgáltatások (házi segítségnyújtás, jelzőrendszeres házi segítségnyújtás, nappali intézmények) esetén szemléletformálás	Nyugdíjas mentorcsoportok módszertani anyagainak kidolgozása, programtematika meghatározása, szakmai vezetők, kríziskommunikációs programvezetők díjai
2.1.1. B) a) a3) Időseknek nyújtott szociális alapszolgáltatások (házi segítségnyújtás, jelzőrendszeres házi segítségnyújtás, nappali intézmények) esetén szemléletformálás	Nyugdíjas Irodalmi élményfürdő/Irodalmi Szalon és olvasókör

2.1.1. B) a) a3) Időseknek nyújtott szociális alapszolgáltatások (házi segítségnyújtás, jelzőrendszeres házi segítségnyújtás, nappali intézmények) esetén szemléletformálás	Pörög a Gyáli Szoknya idősügyi fejlesztő komplex program a néptánc terápiais felhasználásával, komplex tánc házi fejlesztés
2.1.1. B) a) a4) Gyermekjóléti alapellátás (család- és gyermekjóléti szolgálat, család és gyermekjóléti központ) esetén szemléletformálás	Gyermekjóléti alapellátásként család- és gyermekjóléti szolgáltatások fejlesztése, szemléletformálás, Vajon jó szülő vagyok-e? Komplex személyiségfejlesztési mintaprogram családi egészségügyi, mentális, higiénias, életvezetési fejlesztési program
2.1.1. B) a) a4) Gyermekjóléti alapellátás (család- és gyermekjóléti szolgálat, család és gyermekjóléti központ) esetén szemléletformálás	Közösségfejlesztő programok szervezése, csoportos készségfejlesztés konfliktuskezelés, kommunikációs stb. tréningek, előadások
2.1.1. B) b) b3) Ifjúságot célzó tevékenységek	Ifjúsági művészeti csoport (színpad/báb) létrehozása és működtetése
2.1.1. B) b) b4) Helyi kulturális közösségfejlesztési folyamat kezdeményezése és megvalósítása	1) történeti feltárás- Gyálliget (2. célterület)
2.1.1. B) b) b4) Helyi kulturális közösségfejlesztési folyamat kezdeményezése és megvalósítása	1) történeti feltárás- Gyálszőlő (1. célterület)
2.1.1. B) b) b4) Helyi kulturális közösségfejlesztési folyamat kezdeményezése és megvalósítása	5) Tájékoztatói platform Gyálliget (2. célterület) a projektek nyilvánosságát támogató toledo kiállítás tartalomgyártása, kialakítása, installálása, tartalomkarbantartása
2.1.1. B) b) b4) Helyi kulturális közösségfejlesztési folyamat kezdeményezése és megvalósítása	5) Tájékoztatói platform Gyálszőlő (1. célterület) a projektek nyilvánosságát támogató toledo kiállítás tartalomgyártása, kialakítása, installálása, tartalomkarbantartása
2.1.1. B) b) b4) Helyi kulturális közösségfejlesztési folyamat kezdeményezése és megvalósítása	Gyálliget (2. célterület) szabadtéri kiállítási installáció létrehozása, tartalomfejlesztése, fényfestés)
2.1.1. B) b) b4) Helyi kulturális közösségfejlesztési folyamat kezdeményezése és megvalósítása	Gyálliget (2. célterület) 2025. 2. félév Gyáli advent készgfejlesztő programok, mesél a múlt, alkot a jelen. Tárgyalás a helyi hagyományok feltárására.
2.1.1. B) b) b4) Helyi kulturális közösségfejlesztési folyamat kezdeményezése és megvalósítása	Gyálliget (2. célterület) 2026. 2. félév Gyáli advent készgfejlesztő programok, mesél a múlt, alkot a jelen. Tárgyalás a közösségi eredmények bemutatására.
2.1.1. B) b) b4) Helyi kulturális közösségfejlesztési folyamat kezdeményezése és megvalósítása	Gyálliget (2. célterület) 2027. 2. félév Gyáli advent készgfejlesztő programok, mesél a múlt, alkot a jelen. Tárgyalás a generációk közötti tudásátadásért.

2.1.1. B) b) b4) Helyi kulturális közösségfejlesztési folyamat kezdeményezése és megvalósítása	Gyálliget (2. célterület) 2028. 2. félév Gyáli advent készségfejlesztő programok, mesél a múlt, alkot a jelen. Tárgyalkotás a nemzeti, nemzetiségi identitás megerősítéséért.
2.1.1. B) b) b4) Helyi kulturális közösségfejlesztési folyamat kezdeményezése és megvalósítása	Gyálliget (2. célterület) moziünnep és művészeti szemle a gyáli közösségek bevonásával, a filmkultúra felhasználásával a generációk közötti tudásátadásért.
2.1.1. B) b) b4) Helyi kulturális közösségfejlesztési folyamat kezdeményezése és megvalósítása	Gyálliget (2. célterület) moziünnep és művészeti szemle a gyáli közösségek bevonásával, a filmkultúra felhasználásával a közösségi eredmények bemutatására.
2.1.1. B) b) b4) Helyi kulturális közösségfejlesztési folyamat kezdeményezése és megvalósítása	Gyálliget (2. célterület) moziünnep és művészeti szemle a gyáli közösségek bevonásával, a filmkultúra felhasználásával a nemzeti, nemzetiségi identitás megerősítéséért.
2.1.1. B) b) b4) Helyi kulturális közösségfejlesztési folyamat kezdeményezése és megvalósítása	Gyálliget (2. célterület) 2025. 1. félév Pütkösd művészeti szemle a gyáli közösségek bevonásával, a képzőművészeti formanyelv felhasználásával, festészeti fókusszal a helyi hagyományok feltárására.
2.1.1. B) b) b4) Helyi kulturális közösségfejlesztési folyamat kezdeményezése és megvalósítása	Gyálliget (2. célterület) 2025. 2. félév téli művészeti szemle a gyáli közösségek bevonásával, a képzőművészeti formanyelv felhasználásával, festészeti fókusszal a helyi hagyományok feltárására.
2.1.1. B) b) b4) Helyi kulturális közösségfejlesztési folyamat kezdeményezése és megvalósítása	Gyálliget (2. célterület) 2026. 1. félév Pütkösd művészeti szemle a gyáli közösségek bevonásával, a képzőművészeti formanyelv felhasználásával, grafikai fókusszal a közösségi eredmények bemutatására
2.1.1. B) b) b4) Helyi kulturális közösségfejlesztési folyamat kezdeményezése és megvalósítása	Gyálliget (2. célterület) 2026. 2. félév téli művészeti szemle a gyáli közösségek bevonásával, a képzőművészeti formanyelv felhasználásával, grafikai fókusszal a közösségi eredmények bemutatására.
2.1.1. B) b) b4) Helyi kulturális közösségfejlesztési folyamat kezdeményezése és megvalósítása	Gyálliget (2. célterület) 2027. 1. félév Pütkösd művészeti szemle a gyáli közösségek bevonásával, a képzőművészeti formanyelv felhasználásával, fotófókusszal a generációk közötti tudásátadásért.
2.1.1. B) b) b4) Helyi kulturális közösségfejlesztési folyamat kezdeményezése és megvalósítása	Gyálliget (2. célterület) 2027. 2. félév téli művészeti szemle a gyáli közösségek bevonásával, a képzőművészeti formanyelv felhasználásával, fotó fókusszal a generációk közötti tudásátadásért.

2.1.1. B) b) b4) Helyi kulturális közösségfejlesztési folyamat kezdeményezése és megvalósítása	Gyálliget (2. célterület) 2028. 1. félév Pünkösdi művészeti szemle a gyáli közösségek bevonásával, a képzőművészeti formanyelv felhasználásával, audiovizuális fókusszal a nemzeti, nemzetiségi identitás megerősítéséért.
2.1.1. B) b) b4) Helyi kulturális közösségfejlesztési folyamat kezdeményezése és megvalósítása	Gyálliget (2. célterület) 2028. 2. félév új program a helyi cselekvési terv alapján
2.1.1. B) b) b4) Helyi kulturális közösségfejlesztési folyamat kezdeményezése és megvalósítása	Gyálliget (2. célterület) 2025. 2. félév Gyáli Csűrös - néptánc és népzenei fejlesztő program és táncház a közösségi eredmények bemutatására.
2.1.1. B) b) b4) Helyi kulturális közösségfejlesztési folyamat kezdeményezése és megvalósítása	Gyálliget (2. célterület) 2026. 2. félév Gyáli Csűrös - néptánc és népzenei fejlesztő program és táncház a közösségi eredmények bemutatására.
2.1.1. B) b) b4) Helyi kulturális közösségfejlesztési folyamat kezdeményezése és megvalósítása	Gyálliget (2. célterület) 2027. 2. félév Gyáli Csűrös - néptánc és népzenei fejlesztő program és táncház a generációk közötti tudásátadásért.
2.1.1. B) b) b4) Helyi kulturális közösségfejlesztési folyamat kezdeményezése és megvalósítása	Gyálliget (2. célterület) 2028. 2. félév Gyáli Csűrös - néptánc és népzenei fejlesztő program és táncház a nemzeti, nemzetiségi identitás megerősítéséért.
2.1.1. B) b) b4) Helyi kulturális közösségfejlesztési folyamat kezdeményezése és megvalósítása	Gyálliget (2. célterület) - részvételi fórum
2.1.1. B) b) b4) Helyi kulturális közösségfejlesztési folyamat kezdeményezése és megvalósítása	Gyálliget (2. célterület) 2025. 1. félév moziünnep és művészeti szemle a gyáli közösségek bevonásával, a filmkultúra felhasználásával a helyi hagyományok feltárására
2.1.1. B) b) b4) Helyi kulturális közösségfejlesztési folyamat kezdeményezése és megvalósítása	Gyálszőlő (1. célterület) Bőségasztal szüret idején 2025. komplex települési cselekvési-családi nap a helyi hagyományok feltárására
2.1.1. B) b) b4) Helyi kulturális közösségfejlesztési folyamat kezdeményezése és megvalósítása	Gyálszőlő (1. célterület) Bőségasztal szüret idején 2026. komplex települési cselekvési-családi nap a közösségi eredmények bemutatására.
2.1.1. B) b) b4) Helyi kulturális közösségfejlesztési folyamat kezdeményezése és megvalósítása	Gyálszőlő (1. célterület) Bőségasztal szüret idején 2027. komplex települési cselekvési-családi nap a generációk közötti tudásátadásért.
2.1.1. B) b) b4) Helyi kulturális közösségfejlesztési folyamat kezdeményezése és megvalósítása	Gyálszőlő (1. célterület) Bőségasztal szüret idején 2028. komplex települési cselekvési-családi nap a nemzeti, nemzetiségi identitás megerősítéséért.
2.1.1. B) b) b4) Helyi kulturális közösségfejlesztési folyamat kezdeményezése és megvalósítása	Gyálszőlő (1. célterület) Hass, alkoss, gyarapíts programnap 2025. komplex települési cselekvési-családi nap a helyi hagyományok feltárására.

2.1.1. B) b) b4) Helyi kulturális közösségfejlesztési folyamat kezdeményezése és megvalósítása	Gyálszőlő (1. célterület) Hass, alkoss, gyarapíts programnap 2026 a közösségi eredmények bemutatására.
2.1.1. B) b) b4) Helyi kulturális közösségfejlesztési folyamat kezdeményezése és megvalósítása	Gyálszőlő (1. célterület) Hass, alkoss, gyarapíts programnap: 2027. komplex települési cselekvési családi nap a generációk közötti tudásátadásért.
2.1.1. B) b) b4) Helyi kulturális közösségfejlesztési folyamat kezdeményezése és megvalósítása	Gyálszőlő (1. célterület) Hass, alkoss, gyarapíts programnap: 2028. komplex települési cselekvési családi nap a nemzeti, nemzetiségi identitás megerősítéséért.
2.1.1. B) b) b4) Helyi kulturális közösségfejlesztési folyamat kezdeményezése és megvalósítása	Gyálszőlő (1. célterületen) szabadtéri kiállítási installáció létrehozása, tartalomfejlesztése, fényfestés)
2.1.1. B) b) b4) Helyi kulturális közösségfejlesztési folyamat kezdeményezése és megvalósítása	Gyálszőlő (célterület 1.) részvételi fórum
2.1.1. B) c) Szolgáltatásokhoz való hozzáférés javítása, összehangolása	Gyógytornász szolgáltatás nyújtása a közösségekben
2.1.1. B) c) Szolgáltatásokhoz való hozzáférés javítása, összehangolása	Szemléletformáló tájékoztatók a krízis helyzetet kezelő szolgáltatások elérhetőségeinek ismertebbé tétele érdekében.
2.1.1. B) c) Szolgáltatásokhoz való hozzáférés javítása, összehangolása	Ügyintézési tér
2.1.1. B) d) d1) Tematizált egészségfejlesztő és egészségtudatosságot erősítő képzési programok megvalósítása	Tematizált egészségfejlesztő és egészségtudatosságot erősítő komplex programok megvalósítása: a gyáli cukorbeteg és más veszélyeztetett (magas vérnyomás, látásproblémák, keringési problémák, stb.) célzott egészségügyi programjai meghívott előadókkal és szakemberekkel, szűrővizsgálatokkal (vércukorszint mérés, vérnyomás, mozgásszervi problémák szűrése, bőrelváltozások szűrése, egészségNET a város kiemelt programjain
2.1.2.1. 1) Infokommunikációs akadálymentesítés	Akadálymentes honlapfejlesztés
2.1.2.2. A) a1) Bűnmegelőzés	Ifjúsági játszóház
2.1.2.2. A) a1) Bűnmegelőzés	Önvédelmi tanfolyam
2.1.2.2. A) a2) Kerékpáros közlekedést népszerűsítő és/vagy közlekedésbiztonsági célú szemléletformáló tevékenységek megvalósítása hátrányos helyzetű csoportok, elsősorban gyermekek számára	Helyi közlekedésbiztonsági kiadványok tartalomgyártása, tartalomfejlesztése

2.1.2.2. A) a2) Kerékpáros közlekedést népszerűsítő és/vagy közlekedésbiztonsági célú szemléletformáló tevékenységek megvalósítása hátrányos helyzetű csoportok, elsősorban gyermekek számára	Komplex, lakossági igényekre és tervezésre épülő fejlesztési folyamat megvalósítása: elméleti közlekedésbiztonsági, az elméleti képzésen megismert tudás gyakorlati alkalmazása, majd ezt követően élethelyzetben is az elméleti és gyakorlati tudás készségi szintű fejlesztése, informális foglalkozások keretében, rendezvényeken
2.1.2.2. C) Digitális kompetenciafejlesztő programok, tréningek (pl.: alapvető digitális írástudás kompetenciák fejlesztése, infokommunikációs eszközök alapszintű használatának elsajátítása érdekében) szervezése és a programra való eljutás segítése a mélyszegénységben élők (ideértve mélyszegénységben élő gyermekeket, fiatal felnőtteket is), romák (ideértve roma gyermekeket is), fogyatékkal élők és időskorúak számára	Klikk, hogy naprakész légy, Kattints mami, Netfitt programok
<b>Gyál Város Önkormányzata</b>	
2.1.1. B) b) b2) A sajátos nevelési igényű, pszichés fejlődési zavarral küzdő gyerekek helyben történő fejlesztésének, tanításának támogatása	SNI-s gyerekek fejlesztése a helyi óvodákban
2.1.1. B) c) Szolgáltatásokhoz való hozzáférés javítása, összehangolása	Gyógypedagógiai (logopédiai) szolgáltatások fejlesztése gyermekek részére
2.1.1. B) c) Szolgáltatásokhoz való hozzáférés javítása, összehangolása	Iskolapszichológusi szolgáltatás fejlesztése a helyi iskolákban
2.1.1. B) d) d1) Tematizált egészségfejlesztő és egészségtudatosságot erősítő képzési programok megvalósítása	Egészségügyi szűrővizsgálatok
2.1.2.1. 3) Mindazon tevékenységek, amelyek a 2.4 fejezetben előírt horizontális elvárások és követelmények teljesítéséhez szükségesek	Esélyegyenlőségi képzés
2.1.2.2. B) Támogatható tevékenységek megvalósításához szükséges és indokolt eszközbeszerzések	Eszközbeszerzés
Felhívás tevékenységekhez kapcsolódó egyéb tevékenységek (melyek elszámolható költségként jelennek meg (pl.: Projekt előkészítés, Projektmenedzsment, Közbeszerzés))	Projektelőkészítés-pályázatírás, közbeszerzés

Gyáli Baráti Kör Sport Egyesület	
2.1.1. B) d) d2) Egészségügyi, helyben elérhető szolgáltatások megvalósítása	ÉLET_MÓD/váltó programnapok
2.1.1. B) d) d3) Közösség és egészségfejlesztést célzó sport és testmozgás programok	Helyi iskolák és BKSE közötti kapcsolatépítés
2.1.1. B) d) d3) Közösség és egészségfejlesztést célzó sport és testmozgás programok	Óvodai mozgásfejlesztéses rendszeres programok
Kertváros Fúvószenekari Egyesület	
2.1.1. B) b) b3) Ifjúságot célzó tevékenységek	"Toborzó"- zeneiskolások részére
2.1.1. B) b) b3) Ifjúságot célzó tevékenységek	Gyáli Összművészeti Ifjúsági Nap
2.1.1. B) b) b3) Ifjúságot célzó tevékenységek	Ifjúsági Kamarazenekar Alapítása
2.1.1. B) b) b3) Ifjúságot célzó tevékenységek	Középiskolásoknak és fiataloknak szóló-hangszerismertető
2.1.1. B) b) b3) Ifjúságot célzó tevékenységek	Középiskolásoknak és fiataloknak szóló- zenei workshop
2.1.1. B) b) b3) Ifjúságot célzó tevékenységek	Nyári Zenei Tábor
2.1.1. B) b) b4) Helyi kulturális közösségfejlesztési folyamat kezdeményezése és megvalósítása	Nyárnyitó koncert
RS Ökorégió NKft.	
Felhívás tevékenységekhez kapcsolódó egyéb tevékenységek (melyek elszámolható költségként jelennek meg (pl.: Projekt előkészítés, Projektmenedzsment, Közbeszerzés))	Projektelőkészítés-Projektmenedzsment, háttér tanulmányok
2.1.2.1. 2) Nyilvánosság biztosítása	Kötelező nyilvánosság
Felhívás tevékenységekhez kapcsolódó egyéb tevékenységek (melyek elszámolható költségként jelennek meg (pl.: Projekt előkészítés, Projektmenedzsment, Közbeszerzés))	Helyi cselekvési terv és tanácsadás költsége
Felhívás tevékenységekhez kapcsolódó egyéb tevékenységek (melyek elszámolható költségként jelennek meg (pl.: Projekt előkészítés, Projektmenedzsment, Közbeszerzés))	Projekt munkacsoport ülések



A projekt célterülete Gyál városa, mely a budapesti agglomerációban, a főváros közvetlen szomszédságában fekszik. A település az M5-ös autópálya és az M0 körgyűrű ölelésében terül el. Gyál közigazgatási területe 24,93 km<sup>2</sup>. Népsűrűsége 958 fő/km<sup>2</sup>. Két belterületi településrésze van a történelmi adottságokból adódóan, Gyálliget és Gyálszőlő, viszont több dokumentum, például a 2017-ben készült Integrált Városfejlesztési Stratégia is hangsúlyozza, hogy a két részt a vasút ugyan elválasztja egymástól, de a „város az egységes Gyál arculatot kívánja erősíteni” (IVS, 2017). 2022. október 1-jén a népszámlálás időpontjában 24 440 fő.<sup>1</sup> Közigazgatási értelemben Pest vármegyéhez, ezen belül a Gyáli járáshoz tartozik. A célterület elhelyezkedésének térképes ábrázolása a Megalapozó dokumentum mellékletében található.

A Felhívás 2.3 műszaki, szakmai elvárások A a6) pontja miatt figyelembe kell vettük a Felhívás 2.1.1B)b) b4) tevékenységei esetében a célterület meghatározást, azaz a közösségfejlesztési folyamat léptékét. Ami szerint egy-egy célterület lélekszáma nem haladhatja meg a 15 ezer főt.

Ennek megfelelően a 24 440 fős Gyált két részre bontottuk, Gyálligetre és Gyálszőlőre. Ez a két célterület valós településrésze a városnak, gyakorlatilag a vasútvonal jobb és bal oldala a két célterület. A vasút és a vele párhuzamos Kőrösi út ketté osztja a várost, két nagyjából azonos területre és lélekszámra.

1. célterület: Gyálszőlő a település városfejlesztési koncepcióban funkcióhiányos lakóterületként jellemzett, a vasút és a M5 autópálya közötti terület, ahol fejleszteni kell a közszolgáltatásokat és alközpontokat kell kialakítani. Becsült lélekszáma 12000 fő.

2. célterület: Gyálliget. A vasútvonaltól keletre, Vecsés irányába fekvő terület. A város központja és legfontosabb intézményei ezen a területen találhatóak, mint a polgármesteri hivatal, a közösségi ház, az egészségügyi központ. A település fejlesztési koncepció a térszerkezet javítását és a kistérségi szolgáltatások bővítését jelöli meg fejlesztési irányként. Becsült lakosság száma 13 440 fő.

Az önkormányzat munkatársai jártasak a projektek lebonyolításában, az elmúlt években a település egy projektet támogatásból valósított meg.

<i>Pályázati felhívás/azonosítószám</i>	<i>Projektcím</i>	<i>Támogatás összege</i>	<i>Befejezés éve</i>
TOP_PLUSZ-1.3.1-21-PT1-2022-00011	Fenntartható városfejlesztési stratégiák támogatása Gyálon	50 000 000 Ft	2025.

<sup>1</sup> KSH Helységnévtár, 2022.10.01. (a népszámlálás időpontjában) [https://www.ksh.hu/apps/hntr.telepules?p\\_lang=HU&p\\_id=29647](https://www.ksh.hu/apps/hntr.telepules?p_lang=HU&p_id=29647)



Kizáró okok vizsgálata:

	<i>Gyál Város Önkormányzatát kizárja?</i>	<i>Arany János Közösségi Ház és Városi Könyvtárt kizárja?</i>	<i>RS Ökorégió Nonprofit Kft.-t kizárja?</i>	<i>Gyáli Baráti Kör Sport Egyesületet kizárja?</i>	<i>Kertvárosi Fúvószenekari Egyesületet kizárja?</i>
Nem ítéhető meg támogatás a támogatást igénylőnek (...)					
ÁÚF 21-27 szerinti kizáró okok					
1. ha az államháztartásról szóló 2011. évi CXCV. törvényben (a továbbiakban: Áht.) foglaltak szerint nem felel meg a rendezett munkaügyi kapcsolatok követelményének	<i>Nem</i>	<i>Nem</i>	<i>Nem</i>	<i>Nem</i>	<i>Nem</i>
2. köztulajdonban álló gazdasági társaság esetén, ha az Áht.-ban foglaltak szerint a köztulajdonban álló gazdasági társaságok takarékosabb működéséről szóló 2009. évi CXII. törvényben foglalt közzétételi kötelezettségének nem tett eleget,	<i>Nem releváns</i>	<i>Nem releváns</i>	<i>Nem</i>	<i>Nem releváns</i>	<i>Nem releváns</i>
3. ha olyan jogi személy vagy jogi személyiséggel nem rendelkező más szervezet, amely az Áht. 1. § 4.) pontja szerint nem átlátható szervezet,	<i>Nem</i>	<i>Nem</i>	<i>Nem</i>	<i>Nem</i>	<i>Nem</i>
4. ha a támogatási rendszerből való kizárás hatálya alatt áll,	<i>Nem</i>	<i>Nem</i>	<i>Nem</i>	<i>Nem</i>	<i>Nem</i>
5. ha harmadik személy irányában olyan kötelezettsége áll fenn, amely a támogatással létrejött projekt céljának megvalósulását megghiúsíthatja,	<i>Nem</i>	<i>Nem</i>	<i>Nem</i>	<i>Nem</i>	<i>Nem</i>
6. ha a támogatási döntés tartalmát érdemben befolyásoló valótlan, hamis vagy megtévesztő adatot szolgáltatott vagy ilyen nyilatkozatot tett,	<i>Nem</i>	<i>Nem</i>	<i>Nem</i>	<i>Nem</i>	<i>Nem</i>
7. ha jogerős végzéssel elrendelt kényszertörlési, felszámolási, csőd-, végelszámolási vagy egyéb - a jogutód nélküli megszüntetésére irányuló, jogszabályban meghatározott - eljárás alatt áll,	<i>Nem</i>	<i>Nem</i>	<i>Nem</i>	<i>Nem</i>	<i>Nem</i>
8. aki nem felel meg a felhívásra vonatkozó állami támogatási szabályoknak.	<i>Nem</i>	<i>Nem</i>	<i>Nem</i>	<i>Nem</i>	<i>Nem</i>
Felhívás szerinti 1.2 pontjában meghatározott kizáró okok					

(...) amely nem rendelkezik az egyenlő bánásmódról és az esélyegyenlőség előmozdításáról szóló 2003. évi CXXV. törvény 31. §-a szerinti öt évre szóló helyi esélyegyenlőségi programmal, amennyiben releváns.	<i>Nem</i>	<i>Nem releváns</i>	<i>Nem releváns</i>	<i>Nem releváns</i>	<i>Nem releváns</i>
(...) amely nem rendelkezik az egyenlő bánásmódról és az esélyegyenlőség előmozdításáról szóló 2003. évi CXXV. törvény 63.§-a szerinti esélyegyenlőségi tervvel, amennyiben releváns.	<i>Nem releváns</i>	<i>Nem releváns</i>	<i>Nem releváns</i>	<i>Nem releváns</i>	<i>Nem releváns</i>
(...) nem felel meg a hazai és uniós releváns jogszabályoknak.	<i>Nem</i>	<i>Nem</i>	<i>Nem</i>	<i>Nem</i>	<i>Nem</i>
(...) tartalma a felhívás 13.1 pontjában meghatározott célokkal nincs összhangban	<i>Nem</i>	<i>Nem</i>	<i>Nem</i>	<i>Nem</i>	<i>Nem</i>
(...) a megalapozó dokumentum helyzetelemzése nem támasztja alá a tervezett fejlesztés indokoltságát, szükségességét.	<i>Nem</i>	<i>Nem</i>	<i>Nem</i>	<i>Nem</i>	<i>Nem</i>
(...) célterületét/célterületeit alkotó települések nem kizárólag a felhívás mellékletét képező terüleetspecifikus (TKR kiemelt és TKR standard eljárásrendű) mellékletek szerinti vármegyék településeivel, kivéve Budapest fővárost és az Integrált Területi Programokban meghatározott azon városokat és várostérségeket, amelyek a Fenntartható Városfejlesztési eszköz keretében jogosultak támogatási kérelmet benyújtani.	<i>Nem</i>	<i>Nem</i>	<i>Nem</i>	<i>Nem</i>	<i>Nem</i>
(...) projekt más, azonos célú forrásból (pl.: államháztartás alrendszereiből, Strukturális Alapokból (pl.: TOP, EFOP, EFOP Plusz), Svájci-Magyar Együttműködési Program keretében) azonos tevékenységek megvalósítására támogatásban részesült vagy részesül, kivéve, ha a projektek fejlesztései átlátható módon lehatárolásra kerülnek – kizárva a kettős finanszírozást – tevékenység/célcsoport szintjén és ez a megalapozó dokumentumban bemutatásra kerül.	<i>Nem</i>	<i>Nem</i>	<i>Nem</i>	<i>Nem</i>	<i>Nem</i>

**A TÁMOGATÁST IGÉNYLŐ ÉS A KONZORCIUMI PARTNEREK NEM TARTOZNAK AZ „ÁLTALÁNOS ÚTMUTATÓ A 2021-2027-ES PROGRAMOZÁSI IDŐSZAKBAN MEGHIRDETETT FELHÍVÁSOKHOZ” (ÁÚF 21-27) C. DOKUMENTUM 2. FEJEZETÉBEN TALÁLHATÓ KIZÁRÓ OKOK ALÁ.**

### 3 Szakmai indoklás

#### 3.1 A PROJEKT SZAKMAI INDOKLTÁSÁNAK ÉS MEGALAPOZOTTSÁGÁNAK VIZSGÁLATA.

##### 3.1.1 Az projekt által érintett célterület bemutatása, helyzetelemzése

Gyál város állandó lakosságának száma az elmúlt öt évben a következőképpen alakult:

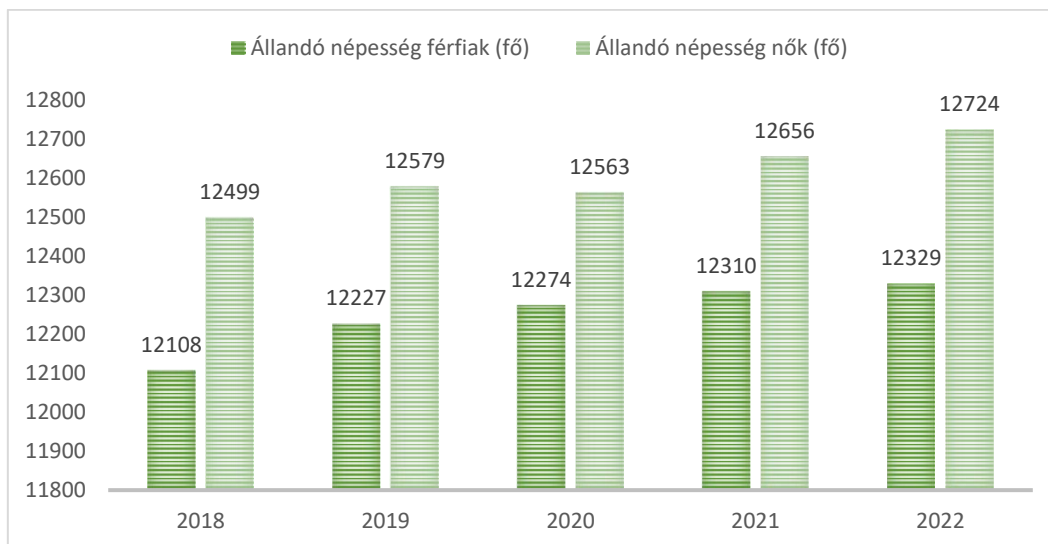

Forrás: TEIR adatbázis

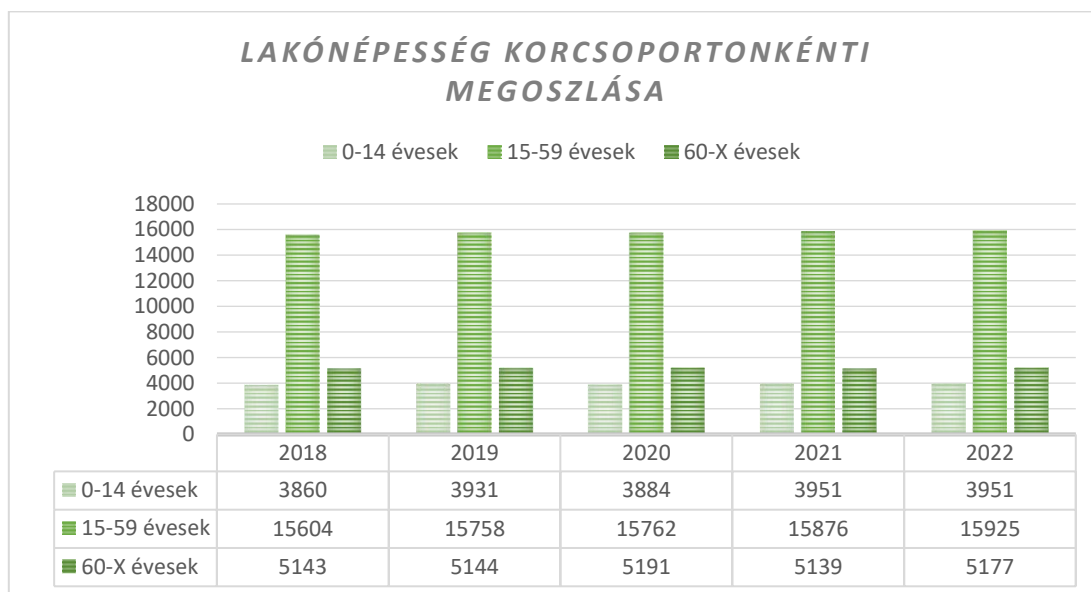

Forrás: TeIR adatbázis

A fenti táblázatból látható, hogy a lakónépesség több, mint felét a 15-59 évesek alkotják. A lakosság szám növekedést mutat, a természetes szaporodás, fogyás értéke az elmúlt években eképp alakult: -1,6 (2019), -1,4 (2020), -2,3 (2021), -1,2 (2022) ezrelék volt, ez azonban természetes fogyásra enged következtetni.

A belföldi vándorlási egyenleg, ezer lakosra tekintve az elmúlt négy évben:

<b>2019</b>	<b>7,2</b>
<b>2020</b>	<b>3,4</b>
<b>2021</b>	<b>6,7</b>
<b>2022</b>	<b>0,5</b>

Gyál népsűrűsége: 928,68 fő/km<sup>2</sup>

Munkaerőpiaci, foglalkoztatási helyzet:

### **NYILVÁNTARTOTT ÁLLÁSKERESŐK SZÁMA**

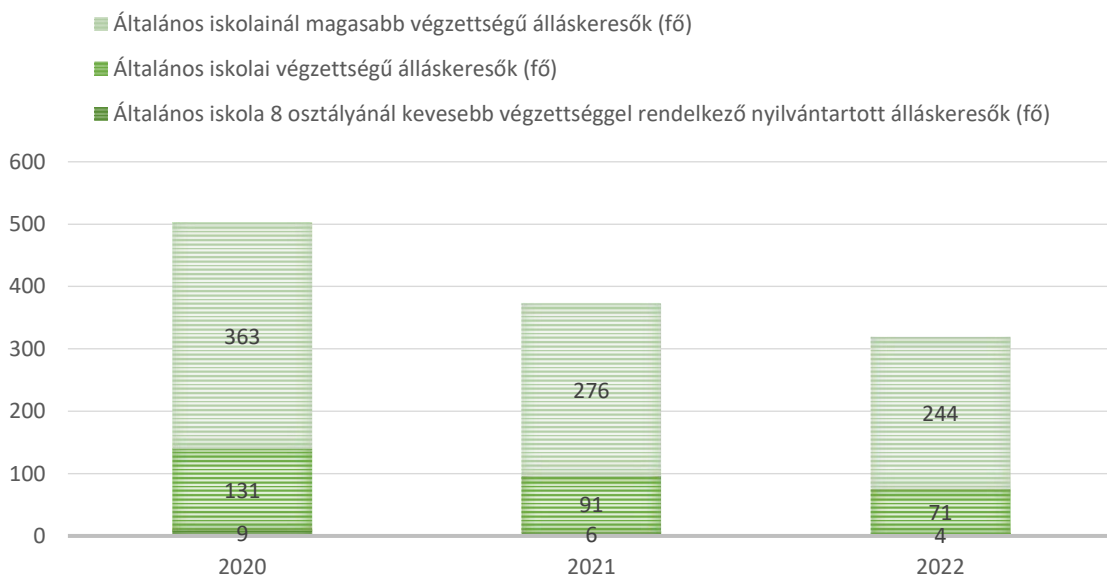

Forrás: TeIR adatbázis

A nyilvántartott állás keresők száma az elmúlt években egyértelműen csökkenő tendenciát mutat, az általános iskolainál kevesebb iskolai végzettséggel rendelkezők aránya szerencsére nagyon alacsony. A 180 napnál hosszabb ideje nyilvántartott állás keresők aránya, százalékban az elmúlt három évben az alábbiak szerint alakult:

	<i>TARTÓS MUNKANÉLKÜLIEK ARÁNYA (%)</i>	<i>TARTÓSAN MUNKANÉLKÜLI NŐK ARÁNYA (%)</i>
<b>2020</b>	48,5	60,7
<b>2021</b>	62,2	60,3
<b>2022</b>	53,9	56,4

A pályakezdő álláskeresők száma az elmúlt három évre vonatkozóan: 2020 – 9 fő, 2021 – 2 fő, 2022 – 3 fő. A lakosságszámhoz mérten az álláskeresők száma alacsonynak mondható, ami a településen és a közeli fővárosban lévő nagy számú munkalehetőségek miatt lehetséges.

A nyilvántartott álláskeresők aránya, különböző mutatók alapján, százalékban kifejezve, az elmúlt négy évben az alábbiak szerint alakult:

	<i>45 év feletti nyilvántartott álláskeresők aránya (%)</i>	<i>25 év alatti nyilvántartott álláskeresők aránya (%)</i>	<i>Legfeljebb 8 általános iskolát végzett nyilvántartott álláskeresők aránya (%)</i>
<b>2019</b>	52,7	9,1	32,4
<b>2020</b>	44,5	12,1	27,8
<b>2021</b>	49,3	8	26
<b>2022</b>	45,5	10,7	23,5

	<b>2019</b>	<b>2020</b>	<b>2021</b>	<b>2022</b>
<b><i>A magas presztízsű foglalkoztatási csoportokban foglalkoztatottak aránya (%)</i></b>	16,8	17,4	22	23
<b><i>Alacsony presztízsű foglalkoztatási csoportokban foglalkoztatottak aránya (%)</i></b>	n.a.	n.a.	n.a.	n.a.

*Forrás: TeIR adatbázis*

A város több mutató szerinti helyzetét az alábbi számok szemléltetik:

	2019	2020	2021	2022
Rendszeres gyermekvédelmi támogatásban részesítettek havi átlagos létszáma (fő)	476,5	384,5	386	265
Óvodai férőhelyek (fő)	953	953	953	n.a.
Működő bölcsődei férőhelyek (fő)	108	108	108	108
Óvodába beírt gyermek, egy működő férőhelyre (fő)	796	825	836	n.a.
Más településről bejáró általános iskolai tanulók aránya a nappali oktatásban (százalék)	1,7	1,9	2,9	n.a.
Települési könyvtárakból kölcsönzött könyvtári egységek (db)	33047	22364	22633	n.a.

Forrás: TeIR adatbázis

A településen egy bölcsőde, három óvoda, három általános iskola és egy középiskola található. A városban pedagógiai szakszolgálat is működik.

A „Kertváros” Szociális Központ több funkciót tölt be. Része a Család- és Gyermekjóléti Központ, 2016. január 1-jétől a családsegítés és gyermekjóléti szolgáltatás integráltan – egy szervezeti és szakmai egységben – működik. Települési szinten a család- és gyermekjóléti szolgálat, járási szinten a család- és gyermekjóléti központ keretében.<sup>2</sup> Így tehát a Család- és Gyermekjóléti Szolgálat helyi szinten látja el a családsegítési, gyermekjóléti feladatokat. Fontos feladata a Szociális Központnak az idősellátás, ez több formában valósul meg: házi segítségnyújtás formájában, jelzőrendszeres házi segítség nyújtó szolgálatként és szociális étkeztetés megvalósításában.

Vállalkozások jelenléte a településen:



Forrás: TeIR adatbázis

A településen leginkább szolgáltatásokkal összefüggő vállalkozások vannak jelen, az ipari tevékenységet folytató vállalkozások és a mezőgazdasági tevékenységet folytató vállalkozások száma hasonló mértékű.

<sup>2</sup> [www.gyal.hu](http://www.gyal.hu)



Jövedelmi helyzet:

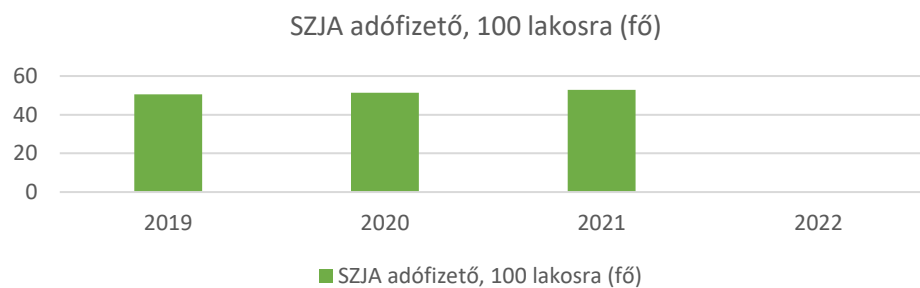

*Forrás: TeIR adatbázis*

Jól mutatja a jövedelmi helyzetet a személygépkocsik aránya, ennek bemutatása az alábbiakban történik meg.

Személygépkocsi, 1000 lakosra (db) - TEIR mutatók



	2020	2021	2022
Szociális étkeztetésben részesülők (fő)	119	129	149
Települési támogatásban részesítettek (pénzbeli és természetbeni) (fő)	328	199	2772

Egyéb támogatásban (pénzbeli és természetbeni) Ft)	önkormányzati részesítettek (1000 Ft)	1	0	54
---	---	---	---	----

A lakások száma és az egy-két szobás lakások aránya az elmúlt években:

	Lakások száma (db)	Egy-két szobás lakások aránya (%)
<b>2019</b>	8331	35
<b>2020</b>	8385	34,8
<b>2021</b>	8384	34,8
<b>2022</b>	8347	25,5

Az önkormányzatnak nincs se bérlakás, se szociállakás állománya. Sok család albérletben lakik a városban.<sup>3</sup> Az alacsony komfortfokozatú lakások arányáról nincs adat.

#### Civil szervezetek jelenléte:

Gyálon a bejegyzett civil szervezetek száma igen magas, ezért a következőkben csak felsorolás szinten mutatjuk be őket.

TÁRSADALMI ÉS CIVIL SZERVEZETEK GYÁL VÁROSÁBAN
Eleven Közösségekért Egyesület
FEGY Polgárőr és Tűzoltó Egyesület Gyál
Gyáli Ipartestület
Gyáli Önkéntes Szemétszedők Egyesülete
Extrém Sport Kert Egyesület
Gyáli Erdélyi Székely Kör Egyesület
Gyáli Ökölvívó és Szabadidősport Egyesület
„Egészséges Manókért” Bölcsődei Alapítvány
Családpont. Nagycsaládosok és Kiscsaládosok Egyesülete Gyál
Magyar Macskavédő Alapítvány
Gyáli Kyokushinkai Sportegyesület
Bocsok Nagycsaládosok Egyesülete
Speedtour Racing Team Sport Egyesület
Prémium Gyáli Asztalitenisz Sport Egyesület
Pörög a Gyáli Szoknya Egyesület
Dunaharaszti Judo Klub Sportegyesület
Kovács István Pál Dalkör Egyesület
Alapítvány a Tulipán utcai Óvodáért
Városi Gyermekgondozónők a Bölcsődéért Egyesület
Anyákért és Gyermekükért Közhasznú Alapítvány

<sup>3</sup> Helyi Esélyegyenlőségi Program



Gyáli Kertbarát Kör
Jancsi és Juliska Oktatási Alapítvány
Tátika Óvoda Gyermekéért Alapítvány
Gyémántcsomó Egyesület
Eötvös József Alapítvány a gyermekekért
Lurkó Gyermekfoci Egyesület
Colt Polgári Lövészegylet
Arizona Club Gyáli Polgárok és Vállalkozók Egyesülete
Gyál Közbiztonságáért Közalapítvány
Gyál és Térsége Birkózó Sport Egyesület
AEROKING Ejtőernyős Klub
Solymári Béla Nyugdíjas Pedagógus Klub
Együtt a Liliom Óvodáért Alapítvány
Sanbon Sportegyesület Gyál
Nyugdíjas Alapítványért Nyugdíjas Egyesület
Gyáli Amatőr Sportegyesület
Gyál Városi Népdalkör Egyesület
Dél-Pest Megyei Víziközmű Zártkörű Részvénytársaság Szakszervezete
Bartók Alapítvány
Kéz a Kézben Gyáli Nagycsaládosok Egyesülete
Gyáli Baráti Kör Sport Egyesület
Cukorbeteg Egyesülete
7 Mesterlövész Sportegyesület
Poszeidon Speciális Mentőszolgálat
Bundás Barát Állatvédő Egyesület
Csendes-Party Horgászok Horgász Egyesület
Kertváros Fúvószenekari Egyesület
Romano Podo (Cigány Híd) Oktatási és Kulturális Egyesület
Hungária Belga Juhászcutya Klub Egyesület
1908 Pestszentlőrinci - Pestszentimrei Athletikai Sport Club
Peremvárosi Horgászok Egyesülete
Kerekerdő Óvoda Alapítvány
Gemini Team Lövész Egyesület
Artis Kulturális Egyesület
Anyagylet gyáli és gyálkörnyéki anyák és családok Egyesülete
Életért Diab Ifi Egylet

A város fontos feladatnak tartja a civil közösségek és a sportélet támogatását, ezért is lehetséges, hogy az önkormányzat, az intézmények és a civil szervezetek között jó, interaktív viszony alakult ki, segítve egymás munkáját. Az önkormányzat pénzbeli támogatáson túl, ingyenes terembérleti lehetőséget biztosít az egyesületek számára. A közművelődési feladatok ellátása elsődlegesen az Arany János Közösségi Ház közreműködésével valósul meg, de számos program vegyesen szerveződik, önkormányzati, civil, intézményi keretek között. További kulturális, közösségi programoknak ad helyet a Gyáli Sportcsarnok.

A településen a számos civil szervezet hagyományörző munkáján túl Települési Értéktár Bizottság is működik, amely a helyismereti anyagok felkutatásával, archiválásával, az értékek bemutatásával

foglalkozik.

Ugyan az elmúlt években a város több projektet is sikeresen megvalósított, ennek ellenére még vannak megvalósítandó fejlesztések, beavatkozási pontok: főzőkonyha építése, ifjúsági- és sport komplex szabadidő központ létrehozása, idősök bentlakásos otthonának hiánya, befogadó játszóterek építése, helyi identitás tudat erősítését célzó programok megvalósítása.

Regisztrált bűncselekmények száma az elmúlt években:

Bűncselekmények száma 1000 lakosra vetítve (db)	2019	2020	2021	2022
	14,7	14,1	8,7	n.a.

*Forrás: TeIR adatbázis*

Sajnos minden évben érkezik jelzés családon belüli erőszakról, sok esetben nőket érintően történnek bántalmazások. Azonban még mindig jellemző, hogy a bántalmazottak nem tesznek feljelentést.<sup>4</sup>

A település Budapest határban található, a város népszerűsége elsősorban a jó közlekedésben és Budapest közelségében rejlik. Mind egyéni, mind közösségi közlekedési eszközökkel könnyen megközelíthető. Autóval közvetlenül elérhető az M0-ás autópálya és az M5 autópálya is. Tömegközlekedését tekintve, mivel Budapest határában található, így több BKK járat közlekedik. De, aki a vonatot választaná közösségi közlekedési lehetőségként, akkor azt is megteheti, két megálló is van a városban. A város összes útja szilárd burkolatú. Kifejezetten kerékpárúttal azonban nem rendelkezik a település.

### 3.1.2 Fejlesztés indokoltsága, szükségessége

A projekt keretében megvalósuló tervezett tevékenységek a helyi szolgáltatási hiányosságoknak megfelelően alakult ki, azokra hivatott reagálni. A támogatási kérelem elkészítése előtt elsőként egy civil fórumot szerveztünk Gyál településen, ahol ismertettük a felhívás lehetőségeit, támogatható tevékenységeit az ott lévő helyi civil szervezetek, művelődő közösségek, intézményvezetők számára. A fórumon lehetőséget adtunk véleményformálásra, ezekből indultunk ki. Megfogalmazódott, hogy főleg a helyi identitás erősítését célzó programokat lenne szükséges megvalósítani. Ezen felül kiderült, hogy az óvodába járó gyermekek egy része fejlesztésre szorul. Emellett lakossági kérdőívet állítottunk össze, hogy a lehetséges fejlesztések a településen élők igényeihez alkalmazkodjanak. A kérdőívet az önkormányzat honlapján tettük közzé.

Ebből kiindulva személyes találkozó keretében tovább pontosítottuk a projekt tevékenységek listáját az önkormányzat, a közösségi ház és civil szervezetek vezetőivel. Ezek az interjúk megerősítették, valamint pontosították a civil fórumon és a lakossági kérdőív eredményeként megfogalmazott beavatkozási pontként tervezendő tevékenységeket.

A településen több család is hátrányos helyzetű, ami miatt könnyen perifériára tudnak kerülni. Sok esetben a szülők alacsony iskolai végzettséggel rendelkeznek, gyermekeik fejlesztésre szorulnak, akár gyógypedagógiai, akár lelki értelemben. Nehéz anyagi körülményeik miatt ezekben a családokban élő gyermekeknek minimális esélye van a belépővel látogatható kulturális események látogatásához. Az esélyegyenlőség egyik megteremtési lehetősége ezen gyermekek fejlesztésének mielőbbi megkezdése, felzárkóztatása életkoruknak megfelelő szinten, ingyenes fejlesztési lehetőségek és kulturális, szabadidős programok biztosításával.

---

<sup>4</sup> *Helyi Esélyegyenlőségi Program*

Fentebb említésre került, hogy a városban sokan alacsony iskolai végzettséggel élnek. A munkaerőpiaci képességeik minimálisak, fejlesztésre szorulnak. Általános probléma a digitális kompetencia hiánya, ami a mai világ megkerülhetetlen része, megkönnyítve életünk sok területét. A digitális kompetenciák fejlesztése a településen élő idősök számára is fontos, akár annak érdekében is, hogy ne váljanak online bűncselekmények, főleg csalások áldozatává.

Gyálon nagyszámú civil egyesület is a sport és az egészségtudatos életmód szellemében jött létre, fő tevékenységük a sportolási lehetőségek biztosítása, az egészségtudatos élet kialakítása. Ezek a civil szervezetek természetesen a felhívás tevékenységeinek lehetőségei közül, az egészséges társadalom létrejöttét célzó egészségtudatosságot fejlesztő programlehetőségeket emelték be a projektbe.

A településen az egészségügyi alapellátások biztosítottak, szakorvosi ellátásra a helyi szakorvosi rendelőintézetben, a Városi Egészségügyi Központban van lehetőség.

A testmozgás egyik lehetősége a kerékpározás, amely napjaikban egyre népszerűbb, a covid járvány óta ugrásszerűen megnőtt a biciklisek száma. A kerékpár mindennapi használatával, akár boltba, akár munkába is járunk vele, kíméljük a környezetünket és egyúttal mozgunk is. A településen élők abban egyetértettek, hogy az egészségtudatosság egyik alapja a testmozgás, aminek népszerűsítésére a kerékpározást lehet előtérbe helyezni. Ezt szeretné a projekt megvalósítani, meghonosítani a gyerekek körében, azonban felvetődött egy olyan probléma, ami a gyerekek közlekedési kultúráját érinti. A tapasztalatok ugyanis azt mutatják, hogy a gyermekek, akik bekerülnek a közlekedési forgalomba, nincsenek tisztában a KRESZ szabályaival, emiatt veszélybe kerülhetnek, balesetek áldozatai lehetnek. A KRESZ alapos ismerete, a biztonságos közlekedés elsajátítása fontos feladatként lett megjelölve.

Az ép testben ép lélek ókori mondás a mai korban is megállja helyét. Napjainkban a testmozgáson túl a mentális egészségnek is fontos szerep kell, hogy jusson. Az egészséges életmód kialakítása már gyermekkorban kezdődik, ennek fontossága pedig nem elhanyagolható. Egyre több az addikciós problémákkal küzdők száma. Gyálon is, mint a legtöbb településen valós problémaként tekintenek a szerhasználatra, ennek kapcsán drogprevenációs programok megvalósulását is célul tűzték ki a helyiek. A felnőtteket érintő pszichés problémák segítésére pedig pszichológiai előadások tartását javasolták.

Másik nagy beavatkozási pontként a közösségfejlesztő tevékenységek megvalósítását célzó programok állnak. A mai felgyorsult online világban sok esetben a legalapvetőbb dolgokra nincs elég idő, az emberi kapcsolatok ápolására. A közösségfejlesztési folyamatok a településen élők kapcsolatrendszerét hivatottak előre mozdítani. Az egyén azzal, hogy a közösség részévé válik, könnyebben azonosul a helyi értékekkel, aminek következtében kialakul a helyi identitás tudat, közösségi kohézió. A gyáliek ezáltal jobban megbecsülik, ragaszkodnak a település értékeihez, hosszú távon pedig népességmegtartó hatást is elérünk.

A programok sok esetben az egész települést érintően közösségi identitás erősítését célzó programok, de az esélyegyenlőség megteremtése érdekében a legtöbb program a kiemelt célcsoportoknak szól, úgy, mint gyermekek, idősök, nők, fogyatékkal élők és romák.

A projektben megvalósuló tevékenységek kiválasztása, irányának megfogalmazása a civil egyesületek véleménye alapján alakult ki. A projekt megvalósítása során szintén fontos részesei lesznek a helyi civilek, valamint a helyi kulturális színterek is bevonásra kerülnek.

Gyál városát két célterületre bontottuk a Helyi kulturális közösségfejlesztési folyamat tevékenység esetében, ami közel azonos területű és lakosságszámú célterületet jelent: Gyálszőlő és Gyálliget.

Az önkormányzat három óvodát működtet a városban, ezekben jelenleg is kiemelt figyelmet és fejlesztést kapnak a sajátos nevelési igényű gyerekek. Az adatok a következők: szegregált autista csoportban 16 gyerek jár (8-8 fő a Tátika és a Liliom Óvodába.) 2 főnek számító integráltan nevelt gyerekek száma 12 fő (Liliom 3, Tátika 4, Tulipán 5 fő). 3 főnek számító integráltan nevelt gyerekek száma 6 fő (Liliom 1, Tátika 3, Tulipán 2 fő). Összesen 34 fő. Azonban folyamatban van egy autista gyermek szakértői vizsgálata, aki várhatóan 3 főnek fog számítani.

Ezekkel a gyerekekkel a Liliom Óvodában 4 fejlesztő szakember foglalkozik főállásban, havi 160 órában és egy megbízási szerződéses fejlesztő heti 3x45 percben.

a Tátika Óvodában 3 szakember összesen heti 70 órában tartja a foglalkozásokat és további egy fő számlás kifizetéssel heti 4 órában.

A Tulipán Óvodában 1 fejlesztő szakember kinevezéssel havi 28 foglalkozik a gyerekekkel, további 3 szakember megbízási díjjal heti összesen heti 10 órát, valamint egy szakember heti 2 órában térítésmentesen végzi a fejlesztést.

### 3.1.3 A projekt megalapozottsága (egyszerűsített közgazdasági elemzés)

A projekt szakmai tartalom meghatározásának kiválasztási logikája:

- Gyál városán humán szolgáltatási helyzetének felmérése, civil fórum megszervezése 2023. november 8-án, majd projekt munkacsoport megalakulás és kérdőívvezés;
- Gyál Város Helyi Esélyegyenlőségi Programjának vizsgálata, amely a településen élő hátrányos helyzetű csoportokra irányuló cselekvési irányokat határozza meg a következő 5 évre;
- Pest Vármegyei Esélyteremtő Paktum és Szolgáltatási Út Térkép áttekintése és az abban azonosított problémák települési/térségi szintű azonosítása;
- helyi humán fejlesztésre irányuló Terület-és Településfejlesztési Operatív Program pályázati felhívásának, illetve az ahhoz kapcsolódó szakmai és területspecifikus dokumentumok áttekintése és helyi szintre történő adaptálása.

A fenti stratégiai szintű dokumentumok és információk összegzését követően, összhangban mindezekkel kerültek meghatározásra a konkrét projekttevékenységek.

A korábbiakban ismertetett szakmai tartalom konzorciumi tagonkénti tervezett költségvetése az alábbi:

Konzorciumi tag megnevezése	Költségvetés (bruttó Ft)
Gyál Város Önkormányzata	209 065 304
RS Ökorégió Nonprofit Kft.	31 200 696
Arany János Közösségi Ház és Városi Könyvtár	344 734 000
Kertváros Fúvós Egyesület	15 000 000
Baráti Kör Sport Egyesület	60 000 000
<b>Projekt teljes bekerülési költsége</b>	<b>660 000 000 Ft</b>

A tervezett tevékenységek a Helyi Esélyegyenlőségi Programban azonosított problémákra reagálnak, ennek megfelelően helyi igények támasztják alá, és összhangban vannak a települési kapacitásokkal, felesleges kapacitást nem eredményeznek. A célcsoportok megszólításának módja tervezett, így elérhetővé válnak a projekt megvalósításának időszakában. A projekttevékenységek továbbá a

bemutatott tevékenység ütemezésnek megfelelően megvalósíthatóak, így a projektcélok elérhetővé válnak, a szükséges erőforrások rendelkezésre állása esetén.

A projekt alatt megvalósuló tevékenységek egy része nem számszerűsíthető, ám társadalmi hasznuk egyértelműen fontos. A közösségi programok révén az életminőség javításával, közösségépítés és helyi identitás erősítése valósul meg, a „Gyáli vagyok” életérzés elmélyítése. Ez a közösségek laza rendszerét hivatott megerősíteni, együttműködésre tanít.

A projekt másik fontos tevékenységével, a gyermekek fejlesztésével az iskolai lemorzsolódás csökkenését érjük el. A gyermekekbe fektetett energia, oktatás hosszú távon mindig kifizetődő. A programok összeállításánál törekedtünk arra, hogy a település még élhetőbbé váljon, az emberek szeressenek Gyálon lakni, ezáltal a projekt hosszú távon népességmegtartó hatással is bír. A társadalom egészét érintően a programok hozzájárulnak, hogy mentálisan egészségesebb, befogadóbb közösség alakuljon ki.

- A programokkal elért hátrányos helyzetű személyek száma 14261 (fő)
- A programokkal elért hátrányos helyzetű személyek száma (fő) - FÉRFAK - becsült részvevői szám: 5 538 fő
- A programokkal elért hátrányos helyzetű személyek száma (fő) - NŐK - becsült részvevői szám: 8723 fő
- hátrányos helyzetűeket célzó programok száma: 79 db
- A projekt kizárólag Gyál városában valósul meg, így egy darab a település száma, ahol javult a foglalkoztatáshoz, oktatáshoz, egészségügyhöz, szociális és/vagy lakhatási szolgáltatásokhoz való hozzáférés.

A projekt nem közvetlen társadalmi haszna és hatásai az alábbiakban összegezhetők:

Azonosított társadalmi haszon	Várható hatás
Egészségtudatosság (testi-lelki) növekedése a célcsoport vonatkozásában	Egészségtudatosabb egyének, amely kevesebb megbetegedéshez vezet az alábbi tervezett projekttevékenységek által: Egészségügyi szűrőnapok szervezése, Felvilágosító prevenciók előadások, Dropprevenciók előadások, Érzékenyítő előadás a fogyatékkal élők, elfogadására Pszichológusok által tartott előadások
Egészségügyi szolgáltatásokhoz való hozzáférés javítása, minőségi szolgáltatások	Munkahelyteremtés, a térség népességmegtartó erejének növekedése az alábbi tervezett projekttevékenység által: Gyógypedagógus-logopédus alkalmazása
Bűnmegelőzés, közbiztonság	„Ifjúsági játszóház” szervezés a veszélyeztetett fiatalok számára, közösség építésen keresztül csökken az iskolai lemorzsolódás és a bűnelkövetővé válás esélye Önvédelmi tanfolyam szervezése nők részére, ami segíti a biztonságérzet fokozását, az áldozattá válás megelőzése
Kerékpáros közlekedést népszerűsítő szemléletformálás, mozgás egészségügyi szerepe	Közlekedésbiztonság, KRESZ szabályok megismerése alábbi tervezett projekttevékenység által: Kerékpáros szemléletformáló napok- a

	gyerekek a megszerzett tudással kevésbé vannak kitéve a közlekedési baleseteknek Óvodások és iskolások számára szervezett mozgásos programok rendszeressége szoktatják a gyerekeket
Helyi identitás, összetartozás értékeinek növekedése	Gyál város és a térség népességmegtartó erejének növekedése a helyi kulturális közösségfejlesztési folyamat kezdeményezése és megvalósítása c. támogatható tevékenységek keretében megvalósított közösségi programok által

A projekt összetettsége miatt a tevékenységek összeállításánál a legnagyobb társadalmi hatást elérő megoldást próbáltuk figyelembe venni. A tevékenységek kiválasztásánál figyelembe vettük, hogy a helyi lakók, helyi civil szervezetek milyen beavatkozási pontokat jelöltek meg. Ezen felül fontosnak tartottuk, hogy a tervezett tevékenységek a helyi adottságokhoz alkalmazkodjanak, figyelembe vegyünk a helyi értékeket, bemutassuk azokat a projekt ideje alatt. A projekt összeállításánál mind az egyénre szabott, mind a nagy közösségeket érintő tevékenységek megvalósulását fogalmztuk meg. A sok embert érintő, közösségfejlesztő, kulturális programokkal a helyi társadalom nagy részét azonnal érzük el, míg a gyermekek egyéni fejlesztésének hatása több időt vesz igénybe, de mindkét esetben aktivizáló, erős helyi közösség építése a cél. A projekt megvalósításával Gyálon biztosíthatóak olyan programok, amelyek a helyi humán fejlesztést támogatják, és tartalmaznak olyan szemléletformáló elemeket is, amelyekkel a közvetlenül megszólított célcsoportoknál azonosítható eredményeken túl további hatások is azonosíthatóak. A konzorciumban megvalósuló projekt nagy jelentőséggel bír, így ez jelentős társadalmi hatást eredményez, így ez a forma a leghatékosabb forrásfelhasználási mód.

#### A projekt keretében tervezett tevékenységek bemutatása

A projekt keretében tervezett összes tevékenységet (önállóan támogatható, a kötelezően megvalósítandó és a választható tevékenységeket) a rendelkezésre álló információk alapján az alábbi táblázatos formában mutatjuk be és soroljuk be azokat a Felhívás 2.1. pontjában szereplő releváns tevékenységek alá.

Felhívás tevékenységhez kapcsolódó tervezett projekt tevékenység megnevezése	A tevékenység rövid bemutatása	Felhívás tevékenység (A Felhívás 2.1 pontja szerinti támogatható tevékenység pontos hivatkozása)
Művészetterápia	Művészetterápia alkalmazása a célcsoport esetében, az elkészült művekből kiállítás szervezése	2.1.1. B) a) a1) Fogyatékos személyek, pszichiátriai és szenvedélybetegek számára nyújtott szociális alapszolgáltatások (támogató szolgálat, közösségi alapellátás, nappali intézmények) esetén
Csoportterápia	Megküzdési stratégiák, tapasztalatok, útravalók-csoportfoglalkozások, tréningek	
Demencia Café	Közösségi tervezés során, a covid időszak utáni időszakot elemezve igény fogalmazódott meg célzottan a demenciával érintett családok rendszeres támogatói csoportjának kialakítására és rendszeres előadások, háttérbeszélgetések szervezésére	2.1.1. B) a) a3) Időseknek nyújtott szociális alapszolgáltatások (házi segítségnyújtás, jelzőrendszeres házi segítségnyújtás, nappali intézmények) esetén szemléletformálás
Nyugdíjas mentorcsoportok módszertani anyagainak kidolgozása, programtematika meghatározása, szakmai vezetők, kríziskommunikációs programvezetők	Aktív idők célzott kulturális, irodalmi, filmes zenei terápiás fejlesztése	
Teménykiállítás, kertverseny, szép kertek tudásmegosztás	Aktív idők célzott kulturális, a helyi értékteremtésre épülő fejlesztése	
Generációk közötti tudásátadáshoz kapcsolódó rendezvénysorozatok, generációk közötti kapcsolat erősítése: helytörténetet kutató közösségek alapítása, működtetése; helytörténeti, helyismereti dokumentumok gyűjtése, feltárása; helyi szellemi kulturális és épített örökség feltárása, bemutatása, archiválása	Aktív idők célzott helyi értékfeltárás, generációs ívek kialakítása	
Solymári Béla Nyugdíjas Klub működtetése	Aktív idők célzott kulturális, irodalmi, filmes zenei terápiás fejlesztése	
Nyugdíjas értékek bemutatása, Városgála	Aktív idők célzott kulturális, irodalmi, zenei terápiás fejlesztése	
Jázmin dalkör működtetése	Aktív idők célzott kulturális, zenei terápiás fejlesztése	
Nyugdíjas értékek bemutatása, Értékgála	Aktív idők célzott kulturális, irodalmi, filmes zenei terápiás fejlesztése, generációs ívek kialakítása	

<p>Fogyatékos személyek, pszichiátriai és szenvedélybetegek számára nyújtott szociális alapszolgáltatások (támogató szolgálat, közösségi alapellátás, nappali intézmények) esetén szemléletformálás, Életvezetési, és krízishelyzeti szemléletformálás, életvezetési tanácsadás, mentorcsoportok létrehozása és támogatása, generációk közötti támogatói csoport létrehozása, mentorcsoportok módszertani anyagainak kidolgozása, programtematika meghatározása, szakmai vezetők, kríziskommunikációs programvezetők</p>	<p>Közösségi tervezés során, a covid időszak utáni időszakot elemezve igény fogalmazódott meg a demenciával és más pszichés, mentális és fizikális betegségcsoportokkal érintett családok rendszeres támogatói csoportjának kialakítására és rendszeres előadások, háttérbeszélgetések szervezésére</p>	
<p>Egyéb a felhívás céljához illeszkedő, kulturális programok, programsorozatok, amatőr művészeti klubok működésének szakmai támogatása- <i>Helyi cselekvési terv alapján</i></p>	<p>Közösségi tervezés során, a covid időszak utáni időszakot elemezve igény fogalmazódott meg a demenciával és más pszichés, mentális és fizikális betegségcsoportokkal érintett családok rendszeres támogatói csoportjának kialakítására és rendszeres előadások, háttérbeszélgetések szervezésére</p>	
<p>Nyugdíjas Irodalmi élményfürdő/Irodalmi Szalon és olvasókör</p>	<p>Aktív idők célzott kulturális, irodalmi, filmes zenei terápiás fejlesztése</p>	
<p>Pörög a Gyáli Szoknya idősügyi fejlesztő komplex program a néptánc terápiás felhasználásával, komplex táncművészeti fejlesztés</p>	<p>Aktív idők és az ifjúsági korcsoportot célzó zenei, hagyományokra alapozott tánc és táncművészeti terápiás fejlesztés, generációs ívek kialakítása</p>	
<p>Kovács István Pál nótasorozat</p>	<p>Aktív idők célzott kulturális, irodalmi, filmes zenei terápiás fejlesztése</p>	
<p>Idősügyi fejlesztő komplex program az idők napján</p>	<p>Aktív idők célzott kulturális, irodalmi, filmes zenei terápiás fejlesztése</p>	
<p>Mond ki, nevezd nevén, keress megoldást- érzékenyítő program</p>	<p>Életvezetési krízishelyzetek azonosítása, tudatosítása, életvezetési kérdések és válaszok meghatározása (alkohol, drog, kapcsolati erőszak, szegregált szegregációs helyzetek) felvázolása és életvezetési technikák tudatosítása</p>	



Konfliktuskezelés, kommunikációs tréningek, előadások	Csoportos készségfejlesztés gyerekek részére	
Gyermekjóléti alapellátásként család- és gyermekjóléti szolgáltatások fejlesztése, szemléletformálás, Vajon jó szülő vagyok-e? Komplex személyiségfejlesztési mintaprogram családi egészségügyi, mentális, higiénias, életvezetési fejlesztési program	Szülői tudatosság és felelősség fejlesztése. A közösségi tervezés során, a covid időszak utáni időszakot elemezve igény fogalmazódott meggenerációk közötti kommunikációs és életvezetési problémákkal érintett családok rendszeres támogatói csoportjának kialakítására és rendszeres előadások, háttérbeszélgetések szervezésére	2.1.1. B) a) a4) Gyermekjóléti alapellátás (család- és gyermekjóléti szolgálat, család és gyermekjóléti központ) esetén szemléletformálás
SNI-s gyerekek fejlesztése	SNI-s gyerekek szakszerű fejlesztése szakemberek által	2.1.1. B) b) b2) A sajátos nevelési igényű, pszichés fejlődési zavarral küzdő gyerekek helyben történő fejlesztésének, tanításának támogatása
Középiszólásoknak és fiataloknak szóló-hangszerismertető	Az egyesület tagjai népszerűsíteni kívánják a hangszeres tudást, rendszeres foglalkozások keretében.	
"Toborzó"- zeneiskolások részére	A zenekar célja az utánpótlás biztosítása, ne hagyják abba a zenélést a gyerekek. Élményszerű, közösségi-erejű toborzó alkalmak.	
Ifjúsági kamarazenekar alapítása	Kamarazenekar alapítása, ami még vonzóbbá teszi gyerekeknek a zenélést.	
Nyárnyitó koncert	Szabadtéri szórakoztató koncert	
Nyári Zenei Tábor	5 napos tábor, fókuszában a zene, az örömmel, a közösségépítés	2.1.1. B) b) b3) Ifjúságot célzó tevékenységek
Középiszólásoknak és fiataloknak szóló- zenei workshop	Az egyesület tagjai népszerűsíteni kívánják a hangszeres tudást, valamint fejleszteni a zenei kulturált interaktív rendszeres foglalkozások keretében.	
Gyáli Összművészeti Ifjúsági Nap	A gyáli fiatal alkotók: képzőművészek, színjátszók, zenészek összefogása, egymás megismerése- összművészeti produkció létrehozása	
Ifjúsági művészeti csoport (színházi/báb) létrehozása és működtetése	Ifjúsági korosztályt célzó színházi módszertant alkalmazó kulturális, irodalmi, zenei terápiás fejlesztése	
Gyálliget 2. célterület 2025. 1. félév moziünnep és művészeti szemle a gyáli közösségek bevonásával, a filmkultúra felhasználásával a helyi hagyományok feltárására	Komplex közösségfejlesztő projekt a magyar és nemzetközi filmkultúra és örökség felhasználásával. Lakossági kezdeményezések aktivizálása és generációs ívek felépítése	2.1.1. B) b) b4) Helyi kulturális közösségfejlesztési folyamat kezdeményezése és megvalósítása

Gyáliliget (2. célterület) 2025. 2. félév Gyáli advent készéfejlesztő programok, mesél a múlt, alkot a jelen. Tárgyaloktatás a helyi hagyományok feltárására.	Komplex közösséfejlesztő projekt a helyi, a nemzeti és nemzetközi kulturális örökség felhasználásával. Lakossági kezdeményezések aktivizálása és generációs ívek felépítése
Gyáliliget (2. célterület) 2026. 2. félév Gyáli advent készéfejlesztő programok, mesél a múlt, alkot a jelen. Tárgyaloktatás a közösségi eredmények bemutatására.	Komplex közösséfejlesztő projekt a helyi, a nemzeti és nemzetközi kulturális örökség felhasználásával. Lakossági kezdeményezések aktivizálása és generációs ívek felépítése
Gyáliliget (2. célterület) 2027. 2. félév Gyáli advent készéfejlesztő programok, mesél a múlt, alkot a jelen. Tárgyaloktatás a generációk közötti tudásátadásért.	Komplex közösséfejlesztő projekt a helyi, a nemzeti és nemzetközi kulturális örökség felhasználásával. Lakossági kezdeményezések aktivizálása és generációs ívek felépítése
Gyáliliget (2. célterület) 2028. 2. félév Gyáli advent készéfejlesztő programok, mesél a múlt, alkot a jelen. Tárgyaloktatás a nemzeti, nemzetiségi identitás megerősítéséért.	Komplex közösséfejlesztő projekt a helyi, a nemzeti és nemzetközi kulturális örökség felhasználásával. Lakossági kezdeményezések aktivizálása és generációs ívek felépítése
Gyáliliget (2. célterület) moziünnep és művészeti szemle a gyáli közösségek bevonásával, a filmkultúra felhasználásával a generációk közötti tudásátadásért.	Komplex közösséfejlesztő projekt a magyar és nemzetközi filmkultúra és örökség felhasználásával. Lakossági kezdeményezések aktivizálása és generációs ívek felépítése
Gyáliliget (2. célterület) moziünnep és művészeti szemle a gyáli közösségek bevonásával, a filmkultúra felhasználásával a közösségi eredmények bemutatására.	Komplex közösséfejlesztő projekt a magyar és nemzetközi filmkultúra és örökség felhasználásával. Lakossági kezdeményezések aktivizálása és generációs ívek felépítése
Gyáliliget (2. célterület) moziünnep és művészeti szemle a gyáli közösségek bevonásával, a filmkultúra felhasználásával a nemzeti, nemzetiségi identitás megerősítéséért.	Komplex közösséfejlesztő projekt a magyar és nemzetközi filmkultúra és örökség felhasználásával. Lakossági kezdeményezések aktivizálása és generációs ívek felépítése
Gyáliliget (2. célterület) 2025. 1. félév Pünkösdi művészeti szemle a gyáli közösségek bevonásával, a képzőművészeti formanyelv felhasználásával, festészeti fókusszal a helyi hagyományok feltárására.	Komplex közösséfejlesztő projekt a helyi és a nemzeti vizuális és művészeti örökség felhasználásával. Lakossági kezdeményezések aktivizálása és generációs ívek felépítése
Gyáliliget (2. célterület) 2025. 2. félév téli művészeti szemle a gyáli közösségek bevonásával, a	Komplex közösséfejlesztő projekt a helyi és a nemzeti vizuális és művészeti örökség felhasználásával.

képzőművészeti formanyelv felhasználásával, festészeti fókusszal a helyi hagyományok feltárására.	Lakossági kezdeményezések aktivizálása és generációs ívek felépítése
Gyálliget (2. célterület) 2026. 1. félév Pütkösd művészeti szemle a gyáli közösségek bevonásával, a képzőművészeti formanyelv felhasználásával, grafikai fókusszal a közösségi eredmények bemutatására	Komplex közösségfejlesztő projekt a helyi és a nemzeti vizuális és művészeti örökség felhasználásával. Lakossági kezdeményezések aktivizálása és generációs ívek felépítése
Gyálliget (2. célterület) 2026. 2. félév téli művészeti szemle a gyáli közösségek bevonásával, a képzőművészeti formanyelv felhasználásával, grafikai fókusszal a közösségi eredmények bemutatására.	Komplex közösségfejlesztő projekt a helyi és a nemzeti vizuális és művészeti örökség felhasználásával. Lakossági kezdeményezések aktivizálása és generációs ívek felépítése
Gyálliget (2. célterület) 2027. 1. félév Pütkösd művészeti szemle a gyáli közösségek bevonásával, a képzőművészeti formanyelv felhasználásával, fotófókusszal a generációk közötti tudásátadásért.	Komplex közösségfejlesztő projekt a helyi és a nemzeti vizuális és művészeti örökség felhasználásával. Lakossági kezdeményezések aktivizálása és generációs ívek felépítése
Gyálliget (2. célterület) 2027. 2. félév téli művészeti szemle a gyáli közösségek bevonásával, a képzőművészeti formanyelv felhasználásával, fotó fókusszal a generációk közötti tudásátadásért.	Komplex közösségfejlesztő projekt a helyi és a nemzeti vizuális és művészeti örökség felhasználásával. Lakossági kezdeményezések aktivizálása és generációs ívek felépítése
Gyálliget (2. célterület) 2028. 1. félév Pütkösd művészeti szemle a gyáli közösségek bevonásával, a képzőművészeti formanyelv felhasználásával, audiovizuális fókusszal a nemzeti, nemzetiségi identitás megerősítéséért.	Komplex közösségfejlesztő projekt a helyi és a nemzeti vizuális és művészeti örökség felhasználásával. Lakossági kezdeményezések aktivizálása és generációs ívek felépítése
Gyálliget (2. célterület) 2028. 2. félév Pütkösd művészeti szemle a gyáli közösségek bevonásával, a képzőművészeti formanyelv felhasználásával, audiovizuális fókusszal a nemzeti, nemzetiségi identitás megerősítéséért.	Komplex közösségfejlesztő projekt a helyi és a nemzeti vizuális és művészeti örökség felhasználásával. Lakossági kezdeményezések aktivizálása és generációs ívek felépítése
Gyálliget (2. célterület) 2025. 2. félév Gyáli Csűrös - néptánc és népzenei fejlesztő program és táncház a közösségi eredmények bemutatására.	Komplex közösségfejlesztő projekt a helyi és a nemzeti, nemzetiségi népzenei, néptánc, táncművészeti és népi kultúra felhasználásával. Lakossági

	kezdemenyezések aktivizálása és generációs ívek felépítése
Gyálliget (2. célterület) 2026. 2. félév Gyáli Csűrös - néptánc és népzenei fejlesztő program és táncház a közösségi eredmények bemutatására.	Komplex közösségfejlesztő projekt a helyi és a nemzeti, nemzetiségi népzenei, néptánc, tánccházai és népi kultúra felhasználásával. Lakossági kezdeményezések aktivizálása és generációs ívek felépítése
Gyálliget (2. célterület) 2027. 2. félév Gyáli Csűrös - néptánc és népzenei fejlesztő program és táncház a generációk közötti tudásátadásért.	Komplex közösségfejlesztő projekt a helyi és a nemzeti, nemzetiségi népzenei, néptánc, tánccházai és népi kultúra felhasználásával. Lakossági kezdeményezések aktivizálása és generációs ívek felépítése
Gyálliget (2. célterület) 2028. 2. félév Gyáli Csűrös - néptánc és népzenei fejlesztő program és táncház a nemzeti, nemzetiségi identitás megerősítéséért.	Komplex közösségfejlesztő projekt a helyi és a nemzeti, nemzetiségi népzenei, néptánc, tánccházai és népi kultúra felhasználásával. Lakossági kezdeményezések aktivizálása és generációs ívek felépítése
Gyálszőlő (1. célterület) a projektek nyilvánosságát támogató toledo kiállítás tartalomgyártása, kialakítása, installálása, tartalomkarbantartása	A célterületi és települési szintű eredmények, mérföldkövek nagy nyilvánosság előtti bemutatása
Gyálszőlő (1. célterület) Bőségasztal szüret idején 2025. komplex települési cselekvési-családi nap a helyi hagyományok feltárására	Komplex közösségfejlesztő projekt a helyi és a nemzeti, nemzetiségi zenei, tánc és kultúra felhasználásával. Lakossági kezdeményezések aktivizálása, kompetenciafejlesztés és generációs ívek felépítése
Gyálszőlő (1. célterület) Bőségasztal szüret idején 2026. komplex települési cselekvési-családi nap a közösségi eredmények bemutatására.	Komplex közösségfejlesztő projekt a helyi és a nemzeti, nemzetiségi zenei, tánc és kultúra felhasználásával. Lakossági kezdeményezések aktivizálása, kompetenciafejlesztés és generációs ívek felépítése
Gyálszőlő (1. célterület) Bőségasztal szüret idején 2027. komplex települési cselekvési-családi nap a generációk közötti tudásátadásért.	Komplex közösségfejlesztő projekt a helyi és a nemzeti, nemzetiségi zenei, tánc és kultúra felhasználásával. Lakossági kezdeményezések aktivizálása, kompetenciafejlesztés és generációs ívek felépítése
Gyálszőlő (1. célterület) Bőségasztal szüret idején 2028. komplex települési cselekvési-családi nap a nemzeti, nemzetiségi identitás megerősítéséért.	Komplex közösségfejlesztő projekt a helyi és a nemzeti, nemzetiségi zenei, tánc és kultúra felhasználásával. Lakossági kezdeményezések aktivizálása, kompetenciafejlesztés és generációs ívek felépítése
Gyálszőlő (1. célterület) Hass, alkoss, gyarapíts programnap	Komplex közösségfejlesztő projekt a helyi és a nemzeti, nemzetiségi zenei,

2025. komplex települési cselekvési-családi nap a helyi hagyományok feltárására.	tánc és kultúra felhasználásával. Lakossági kezdeményezések aktivizálása, kompetenciafejlesztés és generációs ívek felépítése	
Gyálszőlő (1. célterület) Hass, alkoss, gyarapíts programnap 2026 a közösségi eredmények bemutatására.	Komplex közösségfejlesztő projekt a helyi és a nemzeti, nemzetiségi zenei, tánc és kultúra felhasználásával. Lakossági kezdeményezések aktivizálása, kompetenciafejlesztés és generációs ívek felépítése	
Gyálszőlő (1. célterület) Hass, alkoss, gyarapíts programnap: 2027. komplex települési cselekvési családi nap a generációk közötti tudásátadásért.	Komplex közösségfejlesztő projekt a helyi és a nemzeti, nemzetiségi zenei, tánc és kultúra felhasználásával. Lakossági kezdeményezések aktivizálása, kompetenciafejlesztés és generációs ívek felépítése	
Gyálszőlő (1. célterület) Hass, alkoss, gyarapíts programnap: 2028. komplex települési cselekvési családi nap a nemzeti, nemzetiségi identitás megerősítéséért.	Komplex közösségfejlesztő projekt a helyi és a nemzeti, nemzetiségi zenei, tánc és kultúra felhasználásával. Lakossági kezdeményezések aktivizálása, kompetenciafejlesztés és generációs ívek felépítése	
Gyálszőlő (1. célterületen szabadtéri kiállítási installáció létrehozása, tartalomfejlesztése, fényfestés)	A célterületi és települési szintű eredmények, mérföldkövek nagy nyilvánosság előtti bemutatása	
Gyálliget (2.célterület) - részvételi fórum	A projekt céljainak meghatározása, lakossági aktivitások fokozása	
Gyálszőlő (célterület 1.) részvételi fórum	A projekt céljainak meghatározása, lakossági aktivitások fokozása	
Gyálliget (2. célterület szabadtéri kiállítási installáció létrehozása, tartalomfejlesztése, fényfestés)	A célterületi és települési szintű eredmények, mérföldkövek nagy nyilvánosság előtti bemutatása	
Gyálliget (2. célterület) a projektek nyilvánosságát támogató toledo kiállítás tartalomgyártása, kialakítása, installálása, tartalomkarbantartása	A célterületi és települési szintű eredmények, mérföldkövek nagy nyilvánosság előtti bemutatása	
Ügyintézési tér	A közszolgáltatások elérésének segítségét célzó ügyintézési segítség nyújtása. Továbbá a projekt hatékony fenntartását és a kommunikációs és közösségtervezési szinergiák fenntartását szolgálja	
Iskolapszichológusi szolgáltatás fejlesztése	Iskola pszichológus fogadóóráinak számának növelése az érintett korosztály lelki egészsége érdekében	
Szemléletformáló tájékoztatók a krízis helyzetet kezelő	Különböző segélyszolgálatok elérhetőségének megismertetése a	

szolgáltatások elérhetőségeinek ismertebbé tétele érdekében.	nagyközönséggel. Továbbá a közösségi tervezés során, a covid időszak utáni időszakot elemezve igény fogalmazódott meg generációk közötti kommunikációs és életvezetési problémákkal érintett családok rendszeres támogatói csoportjának kialakítására és rendszeres előadások, háttérbeszélgetések szervezésére	
Gyógypedagógiai szolgáltatások fejlesztése gyermekek részére	Logopédiai szolgáltatás kapacitásfejlesztése az óvodákban	
Gyógytornász szolgáltatás nyújtása a közösségekben	gyermek és baba-mama komplex szolgáltatási klubfoglalkozás kialakítása a fizikai egészségtudatosság fejlesztésére, gyógytornász bevonásával	
Szűrővizsgálatok	A lakosság részcsoportjait érintő szűrővizsgálatok ütemezése és módszertani anyagok kidolgozása, szűrővizsgálatok meghatározása megvalósítása, egészségügyi szakdolgozók bevonása, szakmai vezetőkkel együtt	2.1.1. B) d) d1) Tematizált egészségfejlesztő és egészségtudatosságot erősítő képzési programok megvalósítása
Tematizált egészségfejlesztő és egészségtudatosságot erősítő komplex programok megvalósítása: a gyáli cukorbeteg és más veszélyeztetett (magas vérnyomás, látásproblémák, keringési problémák, stb) célzott egészségügyi programjai meghívott előadókkal és szakemberekkel, szűrővizsgálatokkal (vércukorszint mérés, vérnyomás, mozgásszervi problémák szűrése, bőrelváltozások szűrése, egészségNET a város kiemelt programjain	Célzott, komplex egészségügyi program EgészségNET városi egészségügyi program a CBE együttműködésével. Szűrővizsgálatok, szűrővizsgálatokon való részvételre ösztönzése, az egészséges táplálkozással kapcsolatos ismeretek fejlesztése települési szinten, betegségmegelőzés és betegségfelismerés a felnőtt lakosság körében. Szűrővizsgálatok: Vércukor, Vérnyomás, EKG, Koleszterin-szint, csontsűrűség, neuropátia mérés, egészségügyi asszisztensek részvételével, bőrgyógyászat, kardiológia, érsebészet, szemészet, belgyógyászat, diabetológia, orvos előadók részvételével, életmód tanácsok	
ÉLET_MÓD/váltó programnapok	Egésznapos programnapok: előadások, workshopok, tréningek, bemutatók, étel-miszer kóstoló, mozgásformák bemutatója, különböző játékos vetélkedők minden korosztály számára	2.1.1. B) d) d2) Egészségügyi, helyben elérhető szolgáltatások megvalósítása
Óvodai mozgásfejlesztési napok	Óvodai csoportok Grassroots szellemiségű rendszeres	



	élményközpontú mozgástanítási és sportprogramja	
Helyi iskolák és BKSE közötti kapcsolatépítés	A sportegyesület és a helyi iskolák közötti kapcsolatépítés rendszeres sportprogramokon, játékokon, vetélkedőkön keresztül	2.1.1. B) d) d3) Közösség és egészségfejlesztést célzó sport és testmozgás programok
Akadálymentes honlapfejlesztés	Az közösségi ház honlapjának akadálymentes fejlesztése	2.1.2.1. 1) Infokommunikációs akadálymentesítés
Esélyegyenlőségi képzés	online képzés	2.1.2.1. pont 3) pont Horizontális elvárás
Ifjúsági játszóház	Ifjúságot célzó rendszeres, klubszerű foglalkozások, tevékenységek, annak érdekében, hogy a korosztály elkerülje az őt veszélyeztető virtuális és fizikai bűn és zaklatási cselekményeket	
Önvédelmi tanfolyam	Önvédelmi tanfolyam nőknek, valamint ifjúságot célzó tevékenységek, annak érdekében, hogy a korosztály elkerülje az őt veszélyeztető virtuális és fizikai bűn és zaklatási cselekményeket	2.1.2.2. A) a1) Bűnmegelőzés
Komplex, lakossági igényekre és tervezésre épülő fejlesztési folyamat megvalósítása: elméleti közlekedésbiztonsági, az elméleti képzésen megismert tudás gyakorlati alkalmazása, majd ezt követően élethelyzetben is az elméleti és gyakorlati tudás készségi szintű fejlesztése, informális foglalkozások keretében, rendezvényeken  Helyi közlekedésbiztonsági kiadványok tartalomgyártása, tartalomfejlesztése	Gyakorlati programtematika, városi biztonságos közlekedés megtanítása és gyakorlása- tanfolyamszerűen (2-3 hónap időtartamban), valamint oktató kiadványok készítése	2.1.2.2. A) a2) Kerékpáros közlekedést népszerűsítő és/vagy közlekedésbiztonsági célú szemléletformáló tevékenységek megvalósítása hátrányos helyzetű csoportok, elsősorban gyermekek számára
Eszközbizserzés	A projektek megvalósításához szükséges eszközök beszerzése	2.1.2.2. B) Támogatható tevékenységek megvalósításához szükséges és indokolt eszközbeszerzések
Klikk, hogy naprakész légy, Kattints mami, Netfitt programok	Alapvető weboldalak: ügyfélkapu, online bank, skype stb. alkalmazásának megtanítása, a kiber bűnözés elkerülése továbbá aktív idősek és hátrányos helyzetben élő társadalmi csoportok részvételének fejlesztése	2.1.2.2. C) Digitális kompetenciafejlesztő programok, tréningek (pl.: alapvető digitális írástudás kompetenciák fejlesztése, infokommunikációs eszközök alapszintű használatának elsajátítása érdekében) szervezése és a programra való eljutás segítése a mélyszegénységben élők (ideértve mélyszegénységben élő

		gyermeket, fiatal felnőtteket is), romák (ideértve roma gyermeket is), fogyatékkal élők és időskorúak számára
Projekt munkacsoport ülések	Projekt munkacsoport ülések tartása a hatékony és szabályos projekt megvalósítás érdekében	2.3. A) a2) Projekt munkacsoport ülései
Projektelőkészítés-pályázatírás, közbeszerzés	A projekt megvalósítása érdekében végzett tevékenység	Felhívás tevékenységekhez kapcsolódó egyéb tevékenységek (melyek elszámolható költségként jelennek meg (pl.: Projekt előkészítés, Projektmenedzsment, Közbeszerzés))

A programok több, különböző helyszínen valósulnak meg, a település közterületein, parkjaiban, a közösségi házban az óvodákban, iskolákban és a városi sportcsarnokban.

#### 3.1.4 A projekt keretében tervezett tevékenységek megfelelése a műszaki-szakmai elvárásoknak

A projekt több önálló tevékenységet, kötelezően megvalósítandó, önállóan nem támogatható, valamint választható, önállóan nem támogatható tevékenységet is tartalmaz. A sikeres projektmegvalósítás érdekében projekt munkacsoport létrehozására is sor került, a munkacsoport ülésének és megállapításainak jegyzőkönyve a Megalapozó dokumentum mellékletét képezi. Sikeres pályázás esetén az 1. mérföldkő a támogatási szerződés létrejöttétől számítva 18 hónapon belülre tervezett, a 2. mérföldkő elérése, vagyis a projekt megvalósulása 2029. júniusáig bezárólag megtörténik.

A projektben weboldal fejlesztése tervezett, ezért az infokommunikációs akadálymentesítés előírásait figyelembe véve történik meg. A nyilvánosság biztosítása közösségi oldalakon való posztok, hirdetések, az önkormányzat és a közösségi ház honlapján közlemények, posztok, valamint köztéri installációkkal valósul meg. A lakosságot az ingyenes önkormányzati lapban, a Gyáli MI Újságban, 8 oldalas melléklet formájában, a kötelező arculati elemeket felhasználva tervezzük a helyieket tájékoztatni a projektről, a programokról, eseményekről. Illetve ugyanitt kívánunk beszámolni az elért eredményekről is.

A projekt vonatkozásában az alábbi három kötelezően megvalósítandó tevékenységre kerül sor:

<b>Kötelező tevékenység – összhangban a felhívás 2.1.2.1. pontjával</b>	<b>Projektben történő megvalósítás</b>
<b>Infokommunikációs akadálymentesítés</b>	Az Arany János Községi Ház és Város Könyvtár honapjának infokommunikációs akadálymentesítése tervezett az előírásoknak megfelelően.
<b>Nyilvánosság biztosítása</b>	A kötelező nyilvánosság biztosítására az ÁUF, valamint a KTK előírásai szerint, az Arculati Kézikönyvben rögzített elvárások alapján kerül sor. A kötelező nyilvánosság biztosításának költségét a projektben az átalány költségek között terveztük.
<b>Horizontális követelmények teljesítése</b>	A horizontális követelmények teljesítésére jelen dokumentum 5.1. fejezetében bemutatott feltételek alapján kerül sor.



A beszerzendő eszközök szükségessége a „Beszerzendő eszközök listájában” című a Felhívás mellékletét képező dokumentumban bemutatásra kerül.

A projekt keretében kihasználatlan kapacitások nem kerülnek létrehozásra. Az eszközbeszerzések a későbbiekben is hasznosítva lesznek, elsődlegesen a közösségi ház számára, de igény szerint az önkormányzat és a civil szervezetek is használhatják azokat. A tevékenységek megfogalmazásában a helyi lakók igényeihez alkalmazkodtunk, építve az eddigi programok, események, rendezvények tapasztalataira, ezáltal biztosítva azt, hogy kihasználatlan kapacitások nem keletkeznek.

A projekt közösség és egészségfejlesztést célzó sport és testmozgás programokat is tartalmaz, melynek megvalósítója a Gyáli Baráti Sport Kör Egyesület, célcsoportja az óvodák, valamint az általános iskolás korú gyerekek. „Az élménypedagógia nem más, mint személyközpontú pedagógia, mely mind az egyén, mind a csoport fejlődésére és sikerességére fókuszál” (Rogers, 1984). A gondolatmenetet kibontva megállapíthatjuk, hogy ez az ága a modern reformpedagógiának egy olyan cselekvésorientált módszer, mely során mintaszerű tanulási folyamatok segítségével a résztvevőket fizikai, lelki és szociális kihívások elé állítjuk, ezzel támogatva személyiségfejlődésüket, így képessé téve őket saját életük felelős vezetésére, ennek megalapozására már akár óvodás korban is. A pedagógus újszerű szerepe Mára talán már a legtöbb pedagógus és szülő is megtapasztalta, és ebből kiindulva elismeri, hogy az oktató-nevelő munka sokkal hatékonyabb olyan módszerek alkalmazásával, amelyek során a gyermek saját tevékenységein keresztül, valamint a másokkal való együttműködés által jut új ismeretek birtokába, és így sajátítja el a különböző készségeket és képességeket. A felnőttek (óvónők, pedagógusok, animátorok, szociális munkások stb.) segíthetik a kivételes és izgalmas helyzetek létrejöttét, de az élménypedagógiát inkább „önirányításúnak”, mint mások által irányítottaknak kell tekinteni. Az első lépés a gyerekek és a pedagógusok közötti bizalomra alapuló kapcsolat kiépítése. A megértéssel párosuló bizalom a kezdőpontja lehet egy új tanulási élménynek. Ehhez olyan vezetőkre van szükség, akikre lehet számítani, mint a támogatás, megértés, szeretet kiszámítható forrásaira, és praktikus dolgokban is segítenek. A pedagógusok a saját hozzáértésükön keresztül nyerek el a gyerekek bizalmát. Ehhez rendelkezniük kell azzal a szabadsággal, hogy azt teszik, amit tenni szeretnének, hiszen ekkor tudják teljes lelkesedéssel és megelégedettséggel végezni munkájukat. A lehetőségek száma végtelen, az alkalmazott módszerek elsősorban a nevelő pedagógiai stílusán, személyiségén és elsajátított tudásán, módszertani gazdagságán múlnak. Az élményre alapozó, vagy élményt okozó tanítási-tanulási módszerek tárháza igen széles. A kooperatív módszertan, a társasjáték- és a játékpedagógia, vagy az élménypedagógia hasonlóak. Ezek mindegyike valamiképpen az élményszerűséget helyezi fókuszba. Az ideális feladat kihívást jelent, de olyat, amelyeket a résztvevők meg is tudnak oldani. A megoldáshoz erőfeszítést kell tenniük. A feladat tehát nem ujjgyakorlat, nem túl egyszerű és nem is túl nehéz, így a tanulók nem szoronganak, és nem is unatkoznak feladatmegoldás közben, hanem jól megérdemelt sikerélményhez jutnak. Ami alapvető különbség: az élménypedagógia a tapasztalati tanulásból indul ki. Az élménypedagógia célrendszerének sarkkövei: ismerkedés, bemelegítés, feloldódás elősegítése, „jégoldás”, segítőkészség, empátia fejlesztése, csoportmunka, együttműködő készség fejlesztése, ügyesség fejlesztése, figyelem fejlesztése, reakcióképesség fejlesztése, koncentrációfejlesztés, egyéni és csoport kompetenciák fejlesztése, kauzális gondolkodás fejlesztése, beszéd- és kommunikációs készség fejlesztése, helyes énkép- és éntudat kialakítása. Az élménypedagógiai módszerek egyik legfontosabb alapvetése, hogy mindig a résztvevők korára, mentális és fizikai állapotára kell szabni a kiválasztott gyakorlatokat. Az óvodai/iskolai mozgásos tevékenységek fő céljai: helyes testtartás kialakítása, egyensúlyfejlesztés, finommozgás koordináció fejlesztése, egészségi állapot szinten tartása, javítása, kondicionális képességek fejlesztése, szem-kéz, szem-láb koordinációjának fejlesztése, nagymozgás koordinációs zavarok megelőzése, magatartásbeli zavarok kialakulásának megelőzése, problémamegoldó készség fejlesztése, bizalomerősítés, kooperatív játékok megismerése. "Zseniális topmenedzser abból lesz, aki lehetett teljes értékű óvodás sok mozgással, sok játékkal, mindennapos mesével, és lehetett teljes értékű kamasz lustasággal, teljesítményromlással, merengéssel" (Vekerdy Tamás).

A tervezett foglalkozásokat tartó élménypedagógus rövid bemutatkozása: Tízegynéhány évvel ezelőtt találtam rá a reformpedagógia hozzám legközelebb álló ágára, az élménypedagógiára. Alap-és középfokú képzéseket, erőszakmegelőzési és másság-kezelési tanfolyamait is elvégeztem a Kalandok és Álmodások Szakmai Műhelynek.

Gyakorlatilag teljes nézőpontváltást igényelt az ismeret alkalmazása a tanítás mindennapjait tekintve, de bátran állítható, hatékonysága messze túlmutat a befektetett energia mennyiségén, hiszen problémamegoldásban, helyzetfelismerésben, társas kapcsolatokban, énképejlődésben érzékelhető sikereket érnek el azok a gyerekek, akik ilyen módszertan mellett dolgoznak.

A fent említett szakmai műhely már 6 szezon óta a Református Egyházi Zsinattal karöltve kifejezetten hátrányos helyzetű gyermekek nyári táboroztatását végzi a Balaton partján. A program alappillére a szociális kompetenciafejlesztés. Ennek útja az élménypedagógiai foglalkozás, melyet a tábori élet délelőtti keretében élveznek a táborlakók. Ennek a stábnak a kezdetektől oszlopos tagja vagyok.

Gyál rendelkezik Közbiztonsági és Bűnmegelőzési Stratégia 2021-2023 című dokumentummal, melyet a város a polgármestere a 70/2021.(III.25.) számú határozatával elfogadta. A stratégiában megfogalmazott feladatok közül jelen projektünk két területen kíván lehetőséget nyújtani a célcsoport tagjainak. Az egyik bűnmegelőzési és közbiztonság javítását segítő programja az „ifjúsági játszótér” a közösségi házban melynek elsődleges célja az elkövetővé válás esélyének csökkentése. A veszélyeztetett fiatalok számára kívánunk klubszerű alkalmakat szervezni, mellyel megelőzhető a csellengés, a rossz társaságba keveredés, illetve olyan információkra és kompetenciákra tehetnek szert mellyel csökkenthető az iskolai lemorzsolódás mértéke is.

Regisztrált bűncselekmény, 1000 lakosra (db) - TEIR mutatók

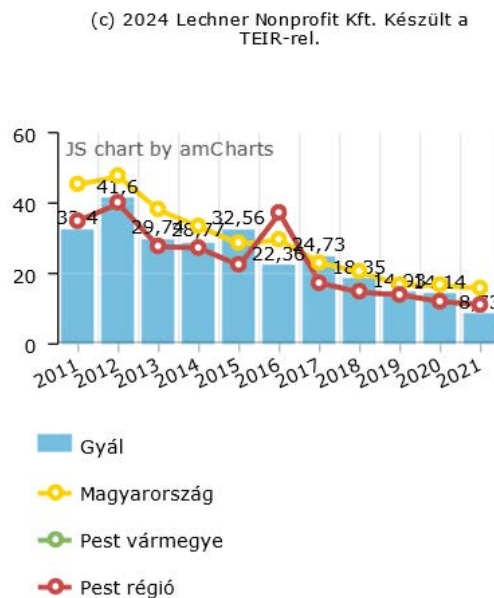

Az egyén védettségét, a sértetté válás elkerülését befolyásoló (speciális) preventív tevékenység a bűnmegelőzés egyik formája. Az áldozattá válás megelőzése érdekében, valamint biztonságérzet fokozása érdekében önvédelmi tanfolyamokat kívánunk szervezni nők számára. Ezeken a tanfolyamokon a fizikai felkészülésen túl kommunikációs technikákat és megelőző módszereket kívánunk oktatni elsősorban fiatal lányok, nők részre, de természetesen a célcsoport tagjai közül bárki részt vehet majd ezeken.

A projekt releváns indikátorvállalásai, horizontális adatszolgáltatási mutatói és szakmai adatszolgáltatási mutatói az EPTK Projekt adatlap Monitoring mutatók funkciójában rögzítésre kerültek.

A tervezett fejlesztés illeszkedését a felhívás 2.1., 2.3., 5. és 6.2. pontjában foglalt műszaki-szakmai elvárásokhoz az alábbiakban került összefoglalóan bemutatásra:

<b>Felhívás 2.3. pont</b>	
<b>Szempontra megnevezése</b>	<b>Projektben való teljesítése</b>
<b>Általános elvárások</b>	
<b>VEP/SZÚT illeszkedés</b>	A projekt illeszkedik a vármegyei VEP/SZÚT dokumentumhoz
<b>Projekt munkacsoport létrehozása</b>	A projekt munkacsoport létrehozása megtörtént, a projekt munkacsoport ülésezett, amelynek jegyzőkönyve jelen tanulmány mellékleteként csatolásra kerül
<b>Megalapozó dokumentum benyújtása</b>	Hiánypótlás keretében történik meg
<b>Tevékenység ütemterv</b>	Elkészült, benyújtásra került
<b>Programnaptár</b>	Elkészült, benyújtásra került
<b>Projekt célterület lehatárolása</b>	A projekt célterülete lehatárolásra került és megfelel az előírásoknak
<b>Hátrányos helyzetű célcsoport</b>	A projekt célcsoportja a célterületeken élő hátrányos helyzetű lakosság, összhangban a HEP-ben megfogalmazott célokkal
<b>Beszerzendő eszközök</b>	Elkészült, benyújtásra került
<b>Egyéb projekttől történő lehatárolás</b>	A projekt esetében nem releváns
<b>Önállóan támogatható tevékenységekre vonatkozó elvárások</b>	
<b>Helyi kulturális és közösségfejlesztési folyamat kezdeményezése és megvalósítása</b>	A Megalapozó dokumentumban az elvárt szempontok bemutatásra kerülnek
<b>Vármegyei és térségi identitás erősítése</b>	A projekt esetében nem releváns
<b>Szolgáltatásokhoz való hozzáférés javítása, összehangolása</b>	A Megalapozó dokumentumban az elvárt szempontok bemutatásra kerülnek
<b>Szolgáltatásfejlesztési cselekvési terv</b>	A projekt vonatkozásában az 1. mérföldkőig elkészül
<b>Egészségügyi szolgáltatásokhoz való hozzáférés javítása</b>	A Megalapozó dokumentumban az elvárt szempontok bemutatásra kerülnek
<b>Egészségfejlesztés és egészségügyi prevenció programok szervezése, programokra való eljutás segítése</b>	A Megalapozó dokumentumban az elvárt szempontok bemutatásra kerülnek
<b>Kötelezően megvalósítandó, önállóan nem támogatható tevékenységekre vonatkozó elvárások</b>	
<b>Infokommunikációs akadálymentesítés</b>	A Megalapozó dokumentumban az elvárt szempontok bemutatásra kerülnek
<b>Vármegyei Fórum létrehozásával és működésével kapcsolatos elvárások</b>	A projekt esetében nem releváns.
<b>Választható, önállóan nem támogatható tevékenységekkel kapcsolatos elvárások</b>	
<b>Bűnmegelőzés és közbiztonság javítását célzó programok</b>	A Megalapozó dokumentumban az elvárt szempontok bemutatásra kerülnek
<b>Kerékpáros közlekedést népszerűsítő és/vagy közlekedésbiztonsági célú szemléletformáló tevékenységek megvalósítása</b>	A Megalapozó dokumentumban az elvárt szempontok bemutatásra kerülnek
<b>Digitális kompetenciafejlesztő tréningek</b>	A Megalapozó dokumentumban az elvárt szempontok bemutatásra kerülnek

<b>Felhívás 2.4. pont</b>	
<b>Horizontális szempontok bemutatása</b>	A projekt megfelel a horizontális követelményeknek, ez a megalapozó dokumentumban bemutatásra kerül
<b>Felhívás 5. pont</b>	
<b>Mérföldkövekkel szembeni elvárások</b>	A projektben 2 mérföldkő került betervezésre
<b>Indikátor teljesítések</b>	A vállalt indikátorok a projekt adatlapon rögzítésre kerülnek
<b>Felhívás 6. pont</b>	
<b>Nem támogatható tevékenységek</b>	A projekt nem tartalmaz olyan tevékenységet, amely nem támogatható
<b>Tájékoztatási kötelezettségek</b>	Az Útmutatóban foglalt előírásoknak a projekt megfelel, a kötelező tevékenységek betervezésre kerültek
<b>Közgazdasági és pénzügyi elemzés</b>	<p>A Megalapozó dokumentumban:</p> <ul style="list-style-type: none"> <li>• a problémák bemutatásra kerültek – összhangban a Helyi Esélyegyenlőségi Programokkal</li> <li>• a célok kapcsolódása bemutatásra került az OP céljaihoz és más stratégiai célokhoz</li> <li>• a kiválasztási logika ismertetésre került</li> <li>• a kért támogatás összege a megvalósításhoz feltétlenül szükséges</li> <li>• a projekt fenntarthatósága biztosított a projekt teljes élettartama alatt</li> </ul> <p>A projekt teljes költségvetése nem haladja meg a 700 millió Ft-ot, így CPR nem releváns.</p>
<b>Szakmai adatszolgáltatás</b>	A szakmai adatszolgáltatásra vonatkozó adatok a pályázati adatlapon rögzítésre kerültek
<b>Közbeszerzési eljárás</b>	A projekt vonatkozásában a dokumentációk az 1. mérföldkőig elkészülnek, amennyiben releváns
<b>Ingyanfejlesztés</b>	Nem releváns
<b>Biztosítéknyújtás</b>	Nem releváns
<b>Alapjogi Charta</b>	Az abban foglaltakat érvényre juttatjuk
<b>ESZA+, MMIA adatgyűjtés</b>	Az ESZA adatgyűjtésre a vonatkozó előírásoknak megfelelően a projekt megvalósítási időszakában sor kerül.
<b>Fenntartási kötelezettség</b>	Nem releváns

### 3.2 A beavatkozások helyi társadalmi szükségletekre reagálnak

A projekt megtervezésnél elsőként a célcsoportokat határoztuk meg, nők, mélyszegénységben élők, romák, fogyatékkal élők, gyermekek és idősek. A célcsoportok a felhíváson túl, a Pest Vármegyei VEP, a SzÚt és a helyi HEP célcsoportjaival is összhangban állnak. A projektben megvalósuló tevékenységek a VEP fő stratégiai céljainak nagyrészéhez hozzájárul. A programok során társadalmi kohézió, a közösségek megújítása, identitás erősítését célzó közösségi programok, munkaerőpiaci integráció erősítését célzó digitális kompetenciafejlesztő tréningek, az egészséges társadalom létrejöttét segítő egészségügyi szűrő- és prevenciós programok, a települési szolgáltatásokhoz való hozzáférés javítását célzó, gyermekek fejlesztését segítő tevékenységek valósulnak meg. A VEP horizontális céljaihoz, úgymint a partnerség, együttműködés erősítése és szemléletformálás, szintén illeszkednek a tervezett tevékenységek.

A SzÚt azonosított problématerületei, szolgáltatáshiányok, javasolt beavatkozásai közül a munkaerőpiac, a szegénység, az egészségügyi ellátórendszer, az oktatás, nevelés, valamint a kulturális intézményrendszer tématerületeihez kapcsolódnak a projekt programjai.

Az igényfelmérés első lépéseként 2023. november 8-án civil fórumot tartottunk a polgármesteri hivatalban, ahol a civil szervezetek képviselői is jelen voltak. A felhívás ismertetése után lehetőséget biztosítottunk, hogy megfogalmazzák észrevételeiket, igényeiket a pályázat kapcsán.

Az igényfelméréshez kérőíves módszert is alkalmaztunk. Lakossági kérdőívet fogalmaztunk meg, melyet az Önkormányzat a honlapján tett közzé.

Emellett a helyi intézményvezetőkkel személyes találkozót szerveztünk, melynek során a megfogalmazott igények szükségességét tárgyaltuk meg. Az igények helytállónak bizonyultak, eszerint folytattuk tovább a munkát.

A projekt megfelelő előkészítésnek segítésére projekt munkacsoportot hoztunk létre. A kérelem benyújtása előtt egy projekt munkacsoport ülést tartottunk, melyen a felhívásban megjelölt lehetséges tevékenységek másodsorra is bemutatásra kerültek. Ennek alapján, a civil érdekeket képviselve, a projekt munkacsoport javaslatot tett a megvalósulandó tevékenységekre, programokra.

**Az igényfelmérés során felhasznált lakossági kérdőív kérdéssorát és a kérdőív kiértékelését a Megalapozó dokumentum mellékleteként csatoljuk.**

## 4 Partnerség

4.1 A projekt munkacsoport létrehozásra került és a támogatási kérelem benyújtását megelőzően egy projekt munkacsoport ülésre sor került. A támogatási kérelemhez benyújtásra került az együttműködési megállapodás és az ülés jegyzőkönyve.

A támogatási kérelem benyújtása előtt projekt munkacsoport került létrehozásra 2023. december 5-én, tagjai a következők:

- Gyál Város Önkormányzata
- Arany János Közösségi Ház és Városi Könyvtár
- Gyáli Baráti Kör Sport Egyesület
- RS Ökorégió Nonprofit Kft.
- Kertváros Fúvószenekari Egyesület
- Cukorbetegség Egyesülete
- Solymári Béla Nyugdíjas Pedagógus Klub
- Kovács István Pál Dalkör Egyesület
- Jázmin Dalkör- Gyál
- Városi Egészségügyi Központ
- Kertváros Szociális Központ

A projekt munkacsoport egy része egyben konzorciumi partnerként is részt vesz a projektben. A konzorciumi tagok és szakmai tapasztalataik bemutatására a 2.1. 3) részben sor került. A projekt munkacsoport tagja a konzorciumi tagokon kívül:

A Felhívásnak megfelelően, a területileg illetékes egészségügyi szolgáltatót, jelen esetben a Városi Egészségügyi Központot is bevonjuk a projektbe. A projektben megvalósuló egészségügyi szűrések alkalmával a szakemberek véleménye és a 51/1997. (XII. 18.) NM rendeletet figyelembe véve kerülnek megrendezésre a szűrőalkalmak.

A Projekt munkacsoport együttműködési megállapodása és a projekt munkacsoport jegyzőkönyve a Megalapozó dokumentum mellékletét képezi.

A Projekt munkacsoport egy alkalommal tartott ülést a kérelem benyújtása előtt. Az ülésen az előzetes egyeztetések és igényfelmérések alapján a helyi adottságoknak, szükségleteknek megfelelően a Felhívásban megjelölt lehetséges tevékenységek közül a helyben releváns és megvalósítható programok kijelölésére került sor. A tagok megállapodtak abban, hogy a pályázat sikeressége,

megalapozott előkészítésének érdekében további munkacsoport ülésekre van szükség, ahol az operatív feladatokat egyeztetik és követik a megvalósulás módját is.

A Megalapozó dokumentum elkészítését követően a tagok számára elérhetővé vált annak tartalma, melyet megismertek és véleményeztek. Ezt a jegyzőkönyvet mellékletként csatoltuk.

A projektben résztvevőket és szerepüket az alábbi táblázatokban foglaljuk össze:

<i>Projekt munkacsoport tag megnevezése</i>	<i>Projekt munkacsoportban betöltött szerep</i>
Gyál Város Önkormányzata	támogatást igénylő, konzorciumvezető
RS Ökorégió Nonprofit Kft.	konzorciumi tag
Arany János Községi Ház és Városi Könyvtár	konzorciumi tag
Gyáli Baráti Kör Sport Egyesület	konzorciumi tag
Kertváros Fúvószenekari Egyesület	konzorciumi tag
Cukorbetegség Egyesülete	egyéb, projekt keretében együttműködő partner
Kertváros Szociális Központ	egyéb, projekt keretében együttműködő intézmény
Jázmin Dalkör- Gyál	egyéb, projekt keretében együttműködő partner
Kovács István Pál Dalkör Egyesület	egyéb, projekt keretében együttműködő partner
Solymári Béla Nyugdíjas Pedagógus Klub	egyéb, projekt keretében együttműködő partner
Városi Egészségügyi Központ	egyéb, projekt keretében együttműködő intézmény

<i>Projekt munkacsoport tag megnevezése</i>	<i>Bevonás oka, támogatható tevékenységekhez történő kapcsolódás</i>
Gyál Város Önkormányzata	támogatást igénylő, konzorciumvezető, a támogatható tevékenységekhez történő kapcsolódást lásd a tevékenységek részletes bemutatásánál
RS Ökorégió Nonprofit Kft.	konzorciumi tag, a támogatható tevékenységekhez történő kapcsolódást lásd a tevékenységek részletes bemutatásánál
Gyáli Baráti Kör Sport Egyesület	konzorciumi tag, a támogatható tevékenységekhez történő kapcsolódást lásd a tevékenységek részletes bemutatásánál
Kertváros Fúvószenekari Egyesület	konzorciumi tag, a támogatható tevékenységekhez történő kapcsolódást lásd a tevékenységek részletes bemutatásánál
Arany János Községi Ház és Városi Könyvtár	konzorciumi tag, a támogatható tevékenységekhez történő kapcsolódást lásd a tevékenységek részletes bemutatásánál

Cukorbeteges Egyesülete	A támogatható tevékenységekhez történő kapcsolódás
Kertváros Szociális Központ	A támogatható tevékenységekhez történő kapcsolódás
Jázmin Dalkör- Gyál	A támogatható tevékenységekhez történő kapcsolódás
Kovács István Pál Dalkör Egyesület	A támogatható tevékenységekhez történő kapcsolódás
Solymári Béla Nyugdíjas Pedagógus Klub	A támogatható tevékenységekhez történő kapcsolódás
Városi Egészségügyi Központ	A támogatható tevékenységekhez történő kapcsolódás: Egészségügyi szűrőprogramok szervezésében való közreműködés.

## 5 Fenntarthatóság, horizontális szempontok

### 5.1 5.1. A projekt pénzügyi fenntarthatósága biztosított. Eszközbeszerzések esetén azok jövőbeli kihasználtsága reálisan lett megítélve.

A projekt 100%-ban előfinanszírozott, így a fenntarthatósága is biztosított. A projekt megvalósításában részt vevő önkormányzat és konzorciumi partnerek megfelelő tudással és tapasztalattal rendelkeznek a projekt pénzügyi megvalósításához is.

A projekthez bevétel nem kapcsolódik. A pályázat megvalósítása 100%-ban támogatásból tervezett, saját forrás bevonása nem releváns.

A projekt során beszerzett eszközöket a továbbiakban a közösségi ház és az ott működő művelődő közösségek, valamint a helyi civil szervezetek fogják használni a rendezvényeik, programjaik és próbáik, előadásaik során. Az eszközök azért a közösségi házba fognak elhelyezésre kerülni, mivel nagy részük rendezvénytechnikai eszköz, fény- és hangtechnika, digitális eszközök- a művelődési házban pedig hozzáértő szakember tudja kezelni ezeket az eszközöket, másrészt itt áll rendelkezésre megfelelő és biztonságos tárolókapacitás.

Az önállóan támogatható tevékenységeken túl a projekt tartalmaz választható, önállóan nem támogatható tevékenységet is, úgy, mint a digitális kompetencia fejlesztés, bűnmegelőzés, közbiztonság javítását célzó programok és kerékpáros szemléletformálás. Reményeink szerint ezek a programok szintén hozzájárulnak a fő célok eléréséhez, valamint a projekt sikeres megvalósításához.

A támogatást igénylő a projekt időtartama után előreláthatólag a közösségi programok nagy részét a továbbiakban is megvalósítja, melynek intézményi háttérét elsődlegesen a közösségi ház fogja biztosítani. A tevékenységek a közösségi ház és civil szervezetek éves költségvetésébe fognak betervezésre kerülni, ezáltal a programok pénzügyi háttere biztosítva lesz.

### 5.2 Horizontális szempontok vizsgálata

#### **CPR 9. cikk Horizontális elvéhez és az ESZA 6. Nemek közötti egyenlőség, esélyegyenlőség és megkülönböztetésmentesség cikkéhez való illeszkedés bemutatása:**

A projekt hozzájárul a fent említett elvek megvalósításához. A programok célcsoportjait tekintve a nők és fogyatékos élők is részesei. A nőket a munka és magánélet összeegyeztethetőségének pszichés segítése a pszichológiai előadások alkalmával valósul meg. A fogyatékos élők társadalmi befogadását



segítő programok is támogatják az intézkedés megvalósulását. A projekt során megvalósuló rendezvények, tevékenységek esetében kiemelt figyelmet fordítunk, hogy a programokon nemi, faji, etnikai, vallási meggyőződés, fogyatékoság miatti, korból származó vagy szexuális irányultság miatti megkülönböztetés ne történjen, a hozzáférhetőség mindenki számára biztosítva legyen.

A projekt összeállítása során törekedtünk arra, hogy a tevékenységek egy része felhívja a figyelmet a környezetvédelemre. A projekt során végrehajtott tevékenységek nem szennyeznek a környezetet. Kiemelt figyelmet fordítunk a szelektív hulladék gyűjtésére is, illetve a kerékpáros szemléletformáló program során újrashasznosított vizes kulacsokkal látjuk el a gyermekeket. Célunk, hogy leszoktassuk őket a környezetszennyező PET palackok használatáról és felhívjuk a figyelmet a vízivás fontosságára.

**Gyál Város Önkormányzata a projekt végrehajtása során a Fogyatékosággal élő Személyek Jogairól szóló ENSZ-egyezményt a 2010/48/EK tanácsi határozattal összhangban figyelembe veszi.** A projektek végrehajtása során a fogyatékos személyeket megillető alapvető emberi jogokat – többek között akadálymentesítéssel és az ehhez kapcsolódó szabványok alkalmazásával – biztosítani kell. Ennek érdekében a fogyatékosággal élők társadalmi befogadását célzó program is megvalósulásra kerül a projekt ideje alatt.

**Gyál Város Önkormányzata vállalja, hogy a projekt időtartama alatt megvalósuló eseményeken nyilvános eseményeken, kommunikációjában és viselkedésében esélytudatosságot fejez ki: nem közvetít szegregációt, csökkenti a csoportokra vonatkozó meglévő előítéleteket.** A támogatást igénylő az egyenlő bánásmódról és az esélyegyenlőség előmozdításáról szóló 2003. évi CXXV. törvény 31§ (6) bekezdésének megfelelően rendelkezik Helyi Esélyegyenlőségi Programmal. A projekthez történő illeszkedés bemutatására sor került az 1.1. fejezetben.

A projektben weboldal kialakítása, fejlesztése tervezett, ezért az infokommunikációs akadálymentesítés a Segédlet a közszolgáltatásokhoz és egyéb szolgáltatásokhoz való egyenlő esélyű hozzáférés megteremtéséhez Komplex akadálymentesítés - előírásainak megfelelően építik át a [www.gyalikozhaz.hu](http://www.gyalikozhaz.hu) honlapot, ami az Arany János Községi Ház és Városi Könyvtár hivatalos oldala. Cél, hogy a lehető legtöbb ember tudja használni a weboldalt, azaz az informatikai szempontból hátrányos helyzetűnek számító csoportok is (látássérült, hallássérült, értelmileg akadályozottak, idősek, Alzheimer-kóros stb.). Az új honlap szabványa ezért meg fog felelni a WCAG 2.0 -nak, ami ma már ISO szabvány is (ISO/IEC 40500:2012). A WCAG szabvány három szintet különböztet meg egy weboldal akadálymentessége kapcsán. A legalacsonyabb, úgynevezett „A” szint, a legszükségesebb akadálymentességi minimumot határozza meg. Csak akkor nevezhető egy weboldal akadálymentesnek, ha minimum ezt a szintet teljesíti. A következő az „AA” szint, ami az „A” szinthez képest már több feltétel meglétét írja elő, hogy az érintett felhasználók még könnyebben tudják a honlapot használni. Általánosságban elmondható, hogy az Európai Unióban, és így hazánkban is az a cél, hogy a közcélú honlapok lehetőleg a WCAG 2.0 „AA” szintjét teljesítsék.

### 5.3 A projekt megfelel a „Ne okoz jelentős kárt” elveknek és a horizontális követelmények környezeti részének (CPR 9. cikk)

A támogatást igénylő vállalja, hogy a projektre vonatkozó európai uniós és hazai környezetvédelmi és esélyegyenlőségi előírásokat, jogszabályokat, a „jelentős károkozás elkerülését célzó” elővigyázatosság elvét betartja, a projekt által érintett területen a védett környezeti, természeti és kulturális értékeket megőrzi, a fennálló vagy a beruházás során keletkezett környezeti kárt és az esélyegyenlőség szempontjából jogszabályba ütköző nem-megfelelőséget legkésőbb a projekt megvalósítása során megszünteti.

A projekt megvalósítása során a „Ne okoz jelentős kárt” elvét alkalmazzuk. A szennyezés megelőzése és csökkentése érdekében a közösségi házban szelektív szeméttároló edények kerülnek elhelyezésre, melyeket a rendezvényen látogatók használhatnak.



A klímaváltozás mérsékléséhez járulnak hozzá hosszú távon a kerékpáros szemléletformáló napok is, hiszen a kerékpár, mint közlekedési eszköz a legkörnyezetkímélőbb, mert nem bocsát ki káros anyagot, azaz használatával védjük a környezetet.

A gyermekeknek szóló programokon, különösen a nyári szabadidős programokon, táborokban felhívjuk a figyelmet a természeti értékekre, a biológiai sokféleség fontosságára, a természeti környezet megóvására és fenntartására.

5.4 A TÁMOGATÁST IGÉNYLŐ MEGISMERTÉ AZ EURÓPAI UNIÓ ALAPJOGI CHARTÁJÁBAN FOGLALT JOGOKAT, ÉS A PROJEKT TERVEZÉSE SORÁN MÉRLEGLTELTE, HOGY AZOK HOGYAN ÉRINTIK A PROJEKT MEGVALÓSÍTÁSÁT. VÁLLALJA TOVÁBBÁ AZ EURÓPAI UNIÓ ALAPJOGI CHARTÁJÁBAN FOGLALTAK BETARTÁSÁT MIND A PROJEKT MEGVALÓSÍTÁSA SORÁN MIND A FENNTARTÁSI IDŐSZAK ALATT. TUDOMÁSUL VESZI, HOGY AZ ADOTT ELVÁRÁS TELJESÍTÉSÉT AZ IRÁNYÍTÓ HATÓSÁG AZ ADOTT IDŐSZAKBAN VIZSGÁLHATJA.

A projekt adatlapon a Projekt részletes bemutatása alcímnél bemutatásra került a megfelelő.

### 5.5 Esélyegyenlőségi képzésen való részvétel vállalása

A projekt ideje alatt Gyál Város Önkormányzata nevében a polgármester, illetve a konzorciumi partnerek közül egy fő vezető tisztségviselő, valamint 2 fő alkalmazott vállalja, hogy részt vesz egy 6 órás online esélyegyenlőségi képzésen. A képzés sikeres elvégzését követően a képzésen részt vevők nyilatkoznak a képzés megvalósulásáról, annak elvégzését igazoló dokumentumával.

## 6 Költségvetés vizsgálata

### 6.1 A Felhívásban szereplő költségkorlátoknak történő megfelelés bemutatása:

KÖLTSÉGTÍPUS	FELHÍVÁS		TÁMOGATÁSI KÉRELEM	
	A projekt elszámolható összköltségének arányában számított %-os korlát	Maximális elszámolható mérték (Ft)	Tervezett költség (Ft)	Tervezett költség az elszámolható költségek arányában
VEP, SzÚT felülvizsgálat és módosítás, új készítése (Felhívás 2.1.1. A) tevékenységhez kapcsolódóan)	-	max. nettó 15 millió Ft	Nem releváns	Nem releváns
Természetbeni juttatás a mélyszegényben élő gyermekek, roma gyermekek, illetve fiatal felnőttek részére (Felhívás 2.1.1. B) b) b1) tevékenységhez kapcsolódóan)	legfeljebb 3,00%	-	Nem releváns	Nem releváns
Helyi kulturális közösségfejlesztési folyamat kezdeményezése és megvalósítása c. tevékenység (Felhívás 2.1.1. B) b) b4) tevékenységhez kapcsolódóan)	-	min. bruttó 16,5 millió Ft – max. bruttó 50 millió Ft/célterület	100 000 000 /2 célterület	15,15%

Eszközbeszerzés (Felhívás 2.1.2.2. B) tevékenységhez kapcsolódóan)	legfeljebb 15,00%	-	98 999 007	14.99 %
Digitális kompetenciafejlesztéshez kapcsolódó eszközbeszerzés (Felhívás 2.1.2.2. B) tevékenységhez kapcsolódóan)	-	max. bruttó 5 millió Ft	4 658 598	0,75%
Kerékpár vagy cargo kerékpár beszerzése (Felhívás 2.1.2.2. B) tevékenységhez kapcsolódóan)	-	max. bruttó 150 ezer Ft/db	2 249 996	0,34%
Elektromos rásegítésű kerékpár beszerzése (Felhívás 2.1.2.2. B) tevékenységhez kapcsolódóan)	-	max. bruttó 350 ezer Ft/db	Nem releváns	Nem releváns
Elektromos cargo kerékpár beszerzése (Felhívás 2.1.2.2. B) tevékenységhez	-	max. bruttó 500 ezer Ft/db	Nem releváns	Nem releváns
Bűnmegelőzést és közbiztonság javítását segítő programok (Felhívás 2.1.2.2. A) a1) tevékenységhez kapcsolódóan)	-	max. bruttó 30 millió Ft	6 000 000	0,9%
Kerékpáros közlekedést népszerűsítő és/vagy közlekedésbiztonsági célú szemléletformáló tevékenységek megvalósítása (Felhívás 2.1.2.2. A) a2) tevékenységhez kapcsolódóan)	legfeljebb 20,00 %	max. bruttó 30 millió Ft	29 400 000	4,45%
Közösség és egészségfejlesztés célzó sport és testmozgás programok (Felhívás 2.1.1. B) d) d3) tevékenységhez kapcsolódóan)	-	max. bruttó 30 millió Ft	30 000 000	4,54%
Digitális kompetenciafejlesztő programok, tréningek (pl.: alapvető digitális írástudás kompetenciák fejlesztése, infokommunikációs eszközök alapszintű használatának elsajátítása érdekében) szervezése és a programra való eljutás segítése (Felhívás 2.1.2.2. C) tevékenységhez kapcsolódóan)	legfeljebb 10,00%	max. bruttó 25 millió Ft	800 000	0,12%

## 6.2 A projekt költség szerkezetének bemutatása

BETERVEZETT KÖLTSÉGTÍPUS	ELSZÁMOLHATÓ KÖLTSÉG (BRUTTÓ Ft)	A KÖLTSÉG ARÁNYA A PROJEKT TELJES KÖLTSÉGVETÉSHEZ KÉPEST (%)	PÁLYÁZATI FELHÍVÁSBAN VALÓ MEGFELELÉS BEMUTATÁSA
<b>Projekt előkészítés költségei</b>	43 177 570	vetítési alap 7,00%-a, 6,5 %	Átalány költség
<b>Projektmenedzsment</b>			Átalány költség
<b>Beszerezési/közbeszerzési eljárás</b>			Átalány költség
<b>Kötelező nyilvánosság</b>			Átalány költség
<b>Adók, közterhek (ide nem értve a le nem vonható áfát) (Szakmai megvalósításban közreműködő munkatársak bérének járulékai és adó terhei)</b>	83 239 645	12,6,1%	Vetítési alap
<b>Eszközbeszerzés költsége</b>	98 999 007	14,99%	Vetítési alap
<b>Szakmai megvalósításhoz kapcsolódó személyi jellegű ráfordítás</b>	118 913 778	18,02%	Vetítési alap
<b>Szakmai megvalósításhoz kapcsolódó egyéb költségek</b>	200 756 000	30,41%	Vetítési alap
<b>Szakmai tevékenységekhez kapcsolódó szolgáltatások költségei</b>	114 914 000	17,41%	Vetítési alap
<b>Összesen:</b>	<b>660 000 000 Ft</b>	<b>100,00 %</b>	

A projekt költségvetése vonatkozásban az alábbi megállapítások tehetők:

- az igényelt támogatás összege összhangban van a felhívással és Pest megyei területspecifikus melléklettel;
- a vetítési alap összege (beruházási költségek + szakmai tevékenységekhez kapcsolódó szolgáltatások költségei + szakmai megvalósításban közreműködő munkatársak költségei + szakmai megvalósításhoz kapcsolódó egyéb költségek + célcsoport támogatásának költségei + adók, közterhek) összesen: 616 822 430 Ft.
- átalány költség összege (projekt előkészítés költségei + projektmenedzsment + általános rezi + kötelező nyilvánosság költsége) összesen: 43 177 750 Ft, amely a vetítési alap 7,00%-a
- a projekt nem tartalmaz nem elszámolható költségeket;
- az alábbi tevékenységeket tervezzük saját teljesítésben biztosítani: SNI fejlesztés, logopédus, pszichológus, projektmenedzsment, programok szervezése. Szakmai megvalósításhoz kapcsolódó személyi jellegű 202 153 423 Ft ráfordítás adókkal, járulékokkal együtt
- a felhívás 7.5. pontjában foglaltak közül a projekt esetében az alábbiak relevánsak:
  - kerékpáros közlekedés népszerűsítő és/vagy közlekedésbiztonsági célú szemléletformáló tevékenységek megvalósítása – felhívás 2.1.2.2. A a)2) tevékenység

esetében maximum 30 millió Ft (maximum 20%) tervezhető – jelen projektben 4,45 % 29 400 00 Ft összeg került betervezésre, amely megfelel a költségvetési korlátnak

- digitális kompetenciafejlesztő programok, tréningek szervezés és a programra való eljutás segítése – felhívás 2.1.2.2. C) pontja esetében maximum bruttó 25 000 000 Ft tervezhető (maximum 10%) – jelen projektben 800 000 Ft kerül betervezésre, amely megfelel a költségvetési korlátnak (0,12%);
- Digitális kompetenciafejlesztéshez kapcsolódó eszközbeszerzés (Felhívás 2.1.2.2.B) tevékenységhez kapcsolódóan) maximum 5 millió Ft lehet, a projektbe 4 658 598 Ft került betervezésre.

Jelen projekt keretében nem kívánunk nem támogatható tevékenységeket megvalósítani.

A projekt megvalósulása során egyes tevékenységek **saját teljesítés** keretében valósulnak meg, ez a konzorciumi partnerek között az alábbiak szerint alakul:

Gyál Város Önkormányzata	RS Ökorégió Nonprofit Kft.	Arany János Községi Ház és Város Könyvtár	Gyáli Baráti Kör Sport Egyesület
Pszichológus	Projektmenedzsment tevékenység	Programok szervezése	Programok szervezése
SNI-s gyerekek fejlesztése	Helyi cselekvési terv írása	Ügyintézési tér működtetése	
Logopédus	Szolgáltatásfejlesztési terv írása	Információs pont működtetése	
	Szemléletformáló tematika elkészítése		

A projekt keretében megvalósítandó tevékenységekre betervezett költségek a Tevékenység ütemterv c. dokumentum „E” oszlopában, valamint az egyes tervezett programok esetében a Programnaptár „T” oszlopában feltüntetésre kerültek.

#### **A TÁMOGATÁSI KÉRELEM PROJEKTMÉRETE AZ ADOTT TERÜLETSPECIFIKUS MELLÉKLETBEN MEGÁLLAPÍTOTT PROJEKTMÉRET KORLÁTOKNAK MEGFELEL.**

Gyál városa a Pest Vármegye Terület-specifikus mellékletében megállapított feltételeknek eleget tesz: a projekt célterülete Gyál, mely Kiemelt járásközpont. A Kiemelt járásközpontok fejlesztési cél számára elkülönített indikatív keretösszege minimum 90 000 000 Ft, maximum 780 000 000 Ft. A támogatást igénylő 660 000 000 Ft vissza nem térítendő támogatásra adja be kérelmét, ezért megfelel a terület-specifikus mellékletben meghatározott projekt korlátoknak. 24 444 fő a lakónépesség 2022. 10.1-jén.

## 7 Előnyben részesítést biztosító szempontok

7.	<b>Előnyben részesítést biztosító szempontok</b>	<b>Önértékelés (szöveges)</b>
7.1	<p>A projekt „TPR05 A programokkal elért hátrányos helyzetű személyek száma” c. indikátor OP célérték teljesüléséhez való hozzájárulásának mértéke forrásarányos módon tervezett.</p> <p><b>Nem felelt meg:</b> Amennyiben a projektben a TPR05 indikátorra tett célérték vállalás esetében az 1 főre eső támogatási kérelem benyújtásakor igényelt támogatási összeg meghaladja a 47 204 forintot.</p> <p><b>Részben megfelelt:</b> Amennyiben a projektben a TPR05 indikátorra tett célérték vállalás esetében az 1 főre eső támogatási kérelem benyújtásakor igényelt támogatási összeg 45 000 - 47 204 forint.</p> <p><b>Megfelelt:</b> Amennyiben a projektben a TPR05 indikátorra tett célérték vállalás esetében az 1 főre eső támogatási kérelem benyújtásakor igényelt támogatási összeg 45 000 forint alatti.</p>	<p><u>MEGFELELT</u>, mert a projektben a TPR05 indikátorra tett célérték vállalás esetében az 1 főre eső támogatási kérelem benyújtásakor igényelt támogatási összeg 45 000 forint alatti.</p>
7.2	<p>A projekt hozzájárulása a „TPR05 A programokkal elért hátrányos helyzetű személyek száma” c. indikátor OP célérték teljesüléséhez.</p> <p><b>Nem felelt meg:</b> Projekt szinten a „TPR05 A programokkal elért hátrányos helyzetű személyek száma” indikátor célérték vállalás nem éri el az 500 főt, vagy nem került vállalásra az indikátor.</p> <p><b>Részben megfelelt:</b> Projekt szinten a „TPR05 A programokkal elért hátrányos helyzetű személyek száma” indikátor célérték vállalás 501 - 2500 fő közötti.</p> <p><b>Megfelelt:</b> Projekt szinten a „TPR05 A programokkal elért hátrányos helyzetű személyek száma” indikátor célérték vállalás meghaladja a 2500 főt.</p>	<p><u>MEGFELELT</u>, mert projektszinten több, mint 2500 fő a „TPR05 A programokkal elért hátrányos helyzetű személyek száma”.</p>
7.3	<p>A projekt kapcsolódik TOP Plusz ERFA forrásból támogatott fejlesztésekhez.</p>	<p><u>RÉSZBEN MEGFELELT</u>, mert egy TOP_Plusz ERFA projekthez kapcsolódik.</p> <ul style="list-style-type: none"> <li>• TOP_PLUSZ-1.3.1-21-PT1-2022-00011. Fenntartható városfejlesztési stratégiák</li> </ul>

	<p><b>Megfelelt:</b> Amennyiben a projekt közvetlenül kapcsolódik legalább két TOP Plusz ERFA forrásból támogatott fejlesztéshez.</p> <p><b>Részben megfelelt:</b> Amennyiben a projekt közvetlenül kapcsolódik egy TOP Plusz ERFA forrásból támogatott fejlesztéshez.</p> <p><b>Nem felelt meg:</b> Amennyiben a projekt közvetlenül nem kapcsolódik TOP Plusz ERFA forrásból támogatott fejlesztéshez.</p> <p>Közvetlen kapcsolódás alatt a hatályos támogatási szerződéssel rendelkező és/vagy megvalósult projektek értendők. A megalapozó dokumentumban szükséges bemutatni a szempontnak való megfelelést a kapcsolódó projekt rövid bemutatásával és projekt azonosítójának megadásával.</p> <p>Amennyiben a projekt több települést érint, legalább egyik fejlesztéssel érintett település esetében a kapcsolódásnak megállapíthatónak kell lenni.</p>	
7.4	<p>Komplex tevékenység megvalósítása.</p> <p><b>Nem felelt meg:</b> Amennyiben csak egy önállóan támogatható tevékenység kerül megvalósításra.</p> <p><b>Részben megfelelt:</b> Amennyiben két önállóan támogatható tevékenység kerül megvalósításra.</p> <p><b>Megfelelt:</b> Amennyiben kettőnél több önállóan támogatható tevékenység kerül megvalósításra.</p>	<p><u>MEGFELELT.</u> A projektben több, mint két önállóan támogatható tevékenység kerül megvalósításra.</p>

## 8 TERÜLETSPECIFIKUS (PONTOZÁSOS) ÉRTÉKELÉSI SZEMPONTOKHOZ ILLESZKEDÉS BEMUTATÁSA

Pest Megye Területfejlesztési Programjához való illeszkedés bemutatása:

Prioritás	Intézkedés	Beavatkozás	Illeszkedés
<b>V. Emberközpontú Pest megye: képzett-, egészséges-, együttműködő-, értékeit megőrző és fejlesztő-, a lemaradókat segítő megyei társadalom építése</b>	P5.1 Pest megyei humán erőforrás fejlesztése	f) Helyi közszolgáltatásokat nyújtó humán erőforrás fejlesztése	Az óvodában logopédus, gyógypedagógus kerül alkalmazásra. Az iskolákban pszichológus.
	P5. 2 Pest megyei intézmények fejlesztése és építése	b) Kulturális intézmények szolgáltatásainak és infrastruktúrájának fejlesztése	A közösségi programok és az ügyintézési tér megvalósításával bővül a közösségi ház és a könyvtár szolgáltatásainak száma.
	P5. 3 Pest megyében lévő kulturális értékek	a) Helyi és megyei identitás erősítése	A közösségi programok hozzájárulnak a helyi

	megőrzése és helyi identitás erősítése		identitás kialakításában és megerősítésében.
	P5.5 Társadalmi programok megvalósítása	b) Közösség építése és társadalmi bizalom erősítése	A közösségfejlesztő közösségi rendezvények elősegítik a közösségek megalakulását, már meglévők erősítését.
	P5. 6 Egészségtudatos életmód és prevenció ösztönzése	a) Egészséges életmódra és prevencióra irányuló programok	A projekt időtartama alatt szerhasználatot megelőző és szexuális felvilágosító prevenció programok is megvalósulnak.
	P5. 6 Egészségtudatos életmód és prevenció ösztönzése	b) Lelki egészség megteremtése	A pszichológusok, szakemberek által tartott előadások hozzájárulnak a lelki egészség megteremtéséhez.
	P5. 6 Egészségtudatos életmód és prevenció ösztönzése	c) Lakossági szűrőprogramok indítása	A projekten több egészségügyi szűrőprogram kerül megvalósításra.

## 9 ÖNÉRTÉKELÉS

	Értékelési szempont	Minősítés (Megfelelt/ Részben megfelelt/ Nem felelt meg / Nem releváns)	Önértékelés
<b>1.</b>	<b>Illeszkedés a TOP Plusz céljaihoz</b>		
<b>1.1</b>	A projekt illeszkedik a TOP Plusz valamely konkrét céljához/céljaihoz, és az abból levezetett felhívás céljaihoz. A projekt legalább egy, de lehetőség szerint több OP célhoz is hozzájárul.	<b>Megfelelt</b> Nem felelt meg	Az illeszkedés bemutatásra került a Megalapozó dokumentum 1.1 fejezetében.
<b>1.2</b>	A helyi humán fejlesztések célcsoportja a hátrányos helyzetűek, a Vármegyei Esélyteremtő Paktumban megjelölt, az egyenlő bánásmódról és az esélyegyenlőség előmozdításáról szóló 2003. évi CXXV. törvényben nevesített csoportok, kiemelten a nők, a mélyszegénységben élők, romák, a fogyatékkal élők, valamint a gyermekek és az idősek.	<b>Megfelelt</b> Nem felelt meg	A projekt célcsoportja megegyezik a VEP-ben nevesített csoportokkal. A célcsoport bemutatását a Megalapozó dokumentum 1.2 fejezetében található táblázat is tartalmazza.
<b>1.3</b>	A beavatkozásoknak illeszkednie kell a Vármegyei Esélyteremtő Paktumokhoz, azok vármegyei szolgáltatáshiányokra válaszoló intézkedéseinek megvalósítását szolgálják.	<b>Megfelelt</b> Nem felelt meg	A projekt során megvalósuló tevékenységek a VEP-hez illeszkednek és hozzájárulnak annak célkitűzéseikhez. A Megalapozó dokumentum 1.3 alfejezetében táblázatos formában került sor az illeszkedés bemutatására.
<b>2.</b>	<b>Kizáró okok vizsgálata</b>		
<b>2.1</b>	A projekt és támogatást igénylő támogathatóságának vizsgálata a hazai és uniós jogszabályok, ÁÚF 21-27, állami támogatási és lehatárolási szabályok szerint.  (Jelen szempont keretében kerül vizsgálatra a Felhívás 1.2. pontjában meghatározott kizáró okok alá tartozás is.)	<b>Megfelelt</b> Nem felelt meg	A Megalapozó dokumentum 2. fejezetében került bemutatásra, hogy a támogatást igénylő és a támogatási kérelem tárgya nem tartozik a Felhívás 1.2. pontjában és az ÁÚF 21-27 c. dokumentumban meghatározott kizáró okok alá.



3.	<b>Szakmai indokoltság, megalapozottság</b>		
3.1	<p><i>A projekt szakmai indokoltásának és megalapozottságának vizsgálata.</i></p> <p><i>Vizsgálandó:</i></p> <ul style="list-style-type: none"> <li>- <i>A projekt felépítése logikus, jól átgondolt.</i></li> <li>- <i>A probléma jól alátámasztott/valós, a támogatást igénylő bemutatja milyen tényadatokra, adatbázisokra, térképekre és egyéb forrásokra támaszkodott, ezek megfelelnek a valóságnak.</i></li> <li>- <i>Van-e strukturális (szabályozási) probléma a beruházást kiváltó okok között.</i></li> <li>- <i>Megfelelően felmérte-e a támogatást igénylő a helyzetet és körülményeket (a projekt nincs alultervezve/túltervezve, a problémára arányos választ ad, a probléma kontextusát ismeri a támogatást igénylő és lehetőség szerint az okokat kezeli).</i></li> <li>- <i>A támogatást igénylő nem hoz létre kihasználatlan kapacitást.</i></li> <li>- <i>Bemutatásra került az alkalmazott műszaki-szakmai megoldások indokoltága, lehetőség szerint figyelembe veszi a legkorszerűbb, leghatékonyabb lehetséges megoldásokat (amennyiben releváns).</i></li> <li>- <i>A támogatást igénylő a támogatási kérelemben célérték vállalást tett a releváns indikátorokra és releváns szakmai adatszolgáltatási mutatókra vonatkozóan. A célérték vállalások összhangban vannak a bemutatott projekt tartalmával és az indikátorhoz kapcsolódó elvárásokkal.</i></li> <li>- <i>A megalapozottság keretében vizsgálható: a tevékenységek támogathatósága (a felhívás 2.1. és 6.1. pontját figyelembe véve), a felhívások egyedi, alapvető szakmai-műszaki elvárásainak (ideértve a felhívás 2.3., 5., 6.2. pontjában foglalt elvárásokat) való megfelelés, a vonatkozó szabványoknak és</i></li> </ul>	<p><b>Megfelelt</b></p> <p>Részben megfelelt</p> <p>Nem felelt meg</p>	<p>A projekt szakmai megalapozottsága a Megalapozó dokumentum 3. fejezetében került kifejtésre.</p>

	<i>jogszabályi (hazai/uniós) előírásoknak való megfelelés (a projekt előrehaladottabb kidolgozottsága esetén).</i>		
<b>3.2</b>	<b><i>A beavatkozások helyi társadalmi szükségletekre reagálnak.</i></b>	<b><u>Megfelelt</u></b> Nem felelt meg	Ennek bemutatása a Megalapozó dokumentum 3.2 alfejezetében került taglalásra.
<b>3.3</b>	<i>A fejlesztés megvalósításának időtartama a felhívásban megadott időintervallum maximumán belül van.</i>	<b><u>Megfelelt</u></b> Nem felelt meg	A projekt fizikai befejezése 2029. június 30-ig megtörténik.
<b>4.</b>	<b><i>Partnerség</i></b>		
<b>4.1</b>	<i>A projekt munkacsoport létrehozásra került és a támogatási kérelem benyújtását megelőzően legalább egy projekt munkacsoport ülésre sor került. A támogatási kérelemhez benyújtásra került az együttműködési megállapodás és az ülés(ek) jegyzőkönyve(i).</i>	<b><u>Megfelelt</u></b> Részben megfelelt Nem felelt meg	A projekt munkacsoportra vonatkozó adatok a Megalapozó dokumentum 4.1 alfejezetében kerültek bemutatásra, valamint a jegyzőkönyv a Megalapozó dokumentum mellékletét képezik.
<b>5.</b>	<b><i>Fenntarthatóság, horizontális szempontok</i></b>		
<b>5.1</b>	<i>A projekt pénzügyi fenntarthatósága biztosított. Eszközbeszerzések esetében azok jövőbeli kihasználtsága reálisan lett megítélve.</i>	<b><u>Megfelelt</u></b> Részben megfelelt Nem felelt meg	A projekt 100%-os előfinanszírozású, így a fenntarthatósága is biztosított. A projekt megvalósításában részt vevő önkormányzat és konzorciumi partnerek megfelelő tudással és tapasztalattal rendelkeznek a projekt pénzügyi megvalósításához is.
<b>5.2</b>	<i>Horizontális szempontok vizsgálata: - CPR 9. cikk és ESZA rendelet 6. cikknek való megfelelés vizsgálata. - Ha a támogatást igénylő települési önkormányzat, az igénylőnek igazolnia kell a helyi esélyegyenlőségi program meglétét és a tervezett fejlesztés ahhoz való illeszkedését. - Ha a támogatást igénylő ötven főnél több személyt foglalkoztató költségvetési szerv, vagy többségi állami tulajdonban álló jogi személy, az igénylőnek igazolnia kell az esélyegyenlőségi terv meglétét.</i>	<b><u>Megfelelt</u></b> Részben megfelelt Nem felelt meg Nem releváns	A horizontális szempontok vizsgálata megtörtént, melynek észrevételei a Megalapozó dokumentum 5.1. alfejezetében találhatóak. A támogatást igénylő a Helyi Esélyegyenlőségi Programja pedig a Megalapozó dokumentum mellékletét képezi.

	- Támogatást igénylő vállalja, hogy az infokommunikációs akadálymentesítés betervezésre és megvalósításra kerül, amennyiben a projekt tartalma alapján az releváns.		
5.3	A projekt megfelel a „Ne okoz jelentős kárt” elveknek és a horizontális követelmények környezeti részének (CPR 9. cikk).	<u>Megfelelt</u> Részben megfelelt Nem felelt meg	A projekt a horizontális követelményeknek és a „Ne okoz jelentős kárt” elvének megfelelt, ennek bizonyítása a Megalapozó dokumentum 5.2. alfejezetében olvasható.
5.4	A támogatást igénylő megismerte az Európai Unió Alapjogi Chartájában foglalt jogokat, és a projekt tervezése során mérlegelte, hogy azok hogyan érintik a projekt megvalósítását. Vállalta továbbá az Európai Unió Alapjogi Chartájában foglaltak betartását mind a projekt megvalósítása során mind a fenntartási időszak alatt. Tudomásul veszi, hogy az adott elvárás teljesítését az Irányító Hatóság az adott időszakban vizsgálhatja.  A benyújtott támogatási kérelem vizsgálata <sup>33</sup> során a projekt kapcsán Alapjogi Chartát érintő jogsérelem gyanúja nem merült fel a rendelkezésre álló információk alapján.  A támogatást igénylő rendelkezik az Alapjogi Chartában szereplő alapjogok a megvalósítás során történő érvényesítésére alkalmas mechanizmusokkal.	<u>Megfelelt</u> Nem felelt meg	A Projekt adatlapon a Projekt részletes bemutatása alcímnél bemutatásra került a megfelelés.
5.5	Esélyegyenlőségi képzésen való részvétel vállalása.	<u>Megfelelt</u> Nem felelt meg	A támogatást igénylő vállalja az esélyegyenlőségi képzésen való részvételt, lásd a Megalapozó dokumentum 5.3. alfejezetében foglaltakat.
6.	<b>Költségvetés vizsgálata</b>		
6.1	A projekt megfelel a költségvetés vizsgálati szempontoknak. A kiválasztási kritérium vizsgálja: - a források felhasználásának hatékonyságát, - az általános és szakmai belső arányok (felhívás 7.5. pontjában meghatározott költségkorlátok) betartását,	<u>Megfelelt</u> Részben megfelelt Nem felelt meg	A projekt megfelel a költségvetés vizsgálati szempontoknak, lásd a Megalapozó dokumentum 6. fejezetében foglaltakat.

	<p>- az egyszerűsített költségelszámolási szabályok (a felhívás 7.3.1. pontjának) megfelelően alkalmazásra kerültek.</p> <p>- a költségvetés indokolt, összhangban áll a helyzetelemzésben foglaltakkal, valamint a tervezett tevékenységekkel.</p>		
6.2	A támogatási kérelem projektmérete az adott területhez specifikus mellékletben megállapított projektméret korlátoknak megfelel.	<p><u>Megfelelt</u></p> <p>Nem felelt meg</p>	Gyál városa a Pest vármegye területhez specifikus mellékletében megállapított feltételeknek eleget tesz, ennek részletes bemutatására a 8. fejezetben került sor.
7.	<b>Előnyben részesítést biztosító szempontok</b>		
7.1	<p>A projekt „TPR05 A programokkal elért hátrányos helyzetű személyek száma” c. indikátor OP célérték teljesüléséhez való hozzájárulásának mértéke forrásarányos módon tervezett.</p> <p>Nem felelt meg: Amennyiben a projektben a TPR05 indikátorra tett célérték vállalás esetében az 1 főre eső támogatási kérelem benyújtásakor igényelt támogatási összeg meghaladja a 47 204 forintot.</p> <p>Részben megfelelt: Amennyiben a projektben a TPR05 indikátorra tett célérték vállalás esetében az 1 főre eső támogatási kérelem benyújtásakor igényelt támogatási összeg 45 000 - 47 204 forint.</p> <p>Megfelelt: Amennyiben a projektben a TPR05 indikátorra tett célérték vállalás esetében az 1 főre eső támogatási kérelem benyújtásakor igényelt támogatási összeg 45 000 forint alatti.</p>	<p>Megfelelt</p> <p><u>Részben megfelelt</u></p> <p>Nem felelt meg</p>	A projektben a TPR05 indikátorra tett célérték vállalás esetében az 1 főre eső támogatási kérelem benyújtásakor igényelt támogatási összeg 45 000 - 47 204 forint.
7.2	<p>A projekt hozzájárulása a „TPR05 A programokkal elért hátrányos helyzetű személyek száma” c. indikátor OP célérték teljesüléséhez.</p> <p>Nem felelt meg: Projekt szinten a „TPR05 A programokkal elért hátrányos helyzetű személyek száma” indikátor célérték vállalás nem éri el az 500 főt, vagy nem került vállalásra az indikátor.</p>	<p><u>Megfelelt</u></p> <p>Részben megfelelt</p> <p>Nem felelt meg</p>	A projekt több mint 2500 hátrányos helyzetű személyt ér el.

	<p>Részben megfelelt: Projekt szinten a „TPR05 A programokkal elért hátrányos helyzetű személyek száma” indikátor célérték vállalás 501 - 2500 fő közötti.</p> <p>Megfelelt: Projekt szinten a „TPR05 A programokkal elért hátrányos helyzetű személyek száma” indikátor célérték vállalás meghaladja a 2500 főt.</p>		
7.3	<p>A projekt kapcsolódik TOP Plusz ERFA forrásból támogatott fejlesztésekhez.</p> <p>Megfelelt: Amennyiben a projekt közvetlenül kapcsolódik legalább két TOP Plusz ERFA forrásból támogatott fejlesztéshez.</p> <p>Részben megfelelt: Amennyiben a projekt közvetlenül kapcsolódik egy TOP Plusz ERFA forrásból támogatott fejlesztéshez.</p> <p>Nem felelt meg: Amennyiben a projekt közvetlenül nem kapcsolódik TOP Plusz ERFA forrásból támogatott fejlesztéshez.</p> <p>Közvetlen kapcsolódás alatt a hatályos támogatási szerződéssel rendelkező és/vagy megvalósult projektek értendők. A megalapozó dokumentumban szükséges bemutatni a szempontnak való megfelelést a kapcsolódó projekt rövid bemutatásával és projekt azonosítójának megadásával.</p> <p>Amennyiben a projekt több települést érint, legalább egyik fejlesztéssel érintett település esetében a kapcsolódásnak megállapíthatónak kell lenni.</p>	<p>Megfelelt</p> <p><b><u>Részben megfelelt</u></b></p> <p>Nem felelt meg</p>	<p>Részben megfelelt, mert egy TOP PLUSZ ERFA forrásból támogatott projekthez kapcsolódik. A kapcsolódás a Megalapozó dokumentum 1.1. alfejezeteiben került bemutatásra.</p>
7.4	<p>Komplex tevékenység megvalósítása.</p> <p>Nem felelt meg: Amennyiben csak egy önállóan támogatható tevékenység kerül megvalósításra.</p> <p>Részben megfelelt: Amennyiben két önállóan támogatható tevékenység kerül megvalósításra.</p>	<p><b><u>Megfelelt</u></b></p> <p>Részben megfelelt</p> <p>Nem felelt meg</p>	<p>A projekt több önállóan támogatható tevékenységet tartalmaz:</p> <p>2.1.1 B) a</p> <p>2.1.1 B) b</p> <p>2.1.1 B) c</p> <p>2.1.1 B) d</p>

Megfelelt: Amennyiben kettőnél több önállóan támogatható tevékenység kerül megvalósításra.

## TERÜLETSPECIFIKUS (PONTOZÁSOS) ÉRTÉKELÉSI SZEMPONTOK ÖNÉRTÉKELÉSE

	Értékelési szempont	TSM szerinti adható pontszám	Értékelési szempontrendszer	Önértékelés (szövegesen)	Önértékelés pontszáma
0.	A projekt tartalmi megfelelősége.	0-45	Az általános és felhívás-specifikus szövegesen értékelt releváns kiválasztási kritériumok alapján elért pontszám arányos összege.	Mivel az általános és felhívás-specifikus szövegesen értékelt releváns kiválasztási kritériumok alapján minden szempont szerint megfelelt, ezért adható a maximális pontszám	45 pont
1.	Illeszkedés a megyei területfejlesztési programhoz				
1.1	A projekt illeszkedik Pest Megye Területfejlesztési Programjához.	0/5/10/1 5/20	<p>0 pont: amennyiben a projekt illeszkedése nem került bemutatásra a támogatási kérelemben vagy nem illeszkedik a Pest Megye Területfejlesztési Program egyetlen prioritáshoz sem. 5 pont: amennyiben a projekt illeszkedik a vármegyei területfejlesztési program legalább egy prioritáshoz és a kapcsolódás részletes, a konkrét projekt és a prioritás összefüggését bemutató indoklás a támogatási kérelemben kifejtésre került. Legfeljebb 4 illeszkedés vehető figyelembe.</p> <p>5-5 pont további prioritásokhoz igazolható és a fenti módon kifejtett közvetlen illeszkedés esetén:</p> <ul style="list-style-type: none"> <li>– Helyi közszolgáltatásokat nyújtó humán erőforrás fejlesztése [P5.1.f]</li> <li>– Kulturális intézmények szolgáltatásainak és infrastruktúrájának fejlesztése [P5.2.b]</li> <li>– Szociális intézmények fejlesztése [P5.2.c]</li> <li>– Helyi és megyei identitás erősítése [P5.3.a]</li> <li>– Pest megyei értéktár fejlesztése és a megyei értékek széleskörű megismertetése [P5.3.b]</li> <li>– Közösség építése és társadalmi bizalom erősítése [P5.5.b]</li> <li>– Szegénység elleni küzdelem, más leszakadó társadalmi rétegek felzárkóztatása [P5.5.c]</li> <li>– Egészséges életmódra és prevencióra irányuló programok [P5.6.a]</li> <li>– Lelki egészség megteremtése [P5.6.b]</li> </ul>	<p>Az illeszkedés táblázatos formában a Megalapozó dokumentum 8. fejezetében került bemutatásra.</p> <ul style="list-style-type: none"> <li>– Kulturális intézmények szolgáltatásainak és infrastruktúrájának fejlesztése [P5.2.b]</li> <li>– Helyi és megyei identitás erősítése [P5.3.a]</li> <li>– Közösség építése és társadalmi bizalom erősítése [P5.5.b]</li> <li>– Szegénység elleni küzdelem, más leszakadó társadalmi rétegek felzárkóztatása [P5.5.c]</li> <li>– Egészséges életmódra és prevencióra irányuló programok [P5.6.a]</li> <li>– Lelki egészség megteremtése [P5.6.b]</li> <li>– Lakossági szűrőprogramok indítása [P5.6.c]</li> <li>– A sportolás, illetve az egészséges életmódra nevelés</li> </ul>	20 pont

			<ul style="list-style-type: none"> <li>– Lakossági szűrőprogramok indítása [P5.6.c]</li> <li>– A sportolás, illetve az egészséges életmódra nevelés</li> </ul>		
2.	Hozzájárulás a belső társadalmi és területi kiegyenlítődéshoz				
2.1	A fejlesztés 5.000 fő alatti lakónépességű településen valósul meg.	0/10	<p>A szempontnak való megfelelést a megalapozó dokumentumban szükséges bemutatni. Az adatok forrása: KSH online elérhető helysége névtára (<a href="http://www.ksh.hu/apps/hntr.main">http://www.ksh.hu/apps/hntr.main</a>) szerinti, a támogatási kérelem benyújtásakor rendelkezésre álló legfrissebb adatok alapján.</p> <p>0 pont: amennyiben a projekt célterületének helyszíne 5000 vagy afeletti lakónépességű település.</p> <p>10 pont: amennyiben a projekt célterületének helyszíne 5000 fő alatti lakónépességű település. Amennyiben a projekt célterületének helyszíne több települést érint és legalább egyik település 5000 fő lakónépesség alatti, úgy 10 pont adható.</p>	A projekt több, mint 5000 fő feletti lakónépességű településen valósul meg.	0 pont
2.2	A fejlesztés a 105/2015. (IV.23.) Korm. rendeletben nevesített társadalmi-gazdasági és infrastrukturális szempontból kedvezményezett vagy jelentős munkanélküliséggel sújtott településen valósul meg.	0/5	<p>A megalapozó dokumentumban szükséges rögzíteni a fejlesztéssel (projekt célterületével) érintett településeket és jogszabály szerinti besorolásuk bemutatását.</p> <p>A feltétel teljesülésének vizsgálata a 105/2015. (IV. 23.) Korm. rendelet 2. sz. melléklete alapján történik: <a href="http://njt.hu">http://njt.hu</a></p> <p>0 pont: amennyiben a fejlesztés (projekt célterületének) helyszíne a jogszabállyal nem érintett.</p> <p>5 pont: amennyiben a fejlesztés (projekt célterületének) helyszíne a társadalmi-gazdasági és infrastrukturális szempontból kedvezményezett és / vagy jelentős munkanélküliséggel sújtott településen valósul meg.</p> <p>Amennyiben a projekt több település közigazgatási területét érinti, úgy minden érintett település figyelembe vehető és már egy település érintettsége esetén megadandó a</p>	Gyál városa a jogszabállyal nem érintett.	0 pont



			<p>pontszám. Amennyiben több település érintett, melyek eltérő kategóriába tartoznak, az adott projekt szempontjából releváns legmagasabb pontszámú kategóriát szükséges a pontozás során figyelembe venni.</p>		
2.3	<p>A fejlesztés a vármegye kedvezményezett besorolású eljárásában valósul meg (290/2014. (XI.26.) Korm. rendelet szerint).</p>	0/3	<p>A megalapozó dokumentumban szükséges rögzíteni a fejlesztéssel (projekt célterületével) érintett településeket és jogszabály szerinti besorolásuk bemutatását.</p> <p>A feltétel teljesülésének vizsgálata a 290/2014. (XI. 26.) Korm. rendelet 3. sz. melléklete alapján történik: <a href="http://njt.hu">http://njt.hu</a></p> <p>0 pont: Amennyiben a projekt megvalósításával érintett település(ek) a jogszabály szerinti kedvezményezett eljárás kategóriába nem sorolható(ak).</p> <p>3 pont: Amennyiben a projekt megvalósításával érintett település kedvezményezett eljárásba tartozik.</p> <p>Amennyiben a projekt több település közigazgatási területét érinti, úgy minden érintett település figyelembe vehető és már egy település érintettsége esetén megadandó a pontszám.</p>	<p>Gyál a Gyáli eljárásban található, ami nem tartozik a kedvezményezett eljárások közé.</p>	0 pont
2.4	<p>Több önállóan támogatható tevékenységet is tartalmaz a támogatási kérelem.</p>	4/8/12	<p>A szempontnak való megfelelés a megalapozó dokumentum és a projektdokumentáció alapján kerül vizsgálatra.</p> <p>4 pont: amennyiben a projekt 1-2 db önállóan támogatható tevékenységet tartalmaz a felhívás 2.1.1. B) pontjában felsoroltak közül.</p> <p>8 pont: amennyiben a projekt 3-4 db önállóan támogatható tevékenységet tartalmaz a felhívás 2.1.1. B) pontjában felsoroltak közül.</p> <p>12 pont: amennyiben a projekt 4-nél több db önállóan támogatható tevékenységet tartalmaz a felhívás 2.1.1. B)</p>	<p>A projekt több önállóan támogatható tevékenységet tartalmaz:</p> <p>2.1.1 B) a)</p> <p>2.1.1 B) b)</p> <p>2.1.1 B) c)</p> <p>2.1.1 B) d)</p>	12 pont

			pontjában felsoroltak közül. A kötelezően megvalósítandó tevékenységek tervezéséért többletpont nem adható.		
2.5	A pályázó a társadalmi és területi egyenlőtlenségek csökkentése szempontjából kiemelt fontosságú tevékenységet valósít meg.	0/2/4/6/8	<p>A pályázó társadalmi és területi egyenlőtlenségek csökkentése szempontjából kiemelt fontosságú tevékenységet valósít meg. Tevékenységenként 2 pont adható, de legfeljebb 4 tevékenység vehető figyelembe az alábbiak közül: 2.1.1. B) a) a1) Fogyatékos személyek, pszichiátriai és szenvedélybetegek számára nyújtott szociális alapszolgáltatások (támogató szolgálat, közösségi alapellátás, nappali intézmények) esetén 2.1.1. B) a) a3) Időseknek nyújtott szociális alapszolgáltatások (házi segítségnyújtás, jelzőrendszeres házi segítségnyújtás, nappali intézmények) esetén: 2.1.1. B) a) a4) Gyermejkölési alapellátás 2.1.1. B) b) b1) Mélyszegénységben élő gyermekek, roma gyermekek, illetve fiatal felnőttek helyben szervezett, tanórán kívüli, naptári évet átívelő, fejlesztő tevékenységeinek természetbeni juttatások (pl.: rendszeres uzsonna biztosítása, tanszercsomag biztosítása) biztosításával kiegészített megvalósítása 2.1.1. B) b) b2) A sajátos nevelési igényű, pszichés fejlődési zavarral küzdő gyerekek helyben történő fejlesztésének, tanításának támogatása. 2.1.1. B) b) b3) Ifjúságot célzó tevékenységek b4) Helyi kulturális közösségfejlesztési folyamat kezdeményezése és megvalósítása 2.1.1. B) c) c2) Ügyintézési tér kialakítása (fizikai vagy mobil), bútorok, eszközök beszerzése, internetelérés kialakítása, közszolgáltatások elérésének segítségét célzó ügyintézési segítség nyújtása. 2.1.1. B) c) c7) Egészségügyi szolgáltatásokhoz való hozzáférés javítása 2.1.1. B) d) d1) Tematizált egészségfejlesztő és egészségtudatosságot erősítő képzési programok megvalósítása.</p> <p>2.1.2.2. C) Digitális kompetenciafejlesztő programok, tréningek (pl.: alapvető digitális írástudás kompetenciák fejlesztése, infokommunikációs eszközök alapszintű használatának elsajátítása érdekében) szervezése és a programra való eljutás segítése a mélyszegénységben élők (ideértve mélyszegénységben élő gyermekeket, fiatal felnőtteket is), romák (ideértve roma gyermekeket is) és időskorúak számára.</p>	2.1.1. B) a) a1) Fogyatékos személyek, pszichiátriai és szenvedélybetegek számára nyújtott szociális alapszolgáltatások (támogató szolgálat, közösségi alapellátás, nappali intézmények) esetén 2.1.1. B) a) a3) Időseknek nyújtott szociális alapszolgáltatások (házi segítségnyújtás, jelzőrendszeres házi segítségnyújtás, nappali intézmények) esetén: 2.1.1. B) a) a4) Gyermejkölési alapellátás 2.1.1. B) b) b2) A sajátos nevelési igényű, pszichés fejlődési zavarral küzdő gyerekek helyben történő fejlesztésének, tanításának támogatása. 2.1.1. B) b) b3) Ifjúságot célzó tevékenységek b4) Helyi kulturális közösségfejlesztési folyamat kezdeményezése és megvalósítása 2.1.1. B) c) c2) Ügyintézési tér kialakítása (fizikai vagy mobil), bútorok, eszközök beszerzése, internetelérés kialakítása, közszolgáltatások elérésének segítségét célzó ügyintézési segítség nyújtása. 2.1.1. B) c) c7) Egészségügyi szolgáltatásokhoz való hozzáférés javítása 2.1.1. B) d) d1) Tematizált egészségfejlesztő és egészségtudatosságot erősítő képzési programok megvalósítása.	8 pont

			<p> felnőtteket is), romák (ideértve roma gyermekeket is) és időskorúak számára.</p> <p> A szempontnak való megfelelés a megalapozó dokumentum és a projektdokumentáció alapján kerül vizsgálatra.</p>		
2.6	Több önállóan nem támogatható, választható tevékenységet is tartalmaz a támogatási kérelem.	0/2	<p> A szempontnak való megfelelés a megalapozó dokumentum és a projektdokumentáció alapján kerül vizsgálatra.</p> <p> 0 pont: amennyiben a projekt nem tartalmaz a Felhívás 2.1.2.2. A) a2) és B) pontja szerinti önállóan nem támogatható, választható tevékenységet.</p> <p> 2 pont: amennyiben a projekt a 1-2 db önállóan nem támogatható, választható tevékenységet tartalmaz a Felhívás 2.1.2.2. A) a2) vagy B) tevékenységek közül.</p>	<p> A projekt több önállóan nem támogatható tevékenységet tartalmaz:</p> <p> 2.1.2.2. A) a2) Kerékpáros közlekedés népszerűsítő és/vagy közlekedésbiztonsági célú szemléletformáló tevékenységek megvalósítása hátrányos helyzetű csoportok, elsősorban gyermekek számára</p> <p> 2.1.2.2. B) Támogatható tevékenységek megvalósításához szükséges és indokolt eszközbeszerzések</p>	2 pont
2.7	A támogatást igénylő a megvalósításba konzorciumi partnerként civil szervezeteket is bevon.	0/5	<p> A támogatást igénylő a megvalósításba konzorciumi partnerként legalább egy civil szervezetet (GFO 515, 516, 517, 519, 521, 525, 526, 528, 529, 563, 565, 569) is bevon - 5 pont</p> <p> A támogatást igénylő a megvalósításba konzorciumi partnerként nem von be civil szervezetet (GFO 515, 516, 517, 519, 521, 525, 526, 528, 529, 563, 565, 569) - 0 pont</p>	A támogatást igénylő konzorciumi partnerként a Gyáli Baráti Kör Sport Egyesületet, a Kertváros Fúvószenekar Egyesületet is bevonja.	5 pont
3.	Indokoltság				
3.1	A projekt közvetlenül kapcsolódik a Pest megye célzott pénzügyi támogatása, VEKOP forrásból támogatott fejlesztéséhez.	0/5	<p> A megalapozó dokumentumban szükséges bemutatni a szempontnak való megfelelést a kapcsolódó projekt rövid bemutatásával és projekt azonosítójának megadásával.</p> <p> 0 pont: amennyiben a projekt közvetlenül nem kapcsolódik a település Pest megye célzott pénzügyi támogatása, VEKOP forrásból támogatott fejlesztéséhez.</p>	A projekt közvetlenül nem kapcsolódik a település Pest megye célzott pénzügyi támogatása, VEKOP forrásból támogatott fejlesztéséhez.	0 pont

			<p>5 pont: amennyiben a projekt közvetlenül kapcsolódik a település a Pest megye célzott pénzügyi támogatása, VEKOP forrásból támogatott fejlesztéséhez.</p> <p>Közvetlen kapcsolódás alatt a hatályos támogatási szerződéssel rendelkező és/vagy megvalósult projektek értendők.</p> <p>Amennyiben a projekt több település fejlesztését érinti, és legalább egyik település esetében a kapcsolódás megállapítható, úgy 5 pont adható. (A szempont ellenőrzésére Pest megye célzott támogatása esetében a <a href="http://www.pestmegye.hu">www.pestmegye.hu</a>)</p>		
3.2	A projekt közvetlenül kapcsolódik a település egyéb TOP Plusz ERFA forrásból támogatott fejlesztéséhez.	0/5	<p>0 pont: amennyiben a projekt közvetlenül nem kapcsolódik a település egyéb TOP Plusz ERFA forrásból támogatott fejlesztéséhez.</p> <p>5 pont: amennyiben a projekt közvetlenül kapcsolódik a település egyéb TOP Plusz ERFA forrásból támogatott fejlesztéséhez.</p> <p>Közvetlen kapcsolódás alatt a hatályos támogatási szerződéssel rendelkező és/vagy megvalósult projektek értendők.</p> <p>Amennyiben a projekt több település fejlesztését érinti, és legalább egyik település esetében a kapcsolódás megállapítható, úgy 5 pont adható.</p> <p>A megalapozó dokumentumban szükséges bemutatni a szempontnak való megfelelést a kapcsolódó projekt rövid bemutatásával és projekt azonosítójának megadásával.</p>	A projekt közvetlenül kapcsolódik a TOP_PLUSZ-1.1.3-21-PT1-2022-0007 a Megalapozó dokumentum 1.1. alfejezetében került sor.	5 pont
3.3	A programok hozzájárulnak több célcsoport helyzetének jobbításához.	0/2/4/8	<p>A vállalt tevékenységek során megvalósítani tervezett programok által elérendő célcsoportok:</p> <p>– Nők</p>	A tevékenységek során elért célcsoportok a Megalapozó dokumentum 1.2. alfejezetében bemutatásra kerültek.	8 pont

		<ul style="list-style-type: none"> <li>– Gyermek</li> <li>– Idősek</li> <li>– Fogyatékkal élők</li> </ul> <p>Minden elért célcsoportért 2 pont adható.</p> <p>A megalapozó dokumentumban szükséges bemutatni a szempontnak való megfelelést.</p>		
	<b>Összesen:</b>			<b>105</b>

## 10 Megalapozó dokumentum mellékletei

01\_a \_Térkép

01\_b\_Lakossági kérdőív

02\_Konzorciumi Együtműködési Megállapodás

03\_Helyi Esélyegyenlőségi Program

04\_Projekt munkacsoport együtműködési megállapodás

05\_Projekt munkacsoport üléseinek jegyzőkönyvei

06\_Tevékenység ütemterv

07\_Programnaptár

08\_Beszerzendő eszközök listája

09\_Civil fórum jelenléti íve

**Pályázó kapcsolattartói adatai:**

név: Abonyi Tünde

e-mail: [tunde.abonyi91@gmail.com](mailto:tunde.abonyi91@gmail.com)

telefon: +36 (29) 540-930

**Településfejlesztési Díj****Nevezési adatlap**

(Kérjük a nevezési adatlapot .doc/.docx és pdf formátumban mellékelni a pályázati jelentkezéshez. A nevezési adatlap aláírt, scannelt formájára **nincs szükség**. Kérjük a pályázati ...)

## Alapadatok

<b>Pályázó neve:</b>	<b>Gyál Város Önkormányzata</b>
<b>Projekt címe:</b>	Otthonosan városunkban! Identitásmélyítés két közösségi tér megépítésével.
<b>Projekt időtartama:</b>	2020.09.23.-2023.06.03.

## Elsődleges nevezési kategória\* (egy aláhúzendó)

<u>Közösségfejlesztés</u>	Szolgáltatásfejlesztés	Infrastruktúrafejlesztés
---------------------------	------------------------	--------------------------

## Másodlagos nevezési kategória\* (egy aláhúzendó)

Közösségfejlesztés	Szolgáltatásfejlesztés	Infrastruktúrafejlesztés
--------------------	------------------------	--------------------------

## Harmadlagos nevezési kategória\* (egy aláhúzendó)

Közösségfejlesztés	Szolgáltatásfejlesztés	Infrastruktúrafejlesztés
--------------------	------------------------	--------------------------

\*Kérjük, hogy a projektet elsődlegesen azon kategóriába sorolják, amelybe a megvalósulást tekintve a leginkább illik, a zsűri ez alapján értékeli. Komplex projekt esetén másodlagos és harmadlagos kategóriák is jelölhetők.

## Települési szint (aláhúzendó)

Főváros, fővárosi kerület, megyei jogú város	<u>Város</u>	Község
--	--------------	--------

## **Projekt bemutatása** *(Az egyes válaszokra rendelkezésre álló hely nagysága átszerkeszthető.)*

### **1. Milyen igényekre reagál a projekt?** *(Maximum karakterszám szóközzel: 2000)*

Gyál nem rendelkezik évszázados múlttal. Robbanásszerű benépesülése az 1900-as évek közepére tehető. A sokáig alvó településként élő község egyik legnagyobb hiányossága volt, hogy nem alakult ki identitástudat. Az itt élők szinte csak aludni jártak haza, ráadásul a település rossz megítéléséhez a rossz közbiztonság és az infrastruktúra hiánya is hozzájárult. Mára a rossz közbiztonság és az infrastrukturális hiányosságok is a múlté lettek, azonban napjaink nagy kihívása a város közösségének összekovácsolása, ami egy hosszabb folyamat.

A Gyáli Bartók Béla Általános Iskola mögötti, valamint a víztorony környéki üres, füves területek hosszú évek óta tájépítésként kihasználatlanul álltak. Az önkormányzat elképzelése az volt, hogy ezen területek parkosítása az utóbbi években elvégzett revitalizációhoz hasonlóan szebbé és funkciógazdagabbá teszi nem csak a közelben lakók, de a város távolabbi pontjából odalátogatók szabadidős lehetőségeit is.

A városvezetés olyan többfunkciós tereket álmodott meg ezekre a helyszínekre, ahol a legkisebbektől a fiatal felnőtteken át az idősebbek is találnak számukra értékes szórakozási, kapcsolódási lehetőséget.

A városban korábban is voltak játszóterek a gyermekeknek, szabadtéri fitness parkok a nagyobbaknak, valamint ligetes parkok az idősebbeknek, de nem volt olyan tér, ahol több generáció együtt tud kapcsolódni. Egy ilyen új park létrehozása önmagában is hiánypótló volt egy 25 ezer fős településen, de Gyálon egyszerre kettő is megszületett.

A várost kettészelő vasútvonal elvágó hatása miatt mondhatni ketté választja a települést, a két településrészen élők ritkán találkoznak egymással, és azzal, hogy az önkormányzat mindkét városrészben létrehozott egy-egy színvonalas, többfunkciós szabadidőparkot nem titkolt szándéka volt a városvezetésnek: jelesül az, hogy a vasút egyik és másik oldalán élő gyáliak, átjárjanak a túloldalra ismerkedni, új kapcsolatokat kialakítani, beszélgetni, ezzel az identitást erősíteni.

### **2. A projekt összefoglaló bemutatása (műszaki megoldás, soft megoldás). Kérjük ne feledje a projekt adatainak bemutatását és azt, hogy milyen helyet foglal el egy nagyobb önkormányzati programban/stratégiában!** *(Maximum karakterszám szóközzel: 2000)*

Önkormányzatunk 2023. június 3-án adta át a település két új parkját, amelyek a város két, egymástól távol eső pontján születtek meg. A két park megépítése egy projektként értelmezhető, hiszen cél volt, hogy a település egyik oldaláról a másikra átjárva a lakosok minél inkább bejárják a várost, új embereket megismerve, új kapcsolatokat kiépítve. A parkok kialakításukkal is igyekeztek a sport és szórakoztató funkcióikon túl a beszélgetések, a társas interakciók helyszíneivé válni.

A Víztorony-parkban található fitness eszközök, bébi játszótér, nagyobb gyerekek játszótere, süllyesztett gyepes rendezvénytér gyeppad lelátóval, nagy gyerekek játszótere, „Kismotoros” pálya, WC, ivókutak, szabadtéri tornaszerek idősebb korosztálynak, játéktábla, beszélgető „sarok” asztalokkal, padokkal, futópálya kb. 200 m, gyepes „pihenőré”, parkolók, szelektív hulladékgyűjtők.

A 12 129 m<sup>2</sup> nagyságú (több mint 1 hektáros) park zöldfelületei:

- 8 465 m<sup>2</sup> terület gyepesített



- 146 db elültetett fa
- 4 691 db elültetett cserje és évelő

A tervezés költsége: bruttó 8,7 millió forint volt.

A kivitelezés költsége: bruttó 451 millió forint volt.

A Bartók-parkba rengeteg zöldfelület található, füves területek, fák és cserjék uralják a parkot. A koncepció az volt, hogy minden korosztály jól érezze magát a parkban, ezért olyan sport-eszközöket, játékokat és utcabútorokat építettek be, hogy a legkisebbektől az idősebb korosztályig mindenki megtalálja a kedvére valót. Kialakításra került játszótér a 2-5 éves korosztálynak különféle játékokkal, fitness eszközök több korosztály számára, gumiburkolatú futópálya, mini-kreszpálya, ping-pong- és teqball asztalok, WC, kerékpártárolók, ivókutak, rendezvénytér, parkolók.

A 22 943 m<sup>2</sup> nagyságú (több mint 2 hektáros) park zöldfelületei:

- 12 270 m<sup>2</sup> terület (több mint 1 hektár) gyepesített
- 234 db elültetett fa
- 10 703 db elültetett cserje és évelő

A tervezés költsége: bruttó 11,5 millió forint volt.

A kivitelezés költsége: bruttó 866,2 millió forint volt.

### **3. Milyen környezetbarát és hosszútávú fenntarthatósági szempontokat érvényesít a projekt? Kérjük törekedjen a konkrétumok bemutatására! (Maximum karakterszám szóközzel: 2000)**

Az önkormányzat a parkok építése során nem szállított földet sem a helyszínre, sem onnan máshova, hanem a kitermelt földet a helyszínen hasznosította a szabadtéri színpad lelátójaként, vagy a futópálya domborzatának kialakításához.

Az építés során a kivitelezők szelektíven gyűjtötték a keletkező hulladékot, a fel nem használt anyagokat pedig újrahasznosítás céljából elszállították.

Az önkormányzat mindkét helyszínen napelemes kandeláberekkel biztosítja az éjszakai közvilágítást, ami nem csak esztétikus megjelenést, de fenntartható üzemeltetést is eredményez.

A zöldfelületek öntözése a vezetékes ivóvíz helyett a helyszíneken fúrt kutakból, automata öntözőberendezésekkel történik, szintén a környezetbarát, fenntartható üzemeltetés jegyében.

A parkokban a hulladék gyűjtése szelektíven történik.

Mindkét parkban megtalálhatók kerékpár- és roller tárolók, ezzel is ösztönözve a környezetbarát közlekedésre a lakosokat.

A Bartók-parkban egy olyan esőbeálló lett kialakítva, amelynek úgynevezett zöld-tető a teteje, ami helyben szikkasztja a csapadékot.

A Víztorony park kialakítása során a Somogyi Béla utca egy szakaszán megszűnt a gépjármű forgalom.

**4. Milyen kifejezetten innovatív megoldásokat alkalmazott a projektgazda a projekt előkészítése, végrehajtása során? (Kérjük általánosságok helyett emelje ki a projektspecifikus konkrét innovatív megoldásokat és azt, hogy miért döntött a projektgazda e megoldások alkalmazása mellett! (Maximum karakterszám szóközzel: 2000)**

2020 októberére hirdette meg az önkormányzat a Bartók-park közösségi tervezéséhez a lakossági fórumot, amelyen a tervező cég csak online formában tudott részt venni, de a technika segítségével (internetes videóhívás) ugyan úgy megtartotta előadását és válaszolt a feltett kérdésekre, mintha fizikailag is a helyszínen lett volna. Tehát mondhatni, hogy innovatív megoldásokban már a tervezés szakaszában sem volt hiány.

Az önkormányzat mindkét helyszínen napelemes kandeláberekkel biztosítja az éjszakai közvilágítást, ami nem csak esztétikus megjelenést, de fenntartható üzemeltetést is eredményez.

Kifejezetten innovatív megoldás, hogy a parkokba telepített fitness eszközök között a senior korcsoportot is várják ilyen eszközök.

A játszoeszközök tervezésénél fontos szempont volt, hogy a mozgáskorlátozottak számára is használhatóak legyenek, így azokon együtt játszhatnak mozgásukban nem korlátozott társaikkal.

A parkokban lévő burkolatok úgy lettek kialakítva, hogy a csapadékvizet a helyszínen elszikkasszák és ne vezessék el például csatornában.

Mindkét parkban található KRESZ-parkok, ahol a legkisebbek városi környezetet szimulálva, közlekedési táblák segítségével sajátíthatják el a biztonságos közlekedés alapjait.

Innovatív megoldások továbbá a parkokba telepített automata WC-k, amelyeket mozgáskorlátozottak is biztonsággal használhatnak, üzemeltetésük pedig az automatikusan küldött üzenetek (pl. kifogyott szappan, wc papír) által rendkívül egyszerű, a hibajelzésekre akár távolról is reagálhat a gyártó.

A parkokat látogatók biztonsága és a parkok állagának megőrzése céljából mindkét parkot térfigyelő kamerák figyelik, így a hatóságok azonnal reagálni tudnak, ha szükségessé válik.

**5. Hogyan vonta be az önkormányzati projektgazda a polgárokat, civil szervezeteket, vállalkozásokat a projekt előkészítésébe, megvalósításába? (Kérjük törekedjen a projektspecifikus, konkrét bevonási intézkedések megfogalmazására és ahol lehetséges a bevonási intézkedésre jellemző konkrét szám adatok bemutatására! (Maximum karakterszám szóközzel: 2000)**

Az önkormányzat párbeszédre hívta a helyi lakosokat mindkét park esetében, már a tervezési fázisban.

A két park esetében két külön tervezői csapat került kiválasztásra, akik a közösségi tervezés során egy-egy meghirdetett eseményen 3-3 művet mutattak be, amelyekhez a helyszínen várták az ötleteket, javaslatokat a résztvevőktől. A felmerült javaslatokat összefoglalva igyekeztek olyan kompromisszumos megoldást találni, amely alapján a projektben közreműködő tervezők elkészítették a tervvázlatokat.

Az egyeztetésen ismertették a beruházásokkal kapcsolatos terveket, és az érintetteknek lehetőségük nyílt a tervek alapos megvitatására, illetve az ezekkel kapcsolatos kérdéseik feltevésére, véleményük megosztására.

- 6. Milyen a társadalmi hatása? Hozzávetőlegesen hány ember életét teszi jobbá? (Kérjük kerülje az általános megfogalmazásokat, törekedjen a projektspecifikus, számokat, adatokat is tartalmazó megfogalmazásra! (Maximum karakterszám szóközzel: 2000)**

A két új park hamar nagy népszerűsége tette szert a gyáliak körében. Az átadó ünnepek az egész várost megmozgató eseménnyé váltak és az azóta eltelt időszak is azt igazolja, hogy hiánypótló volt a projekt a település életében. A kisgyermekes családok körében népszerűek a játszótéri eszközök, a fiatalok szívesen használják a szabadtéri fitness eszközöket, valamint a futóköröket, de mindkét park helyszíne volt már szabadtéri csoportos jógaóráknak, nordic walking edzéseknak, a jövőben pedig a Bartók-park fog helyszíneként szolgálni a városi gyermeknap egésznapos rendezvények.

Az önkormányzat szándéka szerint a 25 ezres település minden lakója örömet lel majd a parkokban, a legkisebbektől a legidősebb korosztályig, tehát ha céljaink teljesülnek, a válasz: 25 000 fő.

- 7. Miért példaértékű a projekt? Melyek a projekt azon elemei, amelyek más települések számára is példaértékűvé válhatnak? (Kérjük kerülje az általános megállapításokat, törekedjen a minél konkrétabb megfogalmazásra! (Maximum karakterszám szóközzel: 2000)**

Gyál Város Önkormányzata hosszú évek óta elkötelezett amellett, hogy egy jól átgondolt és észszerűen működtetett település minőségét nem a minél nagyobb lakosságszám adja, sokkal inkább a fenntarthatóság. Éppen ezért a testület sohasem engedte, hogy Gyálon teret nyerjenek a lakóparkok. Ez a szemlélet egyre inkább igazolást nyer napjainkban, amikor az agglomerációs települések megfulladnak a túlnépesedéstől és kénytelenek kitenni a „Megtelt” táblát, felértékelődnek az olyan kertvárosi szellemiséget megőrző városok, mint Gyál.

Megtehetette volna az önkormányzat, hogy a régóta üresen álló területeket felparcellázza, értékesíti, hogy azok beépítésével haszonra tegyen szert, ehelyett azonban úgy döntött, hogy ezeken a helyeken olyan közösségi tereket hoz létre, amelyek az itt lakókat szolgálják és a legkisebbektől az idősekig mindenki igényét kielégítik.

Ez a hozzáállás példaértékű lehet más települések számára is, így a jövőben hasonló közösségépítő és identitástudat növelő projektek válhatják fel a minden talpalatnyi szabad területet beépítő pillanatnyi haszonszerzést szem előtt tartó beruházásokat.

- 8. Mely más önkormányzatok által megvalósított projekt(ek) tapasztalataira, jó példáira, inspirációjára épített a projekt előkészítése, megvalósítása során? Hogyan hallott az előkép projekt(ek)ről és hogyan ismerte meg az(oka)t mélyebben? (Maximum karakterszám szóközzel: 2000)**

Az önkormányzat saját tapasztalataira hagyatkozott, valamint a város lakossága inspirálta a tervezést, hiszen közösségi tervezésen is átment a projekt.

- 9. Milyen összegű volt a megvalósult projekt bruttó költségvetése? Kérjük amennyiben pályázati támogatásból valósult meg a projekt, jelölje meg a projekt azonosítószámát és a támogatás összegét. (Nincs karakterszámhoz kötve.)**

A két park a tervezési és kivitelezési munkálatokkal együtt mintegy bruttó 1,34 milliárd forintba került, amelyet a város 100%-ban saját költségvetéséből finanszírozott.

**10. Mely más önkormányzat által megvalósított projektet vagy projekteket ajánlaná további elismérésre a közelmúltból?** *(Az ajánlott projekteknek nem szükséges kapcsolódnia a Településfejlesztési Díjra nevezett saját projekthez és nem befolyásolja a saját projekt értékelését. Segít azonban felhívni a figyelmet más önkormányzatoknál dolgozó kollégák minőségi munkájára. Maximum karakterszám szóközzel: 2000)*

A pécsi Széchenyi tér felújítása.

#### **MELLÉKLETEK:**

Kérjük, hogy a projektet leginkább bemutatató és legjobb minőségű (preferáltan 300 dpi), minimum 2 - maximum 5 db képet .jpg vagy .jpeg formátumban külön mellékletként legyen kedves csatolni vagy linkről letölthető formában megosztani, mivel ezek a képek a Településfejlesztési Díj nyilvános kommunikációs anyagának részét képezik. *(Kötelező melléklet.)*

Infrastrukturális projektek esetén a projekt jobb megértése érdekében kérjük legyen kedves csatolni a **beruházás műszaki leírását** és **legalább egy átnézeti** tervlapot.

A fentiekén kívül link formájában itt van lehetőség további fotó és videó anyagok megosztására. Kérjük, a linkek elérhetőségét idő- és felhasználó korlátozás nélkül biztosítani. *(Opcionális melléklet.)*

**LINKEK:** <https://gyal.hu/atadtak-varosunk-ket-uj-parkjat/>

#### **Mi a Településfejlesztési Szövetség?**

A Településfejlesztési Szövetség a térség- és településfejlesztés iránt elkötelezett szakmai szereplők közössége.

Azoké, akik számára fontos a szakmai fejlődés, a tenni akarás és maga a közösséghez tartozás. Azoké, akik képesek és hajlandóak is tenni saját tudásuk bővítéséért.

Ennek szellemében számos rendezvényt szerveztünk már eddig is. Az évek alatt azonban a tudásmegosztáson és [jótékonykodáson](#) túl újabb tevékenységekkel bővült a repertoár. Megalapítottuk a [Településfejlesztési Díjat](#), amelyet évente országos rendezvény keretében adunk át és amely idénre a magyar településfejlesztés egyik legnagyobb ünnepévé nőtte ki magát.

A TESZ projekt megvalósítóként is sikeres a kutatási projektektől az illegális hulladéklerakók felszámolásáig. Egyre kiterjedtebb kapcsolatainknak köszönhetően nemzetközi projekt konzorciumok részese lettünk, így nemzetközi kutatásokban és fejlesztési projekteken is részt veszünk.

Büszkén mondhatjuk, hogy az elmúlt évek munkájának köszönhetően a TESZ az egyik leggyorsabban fejlődő nonprofit szakmai szervezetté vált a térség- és településfejlesztésben. Partnereink között magyar és külföldi kutatóintézetek, egyetemek, minisztériumok és önkormányzatok találhatók.

### **Milyen előnnyel jár a tagság?**

- tagjaink részt vehetnek a zártkörű szakmai rendezvényeinken, ahol kiváló szakemberek, szakpolitikai döntéshozók és döntéselőkészítők [a vendégeink](#)
- utólagos hozzáférés a szakmai előadások diasoraihoz
- a [hazai](#) vagy [nemzetközi](#) projektekben való részvételi lehetőséget elsősorban tagjaink között hirdetjük meg
- remek szakmai kapcsolatépítési [lehetőségek](#)
- tagjainknak van hová fordulniuk, ha elakadtak egy településfejlesztési projektjükkel
- vállalati tagjaink [bemutakozási lehetőséget](#) kapnak a szakmai közönség [előtt](#)

**A csatlakozási szándék ezen a linken egyszerűen jelezhető: [Csatlakozás!](#)**

**Tárgy:** Beszámoló a lejárt idejű határozatok végrehajtásáról

**Tisztelt Képviselő-testület!**

Tájékoztatom a T. Képviselő-testületet, hogy a lejárt határidejű határozatok végrehajtásáról utoljára 2024. január 25. napjára készült beszámoló, mely a 4/2024.(I.25.) sz. határozattal került elfogadásra.

A fenti dátum óta eltelt időszakban született lejárt határidejű határozatok végrehajtásáról az alábbiakban számolok be:

1/2024(I.25.) KT határozat  
2/2024(I.25.) KT határozat

Intézkedést nem igényel.

A járóbeteg szakellátás nyújtásának átvételére létrejött kapacitás átadási megállapodás módosításáról szóló testületi határozat az érintettek részére megküldésre került.

3/2024(I.25.) KT határozat  
4/2024(I.25.) KT határozat  
5/2024(I.25.) KT határozat

Intézkedést nem igényel.

Intézkedést nem igényel.

A hiányzó háttérablák elkészültek, a 2024. évi költségvetési rendelet elfogadásához az előterjesztést a Képviselő-testület a február 29-ei ülésén tárgyalja.

6/2024(I.25.) KT határozat

A Gyáli Polgármesteri Hivatalban a 2024. december 30. napjától 2025. január 1. napjáig tartó igazgatási szünet elrendeléséről a közzététel, valamint a munkaidő nyilvántartásban rögzítés megtörtént.

7/2024(I.25.) KT határozat  
8/2024(I.25.) KT határozat

Intézkedést nem igényel.

A gyáli általános iskolai körzetek tervezetével kapcsolatos testületi határozat a Monori Tankerületi Központ részére megküldésre került.

9/2024(I.25.) KT határozat

A bölcsődei ellátás keretében nyújtott bölcsődei gondozásért fizetendő térítési díj tárgyában hozott testületi határozat az intézményvezető részére átadásra került.

10/2024(I.25.) KT határozat

Az Arany J. K. H. és V. K. intézményvezetőjének béremelésével kapcsolatban a munkaszerződés módosítás aláírása megtörtént, a képviselő-testületi határozat az intézményvezető részére átadásra került.

11/2024(I.25.) KT határozat

A Városi Egészségügyi Központ vezetőjének béremelésére vonatkozóan a munkaszerződés módosítás aláírása megtörtént, a határozat az érintett részére átadásra került.

12/2024(I.25.) KT határozat

A Városi Egészségügyi Központ alapító okiratának módosítására vonatkozóan a törzskönyvi bejegyzés folyamatban van.

13/2024(I.25.) KT határozat	A 130095007 számú házi gyermekorvosi praxis 2024. február 29. napjával közös megegyezéssel történő megszüntetéséről szóló testületi határozat az érintett gyermekorvos részére megküldésre került.
14/2024(I.25.) KT határozat	A Városi Egészségügyi Központ Védőnői Szolgálatot érintő álláshely bővítésére vonatkozó testületi döntés az intézményvezető részére megküldésre került.
15/2024(I.25.) KT határozat	Az Arany János K. H. és V. K. alapító okiratának módosításáról a törzskönyvi bejegyzés folyamatban van.
16/2024(I.25.) KT határozat	A Gyáli Liliom Óvoda alapító okiratának módosításáról a törzskönyvi bejegyzése megtörtént
17/2024(I.25.) KT határozat	A Gyáli Tátika Óvoda alapító okiratának módosításáról a törzskönyvi bejegyzése megtörtént
18/2024(I.25.) KT határozat	A Gyáli Tulipán Óvoda alapító okiratának módosításáról a törzskönyvi bejegyzése megtörtént
19/2024(I.25.) KT határozat	A Gyáli Élet Programhoz kapcsolódó 1-8. évfolyam iskolakezdési csomagok eszközbeszerzése tárgyú közbeszerzési eljárás megindításához a közbeszerzési szaktanácsadóval a szerződéskötés megtörtént, az ajánlattételi határidő március 7. 14 óra.
20/2024(I.25.) KT határozat	A Gyál Városüzemeltetési Nonprofit Kft. ügyvezető igazgatója munkabérének megemeléséről a rögzítés a KIRA rendszerben megtörtént.
21/2024(I.25.) KT határozat	A 2024. évi összesített közbeszerzési terv a közös felületre és a város honlapjára feltöltésre került.
22/2024(I.25.) KT határozat	A DPMV Zrt-vel a víziközmű-rendszerek energiahatékonysági fejlesztése során létrejött eszközök elszámolása tárgyában kötött megállapodás aláírása folyamatban van.
23/2024(I.25.) KT határozat	A gyáli 0134 hrsz-ú ingatlanak a változási vázrajz szerinti megosztásával kapcsolatos testületi döntés a kérelmezőnek megküldésre került
24/2024(I.25.) KT határozat	A Gyál, Némediszőlő, 4602 jelű országos közút menti logisztikai központ balra kanyarodó csomópontjáról szóló, Kezelői Lehatárolási Helyszínrajzát Gyál, Némediszőlő, 4602 jelű országos közút menti logisztikai központ balra kanyarodó csomópontjáról szóló, Kezelői Lehatárolási Helyszínrajz jóváhagyásáról a testületi döntés a Tandem Mérnökiroda részére megküldésre került a hatósági eljáráshoz.
25/2024(I.25.) KT határozat	Intézkedést nem igényel.
26/2024(I.25.) KT határozat	A Gy.T.H. Kft. 2023. okt 1 - dec 15-i záró mérlegbeszámolójának elfogadásáról a testületi határozat a végelszámoló ügyvezető részére átadásra került.
27/2024(I.25.) KT határozat	A Gy.T.H. Kft. 2023. dec. 5-i záró vagyonszerzési javaslatának elfogadásáról a testületi határozat a végelszámoló ügyvezető részére átadásra került.
28/2024(I.25.) KT határozat	A Gyáli Liliom Óvoda intézményvezetőjének 2024. január 1. napjától szóló munkáltatói megbízás aláírása megtörtént.

29/2024(I.25.) KT határozat	A Gyáli Tátika Óvoda intézményvezetőjének 2024. január 1. napjától szóló munkáltatói megbízás aláírása megtörtént.
30/2024(I.25.) KT határozat	A Gyáli Tulipán Óvoda intézményvezetőjének 2024. január 1. napjától szóló munkáltatói megbízás aláírása megtörtént.
31/2024(I.25.) KT határozat	A Gyáli Bóbita Bölcsőde intézményvezetőjének béremelése kapcsán a kinevezés módosítás aláírása megtörtént, a határozat az érintett részére átadásra került.
32/2024(I.25.) KT határozat	A polgármester jutalmának összege számfejtésre és átutalásra került.
33/2024(II.14.) KT határozat	Intézkedést nem igényel.
34/2024(II.14.) KT határozat	A TOP_PLUSZ-1.2.1.-21. kódszámú „Élhető települések” című, a városközpontban megvalósítandó szolgáltatóház megépítésére vonatkozó pályázat előkészítése folyamatban van.
35/2024(II.14.) KT határozat	A TOP PLUSZ-2.1.1-21 kódszámú „Önkormányzati épületek energetikai korszerűsítése” című, „Energetikai felmérés és dokumentáció teljeskörű elkészítése” tárgyában a pályázat előkészítése folyamatban van.
36/2024(II.14.) KT határozat	A TOP PLUSZ-2.1.1-21 kódszámú „Önkormányzati épületek energetikai korszerűsítése” című, „Projekt Terv teljeskörű elkészítése” tárgyában a pályázat előkészítése folyamatban van.
37/2024(II.14.) KT határozat	A TOP_PLUSZ-3.3.2.-21. kódszámú „Helyi egészségügyi és szociális infrastruktúra fejlesztése” című pályázat előkészítése folyamatban van.
38/2024(II.14.) KT határozat	A gyáli 3386 hrsz-ú, Gyál, Rákóczi u. 42-44. sz. szám alatti ingatlan a Ceglédi Tankerületi Központ által tervezett felújításával TOP_Plusz pályázathoz szükséges tulajdonosi nyilatkozat kiadásra került.

Kérem a Tisztelt Képviselő-testületet, hogy a beszámolót elfogadni szíveskedjenek.

**Határozati javaslat:**

Gyál Város Önkormányzatának Képviselő-testülete elfogadja a lejárt határidejű határozatok végrehajtásáról szóló beszámolót.

**Határidő:** azonnal

**Felelős:** Polgármester

**A határozati javaslat elfogadása egyszerű szótöbbséget igényel.**

**Gyál, 2024. február 21.**

**Pápai Mihály**  
polgármester



**Tárgy:** Javaslat az Önkormányzat 2023. évi költségvetéséről szóló 4/2023. (II.24.) sz. önkormányzati rendelet módosítására

## **Tisztelt Képviselő-testület!**

Az államháztartásról szóló 2011. évi CXCV. törvény 34. § (1)–(3) bekezdésében foglaltak szerint:

„(1) A helyi önkormányzat költségvetési rendeletében megjelenő bevételek és kiadások módosításáról, a kiadási előirányzatok közötti átcsoportosításról a (2) és (3) bekezdésben meghatározott kivétellel a képviselő-testület dönt.

(2) A helyi önkormányzat költségvetési rendelete a polgármester számára lehetővé teheti a helyi önkormányzat bevételeinek és kiadásainak módosítását és a kiadási előirányzatok közötti átcsoportosítást.

(3) A helyi önkormányzat költségvetési szerv bevételi és kiadási előirányzatai a Kormány rendeletében meghatározott esetben a helyi önkormányzati költségvetési szerv saját hatáskörében módosíthatók, a kiadási előirányzatok egymás között átcsoportosíthatók.”

A hivatkozott jogszabály 34. § (4) bekezdése pedig kimondja, hogy

„(4) A képviselő-testület a (2) és (3) bekezdés szerinti előirányzat-módosítás, előirányzat-átcsoportosítás átvezetéseként – az első negyedév kivételével – negyedévenként, a döntése szerinti időpontokban, de legkésőbb az éves költségvetési beszámoló elkészítésének határidejéig, december 31-ei hatállyal módosítja a költségvetési rendeletét. Ha év közben az Országgyűlés – a helyi önkormányzatokat érintő módon – a 14. § (3) bekezdése szerinti fejezetben meghatározott támogatások költségvetési kiadási előirányzatait zárolja, azokat csökkenti, törli, az intézkedés kihirdetését követően haladéktalanul a képviselő-testület elé kell terjeszteni a költségvetési rendelet módosítását.”

A rendelettervezetet nem kell társadalmi egyeztetésre bocsátani a Képviselő-testület Szervezeti és Működési Szabályzatról szóló 18/2014. (XII.01.) önkormányzati rendelet 40. § (4) bekezdés b) pontja alapján.

Az alábbiak miatt szükséges módosítani Gyál Város Önkormányzata 2023. évi költségvetéséről szóló rendeletét.

### **1. Gyál Város Önkormányzat**

#### **A) Bevételek**

##### ***Önkormányzatok működési célú támogatása (B11):***

Szociális ágazati pótlék 11-12. hó B1131	018010	(KÖT)	8 981 515 Ft
Bértámogatás kiegészítés B112	018010	(KÖT)	17 956 944 Ft
Bértámogatás kiegészítés B1131	018010	(KÖT)	1 251 454 Ft
Iparüzési adó kompenzáció kiegészítés B116	018010	(KÖT)	37 849 462 Ft
Októberi felmérés gyermekétkeztetés B1132	018010	(KÖT)	-23 803 Ft
<b>Önkormányzatok működési célú támogatása összesen:</b>			<b>66 015 572 Ft</b>

##### ***Egyéb működési célú támogatás (B16):***

Közfoglalkoztatás támogatása	041233	(KÖT)	460 627 Ft
Sportcsarnok közüzemi díj támogatás	081030	(KÖT)	14 151 645 Ft
Bursa támogatás	018030	(KÖT)	450 000 Ft
<b>Egyéb működési célú támogatás összesen:</b>			<b>15 062 272 Ft</b>

##### ***Közhatalmi bevételek (B3):***

Iparüzési adó bevétel emelés	900020	(KÖT)	15 268 000 Ft
Iparüzési adó bevétel emelés – K7-re ivóvíz fejlesztés	900020	(KÖT)	14 517 744 Ft
<b>Közhatalmi bevételek összesen:</b>			<b>29 785 744 Ft</b>

**Működési bevételek (B4):**

Egyéb bevétel többlet – köztemetés (K506)	011130	(KÖT)	142 032 Ft
Ady Iskola étkezési díj többlet B405 (K3)	096015	(KÖT)	2 992 333 Ft
Bartók Iskola étkezési díj többlet B405 (K3)	096015	(KÖT)	1 466 367 Ft
Zrinyi Iskola étkezési díj többlet B405 (K3)	096015	(KÖT)	199 005 Ft
Kiszámlázott áfa étkezési díj többlet B406 (K3)	096015	(KÖT)	1 257 580 Ft
DPMV Zrt. bérleti díj B404 (K7)	013350	(KÖT)	14 969 638 Ft
Kiszámlázott áfa DPMV Zrt. bérleti díj B406 (K7)	013350	(KÖT)	4 041 804 Ft
Kamatbevétel ivóvízhálózat fejlesztés B408 (K7)	900060	(ÖNV)	12 449 403 Ft
DPMV Zrt. kompenzáció B404 (K3, K6, K7)	013350	(KÖT)	49 618 153 Ft
Kiszámlázott áfa DPMV Zrt. kompenzáció	013350	(KÖT)	13 396 902 Ft
<b>Működési bevételek összesen:</b>			<b>100 533 217 Ft</b>

**Működési célú átvett pénzeszköz (B6):**

GYTH Kft. pótbefizetések B65	011130	(KÖT)	38 627 151 Ft
<b>Működési célú átvett pénzeszköz összesen:</b>			<b>38 627 151 Ft</b>

**Felhalmozási célú átvett pénzeszköz (B7):**

Közérdekű kötelezettségvállalás B75 FCC Kft. - 211/2023.(X.26.) KT. hat.	066010	(ÖNV)	15 000 000 Ft
Közérdekű kötelezettségvállalás B75	066020	(KÖT)	13 371 320 Ft
Közérdekű kötelezettségvállalás B75 Beszterce utca	052080	(KÖT)	2 888 888 Ft
<b>Felhalmozási célú átvett pénzeszköz összesen:</b>			<b>31 260 208 Ft</b>

**Finanszírozási bevételek (B8):**

Áh-n belüli megelőlegezés	018010	(KÖT)	167 073 286 Ft
Áh-n belüli megelőlegezés	018010	(KÖT)	450 000 Ft
<b>Finanszírozási bevételek összesen:</b>			<b>167 523 286 Ft</b>

**B) Kiadások**

**Személyi juttatások (K1):**

K1101 Alapilletmény átcso.	041233	(KÖT)	-2 232 Ft
K1113 Egyéb illetmény átcso.	041233	(KÖT)	2 232 Ft
K1101 Közfoglalkoztatás	041233	(KÖT)	432 514 Ft
K123 Reprezentáció / átcsoportosítás Közösségi H.	011130	(ÖNV)	-430 802 Ft
K123 Külső személyi jutt. / Tiszta udvar	011130	(ÖNV)	500 000 Ft
<b>Személyi juttatások összesen:</b>			<b>501 712 Ft</b>

**Munkaadókat terhelő járulékok (K2):**

K2 Tiszta udvar	011130	(ÖNV)	65 000 Ft
K2 Járulék közfoglalkoztatás	041233	(KÖT)	28 113 Ft
<b>Munkaadókat terhelő járulékok összesen:</b>			<b>93 113 Ft</b>

**Dologi kiadások (K3):**

K3127 Iskolai csomagok	107060	(KÖT)	4 500 000 Ft
K3512 Működési áfa – iskolai csomagok	107060	(KÖT)	1 215 000 Ft
K3127 Beiskolázási csomag	107060	(KÖT)	70 866 Ft
K3512 Működési áfa – beiskolázási csomag	107060	(KÖT)	19 134 Ft
K321 Honlap	011130	(ÖNV)	405 000 Ft
K3512 Működési áfa – honlap	011130	(ÖNV)	109 350 Ft
K3311 Sportcsarnok közüzem átcso.	081030	(KÖT)	-1 970 205 Ft
K3352 Továbbszámlázott szolg. Sportcsarnok	081030	(KÖT)	1 970 205 Ft
K3311 Áramdíj Sportcsarnok pályázat B16	081030	(KÖT)	5 693 728 Ft
K3312 Gázdíj Sportcsarnok pályázat B16	081030	(KÖT)	5 473 399 Ft
K351 Működési áfa Sportcsarnok B16	081030	(KÖT)	2 984 518 Ft
K3311 Áramdíj Sportcsarnok átcso.	081030	(KÖT)	-4 840 028 Ft
K3312 Gázdíj Sportcsarnok átcso.	081030	(KÖT)	-5 555 135 Ft
K3352 Közvetített szolg. Sportcsarnok átcso.	081030	(KÖT)	10 395 163 Ft

K332	Ady Iskola étkezési díj többlet	096015	(KÖT)	2 992 333 Ft
K332	Bartók Iskola étkezési díj többlet	096015	(KÖT)	1 466 367 Ft
K332	Zrínyi Iskola étkezési díj többlet	096015	(KÖT)	199 005 Ft
K3512	Kiszámlázott áfa étkezési díj többlet	096015	(KÖT)	1 257 580 Ft
K332	Diétás étkezés – átcsoportosítás	096015	(KÖT)	1 614 888 Ft
K332	Gyömrői EGYMI étkezés – átcsoportosítás	096015	(KÖT)	942 066 Ft
K332	Zrínyi Iskola étkezés – átcsoportosítás	096015	(KÖT)	-2 556 954 Ft
K332	Ady Iskola étkezés – átcsoportosítás	096015	(KÖT)	742 583 Ft
K332	Zrínyi Iskola étkezés – átcsoportosítás	096015	(KÖT)	-742 583 Ft
K334	Karbantartás ivóvízhálózat K7-re	063080	(KÖT)	-21 432 497 Ft
K351	Működési áfa – ivóvízhálózat karbantartás	063080	(KÖT)	-5 786 774 Ft
K3373	Szállítás átcsoport.	081043	(KÖT)	-1 561 428 Ft
K3374	Postaköltség átcsoport.	011130	(KÖT)	1 561 428 Ft
K3378	Egyéb szolg. – Városközpont terv K6-ra	011130	(KÖT)	-5 900 000 Ft
K351	Működési áfa – Városközpont terv	011130	(KÖT)	-1 593 000 Ft
K3372	Bankköltség – átcsoport.	011130	(KÖT)	1 745 280 Ft
K3374	Postaköltség – átcsoport.	011130	(KÖT)	-1 561 428 Ft
K3378	Egyéb szolg. – átcsoport.	011130	(KÖT)	-183 852 Ft
K352	Fizetendő áfa (iparűzési adó többlet)	011130	(KÖT)	15 268 000 Ft
K355	Egyéb dologi - átcsoportosítás K6-ra	011130	(KÖT)	-1 524 000 Ft
K334	Karbantartás DPMV Zrt.	063080	(KÖT)	5 280 606 Ft
K351	Működési áfa / karbantartás	063080	(KÖT)	1 425 764 Ft
K3372	Bankköltség átcsoport.	011130	(KÖT)	-245 000 Ft
K3378	Egyéb szolg. átcsoport.	011130	(KÖT)	183 852 Ft
K3373	Szállítás átcsoport.	081043	(KÖT)	61 148 Ft
<b>Dologi kiadások összesen:</b>				<b>12 124 379 Ft</b>

**Ellátottak pénzbeli juttatásai (K4):**

Gyáli Egyetemista Program	011130	(ÖNV)	2 500 000 Ft
Beiskolázási csomag / átcsoport. K3-ra	107060	(KÖT)	-90 000 Ft
Települési támogatás átcsoport.	107060	(KÖT)	-175 059 Ft
Köztemetés átcsoport.	107060	(KÖT)	175 059 Ft

**Ellátottak pénzbeli juttatásai összesen:**

**2 410 000 Ft**

**Egyéb működési célú támogatás ÁHT-n belülre (K506):**

„Kertváros” ÖT támogatás / szoc. ágazati pótlék 11-12. hó	018030	(KÖT)	8 722 925 Ft
„Kertváros” ÖT támogatás / bértámogatás kiegészítés	018030	(KÖT)	1 251 454 Ft
Köztemetés / bevételi többlet	018030	(KÖT)	142 032 Ft

**Egyéb működési célú támogatás ÁHT-n belülre összesen:**

**10 116 411 Ft**

**Egyéb működési célú támogatás ÁHT-n kívülre (K512):**

Gyál Városfejlesztési és Városüz. Kft. támog. / jutalom 241/2023. KT. h.	066020	(KÖT)	4 648 124 Ft
Gyál Városfejlesztési és Városüz. Kft. támog. / faültetés KKB	066010	(KÖT)	2 000 000 Ft
Gyál Városfejlesztési és Városüz. Kft. támog. / faültetés körny. alap	066010	(KÖT)	1 117 850 Ft
Gyál Városfejlesztési és Városüz. Kft. támog. / közút karbantartás	045120	(ÖNV)	32 575 936 Ft
Gyál Városfejlesztési és Városüz. Kft. támog. / közút karbantartás	045120	(KÖT)	4 417 373 Ft
Gyál Városfejlesztési és Városüz. Kft. támog. / Élelmiszer áremelkedés	066020	(KÖT)	5 090 048 Ft
Gyál Városfejlesztési és Városüz. Kft. támog. / jutalom	066020	(KÖT)	20 700 000 Ft
BKSE jutalom	081030	(KÖT)	4 320 000 Ft
Iskolai alapítványok támogatása / Közművelődési díj	011130	(ÖNV)	500 000 Ft

**Egyéb működési célú kiadások ÁHT-n kívülre összesen:**

**75 369 331 Ft**

**Általános tartalék (011130) (K513):**

209/2023. (X.26.) KT. hat. – Iskolai csomagok		(KÖT)	-5 715 000 Ft
241/2023.(XI.30.) KT hat. - Városüzemeltetési Kft. jutalom		(KÖT)	-4 648 124 Ft
240/2023.(XI.30.) KT. hat. - Gyáli Bóbita Bölcsőde / jutalom		(KÖT)	-27 129 759 Ft
240/2023.(XI.30.) KT. hat. - Gyál Városfejl. és Városüz. Kft. támog. / jutalom		(KÖT)	-20 700 000 Ft
240/2023.(XI.30.) KT. hat. - BKSE jutalom		(KÖT)	-4 320 000 Ft
240/2023.(XI.30.) KT. hat. - A. J. Közösségi Ház / jutalom		(KÖT)	-10 415 186 Ft
240/2023.(XI.30.) KT. hat. - Gyáli Liliom Óvoda / jutalom		(KÖT)	-27 940 000 Ft

240/2023.(XI.30.) KT. hat. - Gyáli Tátika Óvoda / jutalom	(KÖT)	-36 188 000 Ft
Bértámogatás kiegészítés	(KÖT)	17 956 944 Ft
Iparüzési adó kompenzáció kiegészítés	(KÖT)	37 849 462 Ft
Októberi felmérés	(KÖT)	-23 803 Ft
Bursa támogatás	(KÖT)	450 000 Ft
GYTH Kft. pótbefizetések	(KÖT)	38 627 151 Ft
Közérdekű kötelezettségvállalás	(KÖT)	13 371 320 Ft
Közérdekű kötelezettségvállalás Beszterce utca	(KÖT)	2 888 888 Ft
<b>Általános tartalék összesen:</b>		<b>-25 936 107 Ft</b>

**Céltartalék változása (011130) (K513):**

Végkielégítés, felmentés / Gyáli Tulipán Óvoda törzsgárda	(KÖT)	-56 500 Ft
Végkielégítés, felmentés / Gyáli Tulipán Óvoda törzsgárda	(KÖT)	-56 500 Ft
Közüzemi díjak fedezete / Gyáli Tulipán Óvoda közüzem	(KÖT)	-2 531 279 Ft
SNI gyermekek ellátása / Gyáli Tulipán Óvoda SNI ellátás támogatása	(KÖT)	-431 721 Ft
A. J. Közösségi Ház többletfeladatok / túlmunka	(KÖT)	-106 508 Ft
Városi rendezvények TÉT a jövőm / A. J. Közösségi Ház részére átcso.	(ÖNV)	-482 460 Ft
Intézmények egyéb pótlékok / Gyáli Bóbita Bölcsőde gyógyped. pótlék	(KÖT)	-110 000 Ft
Intézmények egyéb pótlékok / Gyáli Tulipán Óvoda ágazati pótlék	(KÖT)	-5 450 858 Ft
Intézmények egyéb pótlékok / Gyáli Liliom Óvoda ágazati pótlék	(KÖT)	-6 266 672 Ft
Intézmények egyéb pótlékok / Gyáli Tátika Óvoda ágazati pótlék	(KÖT)	-8 589 240 Ft
Szakrendelés átvétel többletköltségei / felszabadítás Városi Eü. Központ részére	(ÖNV)	-6 431 866 Ft
Gyáli Egyetemista Program / átcsoportosítás K4-re	(ÖNV)	-2 500 000 Ft
Tiszta udvar / átcso. K1 + K2	(ÖNV)	-565 000 Ft
Honlapok kialakítása / átcsoportosítás K3-ra	(ÖNV)	-514 350 Ft
Gyál Városüzemeltetési Kft felhalmozási kiadás / átcso.	(KÖT)	-2 099 000 Ft
Gazdaház Kft. / átcsoportosítás	(ÖNV)	-1 411 453 Ft
Civil szervezetek támogatása / KKB / átcsoportosítás 212/2023.(X.26.) KT hat.	(ÖNV)	-2 000 000 Ft
Faültetés – környezetvédelmi alap / átcsoportosítás	(ÖNV)	-1 117 850 Ft
Közút karbantartás / átcso. K6-ról 210/2023.(X.26.) KT hat.	(ÖNV)	32 575 936 Ft
Közút karbantartás / átcso. K512-re	(ÖNV)	-32 575 936 Ft
Közút karbantartás / átcso. K512-re	(KÖT)	-4 417 373 Ft
Ivóvízhálózat felújítás / átcsoportosítás K7-re	(KÖT)	-26 437 290 Ft
Ivóvízhálózat felújítás kamatbevétel / átcsoportosítás K7-re	(ÖNV)	-14 882 728 Ft
Városfejlesztési Kft. ételmszer áremelés többletköltség / átcso. K512-re	(KÖT)	-5 090 048 Ft
Város által alapított díjak / átcsoportosítás K512-re Közművelődési díj 245/2023. KT. h.	(ÖNV)	-500 000 Ft
<b>Céltartalék változása összesen:</b>		<b>-92 048 696 Ft</b>

**Beruházások (K6):**

K61	Immateriális javak / Pesti-Mátyás csomópont (K3)	045120	(KÖT)	1 200 000 Ft
K67	Beruházási áfa / Pesti-Mátyás csomópont	045120	(KÖT)	324 000 Ft
K61	Immateriális javak / Városcsopont terv (K3)	013350	(KÖT)	5 900 000 Ft
K67	Beruházási áfa / Városcsopont terv	013350	(KÖT)	1 593 000 Ft
K62	Ingatlanok beszerzése / Útfelújítás átcso. (K513)	045120	(ÖNV)	-25 650 343 Ft
K67	Beruházási áfa / útfelújítás	045120	(ÖNV)	-6 925 593 Ft
K63	Informatikai eszköz / átcsoportosítás	011130	(ÖNV)	-495 134 Ft
K64	Egyéb tárgyi eszköz / átcsoportosítás	011130	(ÖNV)	495 134 Ft
K64	Egyéb tárgyi eszköz / Ivóvízhálózat beruházás (K7)	063080	(KÖT)	42 086 295 Ft
K67	Beruházási áfa / Ivóvízhálózat beruházás (K7)	063080	(KÖT)	11 363 300 Ft
K63	Informatikai eszköz / átcsoportosítás	011130	(ÖNV)	-311 654 Ft
K64	Egyéb tárgyi eszköz / átcso.	011130	(ÖNV)	311 654 Ft
K64	Egyéb tárgyi eszköz / átcso.	066020	(ÖNV)	-1 364 850 Ft
K64	Egyéb tárgyi eszköz / átcso.	064010	(ÖNV)	1 364 850 Ft
K61	Immateriális javak / DPMV Zrt. tervek	063080	(KÖT)	9 786 928 Ft
K67	Beruházási áfa / DPMV Zrt. tervek	063080	(KÖT)	2 642 471 Ft
K64	Egyéb tárgyi eszköz / DPMV Zrt. eszközök	063080	(KÖT)	16 997 086 Ft
K67	Beruházási áfa / DPMV Zrt. eszközök	063080	(KÖT)	4 589 213 Ft
<b>Beruházások összesen:</b>				<b>63 906 357 Ft</b>

**Felújítások (K7):**

K71	Ingatlanok felújítása / DPMV Zrt. bérleti díj – szivattyú fel.	052080	(KÖT)	14 969 638 Ft
K741	Felújítási áfa / DPMV Zrt. bérleti díj	052080	(KÖT)	4 041 804 Ft
K71	Ingatlanok felújítása / Ivóvízhálózat felúj. (K3)	063080	(KÖT)	21 432 497 Ft
K741	Felújítási áfa / Ivóvízhálózat felúj. (K3)	063080	(KÖT)	5 786 774 Ft
K71	Ingatlanok felújítása / ivóvízhálózat felújítás (K513)	063080	(KÖT)	26 437 290 Ft
K71	Ingatlanok felújítása / ivóvízhálózat felújítás (B4+K513)	063080	(ÖNV)	27 332 131 Ft
K741	Felújítási áfa / ivóvízhálózat felújítás (B3)	063080	(KÖT)	14 517 744 Ft
K71	Ingatlanok felújítása / Ivóvízhálózat felúj. (K6)	063080	(KÖT)	-42 086 295 Ft
K741	Felújítási áfa / Ivóvízhálózat felúj. (K6)	063080	(KÖT)	-11 363 300 Ft
K71	Ingatlanok felújítása / DPMV Zrt. felújítások	063080	(KÖT)	17 553 533 Ft
K741	Felújítási áfa / DPMV Zrt. felújítások	063080	(KÖT)	4 739 454 Ft

**Felújítások összesen: 83 361 270 Ft**

**Egyéb felhalmozási célú kiadás (K8):**

Gyál Városüzemeltetési Kft / közérdekű kötelezettségvállalás K89	066010	(ÖNV)	15 000 000 Ft
Gyál Városüzemeltetési Kft / céltartalék felhalmozási kiad. K89	013320	(ÖNV)	579 485 Ft
Gyál Városüzemeltetési Kft / céltartalék felhalmozási kiad. K89	066010	(ÖNV)	1 191 000 Ft
Gyál Városüzemeltetési Kft / céltartalék felhalmozási kiad. K89	042180	(ÖNV)	328 515 Ft
Gyál Városüzemeltetési Kft / céltartalék Gazdaház K89	066020	(ÖNV)	1 411 453 Ft

**Egyéb felhalmozási célú kiadások összesen: 18 510 453 Ft**

**Finanszírozási kiadások (K91):**

Intézményi támogatás	018030		132 875 941 Ft
Gyáli Tulipán Óvoda / törzsgárda		(KÖT)	56 500 Ft
Gyáli Tulipán Óvoda / törzsgárda		(KÖT)	56 500 Ft
Gyáli Tulipán Óvoda / közüzem pótelőirányzat		(KÖT)	2 531 279 Ft
Gyáli Tulipán Óvoda / SNI fejlesztés		(KÖT)	431 721 Ft
Gyáli Tulipán Óvoda / ágazati pótlék		(KÖT)	5 450 858 Ft
Gyáli Liliom Óvoda / ágazati pótlék		(KÖT)	6 266 672 Ft
Gyáli Liliom Óvoda / jutalom		(KÖT)	27 940 000 Ft
Gyáli Tátika Óvoda / jutalom		(KÖT)	36 188 000 Ft
Gyáli Tátika Óvoda / ágazati pótlék		(KÖT)	8 589 240 Ft
A. J. Közösségi Ház / túlmunka		(KÖT)	106 508 Ft
A. J. Közösségi Ház / TÉT a jövőm		(ÖNV)	482 460 Ft
A. J. Közösségi Ház / Idősek napja		(ÖNV)	430 802 Ft
A. J. Közösségi Ház / jutalom		(KÖT)	10 415 186 Ft
Gyáli Bóbita Bölcsőde / gyógyped. pótlék		(KÖT)	110 000 Ft
Gyáli Bóbita Bölcsőde / jutalom		(KÖT)	27 129 759 Ft
Gyáli Bóbita Bölcsőde / ágazati pótlék		(KÖT)	258 590 Ft
Városi Eü. Központ / szakrendelés		(ÖNV)	6 431 866 Ft
Áh-n belüli megelőlegezés	018010	(KÖT)	167 073 286 Ft
Áh-n belüli megelőlegezés	018010	(KÖT)	450 000 Ft

**Finanszírozási kiadások összesen: 300 399 227 Ft**

**2. Intézmények**

**Gyáli Tulipán Óvoda**

K1	Személyi juttatások / kártérítés	091110	(KÖT)	-360 000 Ft
K3	Dologi kiadások / kártérítés	091110	(KÖT)	360 000 Ft
K3	Dologi kiadások / átcsoportosítás	091110	(KÖT)	-107 000 Ft
K3	Dologi kiadások / kártérítés	091140	(KÖT)	107 000 Ft

K1	Személyi juttatások / törzsgárda	091110	(KÖT)	50 000 Ft
K2	Munkaadókat terhelő járulékok / törzsgárda	091110	(KÖT)	6 500 Ft
B816	Önkormányzati támogatás / törzsgárda	018030	(KÖT)	56 500 Ft
K1	Személyi juttatások / törzsgárda	091140	(KÖT)	50 000 Ft
K2	Munkaadókat terhelő járulékok / törzsgárda	091140	(KÖT)	6 500 Ft
B816	Önkormányzati támogatás / törzsgárda	018030	(KÖT)	56 500 Ft
K3	Dologi kiadások / áfa visszatérítés	096015	(KÖT)	265 000 Ft
B4	Működési bevételek / áfa visszatérítés	091140	(KÖT)	265 000 Ft
K6	Felhalmozási kiadások / biztosító kártérítés	091140	(KÖT)	1 934 900 Ft
B4	Működési bevételek / biztosító kártérítés	091140	(KÖT)	1 934 900 Ft
K3	Dologi kiadások / közüzem pótelőirányzat	091140	(KÖT)	2 531 279 Ft
B816	Önkormányzati támogatás / közüzem	018030	(KÖT)	2 531 279 Ft
K1	Személyi juttatások / SNI fejlesztés	091110	(KÖT)	386 500 Ft
K2	Munkaadókat terhelő járulékok / SNI fejlesztés	091110	(KÖT)	45 221 Ft
B816	Önkormányzati támogatás / SNI fejlesztés	018030	(KÖT)	431 721 Ft
K3	Dologi kiadások / átcsoportosítás	091140	(KÖT)	2 054 546 Ft
K6	Felhalmozási kiadások / átcsoportosítás	091140	(KÖT)	-2 054 546 Ft
K3	Dologi kiadások / többletbevétel	091140	(KÖT)	522 000 Ft
B4	Működési bevételek / többletbevétel	091140	(KÖT)	522 000 Ft
K1	Személyi juttatások / ágazati pótlék	091110	(KÖT)	4 867 903 Ft
K2	Munkaadókat terhelő járulékok / ágazati pótlék	091110	(KÖT)	582 955 Ft
B816	Önkormányzati támogatás / ágazati pótlék	018030	(KÖT)	5 450 858 Ft
K1	Személyi juttatások / jutalom	091110	(KÖT)	-2 009 786 Ft
K1	Személyi juttatások / jutalom	091140	(KÖT)	2 226 477 Ft
B816	Önkormányzati támogatás / jutalom	018030	(KÖT)	216 691 Ft
K2	Munkaadókat terhelő járulékok / jutalom	091110	(KÖT)	-216 691 Ft
B816	Önkormányzati támogatás / jutalom	018030	(KÖT)	-216 691 Ft

**Gyáli Liliom Óvoda**

K1	Személyi juttatások / cafetéria járulék	091110	(KÖT)	-1 698 664 Ft
K1	Személyi juttatások / cafetéria járulék	091140	(KÖT)	-1 698 664 Ft
K2	Munkaadókat terhelő járulékok / cafetéria	091110	(KÖT)	1 698 664 Ft
K2	Munkaadókat terhelő járulékok / cafetéria	091140	(KÖT)	1 698 664 Ft
K3	Dologi kiadások / biztosító kártérítés	091140	(KÖT)	127 012 Ft
B4	Működési bevételek / biztosító kártérítés	091140	(KÖT)	127 012 Ft
K3	Dologi kiadások / átcsoportosítás	091140	(KÖT)	1 110 712 Ft
K6	Felhalmozási kiadások / átcsoportosítás	091140	(KÖT)	-1 110 712 Ft
K1	Személyi juttatások / jutalom	091110	(KÖT)	13 801 396 Ft
K1	Személyi juttatások / jutalom	091120	(KÖT)	1 198 604 Ft
K1	Személyi juttatások / jutalom	091140	(KÖT)	11 310 256 Ft
K2	Munkaadókat terhelő járulékok / jutalom	091140	(KÖT)	1 629 744 Ft
B816	Önkormányzati támogatás / jutalom	018030	(KÖT)	27 940 000 Ft
K1	Személyi juttatások / ágazati pótlék	091110	(KÖT)	6 266 672 Ft
B816	Önkormányzati támogatás / ágazati pótlék	018030	(KÖT)	6 266 672 Ft

**Gyáli Tátika Óvoda**

K1	Személyi juttatások / cafetéria járulék	091110	(KÖT)	-1 998 199 Ft
K1	Személyi juttatások / cafetéria járulék	091140	(KÖT)	-1 998 199 Ft
K2	Munkaadókat terhelő járulékok / cafetéria	091110	(KÖT)	1 998 199 Ft
K2	Munkaadókat terhelő járulékok / cafetéria	091140	(KÖT)	1 998 199 Ft
K3	Dologi kiadások / biztosító kártérítés	091140	(KÖT)	263 005 Ft
B4	Működési bevételek / biztosító kártérítés	091140	(KÖT)	263 005 Ft
K3	Dologi kiadások / átcsoportosítás Ovi Sport Alapítvány	091140	(KÖT)	-195 000 Ft
K8	Egyéb felhalm. célú kiadás / Ovi Sport Alapítvány	091140	(KÖT)	195 000 Ft
K1	Személyi juttatások / átcsoportosítás	091110	(KÖT)	-5 896 995 Ft
K1	Személyi juttatások / átcsoportosítás	091120	(KÖT)	4 010 000 Ft
K1	Személyi juttatások / átcsoportosítás	091140	(KÖT)	-1 886 995 Ft
K2	Munkaadókat terhelő járulékok / átcsoport.	091110	(KÖT)	1 886 995 Ft
K2	Munkaadókat terhelő járulékok / átcsoport.	091140	(KÖT)	1 886 995 Ft
K1	Személyi juttatások / jutalom	091110	(KÖT)	31 188 000 Ft
K1	Személyi juttatások / jutalom	091140	(KÖT)	5 000 000 Ft
B816	Önkormányzati támogatás / jutalom	018030	(KÖT)	36 188 000 Ft
K1	Személyi juttatások / ágazati pótlék	091140	(KÖT)	8 589 240 Ft
B816	Önkormányzati támogatás / ágazati pótlék	018030	(KÖT)	8 589 240 Ft
K3	Dologi kiadások / átcsoportosítás	091110	(KÖT)	29 303 Ft
K3	Dologi kiadások / átcsoportosítás	091140	(KÖT)	-29 303 Ft

**Gyáli Bóbita Bölcsőde**

K2	Munkaadókat terhelő járulékok / bevétel többlet	104031	(KÖT)	1 863 106 Ft
B4	Működési bevételek / bevétel többlet	104031	(KÖT)	1 863 106 Ft
K1	Személyi juttatások / gyógyped. pótlék	104031	(KÖT)	110 000 Ft
B816	Önkormányzati támogatás / gyógyped. pótlék	018030	(KÖT)	110 000 Ft
K3	Dologi kiadások / átcsoportosítás	104031	(KÖT)	-5 000 Ft
K6	Felhalmozási kiadások / átcsoportosítás	104031	(KÖT)	5 000 Ft
K1	Személyi juttatások / jutalom	104031	(KÖT)	22 331 717 Ft
K2	Munkaadókat terhelő járulékok / jutalom	104031	(KÖT)	4 798 042 Ft
B816	Önkormányzati támogatás / jutalom	018030	(KÖT)	27 129 759 Ft
K1	Személyi juttatások / ágazati pótlék 11-12. hó	104031	(KÖT)	228 840 Ft
K2	Munkaadókat terhelő járulékok / ágazati pótlék	104031	(KÖT)	29 750 Ft
B816	Önkormányzati támogatás / ágazati pótlék	018030	(KÖT)	258 590 Ft

**Arany János Községi Ház és Városi Könyvtár**

K3	Dologi kiadások / átcsoportosítás	082092	(KÖT)	-253 560 Ft
K6	Felhalmozási kiadások / átcsoportosítás	082092	(KÖT)	253 560 Ft
K1	Személyi juttatások / cafetéria járulék	082092	(KÖT)	-443 206 Ft
K2	Munkaadókat terhelő járulékok / cafetéria	082092	(KÖT)	443 206 Ft
K6	Felhalmozási kiadások / többletbevétel	082092	(KÖT)	3 514 937 Ft
B4	Működési bevétel / többletbevétel	082092	(KÖT)	3 404 937 Ft
B5	Felhalmozási bevétel / többletbevétel	082092	(KÖT)	110 000 Ft

K1	Személyi juttatások / túlmunka	082092	(KÖT)	97 112 Ft
K2	Munkaadókat terhelő járulékok / túlmunka	082092	(KÖT)	9 396 Ft
B816	Önkormányzati támogatás / túlmunka	018030	(KÖT)	106 508 Ft
K1	Személyi juttatások / TÉT a jövőm	082092	(KÖT)	84 061 Ft
K3	Dologi kiadások / TÉT a jövőm	082092	(KÖT)	398 399 Ft
B816	Önkormányzati támogatás / TÉT a jövőm	018030	(KÖT)	482 460 Ft
K3	Dologi kiadások / Idősek napja	082092	(KÖT)	430 802 Ft
B816	Önkormányzati támogatás / Idősek napja	018030	(KÖT)	430 802 Ft
K1	Személyi juttatások / jutalom	082092	(KÖT)	9 212 186 Ft
K2	Munkaadókat terhelő járulékok / jutalom	082092	(KÖT)	1 203 000 Ft
B816	Önkormányzati támogatás / jutalom	018030	(KÖT)	10 415 186 Ft

**Városi Egészségügyi Központ**

K3	Dologi kiadások / Ei. kód módosítás	072210	(ÖNV)	5 647 640 Ft
K3	Dologi kiadások / Ei. kód módosítás	072210	(KÖT)	-5 647 640 Ft
B816	Önkormányzati támogatás / Ei. kód módosítás	018030	(ÖNV)	5 647 640 Ft
B816	Önkormányzati támogatás / Ei. kód módosítás	018030	(KÖT)	-5 647 640 Ft
K1	Személyi juttatások / Szakrendelés	072210	(KÖT)	210 000 Ft
K2	Munkaadókat terhelő járulékok / szakrendelés	072210	(KÖT)	24 571 Ft
K3	Dologi kiadások / szakrendelés	072210	(KÖT)	6 197 295 Ft
B816	Önkormányzati támogatás / szakrendelés	018030	(KÖT)	6 431 866 Ft
K1	Személyi juttatások / átcsoportosítás	072111	(KÖT)	1 650 000 Ft
K1	Személyi juttatások / átcsoportosítás	072112	(KÖT)	-5 000 Ft
K1	Személyi juttatások / átcsoportosítás	074031	(KÖT)	1 874 715 Ft
K1	Személyi juttatások / átcsoportosítás	074032	(KÖT)	1 075 000 Ft
K1	Személyi juttatások / átcsoportosítás	076010	(KÖT)	-4 594 715 Ft
K2	Munkaadókat terhelő járulékok / átcsoportosítás	074031	(KÖT)	244 460 Ft
K2	Munkaadókat terhelő járulékok / átcsoportosítás	076010	(KÖT)	-244 460 Ft
K3	Dologi kiadások / átcsoportosítás	072210	(KÖT)	-2 157 200 Ft
K3	Dologi kiadások / átcsoportosítás	074031	(KÖT)	-39 742 Ft
K3	Dologi kiadások / átcsoportosítás	076010	(KÖT)	2 196 942 Ft
K3	Dologi kiadások / Ei. kód módosítás	072210	(ÖNV)	229 300 Ft
K3	Dologi kiadások / Ei. kód módosítás	072210	(KÖT)	-99 300 Ft
K3	Dologi kiadások / Ei. kód módosítás	076010	(KÖT)	-130 000 Ft
B816	Önkormányzati támogatás / Ei. kód módosítás	018030	(ÖNV)	229 300 Ft
B816	Önkormányzati támogatás / Ei. kód módosítás	018030	(KÖT)	-229 300 Ft

**Az előterjesztést tárgyalta:** Pénzügyi és Gazdasági Bizottság

**Az előterjesztést készítette:** Bedzsó Piroska irodavezető-helyettes

**Az előterjesztést ellenőrizte:** Mitku-Orosz Krisztina irodavezető

**Gyál, 2024. január 31.**

**Pápai Mihály**  
**Polgármester**



## **Gyál Város Önkormányzata Képviselő-testületének .../2024. (...) önkormányzati rendelete**

### **az Önkormányzat 2023. évi költségvetéséről szóló 4/2023. (.) önkormányzati rendelet módosításáról**

Gyál Város Önkormányzatának Képviselő-testülete az Alaptörvény 32. cikk (2) bekezdésében meghatározott eredeti jogalkotói hatáskörében, az Alaptörvény 32. cikk (1) bekezdésének f) pontjában meghatározott feladatkörében eljárva Gyál Város Önkormányzata 2023. évi költségvetésének módosításáról az alábbiakat rendeli el:

#### **1. §**

Az Önkormányzat 2023. évi költségvetéséről szóló 4/2023. (II. 24.) önkormányzati rendelet 2. § (1) bekezdése helyébe a következő rendelkezés lép:

„(1) A Képviselő-testület Gyál Város Önkormányzata 2023. évi költségvetésének bevételi főösszegét 9 033 153 680 Ft-ban, kiadási főösszegét 9 033 153 680 Ft-ban állapítja meg az 1. melléklet szerinti összesítő táblának megfelelően.”

#### **2. §**

Az Önkormányzat 2023. évi költségvetéséről szóló 4/2023. (II. 24.) önkormányzati rendelet 23. § (3) bekezdése helyébe a következő rendelkezés lép:

„(3) A Gyáli Óvodakezdési Program keretében nyújtott támogatás formája egyszeri, legfeljebb 20.000,- Ft értékű csomag, amely alanyi jognon jár.”

#### **3. §**

(1) Az Önkormányzat 2023. évi költségvetéséről szóló 4/2023. (II. 24.) önkormányzati rendelet 1. melléklete helyébe az 1. melléklet lép.

(2) Az Önkormányzat 2023. évi költségvetéséről szóló 4/2023. (II. 24.) önkormányzati rendelet 2. melléklete helyébe a 2. melléklet lép.

(3) Az Önkormányzat 2023. évi költségvetéséről szóló 4/2023. (II. 24.) önkormányzati rendelet 3. melléklete helyébe a 3. melléklet lép.

(4) Az Önkormányzat 2023. évi költségvetéséről szóló 4/2023. (II. 24.) önkormányzati rendelet 4. melléklete helyébe a 4. melléklet lép.

(5) Az Önkormányzat 2023. évi költségvetéséről szóló 4/2023. (II. 24.) önkormányzati rendelet 5. melléklete helyébe az 5. melléklet lép.

- (6) Az Önkormányzat 2023. évi költségvetéséről szóló 4/2023. (II. 24.) önkormányzati rendelet 6. melléklete helyébe a 6. melléklet lép.
- (7) Az Önkormányzat 2023. évi költségvetéséről szóló 4/2023. (II. 24.) önkormányzati rendelet 7. melléklete helyébe a 7. melléklet lép.
- (8) Az Önkormányzat 2023. évi költségvetéséről szóló 4/2023. (II. 24.) önkormányzati rendelet 8. melléklete helyébe a 8. melléklet lép.
- (9) Az Önkormányzat 2023. évi költségvetéséről szóló 4/2023. (II. 24.) önkormányzati rendelet 9. melléklete helyébe a 9. melléklet lép.
- (10) Az Önkormányzat 2023. évi költségvetéséről szóló 4/2023. (II. 24.) önkormányzati rendelet 10. melléklete helyébe a 10. melléklet lép.
- (11) Az Önkormányzat 2023. évi költségvetéséről szóló 4/2023. (II. 24.) önkormányzati rendelet 11. melléklete helyébe a 11. melléklet lép.
- (12) Az Önkormányzat 2023. évi költségvetéséről szóló 4/2023. (II. 24.) önkormányzati rendelet 12. melléklete helyébe a 12. melléklet lép.
- (13) Az Önkormányzat 2023. évi költségvetéséről szóló 4/2023. (II. 24.) önkormányzati rendelet 13. melléklete helyébe a 13. melléklet lép.

#### 4. §

Ez a rendelet 2024. március 1-jén lép hatályba.

1. melléklet az .../... (.....) önkormányzati rendelethez

„1. melléklet a 4/2023. (II. 24.) önkormányzati rendelethez  
(A melléklet szövegét a(z) 1.pdf elnevezésű fájl tartalmazza.)”

2. melléklet az .../... (.....) önkormányzati rendelethez

„2. melléklet a 4/2023. (II. 24.) önkormányzati rendelethez  
(A melléklet szövegét a(z) 2.pdf elnevezésű fájl tartalmazza.)”

3. melléklet az .../... (.....) önkormányzati rendelethez

„3. melléklet a 4/2023. (II. 24.) önkormányzati rendelethez  
(A melléklet szövegét a(z) 3.pdf elnevezésű fájl tartalmazza.)”

4. melléklet az .../... (.....) önkormányzati rendelethez

„4. melléklet a 4/2023. (II. 24.) önkormányzati rendelethez  
(A melléklet szövegét a(z) 4.pdf elnevezésű fájl tartalmazza.)”

5. melléklet az .../... . (... . . . .) önkormányzati rendelethez

„5. melléklet a 4/2023. (II. 24.) önkormányzati rendelethez  
(A melléklet szövegét a(z) 5.pdf elnevezésű fájl tartalmazza.)”

6. melléklet az .../... . (... . . . .) önkormányzati rendelethez

„6. melléklet a 4/2023. (II. 24.) önkormányzati rendelethez  
(A melléklet szövegét a(z) 6.pdf elnevezésű fájl tartalmazza.)”



7. melléklet az .../... (.....) önkormányzati rendelethez

„7. melléklet a 4/2023. (II. 24.) önkormányzati rendelethez  
(A melléklet szövegét a(z) 7.pdf elnevezésű fájl tartalmazza.)”

8. melléklet az .../... . (... . . . .) önkormányzati rendelethez

„8. melléklet a 4/2023. (II. 24.) önkormányzati rendelethez  
(A melléklet szövegét a(z) 8.pdf elnevezésű fájl tartalmazza.)”

9. melléklet az .../... . (... . . . .) önkormányzati rendelethez

„9. melléklet a 4/2023. (II. 24.) önkormányzati rendelethez  
(A melléklet szövegét a(z) 9.pdf elnevezésű fájl tartalmazza.)”

10. melléklet az .../... ( ... .. ) önkormányzati rendelethez

„10. melléklet a 4/2023. (II. 24.) önkormányzati rendelethez  
(A melléklet szövegét a(z) 10.pdf elnevezésű fájl tartalmazza.)”

11. melléklet az .../... ( ... .. ) önkormányzati rendelethez

„11. melléklet a 4/2023. (II. 24.) önkormányzati rendelethez  
(A melléklet szövegét a(z) 11.pdf elnevezésű fájl tartalmazza.)”

12. melléklet az .../... . (... . . . .) önkormányzati rendelethez

„12. melléklet a 4/2023. (II. 24.) önkormányzati rendelethez  
(A melléklet szövegét a(z) 12.pdf elnevezésű fájl tartalmazza.)”

13. melléklet az .../... . (... . . . .) önkormányzati rendelethez

„13. melléklet a 4/2023. (II. 24.) önkormányzati rendelethez  
(A melléklet szövegét a(z) 13.pdf elnevezésű fájl tartalmazza.)”

## Végső előterjesztői indokolás

### **I. A rendeletmódosítás társadalmi, gazdasági, költségvetési hatásai**

A tervezetnek társadalmi, gazdasági hatása nincs.

A rendeletmódosítás költségvetési hatása az előterjesztésben részletezettek szerint alakul.

### **II. A rendeletmódosítás környezeti és egészségi következményei**

A rendeletmódosításnak környezeti és egészségügyi hatása nincs.

### **III. A rendeletmódosítás adminisztratív terheket befolyásoló hatásai**

A rendeletmódosítás elfogadásáról az előirányzat módosítással érintett intézmények intézményvezetői belső intézkedés formájában kapnak írásos tájékoztatást. Az előirányzatokban történt módosulásokat az előirányzat nyilvántartásokon és a könyvelésen át kell vezetni.

### **IV. A rendelettervezet megalkotásának szükségessége, elmaradásának várható következményei**

A tervezet szükségességét a 2023. évi gazdálkodás és a képviselő-testületi döntések hatásainak költségvetési rendeleten való átvezetése indokolja. Az államháztartásról szóló 2011. évi CXCV. törvény 34. § (4) bekezdése rendelkezik arról, hogy a képviselő-testület – az első negyedév kivételével - negyedévenként, a döntése szerinti időpontokban, de legkésőbb az éves költségvetési beszámoló elkészítésének határidejéig módosítja a költségvetési rendeletét.

Amennyiben a többletforrások nem kerülnek átvezetésre a költségvetési rendeleten, úgy azok terhére nem vállalható kötelezettség a jogszabály alapján.

### **V. A rendeletmódosítás alkalmazásához szükséges személyi, szervezeti, tárgyi és pénzügyi feltételek**

A feltételek biztosítottak.

### **VI. A rendeletmódosítás az európai uniós jogból eredő kötelezettségekkel összhangban áll, az Európai Unió intézményeivel és tagállamaival való egyeztetési, előzetes bejelentési kötelezettség nincs.**



2023. évi költségvetés bevételei forrásonként és kiadásai kiemelt előirányzatonként

Megnevezés	2023. évi eredeti ei.	2023. 11. hó mód. ei.	2024. 02. hó mód. ei.
<b>Bevételek</b>			
<b>1. Önkormányzat bevételei</b>	<b>7 578 032 177</b>	<b>8 267 070 247</b>	<b>8 715 877 697</b>
<b>Működési célú bevételek</b>	<b>4 983 748 330</b>	<b>5 410 779 913</b>	<b>5 660 803 869</b>
Működési célú támogatások ÁH-n belülről	1 713 084 392	1 946 253 319	2 027 331 163
Közhatalmi bevételek	2 877 410 000	2 877 410 000	2 907 195 744
Működési bevétel	393 253 938	586 417 194	686 950 411
Működési célú átvett pénzeszközök	0	699 400	39 326 551
<b>Felhalmozási célú bevételek</b>	<b>260 981 147</b>	<b>310 981 147</b>	<b>342 241 355</b>
Felhalmozási célú önk. támogatás	0	50 000 000	50 000 000
Felhalmozási bevétel	180 000 000	180 000 000	180 000 000
Felhalmozási célú átvett pénzeszközök	80 981 147	80 981 147	112 241 355
<b>Finanszírozási bevételek</b>	<b>2 333 302 700</b>	<b>2 545 309 187</b>	<b>2 712 832 473</b>
<b>2. Polgármesteri Hivatal bevételei</b>	<b>42 292 203</b>	<b>57 812 178</b>	<b>57 812 178</b>
<b>Működési célú bevételek</b>	<b>42 292 203</b>	<b>42 292 203</b>	<b>42 292 203</b>
Működési célú támogatások ÁH-n belülről	0	0	0
Intézményi működési bevétel	42 292 203	42 292 203	42 292 203
<b>Felhalmozási célú bevételek</b>	<b>0</b>	<b>0</b>	<b>0</b>
<b>Finanszírozási bevételek</b>	<b>0</b>	<b>15 519 975</b>	<b>15 519 975</b>
<b>3. Intézmények bevételei</b>	<b>155 197 604</b>	<b>250 973 845</b>	<b>259 463 805</b>
<b>Működési célú bevételek</b>	<b>155 197 604</b>	<b>171 988 486</b>	<b>180 368 446</b>
Egyéb működési c. támogatások ÁH-n belülről	81 216 000	81 216 000	81 216 000
Intézményi működési bevétel	73 981 604	90 772 486	99 152 446
<b>Felhalmozási célú bevételek</b>	<b>0</b>	<b>0</b>	<b>110 000</b>
<b>Finanszírozási bevételek</b>	<b>0</b>	<b>78 985 359</b>	<b>78 985 359</b>
<b>Bevételek összesen:</b>	<b>7 775 521 984</b>	<b>8 575 856 270</b>	<b>9 033 153 680</b>
<b>Kiadások</b>			
<b>1. Önkormányzat kiadásai</b>	<b>5 165 112 462</b>	<b>5 613 989 387</b>	<b>5 929 920 896</b>
<b>Működési célú kiadások</b>	<b>4 086 386 486</b>	<b>4 144 564 716</b>	<b>4 127 194 859</b>
Személyi juttatások	100 765 426	121 627 262	122 128 974
Munkaadókat terhelő járulékok	21 733 097	24 320 184	24 413 297
Dologi kiadások	699 005 463	769 684 360	781 808 739
Ellátottak pénzbeli juttatásai	34 380 000	36 530 000	38 940 000
Egyéb működési célú kiadások	3 230 502 500	3 192 402 910	3 159 903 849
<b>Felhalmozási célú kiadások</b>	<b>1 012 633 426</b>	<b>1 367 397 526</b>	<b>1 533 175 606</b>
Beruházások	801 403 902	1 197 678 002	1 261 584 359
Felújítások	185 229 524	168 719 524	252 080 794
Egyéb felhalmozási kiadások	26 000 000	1 000 000	19 510 453
<b>Finanszírozási kiadások</b>	<b>66 092 550</b>	<b>102 027 145</b>	<b>269 550 431</b>
<b>2. Polgármesteri Hivatal kiadásai</b>	<b>734 705 896</b>	<b>767 737 571</b>	<b>767 737 571</b>
<b>Működési célú kiadások</b>	<b>686 123 056</b>	<b>718 837 231</b>	<b>718 837 231</b>
Személyi juttatások	409 114 779	427 719 994	427 719 994
Munkaadókat terhelő járulékok	63 211 115	67 219 793	67 219 793
Dologi kiadások	213 797 162	220 296 856	220 296 856
Egyéb működési célú kiadások	0	3 600 588	3 600 588
<b>Felhalmozási célú kiadások</b>	<b>48 582 840</b>	<b>48 900 340</b>	<b>48 900 340</b>
<b>Finanszírozási kiadások</b>	<b>0</b>	<b>0</b>	<b>0</b>
<b>3. Intézmények kiadásai</b>	<b>1 875 703 626</b>	<b>2 194 129 312</b>	<b>2 335 495 213</b>
<b>Működési célú kiadások</b>	<b>1 815 340 476</b>	<b>2 120 999 737</b>	<b>2 259 627 499</b>
Személyi juttatások	1 127 284 886	1 291 824 168	1 395 052 424
Munkaadókat terhelő járulékok	158 929 933	188 484 278	210 077 294
Dologi kiadások	529 125 657	639 394 492	653 200 982
Egyéb működési célú kiadások	0	1 296 799	1 296 799
<b>Felhalmozási kiadások</b>	<b>60 363 150</b>	<b>73 129 575</b>	<b>75 867 714</b>
<b>Finanszírozási kiadások</b>	<b>0</b>	<b>0</b>	<b>0</b>
<b>Kiadások összesen:</b>	<b>7 775 521 984</b>	<b>8 575 856 270</b>	<b>9 033 153 680</b>

Gyál Város Önkormányzat  
2023. évi bevételei

Megnevezés		2023. évi eredeti ei.	2023. 11. hó mód. ei.	2024. 02. hó mód. ei.
<b>Működési célú bevételek</b>		<b>4 983 748 330</b>	<b>5 410 779 913</b>	<b>5 660 803 869</b>
<b>Működési célú támogatások ÁH-n belülről</b>	<b>B1</b>	<b>1 713 084 392</b>	<b>1 946 253 319</b>	<b>2 027 331 163</b>
<b>Önkormányzatok működési támogatása</b>	<b>B11</b>	<b>1 713 084 392</b>	<b>1 940 936 982</b>	<b>2 006 952 554</b>
Támogatások		1 713 084 392	1 940 936 982	2 006 952 554
<b>Egyéb működési c. támogatások ÁH-n belülről</b>	<b>B16</b>	<b>0</b>	<b>5 316 337</b>	<b>20 378 609</b>
<b>Közhatalmi bevételek</b>	<b>B3</b>	<b>2 877 410 000</b>	<b>2 877 410 000</b>	<b>2 907 195 744</b>
<b>Vagyoni típusú adók</b>	<b>B34</b>	<b>318 000 000</b>	<b>318 000 000</b>	<b>318 000 000</b>
Építményadó		318 000 000	318 000 000	318 000 000
ebből: letéti		5 000 000	5 000 000	5 000 000
<b>Termékek és szolgáltatások adói</b>	<b>B35</b>	<b>2 550 000 000</b>	<b>2 550 000 000</b>	<b>2 579 785 744</b>
Iparüzési adó		2 550 000 000	2 550 000 000	2 579 785 744
ebből: letéti		0	0	0
<b>Egyéb közhatalmi bevételek</b>	<b>B36</b>	<b>9 410 000</b>	<b>9 410 000</b>	<b>9 410 000</b>
Mezőőri járulék		10 000	10 000	10 000
Helyi adóbírság, pótlék		7 000 000	7 000 000	7 000 000
Egyéb közhatalmi bevétel (behajtási, közterület h.)		1 000 000	1 000 000	1 000 000
Talajterhelési díj		900 000	900 000	900 000
Közigazgatási, hulladékgyűjtési bírság, egyéb közhatalmi bevétel		500 000	500 000	500 000
<b>Működési bevételek</b>	<b>B4</b>	<b>393 253 938</b>	<b>586 417 194</b>	<b>686 950 411</b>
<b>Egyéb szolgáltatások nyújtása miatti bevételek</b>	<b>B402</b>			
<b>Szolgáltatási bevételek</b>	<b>B402</b>	<b>178 382 062</b>	<b>179 108 665</b>	<b>179 108 665</b>
Bérelti díj Mezőhűség		5 776 296	5 776 296	5 776 296
Bérelti díj Navax		3 839 391	3 839 391	3 839 391
F. C. C. kompenzációs jut.		120 000 000	120 000 000	120 000 000
Bérelti díj DPMV Zrt (Kőrösi úti épület)		0	0	0
Bérelti díj DPMV Zrt. (közműhálózat)		0	0	0
Bérelti díj Eisberg Kft.		2 792 751	2 792 751	2 792 751
Bérelti díj Cetin Hungary Zrt		2 627 500	3 354 103	3 354 103
Bérelti díj Magyar Telekom Nyrt.		3 558 204	3 558 204	3 558 204
Bérelti díj Vodafone Mo. Zrt		3 819 919	3 819 919	3 819 919
Bérelti díj Eötvös szolgálati lakás		180 000	180 000	180 000
Bérelti díj Digi Távközlési és Szolg. Kft.		3 834 701	3 834 701	3 834 701
Bérelti díj Hiteles Kft		137 400	137 400	137 400
Bérelti díj F. C. C. (rég. kukásautó)		1 298 959	1 298 959	1 298 959
Bérelti díj Gy. T. H. (kukásautók + komposztforgató)		8 118 455	8 118 455	8 118 455
Bérelti díj Peremvárosi Horgász Egyesület		313 171	313 171	313 171
Bérelti díj Milano sunset		414 902	414 902	414 902
Bérelti díj Lóerőélmény Kft		137 400	137 400	137 400
Bérelti díj (Somogyi u. 1.)		0	0	0
Bérelti díj GY. T. H. irodahelyiség		490 000	490 000	490 000
Üzemeltetési díj (Sportcsarnok és szálloda)		1 953 100	1 953 100	1 953 100
Bérelti díj Mária Rádió		500 000	500 000	500 000
Bérelti díj Véraq Kft		800 000	800 000	800 000
Csatorna hozzájárulás		0	0	0
Vállalkozói park bérelti díj		16 929 913	16 929 913	16 929 913
Szabályozási terv módosítása		380 000	380 000	380 000
Szabályozási terv módosítása		480 000	480 000	480 000
<b>Közvetített szolgáltatások ellenértéke</b>	<b>B403</b>	<b>42 627 072</b>	<b>42 627 072</b>	<b>42 627 072</b>
<b>Tulajdonosi bevételek</b>	<b>B404</b>	<b>0</b>	<b>8 779 423</b>	<b>73 367 214</b>
Bérelti díj DPMV Zrt (közműhálózat)		0	8 779 423	73 367 214
<b>Ellátási díjak</b>	<b>B405</b>	<b>43 662 959</b>	<b>50 154 240</b>	<b>54 811 945</b>
Általános iskolák étkezési bevételei		43 662 959	50 154 240	54 811 945
-Ady Endre Általános Iskola		21 663 777	24 913 344	27 905 677
-Bartók Béla Általános Iskola		14 152 777	16 275 694	17 742 061
-Zrínyi Miklós Általános Iskola		7 458 645	8 577 442	8 776 447
-Diétás közétkeztetés		387 760	387 760	387 760
<b>Kiszámlázott általános forgalmi adó</b>	<b>B406</b>	<b>70 508 851</b>	<b>72 457 679</b>	<b>91 153 965</b>
<b>Általános forgalmi adó visszatérítése</b>	<b>B407</b>	<b>8 072 994</b>	<b>8 072 994</b>	<b>8 072 994</b>
<b>Kamatbevételek</b>	<b>B408</b>	<b>50 000 000</b>	<b>224 548 728</b>	<b>236 998 131</b>
<b>Kártérítés</b>	<b>B410</b>	<b>0</b>	<b>0</b>	<b>0</b>
<b>Egyéb működési bevétel</b>	<b>B411</b>	<b>0</b>	<b>668 393</b>	<b>810 425</b>
<b>Működési célú átvett pénzeszközök</b>	<b>B6</b>	<b>0</b>	<b>699 400</b>	<b>39 326 551</b>

<u>Felhalmozási célú bevételek</u>		260 981 147	310 981 147	342 241 355
<u>Felhalmozási célú önkormányzati támog.</u>	<b>B2</b>	0	50 000 000	50 000 000
Felhalmozási célú önkormányzati támog. ÁH-n belül	<b>B21</b>	0	0	0
Egyéb felhalmozási célú támogatás ÁH-n belül	<b>B25</b>	0	50 000 000	50 000 000
<u>Felhalmozási bevétel</u>	<b>B5</b>	180 000 000	180 000 000	180 000 000
Ingatlanok értékesítése	<b>B52</b>	180 000 000	180 000 000	180 000 000
Gép berendezés értékesítése	<b>B53</b>	0	0	0
<u>Felhalmozási célú átvett pénzeszközök ÁH-on kívülről</u>	<b>B7</b>	80 981 147	80 981 147	112 241 355
<u>Felhalmozási célú visszatérítendő támogatás</u>	<b>B74</b>	107 147	107 147	107 147
Dolgozók lakásépítési kölcsönének megtérülése		107 147	107 147	107 147
<u>Felhalmozási célú átvett pénzeszköz</u>	<b>B75</b>	80 874 000	80 874 000	112 134 208
Csatorna átvett pénzeszközök		0	0	0
Egyéb felhalmozási c. átvett pénzeszköz		80 874 000	80 874 000	112 134 208
<u>Finanszírozási bevételek</u>	<b>B8</b>	2 333 302 700	2 545 309 187	2 712 832 473
Maradvány igénybevétele	<b>B813</b>	2 333 302 700	2 509 374 592	2 509 374 592
ÁH-n belüli megelőlegezés		0	35 934 595	203 457 881
<b>Önkormányzat bevételei összesen:</b>		<b>7 578 032 177</b>	<b>8 267 070 247</b>	<b>8 715 877 697</b>

Gyál Város Önkormányzat  
2023. évi támogatásai

Kv.tvr. mell.	Megnevezés		2023. évi megalapozó felmérés	2023. évi májusi felmérés + pótelőirányzatok	2023. évi októberi felmérés + pótelőirányzatok
2. sz.	<b>1.1 A helyi önkormányzatok működésének általános támogatása</b>	<b>B111</b>	<b>450 883 117</b>	<b>467 011 117</b>	<b>467 011 117</b>
	Általános támogatás (1.1.)		450 883 117	450 883 117	450 883 117
	Kiegészítő bértámogatás		0	16 128 000	16 128 000
2. sz.	<b>1.2 A települési önkormányzatok egyes köznevelési és gyermekéktetés feladatainak támogatása</b>	<b>B112</b>	<b>699 974 880</b>	<b>788 511 751</b>	<b>806 468 695</b>
	1.2.1.1. Óvodaműködtetési támogatás		110 071 000	110 461 000	110 461 000
	1.2.2.1. Az óvodában foglalkoztatott pedagógusok átlagbér alapú támogatása		392 612 340	393 664 920	393 664 920
	1.2.3. Kieg.támogatás ped.és a ped.szakképz.rendelkező segítők min.adódó többl.		17 518 640	18 033 099	18 033 099
	1.2.5.1. 1. Az óvodában fogl.ped.nevelőmunkáját segítők átlagbér alapú támogatása szakképz nem rendelkezők		174 510 000	174 510 000	174 510 000
	1.2.5.1.2.Az óvodában fogl.ped.nevelőmunkáját segítők átlagbér alapú támogatása szakképz rendelkezők		5 262 900	5 262 900	5 262 900
	Kiegészítő bértámogatás		0	86 579 832	104 536 776
2. sz.	<b>1.3 A települési önkormányzatok egyes szociális és gyermekjóléti feladatainak támogatása</b>	<b>B113</b>	<b>328 860 735</b>	<b>432 283 573</b>	<b>442 516 542</b>
	<b>1.3.2. Szociális és gyermekjóléti alapszolgáltatás támogatása</b>		<b>148 163 635</b>	<b>153 080 955</b>	<b>153 080 955</b>
	1.3.2.1. Család- és gyermekjóléti szolgálat		37 441 262	37 441 262	37 441 262
	1.3.2.2. Család- és gyermekjóléti központ		30 032 614	30 032 614	30 032 614
	1.3.2.3.1. szociális étkezés		8 119 100	9 964 350	9 964 350
	1.3.2.4.1. Szociális segítés		50 000	50 000	50 000
	1.3.2.4.3. Személyi gondozás társulás által történő feladatellátás		45 156 000	45 156 000	45 156 000
	1.3.2.6.1. időskorúak nappali intézményi ellátása		2 826 300	4 239 450	4 239 450
	1.3.2.8.1. demens személyek nappali intézményi ellátása		4 147 300	5 806 220	5 806 220
	III.3.n Óvodai és iskolai szociális segítő tevékenység támogatása		20 391 059	20 391 059	20 391 059
	<b>1.3.3. Bölcsőde, mini bölcsőde támogatása</b>		<b>180 697 100</b>	<b>186 383 760</b>	<b>186 383 760</b>
	1.3.3.1.1. Felsőfokú végzettségű gyermeknevelők, szaktanácsadók bértámog.		20 972 100	26 564 660	26 564 660
	1.3.3.1.2. Bölcsődei dajkák, középfokú gyermeknevelők, szaktan. Bértámogatása		109 060 000	107 424 100	107 424 100
	1.3.3.2. Bölcsődei üzemeltetési támogatás		50 665 000	52 395 000	52 395 000
	Szociális ágazati pótlék	B1131	0	43 344 593	52 326 108
	Kiegészítő bértámogatás	B1131	0	41 436 884	42 688 338
	<b>1.4 A települési önkormányzatok gyermekéktetés feladatainak támogatása</b>		<b>117 345 270</b>	<b>125 337 515</b>	<b>125 313 712</b>
	1.4.1.1. Intézményi gyermekéktetés bértámogatása		83 250 249	83 250 249	83 250 249
	1.4.1.1. Intézményi gyermekéktetés üzemeltetési támogatása		33 890 106	42 000 911	41 977 108
	1.4.2. szünidei étkezés támogatása		204 915	86 355	86 355
	Kiegészítő bértámogatás	B1132	0	8 037 381	8 037 381
2. sz.	<b>1.5 A települési önkormányzatok kulturális feladatainak támogatása</b>	<b>B114</b>	<b>55 249 758</b>	<b>58 211 758</b>	<b>58 211 758</b>
	1.5.2. Települési önkorm.nyilv.könyvtári és közművelődési feladatainak tám.		55 249 758	55 249 758	55 249 758
	Kiegészítő bértámogatás		0	2 962 000	2 962 000
3.sz	2.1.9. A 10 000 lakos feletti önkormányzatok energiaáremelkedés miatti támogatás	B111	48 709 180	48 709 180	48 709 180
3. sz	2.3.3. Települési önkormányzatok kulturális feladatainak bérjellegű támogatása	B114	12 061 452	12 061 452	12 061 452
	Könyvtári érdekeltség-növelő támogatás	B114	0	1 759 000	1 759 000
	2022. évi beszámoló alapján póttámogatás	B116	0	7 051 636	7 051 636
	lparüzési adó kompenzáció kiegészítés	B116	0	0	37 849 462
	<b>TÁMOGATÁSOK ÖSSZESEN:</b>		<b>1 713 084 392</b>	<b>1 940 936 982</b>	<b>2 006 952 554</b>

Gyál Város Önkormányzat  
2023. évi működési célú kiadások

Megnevezés	Rovat- szám	2023. évi eredeti ei.	2023. 11. hó mód. ei.	2024. 02. hó mód. ei.
<b><u>Személyi juttatások</u></b>	<b>K1</b>	<b>100 765 426</b>	<b>121 627 262</b>	<b>122 128 974</b>
<b>Foglalkoztatottak személyi juttatásai</b>	<b>K11</b>	<b>8 500 000</b>	<b>9 598 429</b>	<b>10 030 943</b>
Közmunka foglalkoztatás	K1101	8 500 000	8 923 473	9 353 755
Nyári diákmunka	K1101	0	574 956	574 956
Foglalkoztatottak egyéb személyi juttatásai	K1113	0	100 000	102 232
<b>Külső személyi juttatások</b>	<b>K12</b>	<b>92 265 426</b>	<b>112 028 833</b>	<b>112 098 031</b>
Polgármester, alpolgármester alapilletménye	K121	22 230 000	22 230 000	22 230 000
Polgármester, alpolgármester cafetéria juttatása	K121	506 250	906 250	906 250
Jutalom	K121	0	9 360 000	9 360 000
Költség térítés	K121	3 334 500	3 334 500	3 334 500
Ruházati költségtérítés	K121	300 752	300 752	300 752
Képviselők tiszteletdíja	K121	32 456 580	28 020 960	28 020 960
Állományba nem tartozó megbízási díja	K122	3 888 250	11 385 246	11 385 246
Egyéb külső személyi juttatások (kitüntetés, represz, bizottsági díj, stb.)	K123	29 549 094	36 491 125	36 560 323
<b><u>Munkaadókat terhelő járulékok</u></b>	<b>K2</b>	<b>21 733 097</b>	<b>24 320 184</b>	<b>24 413 297</b>
Szociális hozzájárulási adó (Tb. Járulék)		9 192 311	11 779 398	11 872 511
Szoc. Hozzájár.( Egészségügyi hozzájárulás %-os)		5 822 508	5 822 508	5 822 508
Munkáltatói személyi jövedelamadó		6 718 278	6 718 278	6 718 278
Táppénz hozzájárulás		0	0	0
Rehabilitációs hozzájárulás		0	0	0
<b><u>Dologi kiadások</u></b>	<b>K3</b>	<b>699 005 463</b>	<b>769 684 360</b>	<b>781 808 739</b>
<b><u>Készletbeszerzés</u></b>	<b>K31</b>	<b>39 710 000</b>	<b>40 210 000</b>	<b>44 780 866</b>
Üzemeltetési anyagok	K31	39 710 000	40 210 000	44 780 866
Hajtó- és kenőanyag	K312	2 160 000	2 160 000	2 160 000
Munka és védőruha	K312	100 000	100 000	100 000
Egyéb üzemeltetési anyagbeszerzés	K312	37 450 000	37 950 000	42 520 866
<b><u>Kommunikációs szolgáltatások</u></b>	<b>K32</b>	<b>800 000</b>	<b>2 660 000</b>	<b>3 065 000</b>
Informatikai szolgáltatás igénybevétele	K321	800 000	2 660 000	3 065 000
<b><u>Szolgáltatási kiadások</u></b>	<b>K33</b>	<b>443 825 520</b>	<b>481 566 303</b>	<b>475 339 244</b>
Közüzemi díjak	K331	101 900 000	115 821 400	114 623 159
Villamosenergia	K3311	9 900 000	16 928 855	15 812 350
Gázenergia	K3312	3 000 000	9 885 698	9 803 962
Víz , csatorna díjak	K3314	4 000 000	4 006 847	4 006 847
Közvilágítás	K3315	85 000 000	85 000 000	85 000 000
Vásárolt élelmezés	K332	99 074 770	109 437 925	114 095 630
- Ady Endre Á.I.		39 878 785	44 122 205	47 857 121
- Zrínyi Miklós Á.I.		25 728 320	28 534 150	25 433 618
- Bartók Béla Á.I.		30 499 285	33 813 190	35 279 557
- Gyömrői EGYMI		0	0	942 066
- Nyári gyermekétkeztetés		1 350 000	1 350 000	1 350 000
- diétás étkeztetés		1 618 380	1 618 380	3 233 268
Bérleti és lízingdíjak	K333	181 000	425 713	425 713
Karbantartási kisjavítási szolgáltatások	K334	137 644 981	142 738 566	126 586 675
Közvetített szolgáltatások	K335	42 858 669	34 748 886	47 114 254
Szakmai tevékenységet segítő szolgáltatás	K336	1 600 000	1 600 000	1 600 000
Egyéb szolgáltatások	K337	60 566 100	76 793 813	70 893 813
Biztosítási díjak	K337	7 653 000	8 432 423	8 432 423
Pénzügyi,befektetési szolgáltatási díjak	K337	9 800 000	9 800 000	11 300 280
Szállítási szolgáltatás	K337	3 100 000	3 960 000	2 459 720
Egyéb üzemeltetési, fenntartási szolgáltatás	K337	40 013 100	54 601 390	48 701 390

<b>Kiküldetés, reklám-és propagandakiadások</b>	<b>K34</b>	<b>26 498 100</b>	<b>27 792 022</b>	<b>27 792 022</b>
Kiküldetések kiadásai	K341			
Reklám és propaganda kiadások	K342	26 498 100	27 792 022	27 792 022
<b>Különbféle befizetések és egyéb dologi kiadások</b>	<b>K35</b>	<b>188 171 843</b>	<b>217 456 035</b>	<b>230 831 607</b>
Működési célú előzetesen felszámított áfa	K351	142 045 843	153 125 028	152 756 600
Fizetendő általános forgalmi adó	K352	29 000 000	44 002 000	59 270 000
Kamatkiadások	K353	5 000 000	5 004 109	5 004 109
Pénzügyi műveletek ráfordításai	K354	0	0	0
Egyéb dologi kiadások	K355	<b>12 126 000</b>	<b>15 324 898</b>	<b>13 800 898</b>
Kártérítések	K355	300 000	300 000	300 000
Egyéb különféle dologi kiadások	K355	11 826 000	15 024 898	13 500 898
<b><u>Ellátottak pénzbeli juttatásai</u></b>	<b>K4</b>	<b>34 380 000</b>	<b>36 530 000</b>	<b>38 940 000</b>
<b>Családi támogatások</b>	<b>K42</b>			
<b>Egyéb nem intézményi ellátások</b>	<b>K48</b>	<b>34 380 000</b>	<b>36 530 000</b>	<b>38 940 000</b>
Lakhatási támogatás		4 960 000	4 960 000	4 960 000
Települési támogatás		18 200 000	17 600 000	17 424 941
Köztemetés		500 000	0	175 059
Beiskolázási segély		300 000	300 000	210 000
Szociális tanulmányi ösztöndíj		2 120 000	2 120 000	2 120 000
Egyéb ellátás (Gyáli Élet Program)		8 300 000	11 550 000	11 550 000
Egyetemista program		0	0	2 500 000
<b><u>Egyéb működési célú kiadások</u></b>	<b>K5</b>	<b>3 230 502 500</b>	<b>3 192 402 910</b>	<b>3 159 903 849</b>
<b>Helyi Önk. előző év els. származó kiadások</b>	<b>K5021</b>	<b>3 000 000</b>	<b>3 000 000</b>	<b>3 000 000</b>
<b>Helyi Önk. Tv.-i előírásan alapuló befizetései</b>	<b>K5022</b>	<b>868 732 891</b>	<b>868 732 891</b>	<b>868 732 891</b>
<b>Egyéb működési célú támogatások ÁH-n belülre</b>	<b>K506</b>	<b>310 412 921</b>	<b>391 562 417</b>	<b>401 678 828</b>
"Kertváros" Önkorm. Társulás támog.		306 494 171	380 626 274	390 600 653
- tagdíj		748 980	748 980	748 980
- működési hozzájárulás		157 581 556	157 581 556	157 581 556
- normatív támog.		148 163 635	179 222 972	180 474 426
- ágazati pótlék, bérkomp.		0	43 072 766	51 795 691
Bursa Hungarica		2 175 000	2 175 000	2 175 000
Érd és Térsége Önkormányzati Társulási tagdíj		1 494 090	1 494 090	1 494 090
FAÖT tagdíj		249 660	249 660	249 660
Köztemetés megtérítése		0	2 017 393	2 159 425
Pest Vármegyei Rendőr-főkapitányság támogatása		0	5 000 000	5 000 000
<b>Működési célú visszatérítendő támogatás ÁH-n kívülre</b>	<b>K508</b>	<b>0</b>	<b>0</b>	<b>0</b>
<b>Egyéb működési célú támogatások ÁH-n kívülre</b>	<b>K512</b>	<b>505 986 575</b>	<b>639 327 779</b>	<b>714 697 110</b>
Dabas és Környéke Üdülőtábor Alapítvány támogatás		2 801 755	2 801 755	2 801 755
Dabas és Környéke Üdülőtábor táboroztatás		4 792 740	4 792 740	4 792 740
Gyáli Fúvószeneekar támogatása		500 000	500 000	500 000
BKSE és sportpálya működési támogatás		40 700 000	50 376 226	54 696 226
Polgármester által felhaszn.keret		10 000 000	8 511 250	8 511 250
Gyál Városüzemeltetési és Városfejl. Kft. műk. támog.		407 410 000	464 973 507	535 522 838
Volánbusz buszjáratok		38 482 080	44 061 982	44 061 982
FEGY támogatása		1 200 000	4 200 000	4 200 000
Rákóczi Szövetség beiskolázási program támogatása		100 000	100 000	100 000
Bundás Barát Egyesület támogatása		0	1 000 000	1 000 000
Iskolai alapítványok támogatása		0	2 650 000	3 150 000
Civil szervezetek támogatása / Ifjúsági és Sport Bizottság		0	10 000 000	10 000 000
Civil szervezetek támogatása / Oktatási és Kulturális Bizottság		0	6 000 000	6 000 000
Gyál Városgazda Kft. Tőkevisszapótlás			32 554 000	32 554 000
Eötvös Iskola Alapítvány támogatása			349 400	349 400
Kibéd informatikai eszközbeszerzés támogatása		0	6 456 919	6 456 919
<b>Tartalékok</b>	<b>K513</b>	<b>1 542 370 113</b>	<b>1 289 779 823</b>	<b>1 171 795 020</b>
Általános tartalék		30 000 000	199 694 780	173 758 673
Céltartalék		1 512 370 113	1 090 085 043	998 036 347

Gyál Város Önkormányzat  
2023. évi cél- és általános tartaléka

Megnevezés	2023. évi eredeti el.	2023. 11. hó mód. el.	2024. 02. hó mód. el.
Civil szervezetek támogatása	19 000 000	2 492 000	492 000
Oktatási és Kulturális Bizottság támogatása	6 000 000	0	0
Ifjúsági és Sport Bizottság	10 000 000	0	0
Környezetvédelmi és Közbiztonsági Bizottság	3 000 000	2 492 000	492 000
Tiszta udvar, rendes ház díj és egyéb kiadások	1 000 000	1 000 000	435 000
Faültetés—környezetvédelmi alap	9 000 000	1 127 722	9 872
Nyári napközis tábor	7 000 000	0	0
Iskolai alapítványok támogatása	2 650 000	0	0
Szakrendelés átvétel többletkiadásai	109 142 000	100 830 064	94 398 198
Városi rendezvények	30 000 000	118 886	118 886
Város által alapított díjak	3 282 500	853 000	353 000
Gyál Egyetemista program	5 750 000	2 500 000	0
Ivartalanítási akció	1 000 000	0	0
Pályázati pénzeszközök	4 600 000	3 000 000	3 000 000
ebből: közművelődési támogatás	3 000 000	3 000 000	3 000 000
ebből: könyvtári támogatás	1 600 000	0	0
Végkielégítés, felmentés, jubileumi jutalmak (intézmények)	24 310 646	9 507 135	9 394 135
SNI gyerekek ellátása	4 000 000	2 320 000	1 888 279
Hóeltakarítás	3 000 000	3 000 000	3 000 000
Étkezés díj emelésére elkülönített kiadás	12 796 715	0	0
Közút karbantartás	30 480 000	4 417 373	0
Intézmények egyéb pótlékok	123 343 747	60 600 180	40 183 410
Kiegészítő bértámogatás	12 061 452	12 061 452	12 061 452
Járóbeteg szakellátás	8 000 000	0	0
Honlapok kialakítása, frissítése	4 000 000	777 620	263 270
Arany János Közösségi Ház többletfeleladatok	3 321 838	2 098 619	1 992 111
TAO pályázat II. félévi önrész	12 000 000	2 323 774	2 323 774
Gyál Városfejlesztési és Városüzemeltetési Kft. Temetkezés	3 500 000	3 500 000	3 500 000
Gyál Városfejlesztési és Városüzemeltetési Kft. Felhalm kiadás	2 099 000	2 099 000	0
Gyál Városfejlesztési és Városüzemeltetési Kft. Parkgondozás	3 810 000	106 045	106 045
Gyermekek átmeneti otthona ellátás díja—igénybevétel esetén	2 000 000	2 000 000	2 000 000
Közüzemi díj fedezésre, energia közbeszéljra.,energia korszerűsít	102 544 877	97 847 685	95 316 406
Energiakorszerűsítési kiadások fedezete	191 800 000	191 800 000	191 800 000
Zrínyi Miklós Ált. Isk. tréningekhez hozzájárulás	600 000	600 000	600 000
Jubiláló egyesületek, intézmények támogatása	1 000 000	0	0
Ivóvízhálózat felújítás, tisztítás	26 437 290	26 437 290	0
Városfej. Városüz. Kft. Élelmiszer alapa. Áremelk. Kapcs többlet kiadás	5 090 048	5 090 048	0
Városfejlesztési Városüzemeltetési Kft. --Gazdaház kivitelezés	716 000 000	338 100 061	336 688 608
Városi Rendezvények Tét a jövőm, Március 15	900 000	751 710	269 250
Rákóczi épület energetikai felújítása támogatás	11 350 000	11 350 000	11 350 000
Gazdaház közbesz. kapcs kiadások fedezete támogatás KFT. Részr	15 000 000	15 000 000	15 000 000
Biztonságos kerékpárokotatás bevezetése ált. iskolákba	500 000	500 000	500 000
Költségvetési maradvány 2022.	0	123 592 651	123 592 651
Környezetvédelmi számla egyenleg	0	5 640 044	5 640 044
Víziközmű számla egyenleg	0	3 429 400	3 429 400
Csatoma számla egyenleg	0	32 357 535	32 357 535
Lakás számla egyenleg	0	3 080 428	3 080 428
Építéshatósági számla egyenleg	0	2 107 821	2 107 821
Letéti számla egyenleg	0	42 107 665	42 107 665
Kötött maradvány számla visszatartás	0	1 733 460	1 733 460
Szabad maradvány	0	33 136 298	33 136 298
Ivóvízhálózat felújítás támogatásának kamatbevétele	0	14 882 728	0
Top Plusz 1.3.1-21 Fenntartható városfejlesztési stratégiák támog.	0	47 400 000	47 400 000
<b>Céltartalék összesen:</b>	<b>1 512 370 113</b>	<b>1 090 085 043</b>	<b>998 036 347</b>
<b>Általános tartalék</b>	<b>30 000 000</b>	<b>199 694 780</b>	<b>173 758 673</b>

Gyál Város Önkormányzat  
 2023. évi felhalmozási és finanszírozási célú kiadások

M e g n e v e z é s		2023. évi eredeti ei.	2023. 11. hó mód. ei.	2024. 02. hó mód. ei.
<b><u>Beruházások</u></b>	<b><u>K6</u></b>	<b>801 403 902</b>	<b>1 197 678 002</b>	<b>1 261 584 359</b>
<b>1.1. Beruházások (nem EU-s támogatással)</b>		<b>643 782 600</b>	<b>956 137 507</b>	<b>1 006 457 473</b>
<b>Immateriális javak beszerzése</b>	<b>K61</b>	<b>113 092 000</b>	<b>121 965 750</b>	<b>138 852 678</b>
Gördülő fejlesztési terv		700 000	700 000	700 000
Idősek Otthona tanulmány, engedélyezési-, kiviteli terv		73 500 000	81 993 750	81 993 750
Gyál, Városközpont engedélyezési és kiviteli terve		33 500 000	33 500 000	39 400 000
Energia megtakarítási intézkedési terv		432 000	432 000	432 000
Közvilágítás tervezése		3 600 000	3 600 000	3 600 000
Újvilág utca felújítás tervezés		500 000	500 000	500 000
Szabályozási terv módosítása- Városkp.		380 000	380 000	380 000
Szabályozási terv módosítása- Időotthon		480 000	480 000	480 000
Településrendezési eszközök terv		0	380 000	380 000
Pesti-Mátyás király utca csomópont		0	0	1 200 000
DPMV Zrt. Tervek		0	0	9 786 928
<b>Ingatlanok beszerzése, létesítése</b>	<b>K62</b>	<b>505 500 000</b>	<b>813 050 107</b>	<b>787 399 764</b>
Eletfa projekt tájépítés		1 000 000	1 000 000	1 000 000
Termelői kút létesítése		60 000 000	60 000 000	60 000 000
Újtemető parkoló rendezése		3 650 000	5 031 100	5 031 100
Parképítések		333 500 000	333 500 000	333 500 000
Gyalogátkelők		64 050 000	64 050 000	64 050 000
Útfelújítás		8 100 000	305 659 007	280 008 664
Vállakozói park		5 500 000	5 500 000	5 500 000
Intézmények energetikai korszerűsítése/napelem		13 700 000	13 700 000	13 700 000
Természetvédelmi terület vásárlása		15 000 000	15 000 000	15 000 000
Parkokba 3 db wc		1 000 000	1 000 000	1 000 000
DPMV Zrt csatornaberuházások		0	8 000 000	8 000 000
Csatorna rákötés		0	610 000	610 000
<b>Informatikai eszközök beszerzése, létesítése</b>	<b>K63</b>	<b>10 300 000</b>	<b>3 843 081</b>	<b>3 036 293</b>
<b>Egyéb tárgyi eszközök beszerzése, létesítése</b>	<b>K64</b>	<b>14 890 600</b>	<b>17 278 569</b>	<b>77 168 738</b>
Kabinet iroda eszközbeszerzés		300 000	300 000	300 000
Életmentő defib. beszerzése		500 000	500 000	500 000
Kamerarendszer bővítése, fejlesztése		14 090 600	14 090 600	14 090 600
Közvilágítási eszközök		0	2 205 300	2 205 300
Park eszközök		0	182 669	182 669
DPMV Zrt eszközök		0	0	16 997 086
Ivóvízhálózat felújítás eszközök		0	0	42 086 295
Egyéb eszközök		0	0	806 788
<b>Meglévő részesedések növeléséhez kapcsolódó kiadások</b>	<b>K66</b>	<b>0</b>	<b>0</b>	<b>0</b>
<b>1.2. Európai Unió támogatással megvalósuló beruházások</b>		<b>0</b>	<b>0</b>	<b>0</b>
<b>Beruházási Áfa</b>	<b>K67</b>	<b>157 621 302</b>	<b>241 540 495</b>	<b>255 126 886</b>
<b><u>Felújítások</u></b>	<b><u>K7</u></b>	<b>185 229 524</b>	<b>168 719 524</b>	<b>252 080 794</b>
<b>Ingatlanok felújítása</b>	<b>K71</b>	<b>145 850 019</b>	<b>132 850 019</b>	<b>198 488 813</b>
Szükséges év közbeni int. felújítás		13 000 000	0	0
Tátika oromdeszka felújítása		14 500 000	14 500 000	14 500 000
Ivóvízhálózat fejlesztés		118 350 019	118 350 019	151 465 642
DPMV Zrt. Csatornafelújítások		0	0	32 523 171
<b>Felújítási áfa</b>	<b>K74</b>	<b>39 379 505</b>	<b>35 869 505</b>	<b>53 591 981</b>
<b><u>Egyéb felhalmozási célú kiadások</u></b>	<b><u>K8</u></b>	<b>26 000 000</b>	<b>1 000 000</b>	<b>19 510 453</b>
Városüzemeltetési Kft. beruházási célú támogatás		0	0	18 510 453
Városgazda tőkeviszapatás		25 000 000	0	0
Munkáltatói kölcsön		1 000 000	1 000 000	1 000 000
<b><u>Finanszírozási kiadások</u></b>	<b><u>K9</u></b>	<b>2 479 012 265</b>	<b>2 755 108 005</b>	<b>3 055 507 232</b>
Költségvetési támogatások		2 412 919 715	2 653 080 860	2 785 956 801
Gyál Város Önkormányzati Hivatal támog.		692 413 693	709 925 393	709 925 393
Gyál Város intézményeinek támogatása		1 720 506 022	1 943 155 467	2 076 031 408
ÁHT-n belüli megelőlegezések		66 092 550	102 027 145	269 550 431
Betétlekötés				



## Gyál Város Önkormányzat 2023. évi kiadásai és bevételei kormányzati funkcióknként

Bevételek	011130			011140			013350			018010			018020			018030			041233			045120				
	2023. évi eredeti el.	2023. 11. hó mód. el.	2024. 02. hó mód. el.	2023. évi eredeti el.	2023. 11. hó mód. el.	2024. 02. hó mód. el.	2023. évi eredeti el.	2023. 11. hó mód. el.	2024. 02. hó mód. el.	2023. évi eredeti el.	2023. 11. hó mód. el.	2024. 02. hó mód. el.	2023. évi eredeti el.	2023. 11. hó mód. el.	2024. 02. hó mód. el.	2023. évi eredeti el.	2023. 11. hó mód. el.	2024. 02. hó mód. el.	2023. évi eredeti el.	2023. 11. hó mód. el.	2024. 02. hó mód. el.	2023. évi eredeti el.	2023. 11. hó mód. el.	2024. 02. hó mód. el.		
<b>Működési célú bevételek</b>	<b>11 610 184</b>	<b>12 004 464</b>	<b>61 379 637</b>	<b>0</b>	<b>0</b>	<b>0</b>	<b>233 820 782</b>	<b>243 886 624</b>	<b>326 823 021</b>	<b>1 713 084 382</b>	<b>1 941 611 838</b>	<b>2 007 627 610</b>	<b>0</b>	<b>0</b>	<b>0</b>	<b>0</b>	<b>0</b>	<b>460 000</b>	<b>0</b>	<b>4 741 381</b>	<b>5 202 008</b>	<b>0</b>	<b>0</b>	<b>0</b>		
Irányítási célú támogatások ÁH-n belülről	1 510 000	1 510 000	1 510 000							1 713 084 382	1 941 611 838	2 007 627 610						460 000		4 741 381	5 202 008					
Közhatalmi bevételek																										
Intézményi működési bevételek	10 000 184	10 396 054	10 537 086				233 820 782	243 886 524	326 823 021																	
Működési célú pályázatok bevételei		698 403	39 334 551																							
<b>Felhalmozási célú bevételek</b>	<b>0</b>	<b>107 147</b>	<b>107 147</b>	<b>0</b>	<b>0</b>	<b>0</b>	<b>280 874 000</b>	<b>280 874 000</b>	<b>280 874 000</b>	<b>0</b>	<b>60 000 000</b>	<b>60 000 000</b>	<b>0</b>	<b>0</b>	<b>0</b>	<b>0</b>	<b>0</b>	<b>0</b>	<b>0</b>	<b>0</b>	<b>0</b>	<b>0</b>	<b>0</b>	<b>0</b>		
Felhalmozási célú támogatások																										
Felhalmozási bevételek							180 000 000	180 000 000	180 000 000		50 000 000	50 000 000														
Felhalmozási célú átvett pénzeszközök		107 147	107 147				80 874 000	80 874 000	80 874 000																	
<b>Pénzügyi bevételek</b>											35 934 595	203 457 881						2 333 302 700	2 509 374 592	2 509 374 592						
<b>Önkormányzati bevételek összesen:</b>	<b>11 610 184</b>	<b>12 711 801</b>	<b>61 480 784</b>	<b>0</b>	<b>0</b>	<b>0</b>	<b>494 704 782</b>	<b>504 770 624</b>	<b>506 797 021</b>	<b>1 713 084 382</b>	<b>2 027 446 633</b>	<b>2 280 885 391</b>	<b>0</b>	<b>0</b>	<b>0</b>	<b>0</b>	<b>0</b>	<b>2 333 302 700</b>	<b>2 608 374 592</b>	<b>2 608 624 592</b>	<b>0</b>	<b>4 741 381</b>	<b>5 202 008</b>	<b>0</b>	<b>0</b>	
<b>Működési célú kiadások</b>	<b>1 739 422 242</b>	<b>1 698 000 648</b>	<b>1 491 416 671</b>	<b>0</b>	<b>0</b>	<b>0</b>	<b>64 901 214</b>	<b>68 270 005</b>	<b>68 270 005</b>	<b>3 000 000</b>	<b>3 000 000</b>	<b>3 000 000</b>	<b>868 732 891</b>	<b>868 732 891</b>	<b>868 732 891</b>	<b>349 679 421</b>	<b>391 662 417</b>	<b>401 678 628</b>	<b>9 605 000</b>	<b>10 164 261</b>	<b>10 624 888</b>	<b>0</b>	<b>0</b>	<b>36 993 309</b>		
Személyi juttatások	82 265 426	111 887 869	111 957 167																8 500 000	9 023 473	9 455 987					
Munkaadókat terhelő járulékok	20 638 007	23 176 398	23 244 398																1 105 000	1 140 788	1 168 801					
Dologi kiadások	84 168 606	115 527 130	123 792 769				20 000 214	23 369 005	23 369 005																	
Ellátottak pénzbeli juttatásai		2 500 000																								
Ellátottak pénzbeli juttatásai	1 542 370 113	1 347 408 142	1 229 921 339				34 901 000	34 901 000	34 901 000	3 000 000	3 000 000	3 000 000	868 732 891	868 732 891	868 732 891	310 412 921	391 562 417	401 678 628						36 993 309		
Egyéb működési célú kiadások	27 836 240	11 274 610	11 274 610	0	0	0	120 804 000	104 394 000	111 887 000	0	0	0	0	0	0	0	0	0	0	0	0	0	0	96 801 000		
<b>Felhalmozási célú kiadások</b>	<b>2 936 240</b>	<b>10 274 910</b>	<b>10 274 910</b>	<b>0</b>	<b>0</b>	<b>0</b>	<b>85 979 000</b>	<b>85 979 000</b>	<b>83 472 000</b>	<b>0</b>	<b>0</b>	<b>0</b>	<b>0</b>	<b>0</b>	<b>0</b>	<b>0</b>	<b>0</b>	<b>0</b>	<b>0</b>	<b>0</b>	<b>0</b>	<b>0</b>	<b>0</b>	<b>96 801 000</b>	<b>476 554 936</b>	<b>445 503 000</b>
Beruházások							85 979 000	85 979 000	83 472 000																	
Felújítások							34 925 000	18 415 000	18 415 000																	
Egyéb felhalmozási célú kiadások	25 000 000	1 000 000	1 000 000																							
<b>Pénzügyi kiadások</b>											66 092 650	102 027 145			269 520 431				2 412 919 715	2 653 080 860	2 789 956 801					
<b>Önkormányzati kiadásai összesen:</b>	<b>1 767 358 482</b>	<b>1 609 275 558</b>	<b>1 502 690 581</b>	<b>0</b>	<b>0</b>	<b>0</b>	<b>175 805 214</b>	<b>182 664 005</b>	<b>170 157 005</b>	<b>69 082 650</b>	<b>105 027 145</b>	<b>272 620 431</b>	<b>868 732 891</b>	<b>868 732 891</b>	<b>868 732 891</b>	<b>2 762 899 136</b>	<b>3 044 643 277</b>	<b>3 187 635 629</b>	<b>9 605 000</b>	<b>10 164 261</b>	<b>10 624 888</b>	<b>96 801 000</b>	<b>476 554 936</b>	<b>482 496 309</b>		

045140			045160			051030			061030			062020			064010			066010			081030			
2023. évi eredeti el.	2023. 11. hó mód. el.	2024. 02. hó mód. el.	2023. évi eredeti el.	2023. 11. hó mód. el.	2024. 02. hó mód. el.	2023. évi eredeti el.	2023. 11. hó mód. el.	2024. 02. hó mód. el.	2023. évi eredeti el.	2023. 11. hó mód. el.	2024. 02. hó mód. el.	2023. évi eredeti el.	2023. 11. hó mód. el.	2024. 02. hó mód. el.	2023. évi eredeti el.	2023. 11. hó mód. el.	2024. 02. hó mód. el.	2023. évi eredeti el.	2023. 11. hó mód. el.	2024. 02. hó mód. el.	2023. évi eredeti el.	2023. 11. hó mód. el.	2024. 02. hó mód. el.	
2 538 567	2 538 567	2 538 567	0	0	0	0	0	0	0	0	0	0	0	0	0	0	0	0	0	0	0	0	0	0
2 538 567	2 538 567	2 538 567																						
0	0	0	0	0	0	0	0	0	107 147	0	0	0	0	0	0	0	0	0	0	0	0	0	0	0
									107 147	0	0													
2 538 567	2 538 567	2 538 567	0	0	0	0	0	0	107 147	0	0	0	0	0	0	0	0	0	0	0	0	0	0	0
41 544 845	47 124 547	47 124 547	22 085 000	47 230 827	47 230 827	43 888 407	43 888 407	43 888 407	0	0	0	88 051 000	9 739 940	9 739 940	119 030 000	119 235 232	119 235 232	71 045 000	83 626 829	86 844 778	40 700 000	84 040 809	112 512 254	
3 062 565	3 062 565	3 062 565	2 540 000	2 540 000	2 540 000	30 434 407	30 434 407	30 434 407																
38 482 080	44 061 982	44 061 982	19 525 000	44 690 827	44 690 827	13 454 000	13 454 000	13 454 000	0	0	0	88 051 000	0	0	0	0	0	4 672 000	7 372 791	8 737 581	483 545 000	483 545 000	489 738 000	
0	0	0	0	0	0	0	0	0	1 000 000	0	0	0	0	0	0	0	0	4 572 000	7 372 731	8 737 581	483 545 000	483 545 000	489 738 000	
									1 000 000	0	0													
41 544 845	47 124 547	47 124 547	22 085 000	47 230 827	47 230 827	43 888 407	43 888 407	43 888 407	1 000 000	0	0	88 051 000	9 739 940	9 739 940	117 602 000	120 607 963	121 972 813	554 580 000	567 071 829	586 380 778	40 700 000	84 040 809	112 512 254	

081043			084031			084032			013320			102031			066020			096015			900060			
2023. évi eredeti el.	2023. 11. hó mód. el.	2024. 02. hó mód. el.	2023. évi eredeti el.	2023. 11. hó mód. el.	2024. 02. hó mód. el.	2023. évi eredeti el.	2023. 11. hó mód. el.	2024. 02. hó mód. el.	2023. évi eredeti el.	2023. 11. hó mód. el.	2024. 02. hó mód. el.	2023. évi eredeti el.	2023. 11. hó mód. el.	2024. 02. hó mód. el.	2023. évi eredeti el.	2023. 11. hó mód. el.	2024. 02. hó mód. el.	2023. évi eredeti el.	2023. 11. hó mód. el.	2024. 02. hó mód. el.	2023. évi eredeti el.	2023. 11. hó mód. el.	2024. 02. hó mód. el.	
			0	0	0	0	0	0	0	0	0	0	0	0	0	0	0	0	0	0	0	0	0	0
																		55 451 958	63 695 884	69 611 169	50 000 000	224 548 728	236 898 131	
			0	0	0	0	0	0	0	0	0	0	0	0	0	0	0	0	0	0	0	0	0	0
																		13 371 320						
			0	0	0	0	0	0	0	0	0	0	0	0	0	0	0	13 371 320	55 451 958	63 695 884	69 611 169	50 000 000	224 548 728	236 898 131
<b>3 937 000</b>	<b>3 937 000</b>	<b>2 436 720</b>	<b>4 501 755</b>	<b>7 501 755</b>	<b>7 501 755</b>	<b>14 892 740</b>	<b>30 403 990</b>	<b>30 403 990</b>	<b>11 856 000</b>	<b>11 856 000</b>	<b>11 856 000</b>	<b>0</b>	<b>0</b>	<b>0</b>	<b>62 274 887</b>	<b>162 043 547</b>	<b>162 481 719</b>	<b>295 479 458</b>	<b>309 800 684</b>	<b>315 805 949</b>	<b>0</b>	<b>0</b>	<b>0</b>	
																	715 820							
<b>3 937 000</b>	<b>3 937 000</b>	<b>2 436 720</b>													52 274 887	60 219 080	60 219 080	124 110 458	137 271 664	143 186 949				
			4 501 755	7 501 755	7 501 755	14 892 740	30 403 990	30 403 990	11 856 000	11 856 000	11 856 000				91 109 647	121 547 819	171 369 000	172 619 000	172 619 000					
			0	0	0	0	0	0	0	0	0	879 485	83 954 600	104 741 663	104 741 663	20 435 062	20 435 062	20 481 666	0	0	0	0	0	
																	83 954 600	104 741 663	104 741 663	20 435 062	19 070 212			
												579 485								1 411 453				
<b>3 937 000</b>	<b>3 937 000</b>	<b>2 436 720</b>	<b>4 501 755</b>	<b>7 501 755</b>	<b>7 501 755</b>	<b>14 892 740</b>	<b>30 403 990</b>	<b>30 403 990</b>	<b>11 856 000</b>	<b>11 856 000</b>	<b>12 635 485</b>	<b>83 954 600</b>	<b>104 741 663</b>	<b>104 741 663</b>	<b>72 709 949</b>	<b>172 479 809</b>	<b>202 863 384</b>	<b>295 479 458</b>	<b>309 800 684</b>	<b>315 805 949</b>	<b>0</b>	<b>0</b>	<b>0</b>	



Cofog összesen		
2023. évi eredeti el.	2023. 11. hó mód. el.	2024. 02. hó mód. el.
4 989 748 330	6 410 779 919	6 880 803 889
1 718 034 302	1 046 383 910	2 027 831 183
2 877 410 000	2 877 410 000	2 907 186 744
393 263 839	686 417 194	686 860 411
0	689 400	69 339 851
280 881 147	310 881 147	342 241 306
0	60 000 000	60 000 000
180 000 000	180 000 000	180 000 000
80 881 147	80 881 147	112 241 306
2 333 302 700	2 646 309 187	2 712 832 479
7 678 032 177	8 287 070 247	8 716 877 697
4 086 386 486	4 144 684 716	4 127 184 880
100 786 426	121 627 282	122 128 874
21 733 087	24 620 184	24 413 287
689 006 463	789 684 380	781 608 730
34 380 000	36 630 000	36 840 000
8 280 402 500	8 182 402 910	8 189 803 849
1 012 635 426	1 387 387 626	1 628 176 608
601 403 802	1 187 878 002	1 281 684 389
186 629 624	188 718 624	263 084 784
89 000 000	1 000 000	18 810 483
2 478 012 282	2 786 108 006	3 066 607 232
7 678 032 177	8 287 070 247	8 716 877 697

**Gyáli Polgármesteri Hivatal**  
**2023. évi bevételei és kiadásai**

<i>Megnevezés</i>	<i>2023. évi eredeti ei.</i>	<i>2023. 11. hó mód. ei.</i>	<i>2024. 02. hó mód. ei.</i>
<b><u>Gyáli Polgármesteri Hivatal bevételei</u></b>	<b>734 705 896</b>	<b>767 737 571</b>	<b>767 737 571</b>
<b>Működési célú bevételek</b>	<b>42 292 203</b>	<b>42 292 203</b>	<b>42 292 203</b>
Működési célú támogatások ÁH-n belülről	0	0	0
Működési bevételek	42 292 203	42 292 203	42 292 203
Közhatalmi bevétel	0	0	0
<b>Felhalmozási célú bevételek</b>	<b>0</b>	<b>0</b>	<b>0</b>
<b>Finanszírozási bevételek</b>	<b>692 413 693</b>	<b>725 445 368</b>	<b>725 445 368</b>
Irányító szervi támogatás	692 413 693	709 925 393	709 925 393
Maradvány igénybevétel	0	15 519 975	15 519 975
<b><u>Gyáli Polgármesteri Hivatal kiadásai</u></b>	<b>734 705 896</b>	<b>767 737 571</b>	<b>767 737 571</b>
<b>Működési célú kiadások</b>	<b>686 123 056</b>	<b>718 837 231</b>	<b>718 837 231</b>
Személyi juttatások	409 114 779	427 719 994	427 719 994
Munkaadókat terhelő járulékok	63 211 115	67 219 793	67 219 793
Dologi kiadások	213 797 162	220 296 856	220 296 856
Egyéb működési célú kiadás	0	3 600 588	3 600 588
<b>Felhalmozási célú kiadások</b>	<b>48 582 840</b>	<b>48 900 340</b>	<b>48 900 340</b>
<b>Finanszírozási kiadások</b>	<b>0</b>	<b>0</b>	<b>0</b>

Gyáli Polgármesteri Hivatal  
2023. évi bevételai és kiadásai kormányzati funkcióként

	011130			011220			013210			016010			016030			018030			031030			COFOG összesen			
	2023. évi eredeti el.	2023. 11. hó mód. el.	2024. 02. hó mód. el.	2023. évi eredeti el.	2023. 11. hó mód. el.	2024. 02. hó mód. el.	2023. évi eredeti el.	2023. 11. hó mód. el.	2024. 02. hó mód. el.	2023. évi eredeti el.	2023. 11. hó mód. el.	2024. 02. hó mód. el.	2023. évi eredeti el.	2023. 11. hó mód. el.	2024. 02. hó mód. el.	2023. évi eredeti el.	2023. 11. hó mód. el.	2024. 02. hó mód. el.	2023. évi eredeti el.	2023. 11. hó mód. el.	2024. 02. hó mód. el.	2023. évi eredeti el.	2023. 11. hó mód. el.	2024. 02. hó mód. el.	
<b>Működési bevételek</b>	<b>40 792 203</b>	<b>40 792 203</b>	<b>40 792 203</b>	<b>0</b>	<b>0</b>	<b>0</b>	<b>0</b>	<b>0</b>	<b>0</b>	<b>0</b>	<b>0</b>	<b>0</b>	<b>1 600 000</b>	<b>1 600 000</b>	<b>1 600 000</b>	<b>0</b>	<b>0</b>	<b>0</b>	<b>0</b>	<b>0</b>	<b>0</b>	<b>0</b>	<b>42 292 203</b>	<b>42 292 203</b>	<b>42 292 203</b>
Közhatalmi bevételek																									
Működési célú bev. AH-n belül																									
Működési bevételek	40 792 203	40 792 203	40 792 203										1 500 000	1 500 000	1 500 000										
<b>Finanszírozási bevételek</b>	<b>0</b>	<b>0</b>	<b>0</b>	<b>0</b>	<b>0</b>	<b>0</b>	<b>0</b>	<b>0</b>	<b>0</b>	<b>0</b>	<b>0</b>	<b>0</b>	<b>0</b>	<b>0</b>	<b>0</b>	<b>692 413 693</b>	<b>725 445 368</b>	<b>725 445 368</b>	<b>0</b>	<b>0</b>	<b>0</b>	<b>692 413 693</b>	<b>725 445 368</b>	<b>725 445 368</b>	
Trányvíró szervi támogatás																692 413 693	725 445 368	725 445 368							
Maradvány																									
<b>Gyáli Polgármesteri Hivatal bevétel</b>	<b>40 792 203</b>	<b>40 792 203</b>	<b>40 792 203</b>	<b>0</b>	<b>0</b>	<b>0</b>	<b>0</b>	<b>0</b>	<b>0</b>	<b>0</b>	<b>0</b>	<b>0</b>	<b>1 600 000</b>	<b>1 600 000</b>	<b>1 600 000</b>	<b>692 413 693</b>	<b>725 445 368</b>	<b>725 445 368</b>	<b>0</b>	<b>0</b>	<b>0</b>	<b>734 705 886</b>	<b>767 737 571</b>	<b>767 737 571</b>	
<b>Működési kiadások</b>	<b>601 253 129</b>	<b>626 342 609</b>	<b>626 342 609</b>	<b>43 474 570</b>	<b>47 402 525</b>	<b>47 402 525</b>	<b>0</b>	<b>3 600 598</b>	<b>3 600 598</b>	<b>0</b>	<b>0</b>	<b>0</b>	<b>3 722 800</b>	<b>3 722 800</b>	<b>3 722 800</b>	<b>0</b>	<b>0</b>	<b>0</b>	<b>37 672 557</b>	<b>37 768 809</b>	<b>37 768 809</b>	<b>696 129 058</b>	<b>718 837 231</b>	<b>718 837 231</b>	
Személyi juttatások	352 719 941	368 135 156	368 135 156	32 251 769	35 441 769	35 441 769							1 530 000	1 530 000	1 530 000				22 613 069	22 613 069	22 613 069	408 114 779	427 719 994	427 719 994	
Munkaadókat terhelő járulékok	54 854 357	58 298 335	58 298 335	4 338 929	4 903 629	4 903 629							198 900	198 900	198 900				3 818 929	3 818 929	3 818 929	63 211 116	67 219 793	67 219 793	
Dologi kiadások	193 678 831	199 909 018	199 909 018	6 883 872	7 057 127	7 057 127							1 993 900	1 993 900	1 993 900				11 240 559	11 336 811	11 336 811	213 797 162	220 296 856	220 296 856	
Egyéb működési célú kiadás								3 600 598	3 600 598																
<b>Felhámozási kiadások</b>	<b>48 582 840</b>	<b>48 900 340</b>	<b>48 900 340</b>																						
<b>Gyáli Polgármesteri Hivatal kiadásai</b>	<b>649 835 969</b>	<b>675 242 849</b>	<b>675 242 849</b>	<b>43 474 570</b>	<b>47 402 525</b>	<b>47 402 525</b>	<b>0</b>	<b>3 600 598</b>	<b>3 600 598</b>	<b>0</b>	<b>0</b>	<b>0</b>	<b>3 722 800</b>	<b>3 722 800</b>	<b>3 722 800</b>	<b>0</b>	<b>0</b>	<b>0</b>	<b>37 672 557</b>	<b>37 768 809</b>	<b>37 768 809</b>	<b>734 705 886</b>	<b>767 737 571</b>	<b>767 737 571</b>	

**Intézmények 2023. évi bevételai és kiadásai**

	Gyáli Tulipán Óvoda			Gyáli Lilium Óvoda			Gyáli Tükör Óvoda			Arany János Községi Mű- és Városi Könyvtár			Városi Egyszékhelyi Központ			Gyáli Bóbita Bölcsőde			Összesen			
	2023. évi eredeti el.	2023. 11. hó. mód. el.	2024. 02. hó. mód. el.	2023. évi eredeti el.	2023. 11. hó. mód. el.	2024. 02. hó. mód. el.	2023. évi eredeti el.	2023. 11. hó. mód. el.	2024. 02. hó. mód. el.	2023. évi eredeti el.	2023. 11. hó. mód. el.	2024. 02. hó. mód. el.	2023. évi eredeti el.	2023. 11. hó. mód. el.	2024. 02. hó. mód. el.	2023. évi eredeti el.	2023. 11. hó. mód. el.	2024. 02. hó. mód. el.	2023. évi eredeti el.	2023. 11. hó. mód. el.	2024. 02. hó. mód. el.	
<b>Bevételek</b>																						
<b>Működési bevételek</b>	6 930 000	12 284 888	15 006 888	7 161 000	15 633 626	15 860 538	3 898 000	5 692 752	5 865 767	20 610 000	21 302 000	24 706 837	114 389 354	114 389 354	114 389 354	2 501 260	2 876 868	4 738 974	155 197 804	171 898 486	180 369 448	
<b>Int. működési bevételek:</b>	6 930 000	12 284 888	15 006 888	7 161 000	15 633 626	15 860 538	3 898 000	5 692 752	5 865 767	20 610 000	21 302 000	24 706 837	33 183 354	33 183 354	33 183 354	2 501 260	2 876 868	4 738 974	73 961 804	90 772 486	99 152 448	
<b>Evvelő működési célú támogatások ÁH-n b.</b>	0	0	0	0	0	0	0	0	0	0	0	0	81 216 000	81 216 000	81 216 000				81 216 000	81 216 000	81 216 000	
<i>OEK támogatás</i>													81 216 000	81 216 000	81 216 000				81 216 000	81 216 000	81 216 000	
<i>Működési célú támogatások</i>																			0	0	0	
<b>Felhalmozási bevételek</b>										0	0	110 000							0	0	110 000	
<b>Finanszírozási bevételek</b>	350 060 690	399 898 391	409 426 239	331 770 821	363 412 315	417 618 967	407 653 387	462 051 039	606 628 278	226 809 777	276 696 261	287 001 217	163 782 574	236 695 141	242 017 007	240 628 773	265 627 660	293 128 039	1 720 608 022	2 022 140 626	2 165 016 767	
<i>Önkormányzati támogatás</i>	350 060 690	393 715 151	402 242 009	331 770 821	378 450 345	412 657 017	407 553 387	457 716 339	502 493 579	226 809 777	267 099 600	279 534 556	163 782 574	183 078 510	189 510 376	240 528 773	263 095 522	290 593 871	1 720 608 022	1 943 165 467	2 078 031 408	
<i>Költségvetési maradvány igénybevétele</i>	0	6 183 230	6 183 230	0	4 961 970	4 961 970	0	4 334 699	4 334 699	0	8 466 661	8 466 661	0	52 506 631	52 506 631	0	2 532 168	2 532 168	0	78 885 369	78 885 369	
<b>Bevételek összesen:</b>	350 990 690	412 183 367	423 432 125	338 931 821	398 945 941	433 279 525	411 249 387	467 643 790	612 684 035	247 319 777	298 888 261	311 618 154	278 181 928	349 984 495	369 416 361	243 030 023	269 603 658	297 865 013	1 675 703 626	2 194 129 312	2 335 495 213	
<b>Kiadások</b>																						
<b>Működési kiadások</b>	340 007 123	407 396 229	419 754 630	334 239 292	365 770 212	421 214 609	397 651 630	463 651 633	488 797 168	232 955 630	277 019 129	288 194 635	268 991 428	336 379 229	343 610 065	236 039 483	260 600 019	289 858 473	1 615 340 478	2 120 890 737	2 269 627 499	
<i>Statisztikai kiadások</i>	236 958 160	260 961 247	268 172 341	239 461 291	276 168 656	304 296 165	292 678 119	319 021 010	369 027 662	64 430 671	61 036 636	100 548 989	116 361 743	161 734 271	161 924 271	166 176 632	163 411 240	209 061 609	1 137 294 896	1 291 624 198	1 396 032 424	
<i>Munkaadókat terhelő járulékok</i>	33 753 212	39 951 643	40 378 028	34 291 690	40 698 633	45 625 705	40 153 143	47 047 269	54 817 657	10 402 981	12 673 802	14 220 404	17 131 212	22 627 126	22 661 697	23 195 895	25 695 805	32 378 803	159 629 833	188 494 278	210 077 294	
<i>Dolgozói kiadások</i>	78 686 781	106 473 436	112 206 261	60 086 341	70 085 024	71 302 748	74 619 321	87 863 644	87 861 649	138 012 898	171 642 662	172 119 333	131 068 473	162 026 632	168 224 127	46 653 653	61 402 664	61 367 664	629 126 657	639 384 482	653 200 982	
<i>Evvelő működési célú kiadás</i>										0	1 296 799	1 296 799							0	1 296 799	1 296 799	
<b>Felhalmozási kiadások</b>	7 063 637	4 787 141	4 677 495	4 663 639	13 176 620	12 064 917	13 697 607	13 691 667	13 886 867	14 464 227	19 865 132	23 623 620	11 620 600	13 606 268	13 606 268	8 003 640	8 003 640	8 008 640	60 363 160	73 129 676	75 867 714	
<b>Kiadások összesen:</b>	350 990 690	412 183 367	423 432 125	338 931 821	398 945 941	433 279 525	411 249 387	467 643 790	612 684 035	247 319 777	298 888 261	311 618 154	278 181 928	349 984 495	369 416 361	243 030 023	269 603 658	297 865 013	1 675 703 626	2 194 129 312	2 335 495 213	



**Intézmények 2023. évi kiadásai és bevételei kormányzati funkcióként**

Intézmények összesen	072111			072112			072210			074031			074032			078010			082042			082044			083020			083032		
	2023. évi eredeti ét.	2023. 11. hó mód. ét.	2024. 02. hó mód. ét.	2023. évi eredeti ét.	2023. 11. hó mód. ét.	2024. 02. hó mód. ét.	2023. évi eredeti ét.	2023. 11. hó mód. ét.	2024. 02. hó mód. ét.	2023. évi eredeti ét.	2023. 11. hó mód. ét.	2024. 02. hó mód. ét.	2023. évi eredeti ét.	2023. 11. hó mód. ét.	2024. 02. hó mód. ét.	2023. évi eredeti ét.	2023. 11. hó mód. ét.	2024. 02. hó mód. ét.	2023. évi eredeti ét.	2023. 11. hó mód. ét.	2024. 02. hó mód. ét.	2023. évi eredeti ét.	2023. 11. hó mód. ét.	2024. 02. hó mód. ét.	2023. évi eredeti ét.	2023. 11. hó mód. ét.	2024. 02. hó mód. ét.			
<b>Állami feladatok</b>	<b>22 161 804</b>	<b>22 161 804</b>	<b>22 161 804</b>	<b>9 941 450</b>	<b>9 941 450</b>	<b>9 941 450</b>	<b>1 080 000</b>	<b>1 080 000</b>	<b>1 080 000</b>	<b>0</b>	<b>0</b>	<b>0</b>	<b>0</b>	<b>0</b>	<b>0</b>	<b>0</b>	<b>0</b>	<b>0</b>	<b>0</b>	<b>0</b>	<b>0</b>	<b>0</b>	<b>0</b>	<b>0</b>	<b>0</b>	<b>0</b>	<b>0</b>	<b>0</b>		
Egyéb működési célú támogatások ÁH-n b.																														
Intézményi működési bevételek	22 161 804	22 161 804	22 161 804	9 941 450	9 941 450	9 941 450	1 080 000	1 080 000	1 080 000	0	0	0	0	0	0	0	0	0	0	0	0	0	0	0	0	0	0	0		
<b>Felhalmozási feladatok</b>																														
Felhalmozási bevételek																														
<b>Bevételek összesen:</b>	<b>22 161 804</b>	<b>22 161 804</b>	<b>22 161 804</b>	<b>9 941 450</b>	<b>9 941 450</b>	<b>9 941 450</b>	<b>1 080 000</b>	<b>1 080 000</b>	<b>1 080 000</b>	<b>0</b>	<b>0</b>	<b>0</b>	<b>0</b>	<b>0</b>	<b>0</b>	<b>0</b>	<b>0</b>	<b>0</b>	<b>0</b>	<b>0</b>	<b>0</b>	<b>0</b>	<b>0</b>	<b>0</b>	<b>0</b>	<b>0</b>	<b>0</b>	<b>0</b>		
<b>Állami feladatok</b>	<b>32 774 671</b>	<b>33 670 791</b>	<b>35 330 791</b>	<b>64 058 808</b>	<b>69 271 634</b>	<b>80 288 634</b>	<b>10 438 000</b>	<b>20 088 733</b>	<b>20 091 300</b>	<b>40 148 780</b>	<b>40 341 910</b>	<b>40 421 343</b>	<b>22 088 078</b>	<b>22 730 878</b>	<b>23 801 078</b>	<b>62 068 859</b>	<b>132 377 281</b>	<b>120 805 018</b>	<b>6 670 407</b>	<b>9 014 868</b>	<b>9 014 868</b>	<b>41 820 337</b>	<b>41 820 337</b>	<b>41 820 337</b>	<b>27 904 074</b>	<b>27 904 074</b>	<b>27 904 074</b>	<b>171 026 000</b>		
Statisztikai feladatok	11 695 937	11 695 937	13 316 937	100 000	100 000	100 000	1 000 000	1 000 000	1 000 000	0	0	0	0	0	0	0	0	0	0	0	0	0	0	0	0	0	0	0	0	
Munkaadókat terhelő járulékok	1 494 475	1 494 475	1 494 475	33 040	33 040	33 040	2 460 538	2 558 823	2 563 394	4 379 151	4 379 151	4 603 611	2 383 621	2 383 621	2 383 621	6 370 187	11 767 616	11 523 356	2 300 019	2 300 019	2 300 019	2 300 019	2 300 019	2 300 019	2 300 019	2 300 019	2 300 019			
Dologi kiadások	19 614 289	20 519 509	20 519 509	83 923 568	89 138 792	89 138 794	7 158 418	21 157 910	25 328 002	6 705 490	6 898 641	6 898 889	1 364 430	1 425 298	1 425 298	12 302 308	12 886 680	14 953 622	22 665 303	22 665 303	22 665 303	22 665 303	22 665 303	27 894 074	27 894 074	27 894 074	120 863 318			
Egyéb működési célú kiadások																														
<b>Bevételek kiadások</b>	<b>32 774 671</b>	<b>33 670 791</b>	<b>35 330 791</b>	<b>64 058 808</b>	<b>69 271 634</b>	<b>80 288 634</b>	<b>10 438 000</b>	<b>20 088 733</b>	<b>20 091 300</b>	<b>40 148 780</b>	<b>40 341 910</b>	<b>40 421 343</b>	<b>22 088 078</b>	<b>22 730 878</b>	<b>23 801 078</b>	<b>62 068 859</b>	<b>132 377 281</b>	<b>120 805 018</b>	<b>6 670 407</b>	<b>9 014 868</b>	<b>9 014 868</b>	<b>41 820 337</b>	<b>41 820 337</b>	<b>41 820 337</b>	<b>27 904 074</b>	<b>27 904 074</b>	<b>27 904 074</b>	<b>171 026 000</b>		
<b>K i a d ó k ö s s e s e n:</b>	<b>32 774 671</b>	<b>33 670 791</b>	<b>35 330 791</b>	<b>64 058 808</b>	<b>69 271 634</b>	<b>80 288 634</b>	<b>10 438 000</b>	<b>20 088 733</b>	<b>20 091 300</b>	<b>40 148 780</b>	<b>40 341 910</b>	<b>40 421 343</b>	<b>22 088 078</b>	<b>22 730 878</b>	<b>23 801 078</b>	<b>62 068 859</b>	<b>132 377 281</b>	<b>120 805 018</b>	<b>6 670 407</b>	<b>9 014 868</b>	<b>9 014 868</b>	<b>41 820 337</b>	<b>41 820 337</b>	<b>41 820 337</b>	<b>27 904 074</b>	<b>27 904 074</b>	<b>27 904 074</b>	<b>171 026 000</b>		



Gyál Város Önkormányzata és intézményei, Gyál Polgármesteri Hivatal  
2023. évi költségvetési létszámkerete

Intézmény megnevezése	Nyitólétszám 2023. Jan. 01-jén						Létszám 2023. március 01-től						Létszám 2023. április 01-től						Létszám 2023. július 01-től					
	Teljes munkaidős	Rész-munkaidős	Köz-foglalkozt.	Összesen	Teljes munkaidősre átszámított létszám	Megbízás/díjazatok	Teljes munkaidős	Rész-munkaidős	Köz-foglalkozt.	Összesen	Teljes munkaidősre átszámított létszám	Megbízás/díjazatok	Teljes munkaidős	Rész-munkaidős	Köz-foglalkozt.	Összesen	Teljes munkaidősre átszámított létszám	Megbízás/díjazatok	Teljes munkaidős	Rész-munkaidős	Köz-foglalkozt.	Összesen	Teljes munkaidősre átszámított létszám	Megbízás/díjazatok
Gyál Város Önkormányzat	2	0	4	6	6	37	2	0	4	6	6	37	2	0	4	6	6	37	2	0	4	6	6	37
<b>Önkormányzat összesen</b>	<b>2</b>	<b>0</b>	<b>4</b>	<b>6</b>	<b>6</b>	<b>37</b>	<b>2</b>	<b>0</b>	<b>4</b>	<b>6</b>	<b>6</b>	<b>37</b>	<b>2</b>	<b>0</b>	<b>4</b>	<b>6</b>	<b>6</b>	<b>37</b>	<b>2</b>	<b>0</b>	<b>4</b>	<b>6</b>	<b>6</b>	<b>37</b>
Gyál Polgármesteri Hivatal	57	0	0	57	57	2	57	0	0	57	57	2	57	0	0	57	57	2	57	0	0	57	57	2
<b>Gyál Polgármesteri Hivatal összesen</b>	<b>57</b>	<b>0</b>	<b>0</b>	<b>57</b>	<b>57</b>	<b>2</b>	<b>57</b>	<b>0</b>	<b>0</b>	<b>57</b>	<b>57</b>	<b>2</b>	<b>57</b>	<b>0</b>	<b>0</b>	<b>57</b>	<b>57</b>	<b>2</b>	<b>57</b>	<b>0</b>	<b>0</b>	<b>57</b>	<b>57</b>	<b>2</b>
<b>Intézmények</b>																								
Gyál Tullipán Óvoda	48	0	0	48	48	0	48	0	0	48	48	0	48	0	0	48	48	0	48	0	0	48	48	0
Gyál Lilium Óvoda	51	0	0	51	51	1	51	0	0	51	51	1	51	0	0	51	51	1	51	0	0	51	51	1
Gyál Táltka Óvoda	56	0	0	56	56	0	56	0	0	56	56	0	56	0	0	56	56	0	56	0	0	56	56	0
Arany János Közösségi Ház és V. Könyvtár	16	0	0	16	16	6	16	0	0	16	16	6	16	0	0	16	16	6	16	0	0	16	16	6
Városi Egészségügyi Központ	17	7	0	24	21,25	11	17	7	0	24	21,25	11	32	7	0	39	36,25	11	25	6	0	31	28,75	11
Gyál Bóbita Bölcsőde	28	2	0	30	29	1	30	2	0	32	29	1	30	2	0	32	29	1	30	2	0	32	29	1
<b>Intézmények összesen</b>	<b>216</b>	<b>9</b>	<b>0</b>	<b>225</b>	<b>221,25</b>	<b>19</b>	<b>218</b>	<b>9</b>	<b>0</b>	<b>227</b>	<b>221,25</b>	<b>19</b>	<b>233</b>	<b>9</b>	<b>0</b>	<b>242</b>	<b>236,25</b>	<b>19</b>	<b>226</b>	<b>8</b>	<b>0</b>	<b>234</b>	<b>228,75</b>	<b>19</b>
<b>Mindösszesen</b>	<b>275</b>	<b>9</b>	<b>4</b>	<b>288</b>	<b>284,25</b>	<b>58</b>	<b>277</b>	<b>9</b>	<b>4</b>	<b>290</b>	<b>284,25</b>	<b>58</b>	<b>292</b>	<b>9</b>	<b>4</b>	<b>305</b>	<b>299,25</b>	<b>58</b>	<b>285</b>	<b>8</b>	<b>4</b>	<b>297</b>	<b>291,75</b>	<b>58</b>

Gyál Város Önkormányzat kötelező, önként vállalt, állami (államigazgatási) feladatai

Feladatok	Bevételi előirányzat	ebből:								
		Működési célú támogatás (ktgvet.)	Közhatalmi bevétel (helyi adók)	Működési bevételek	Működési célú támogatás	Felhalm. célú támogatás értékű bev.	Felhalmozási célú átvett pénzeszközök	Felhalmozási bevételek	Finanszírozási bevételek	
<b>BEVÉTELEK</b>										
<b>I. Működési bevételek</b>										
<b>A Kötelező feladatok</b>										
Település üzemeltetés bevételei	0							0	0	0
Köznevelési és gyermekétkeztetési feladat bevételei	1 010 688 869	817 320 150	0	100 219 065	0			0	0	93 149 654
Óvodák működtetésének bevételei	809 195 155	699 974 880		16 070 621						93 149 654
Gyermekétkeztetési bevételei	201 493 714	117 345 270		84 148 444						
<b>Szociális, gyermekjóléti feladatok bev.</b>	<b>366 319 179</b>	<b>350 202 698</b>	<b>0</b>	<b>4 738 974</b>	<b>0</b>			<b>0</b>	<b>0</b>	<b>11 377 507</b>
Pénzbeli szociális juttatások	0	0								
Bóbita Bölcsőde bevételei	197 449 069	181 332 588		4 738 974						11 377 507
Társulás szociális és családvédelmi felad.	168 870 110	168 870 110								
<b>Kulturális szolgáltatás</b>	<b>139 807 057</b>	<b>67 311 210</b>	<b>0</b>	<b>24 706 937</b>	<b>0</b>			<b>0</b>	<b>0</b>	<b>47 678 910</b>
Arany J. Köz.Ház és V. Könyvtár bevételei	139 807 057	67 311 210		24 706 937					110 000	47 678 910
<b>Egészségügyi ellátás bevétele</b>	<b>170 802 207</b>	<b>0</b>	<b>0</b>	<b>33 183 354</b>	<b>81 216 000</b>			<b>0</b>	<b>0</b>	<b>56 402 853</b>
Városi Egészségügyi Központ bevételei	170 802 207	0		33 183 354	81 216 000					56 402 853
<b>Igazgatási feladatok</b>	<b>4 933 723 928</b>	<b>637 857 296</b>	<b>1 408 000 395</b>	<b>204 283 616</b>	<b>38 976 551</b>			<b>50 000 000</b>	<b>16 260 208</b>	<b>0</b>
Önkormányzati bevétel	4 615 906 253	372 081 296	1 398 590 395	194 683 616	38 976 551			50 000 000	16 260 208	2 545 314 187
Egyéb igazgatási feladatok (PH)	317 817 675	265 776 000	9 410 000	9 600 000	0					33 031 675
<b>Kiegészítő bértámogatás</b>	<b>154 639 809</b>	<b>154 639 809</b>								
<b>A Kötelező feladatok összesen:</b>	<b>6 775 981 049</b>	<b>2 027 331 163</b>	<b>1 408 000 395</b>	<b>367 131 946</b>	<b>120 192 551</b>			<b>50 000 000</b>	<b>16 260 208</b>	<b>110 000</b>
<b>B Önként vállalt feladatok</b>										
Kamatbevétel	141 996 131			141 996 131						
Dolgozónak nyújtott kölcsön megérettülése	107 147							107 147	0	
Bérbeadáshoz kapcsolódó továbbszámlázás Önk	61 121 761			61 121 761						
Nemzetközi kapcsolatok	0									
Bérbeadás (Önkormányzat)	225 453 019			225 453 019	0					
Esküvői szolgáltatás (PH)	1 500 000			1 500 000						
Egyéb igazgatási feladatok (PH)	0									
Igazgatási feladat/Önkormányzati bevétel	1 499 195 349		1 499 195 349							
Bérbeadáshoz kapcsolódó továbbszámlázás PH	31 192 203			31 192 203						
Közérdekű kötváll. Önk.	350 000				350 000					
Járóbeteg szakellátás	0									
Mezőőri feladatok	0		0							
<b>B Önként vállalt feladatok összesen:</b>	<b>1 960 915 610</b>	<b>0</b>	<b>1 499 195 349</b>	<b>461 263 114</b>	<b>350 000</b>			<b>0</b>	<b>107 147</b>	<b>0</b>
<b>C Állami (államigazgatási) feladatok</b>										
<b>Területi általános végrehajtás</b>	<b>0</b>	<b>0</b>	<b>0</b>	<b>0</b>	<b>0</b>			<b>0</b>	<b>0</b>	<b>0</b>
Önkormányzati bevétel	0			0						
Gépjárműadó bevétele	0							0	0	0
<b>C Állami (államigazgatási) feladatok összesen:</b>	<b>0</b>	<b>0</b>	<b>0</b>	<b>0</b>	<b>0</b>			<b>0</b>	<b>0</b>	<b>0</b>
<b>I. Működési bevételek összesen</b>	<b>8 736 896 659</b>	<b>2 027 331 163</b>	<b>2 907 195 744</b>	<b>828 395 060</b>	<b>120 542 551</b>			<b>50 000 000</b>	<b>16 367 355</b>	<b>110 000</b>
<b>II. Felhalmozási bevételek (nem kötelező feladat)</b>	<b>275 874 000</b>	<b>0</b>	<b>0</b>	<b>0</b>	<b>0</b>			<b>0</b>	<b>95 874 000</b>	<b>180 000 000</b>
Saját bevétel	180 000 000									180 000 000
Felhalmozási célú támog. ért. bev. (Unió)	0									
Felhalmozási célú támog. ért. bev. (Hazai)	0									
Felhalmozási bev. (telekeletadások, eszközbesz.)	0									
Felh. célú átvett pénzeszk. (közérdekű k.)	95 874 000							95 874 000		
Nyújtott kölcsön bevételei	0									
<b>III. Finanszírozási bevételek (kötelező)</b>	<b>2 759 955 767</b>									<b>2 759 955 767</b>
Finanszírozási bevétel (Önként vállalt) Eü. Kp.	17 721 875									17 721 875
Finanszírozási bevétel (Önként vállalt) Hivatal	28 662 180									28 662 180
<b>ÖNKORMÁNYZAT BEVÉTELEI ÖSSZESEN:</b>	<b>11 819 110 481</b>	<b>2 027 331 163</b>	<b>2 907 195 744</b>	<b>828 395 060</b>	<b>120 542 551</b>			<b>50 000 000</b>	<b>112 241 355</b>	<b>180 110 000</b>

	Feladatok	Kiadási előirányzat	ebből:									
			Személyi juttatások	Munkaadói járulékok	Dologi kiadás	Ellátottak pénzbeli juttatásai	Egyéb működési célú kiadások	Finanszírozási kiadás	Intézményi beruházások	Beruházások felhalmozási kiadások	Felújítás	Tartalékok

**KIADÁSOK**

<b>I. Működési kiadások</b>													
<b>A</b>	<b>Kötelező feladatok</b>												
	Település üzemeltetés	967 998 793	0	0	499 719 519	0	457 101 229	0	0	4 572 000	0	6 606 045	0
	Gyál Városüzemeltetési Kft támogatása	463 707 274					457 101 229					6 606 045	
	GY.T.H. szemétszállítás támogatása	0											
	Közvilágítás	112 522 000			107 950 000					4 572 000			
	Egyéb üzemeltetési	246 783 355			246 783 355								
	Iskolák működtetése	144 986 164			144 986 164						0	0	
	<b>Alapfokú nevelés, oktatás</b>	<b>1 426 829 757</b>	<b>926 486 358</b>	<b>140 819 390</b>	<b>271 460 658</b>	<b>0</b>	<b>0</b>	<b>0</b>	<b>0</b>	<b>30 629 279</b>	<b>18 415 000</b>	<b>39 019 072</b>	<b>0</b>
	Tulipán Óvoda finanszírozás	435 442 144	266 172 341	40 376 028	112 206 261					4 677 495	0	12 010 019	
	Liliom Óvoda finanszírozás	447 653 522	304 286 155	45 625 705	71 302 748					12 064 917	0	14 373 997	
	Tátika Óvoda finanszírozás	543 734 091	356 027 862	54 817 657	87 951 649					13 886 867	18 415 000	12 635 056	
	<b>Kulturális szolgáltatás</b>	<b>328 871 717</b>	<b>100 549 989</b>	<b>14 229 404</b>	<b>172 118 333</b>	<b>0</b>	<b>1 296 799</b>	<b>0</b>	<b>0</b>	<b>23 623 629</b>	<b>0</b>	<b>17 053 563</b>	<b>0</b>
	Arany J. Köz.Ház és V. Könyvtár finanszírozás	328 871 717	100 549 989	14 229 404	172 118 333		1 296 799			23 623 629		17 053 563	
	<b>Szociális, gyermekjóléti feladatok</b>	<b>710 260 845</b>	<b>206 081 806</b>	<b>32 376 803</b>	<b>51 397 864</b>	<b>24 890 000</b>	<b>380 626 274</b>	<b>0</b>	<b>0</b>	<b>8 008 540</b>	<b>0</b>	<b>6 879 558</b>	<b>0</b>
	Pénzbeli szociális ellátások	24 890 000				24 890 000							
	Kertváros Kistérség támogatás	382 626 274					380 626 274					2 000 000	
	Bóbita Bölcsőde finanszírozás	302 744 571	206 081 806	32 376 803	51 397 864					8 008 540	0	4 879 558	
	<b>Egészségügyi ellátás</b>	<b>338 863 986</b>	<b>161 934 271</b>	<b>22 651 697</b>	<b>140 502 252</b>	<b>0</b>	<b>0</b>	<b>0</b>	<b>0</b>	<b>13 606 266</b>	<b>0</b>	<b>169 500</b>	<b>0</b>
	Városi Egészségügyi Központ finanszírozása	338 863 986	161 934 271	22 651 697	140 502 252					13 606 266		169 500	
	<b>Közmunka program</b>	<b>9 605 000</b>	<b>8 500 000</b>	<b>1 105 000</b>									
	<b>Sportfeladatok</b>	<b>0</b>											
	<b>Helyi közösségi közlekedés</b>	<b>44 061 982</b>	<b>0</b>	<b>0</b>	<b>0</b>	<b>0</b>	<b>44 061 982</b>	<b>0</b>	<b>0</b>	<b>0</b>	<b>0</b>	<b>0</b>	<b>0</b>
	Buszjáratok támogatása	44 061 982					44 061 982						
	<b>Közbiztonság</b>	<b>9 200 000</b>					<b>9 200 000</b>						
	Víziközmű szolgáltatás karbantart, fejl.	482 593 442			163 315 626					147 465 293	171 812 523	0	
	<b>Igazgatási feladatok</b>	<b>1 197 237 728</b>	<b>500 163 083</b>	<b>73 222 391</b>	<b>251 766 799</b>	<b>0</b>	<b>62 813 337</b>	<b>0</b>	<b>0</b>	<b>73 453 731</b>	<b>0</b>	<b>235 818 387</b>	<b>0</b>
	Önkormányzati feladatok támogatása	456 333 400	81 076 711	13 040 519	31 469 943		59 212 749			35 715 091		235 818 387	
	Egyéb önkormányzati kiadások (PH)	740 904 328	419 086 372	60 181 872	220 296 856		3 600 588			37 738 640			
	<b>Általános tartalék</b>	<b>199 694 780</b>										<b>199 694 780</b>	
<b>A</b>	<b>Kötelező feladatok összesen:</b>	<b>5 715 218 030</b>	<b>1 903 715 507</b>	<b>284 404 685</b>	<b>1 550 281 051</b>	<b>24 890 000</b>	<b>955 099 621</b>	<b>0</b>	<b>0</b>	<b>301 358 738</b>	<b>190 227 523</b>	<b>505 240 905</b>	<b>0</b>
<b>B Önként vállalt feladatok</b>													
	Marketing, kommunikáció	76 223 237	27 549 094	9 130 872	39 265 651							277 620	
	Faültetési program	7 882 195										9 917	
	Gyáli Élet Program	61 548 000			47 498 000	14 050 000						0	
	Kitüntetések, díjak	4 137 985	2 893 485	456 500								788 000	
	Nemzetközi kapcsolatok	3 200 800	2 000 000	660 800	540 000								
	Közterületi rendezvények	517 426	109 684	19 606								388 136	
	Civil és egyéb szervezetek támogatásai	73 589 669					70 288 245					3 301 424	
	Iskolák támogatása	7 056 919					6 456 919					600 000	
	Bursa Hungarica ösztöndíj	2 175 000					2 175 000						
	Polgármesteri keret	8 511 250					8 511 250						
	Járóbeteg szakellátás	104 431 822										104 431 822	
	Városi Eü. Központ kiadásai	17 721 875			17 721 875								
	Egyéb nem kötelező feladat (ÖNK)	70 870 012					70 870 012						
	Egyéb nem kötelező feladat (PH)	61 354 383	8 633 622	7 037 921						11 161 700	34 521 140		
<b>B</b>	<b>Önként vállalt feladatok összesen:</b>	<b>499 220 573</b>	<b>41 185 885</b>	<b>17 305 699</b>	<b>105 025 526</b>	<b>14 050 000</b>	<b>166 173 704</b>	<b>0</b>	<b>0</b>	<b>11 161 700</b>	<b>34 521 140</b>	<b>109 796 919</b>	<b>0</b>
<b>C Állami (államigazgatási) feladatok</b>													
	Gépjárműadóztatási feladatok	0											
	Általános igazgatási feladatok	0											
<b>C</b>	<b>Állami (államigazgatási) feladatok összesen:</b>	<b>0</b>	<b>0</b>	<b>0</b>	<b>0</b>	<b>0</b>	<b>0</b>	<b>0</b>	<b>0</b>	<b>0</b>	<b>0</b>	<b>0</b>	<b>0</b>
<b>I. Működési kiadások összesen:</b>													
		<b>6 214 438 603</b>	<b>1 944 901 392</b>	<b>301 710 384</b>	<b>1 655 306 577</b>	<b>38 940 000</b>	<b>1 121 273 325</b>	<b>0</b>	<b>0</b>	<b>312 520 438</b>	<b>224 748 663</b>	<b>615 037 824</b>	<b>0</b>
<b>II. Felhalmozási kiadások (nem kötelező feladat)</b>													
	Önkormányzati beruházások	1 267 730 975								1 075 930 975		191 800 000	
	Felújítások	27 332 131									27 332 131		
	Egyéb felhalmozási kiadások (átadott)	381 368 649								16 411 453		364 957 196	
	Nyújtott kölcsön kiadások	1 000 000								1 000 000			
<b>II.</b>	<b>Felhalmozási kiadások összesen:</b>	<b>1 677 431 755</b>	<b>0</b>	<b>0</b>	<b>0</b>	<b>0</b>	<b>0</b>	<b>0</b>	<b>0</b>	<b>1 093 342 428</b>	<b>27 332 131</b>	<b>556 757 196</b>	<b>0</b>
<b>III. Finanszírozási kiadások (kötelező)</b>													
	Finanszírozási kiadások (önként vállalt)	<b>3 820 718 786</b>					<b>871 732 891</b>	<b>2 948 985 895</b>		<b>0</b>		<b>0</b>	
		<b>106 521 337</b>						<b>106 521 337</b>					
<b>ÖNKORMÁNYZATI KIADÁSOK ÖSSZESEN:</b>		<b>11 819 110 481</b>	<b>1 944 901 392</b>	<b>301 710 384</b>	<b>1 655 306 577</b>	<b>38 940 000</b>	<b>1 993 006 216</b>	<b>3 055 507 232</b>	<b>0</b>	<b>1 405 862 866</b>	<b>252 080 794</b>	<b>1 171 795 020</b>	<b>0</b>

## HATÁSVIZSGÁLATI LAP

*Előterjesztés, rendeletmódosítás-tervezet címe:*

**Az Önkormányzat 2023. évi költségvetéséről szóló 4/2023. (II.24.) sz. önkormányzati rendelet módosítása**

**I. A rendeletmódosítás társadalmi, gazdasági, költségvetési hatásai**

A tervezetnek társadalmi, gazdasági hatása nincs.  
A rendeletmódosítás költségvetési hatása az előterjesztésben részletezettek szerint alakul.

**II. A rendeletmódosítás környezeti és egészségi következményei**

A rendeletmódosításnak környezeti és egészségügyi hatása nincs.

**III. A rendeletmódosítás adminisztratív terheket befolyásoló hatásai**

A rendeletmódosítás elfogadásáról az előirányzat módosítással érintett intézmények intézményvezetői belső intézkedés formájában kapnak írásos tájékoztatást. Az előirányzatokban történt módosulásokat az előirányzat nyilvántartásokon és a könyvelésen át kell vezetni.

**IV. A rendelettervezet megalkotásának szükségessége, elmaradásának várható következményei**

A tervezet szükségességét a 2023. évi gazdálkodás és a képviselő-testületi döntések hatásainak költségvetési rendeleten való átvezetése indokolja. Az államháztartásról szóló 2011. évi CXCV. törvény 34. § (4) bekezdése rendelkezik arról, hogy a képviselő-testület – az első negyedév kivételével - negyedévenként, a döntése szerinti időpontokban, de legkésőbb az éves költségvetési beszámoló elkészítésének határidejéig módosítja a költségvetési rendeletét.  
Amennyiben a többletforrások nem kerülnek átvezetésre a költségvetési rendeleten, úgy azok terhére nem vállalható kötelezettség a jogszabály alapján.

**V. A rendeletmódosítás alkalmazásához szükséges személyi, szervezeti, tárgyi és pénzügyi feltételek**

A feltételek biztosítottak.

**VI. A rendeletmódosítás az európai uniós jogból eredő kötelezettségekkel összhangban áll, az Európai Unió intézményeivel és tagállamaival való egyeztetési, előzetes bejelentési kötelezettség nincs.**

**Tárgy:** Javaslat Gyál Város Önkormányzata  
2024. évi költségvetési rendeletének  
megalkotására.

### **Tisztelt Képviselő-testület!**

Az államháztartásról szóló 2011. évi CXCV. törvény (továbbiakban ÁHT) 24. §. (3) bekezdése szerint a jegyző által előkészített (29/A. § szerinti tervszámoknak megfelelően) költségvetési rendelettervezetet a polgármester február 15-éig nyújtja be a Képviselő-testületnek.

A Magyar Államkincstár által működtetett elektronikus rendszerben mind az évközi beszámolók, mind pedig az évvégi zárszámadási rendelet számadatait forintban kell teljesíteni. Ennek megfelelően a 2024. évi költségvetés forintban készült.

A 2024. évi költségvetés rendelettervezete a Magyarország 2024. évi központi költségvetéséről szóló 2023. évi LV. törvényben, az államháztartásról szóló 2011. évi CXCV. törvényben, az államháztartásról szóló törvény végrehajtásáról rendelkező 368/2011. (XII.31.) Korm. rendeletben, a kormányzati funkciók, államháztartási szakágazatok osztályozási rendjéről szóló 15/2019. (XII.7) PM rendeletben, az államháztartás számviteléről szóló 4/2013. (I.11.) Korm. rendeletben, a Magyarország 2024. évi központi költségvetésének megalapozásáról szóló 2023. évi LIII. törvényben leírtak figyelembevételével készült.

Az ÁHT és az ÁVR rendelkezéseinek eleget téve Gyál Város Önkormányzatának 2024. évi költségvetéséről szóló előterjesztését a Képviselő-testület elé terjesztem.

Az elmúlt években az adóbevételek tervezése és teljesülése során számos külső hatással számolni kellett, amelyek mindig elbizonytalanították a tervezést. Az adóbevételek tekintetében tervezett adatokat a 2023. év teljesüléséhez igazítottuk, számolva a jelenlegi gazdasági körülményekkel.

A jelenleg betervezett rendelettervezet sem működési, sem pedig felhalmozási hiányt nem tartalmaz, hitelfelvétellel nem számol, így az abban foglaltak módosítására teendő javaslatok esetén kérem annak mind a bevételi, mind a kiadási oldalát meghatározni.

A maradvány összege véglegesen a zárszámadás elkészítésekor válik ismertté. Jelen tervezetben az előző években betervezett, de a 2024. évben teljesülő kiadások összegei kerültek bevételi oldalra a maradvány sorába betervezve, valamint kötelezettséggel nem terhelt költségvetési maradvány is tervezésre került.

A rendelettervezet adataiból látható, hogy a 2024. év fokozott odafigyelést, felelős gazdálkodást igényel mind az intézmények, mind az önkormányzati tulajdonú gazdasági társaságok, mind pedig a Polgármesteri Hivatal vezetőitől és dolgozóitól, mérsékletet a Képviselő-testület tagjaitól.

A 2024. évben a felhalmozási kiadások a 2023. évben induló beruházásokra fordítandó összegeket tartalmazzák, valamint tartalmazzák újonnan induló beruházásra és felújításra fordítandó kiadásokat, a város kiegyensúlyozott működését szem előtt tartva.

A helyi önkormányzat költségvetésének az alábbiakat kell tartalmaznia:<sup>1</sup>

- a helyi önkormányzat költségvetési bevételeit és költségvetési kiadásait; működési bevételek és működési kiadások, felhalmozási bevételek és felhalmozási kiadások, előirányzat-csoportok, kiemelt előirányzatok, és kötelező feladatok, önként vállalt feladatok, állami (államigazgatási) feladatok

---

<sup>1</sup> Áht 23. §. (2)-(4) bekezdés

- szerinti bontásban,
- a helyi önkormányzat által irányított költségvetési szervek engedélyezett létszámát, valamint költségvetési bevételeit és költségvetési kiadásait kiemelt előirányzatok, kötelező feladatok, önként vállalt feladatok, állami (államigazgatási) feladatok szerinti bontásban,
  - a költségvetési egyenleg összegét működési bevétel-kiadás, felhalmozási bevétel-kiadás egyenleg szerinti bontásban,
  - a költségvetési hiány belső finanszírozására szolgáló előző évek költségvetési maradványának igénybevételeit,
  - az előző ponton túli költségvetési hiány külső finanszírozására szolgáló finanszírozási bevételeket és kiadásokat működési és felhalmozási cél szerinti tagolásban,
  - a költségvetési év azon fejlesztési céljait, amelyek megvalósításához adósságot keletkeztető ügylet megkötése válik, vagy válhat szükségessé,
  - az adósságot keletkeztető ügyletekből és kezességvállalásokból fennálló kötelezettségeit az adósságot keletkeztető ügyletek futamidejének végéig, illetve a garancia, kezesség érvényesíthetőségéig, és a Gst. 45. § (1) bekezdés a) pontjában kapott felhatalmazás alapján kiadott jogszabályban meghatározottak szerinti saját bevételeit,
  - a költségvetés végrehajtásával kapcsolatos hatásköröket, így különösen a Möt. 68. § (4) bekezdése szerinti értékhatárt, a finanszírozási bevételekkel és a finanszírozási kiadásokkal kapcsolatos hatásköröket, valamint a 34. § (2) bekezdése szerinti esetleges felhatalmazást,
  - a helyi önkormányzat kizárólagos vagy többségi tulajdoni részesedésével működő, utolsó lezárt üzleti év szerint 30 milliárd forintot meghaladó mérleg-főösszegű gazdasági társasággal – kötelező önkormányzati feladatellátásra – kötött közszolgáltatási szerződésből eredő, az érintett gazdasági társaság önkormányzat által nem vitatott, a költségvetés tervezésekor fennálló követelésének összegét,
    - az előző ponton túl a helyi önkormányzat kizárólagos vagy többségi tulajdoni részesedésével működő, utolsó lezárt üzleti év szerint 30 milliárd forintot meghaladó mérleg-főösszegű gazdasági társaság,
    - a helyi önkormányzat kizárólagos vagy többségi tulajdoni részesedésével működő, utolsó lezárt üzleti év szerint 30 milliárd forintot meghaladó mérleg-főösszegű gazdasági társaság által alapított gazdasági társaság előző évi elfogadott beszámolóját, és amennyiben jogszabályi kötelezettség előírta, az ezekre vonatkozó könyvvizsgálói jelentést is.

Ha a beszámoló alapján a gazdasági társaság az előző évben veszteséges volt, és azt a mérlegben szereplő, a saját tőke részét képező eredménytartalék sem ellensúlyozta, az önkormányzat költségvetési rendeletéhez mellékelni kell az érintett gazdasági társaság tárgyévi üzleti tervét is, amelyben veszteség nem tervezhető, vagy amennyiben a gazdasági társaság üzleti tervében veszteséget tervez, akkor annak fedezetét az önkormányzat költségvetési rendeletében – a tulajdoni részarányának megfelelő mértékében – támogatásként meg kell tervezni a támogatást fedező, közgazdasági megalapozottságú önkormányzati többletbevétel, vagy intézkedés bemutatásával. A költségvetési rendeletben tervezett támogatást a az önkormányzat költségvetési rendeletének módosítása során is alkalmazni kell.
  - elkülönítetten az általános tartalékot és céltartalékot.

A költségvetés előterjesztésekor a képviselő-testület részére tájékoztatásul be kell mutatni <sup>2</sup>:

- a helyi önkormányzat mérlegét közgazdasági tagolásban,
- a helyi önkormányzat előirányzat felhasználási tervét,
- a többéves kihatással járó döntések számszerűsítését évenkénti bontásban és összesítve,
- a közvetett támogatásokat, különösen az adóelengedéseket, adókedvezményeket,
- a költségvetési évet követő három év tervezett bevételi és kiadási előirányzatainak keretszámait főbb csoportok szerint.

Az ÁVR 27. § (1) bekezdése szerint a jegyző a költségvetési rendelettervezetet a költségvetési szervek vezetőivel egyeztetni, annak eredményét írásban rögzíti, és az egyeztetés eredményét a polgármester a képviselő-testület bizottságai elé terjeszti.

A közalkalmazottak jogállásáról szóló 1992. XXXIII. törvény 6. § (3) a) pontja értelmében a fenntartó, Gyál Város

<sup>2</sup> Aht 24. §.(4) bekezdése szerint



Önkormányzata 2024. évi költségvetés tervezetét véleményezésre megküldte a települési reprezentatív szakszervezet részére.

A költségvetési rendelettervezet az alábbi összetételben készült:

1. *szöveges előterjesztés,*
2. *szöveges előterjesztés mellékleteit képező munkatáblák, (1-4.).* A munkatáblák összehasonlítás céljából tartalmazzák a 2022. évi és a 2023. évi eredeti előirányzatokat, a 2023. évi 1-11 havi teljesítés adatát, valamint a 2024. évi tervezett előirányzatokat. A munkatábla 3. sz. melléklete összehasonlítás céljából a 2022. évi, a 2023. évi megalapozó felmérés adatait (eredeti előirányzatokat) és a 2024. évi megalapozó felmérés adatait tartalmazza.
3. *a költségvetési rendelet,*
4. *a költségvetési rendelet mellékletét képező táblázatok (1-23),*
5. *hatásvizsgálati lap.*

A fentiek szerint elkészített 2024. évi költségvetési rendelettervezet költségvetési bevételeinek és költségvetési kiadásainak fő számainak előirányzat-csoportok és kiemelt előirányzatok szerinti bontásban a rendelettervezet 1. melléklete tartalmazza.

## **Gyál Város Önkormányzatának 2024. évi bevételei**

### **1. Önkormányzat bevételei**

Az Önkormányzat bevételeinek részletezését a rendelettervezet 2., COFOG kód szerinti bontását a rendelettervezet 7. melléklete tartalmazza.

#### **Működési célú bevételek**

##### **Működési célú támogatások ÁH-on belülről**

##### **Önkormányzatok működési támogatása**

Az önkormányzatok működési támogatása soron került tervezésre 2024. évi központi költségvetéséről szóló 2023. évi LV. törvényben (továbbiakban: Költségvetési törvény) 2. mellékletében, valamint a 3. mellékletében meghatározott feladatmutatók alapján az Önkormányzatot megillető támogatások összege.

A támogatások részletezését a rendelettervezet 3. melléklete tartalmazza.

##### **Közhatalmi bevétel**

##### **Vagyon típusú adók**

A vagyon típusú adók bevételei között került megtervezésre a helyi adók közül az *épitményadó* bevétele. Az adóbevétel a 2024. évre kivetett összegek alapján terveztük, figyelembe vettük a meglévő kintlévőségeket és a behajthatósági tényezőket.

##### **Termékek és szolgáltatások adói**

A termékek és szolgáltatások adó bevételei között került megtervezésre az *iparűzési adó* bevétele. A bevételeket ez esetben is a 2024. évre kivetett összegek alapján terveztük, valamint az elszámolási különbözet 2024. évben befolyó várható összegét.

##### **Egyéb közhatalmi bevételek**

Itt került tervezésre a mezőéri járulék hátralékából, a talajterhelési díjből, a helyi adókhoz kapcsolódó bírságból, pótlékból, a közterület-használati díjből, valamint a munkakezdési hozzájárulásból származó bevétel összege.

##### **Működési bevételek**

##### **Szolgáltatási bevételek**

Ezen a rovaton került tervezésre az önkormányzat tulajdonában lévő ingatlanok bérbeadásából származó bevétel (pl: vállalkozói park), az F.C.C által fizetett kompenzációs jutalék összege, valamint ezen bevételeket terhelő általános forgalmi adó összege.

##### **Közvetített szolgáltatások ellenértéke**

Itt került tervezésre a MÁV Zrt részére a Gyál-felső vasútállomás üzemeltetési költségének összege. Itt került továbbá tervezésre a Gyál Városfejlesztési és Városüzemeltetési Nonprofit Kft részére továbbszámlázott

vagyonbiztosítás összege, amely a Gyál, Rákóczi F u. 44.sz. alatti épületre vonatkozik. Ezen a soron került még tervezésre azon köztemetési költség összege, amikor Gyálon halálozik el az állampolgár, és az állandó lakóhely szerinti önkormányzat a köztemetés költségét megtéríti. Ezen a soron került továbbá tervezésre a Sportszarnok üzemeltetése során felmerült közüzemi díjak Városgazda Kft részére továbbszámlázott összege.

#### **Tulajdonosi bevételek**

Ezen a soron összeg nem került tervezésre.

#### **Ellátási díjak**

Az ellátási díjak rovaton került tervezésre az általános iskolákban étkező tanulóktól beszedett térítési díj összege intézményenkénti bontásban, valamint itt szerepel a diétás közétkeztetés bevétele.

#### **Kiszámlázott általános forgalmi adó**

Ezen a rovaton került tervezésre az általános forgalmi adó törvény szerinti termékértékesítés és szolgáltatásnyújtás során kiszámlázandó általános forgalmi adó összege.

#### **Kamatbevételek**

Ezen a soron került tervezésre az átmenetileg szabad pénzeszköz lekötéséből várható kamatbevétel összege.

#### **Működési célú átvett pénzeszközök**

Ezen a soron eredeti előirányzatként nem került bevételi összeg tervezésre.

#### **Felhalmozási célú bevételek**

##### **Felhalmozási célú támogatás ÁH-on belülről**

A felhalmozási célú támogatás ÁH-on belülről (hazai) illetve (Eu-s) sorokon nem került összeg tervezésre.

##### **Felhalmozási bevétel**

###### **Ingtatlanok értékesítése**

Ezen a rovaton került tervezésre az Önkormányzat Bajcsy-Zs. E. utca 41-43 sz alatti telekértékesítése.

###### **Gép, berendezés értékesítése**

Ezen a soron nem került bevétel tervezésre.

###### **Egyéb felhalmozási bevétel**

Ezen a soron nem került bevétel tervezésre.

##### **Felhalmozási célú átvett pénzeszközök ÁH-on kívülről**

###### **Felhalmozási célú visszatérítendő támogatás**

Ezen a soron nem került bevétel tervezésre.

###### **Felhalmozási célú átvett pénzeszköz**

Ezen a soron nem került bevétel tervezésre.

#### **Finanszírozási bevételek**

##### **Maradvány igénybevétele**

Ezen a rovaton került tervezésre előzetes számítások alapján a 2023. évi maradványból 2 619 508 806 Ft összeg, amely az elmúlt évben vállalt, de kifizetésileg az idei évben teljesülő kiadás összege, valamint a 2023. év szabad maradványának egy része. A 2023. évi beszámoló elkészítése folyamatban van, ezért a 2023. évi maradvány összegét pontosan meghatározni jelenleg nem tudjuk.

## **2. Polgármesteri Hivatal bevételei**

A Polgármesteri Hivatal bevételeinek részletezését a rendelettervezet 8., COFOG kód szerinti bontását a rendelettervezet 9. melléklete tartalmazza.

#### **Működési célú bevételek**

##### **Működési bevétel**

*Egyéb szolgáltatás bevételei* soron kerül tervezésre a helyi rendeletünk alapján az esküvői szolgáltatás bevétele. A „Kertváros” Önkormányzati Társulás munkaszervezetének feladatait a Gyáli Polgármesteri Hivatal dolgozói látják el, amelyhez terveink szerint havi 900 000 Ft-tal járul hozzá a Társulás, ennek összege szintén itt került tervezésre.

*A közvetített szolgáltatások ÁH-on belülről* soron került tervezésre a Pest Vármegyei Kormányhivatal részére átszámlázandó rezsiköltségek (víz- és csatorna, villamos energia, gázenergia, szemétdíj, telefon, Internet, takarítás,

fénymásoló bérlete, kötelező karbantartás, biztosítás) szerződésben rögzített feltételek szerinti összege.  
A *kiszámlázott bevételek áfája* soron került tervezésre az esküvői szolgáltatásokhoz kapcsolódó ÁFA összege.

#### **Felhalmozási célú bevételek**

A Polgármesteri Hivatal esetében felhalmozási célú bevétel a mikrowoks rendszer elavult eszközeinek értékesítéséből adódik.

#### **Finanszírozási bevételek**

*Finanszírozási bevételként* került tervezésre az Önkormányzat által adott támogatás összege, amely a Polgármesteri Hivatal kiadásainak és bevételeinek különbözete. Ez az összeg a nettósítás szabályai miatt csak a 8. mellékletben jelenik meg, az 1. melléklet, Önkormányzat kiadásai soron nem szerepel.

A 2023. évi maradvány összegéből eredeti előirányzatként nem került bevétel tervezésre, ez csak a 2023. évi beszámoló elfogadását követően fog költségvetésünkben szerepelni.

### **3. Intézmények bevételei**

Az Intézmények bevételeinek részletezését a rendelettervezet 10., COFOG kód szerinti bontását a 11. melléklete tartalmazza.

#### **Működési célú bevételek**

Az *intézményi működési bevételek* között az Önkormányzat fenntartásában és működésében lévő intézmények bevételei kerültek tervezésre, úgymint étkezési térítési díj, jegyeladás, újsághirdetés, bérleti díj, tovább számlázott rezsiköltségek bevételei, a Városi Egészségügyi Központ esetében az NEAK-tól kapott támogatás összege, valamint a védőnői feladatellátáshoz kapcsolódóan kapott pénzeszköz.

#### **Felhalmozási célú bevételek**

Felhalmozási célú bevétel az intézményeknél nem került tervezésre.

#### **Finanszírozási célú bevételek**

*Finanszírozási bevételként* került tervezésre az Önkormányzat által adott támogatás összege, amely az intézmények kiadásainak és bevételeinek különbözete. Ez az összeg a nettósítás szabályai miatt csak a 10. mellékletben jelenik meg, az 1. melléklet, Önkormányzat kiadásai soron nem szerepel.

A 2023. évi maradvány összege a zárszámadási rendelet elfogadását követően fog a 2023. évi költségvetés bevételei között megjelenni.

## **Gyál Város Önkormányzatának 2024. évi kiadásai**

### **1. Önkormányzat kiadásai**

#### **Működési célú kiadások**

Az Önkormányzat működési célú kiadásainak részletezését a rendelettervezet 4., COFOG kód szerinti bontását a 7. melléklete tartalmazza.

#### **Személyi juttatások**

##### **Foglalkoztatottak személyi juttatásai**

Ezen a rovaton került tervezésre a közfoglalkoztatásra fordított összeg Önkormányzatunkat terhelő önrésze.

##### **Külső személyi juttatások**

A *külső személyi juttatások* soron került megtervezésre a polgármester, az alpolgármester alapilletménye, jutalma, a részükre járó cafeteria-juttatás nettó összege, valamint a jogszabály alapján fizetendő költségtérítés összege. Itt került tervezésre a képviselőknek és bizottsági tagoknak fizetendő tiszteletdíj összege, valamint a megbízási díjra fizetendő összeg.

Az *egyéb külső személyi juttatások* soron került továbbá tervezésre az önkormányzati rendezvényekkel kapcsolatos, valamint a város kommunikációs koncepciótervének megvalósulásához kapcsolódó reprezentációs kiadás összege.

#### **Munkaadókat terhelő járulékok**

Itt került tervezésre a bérek és a béren kívüli juttatások, külső személyi juttatások után a jogszabályban meghatározott szociális hozzájárulási adó összege, és a reprezentációs kiadás után fizetendő munkáltatót terhelő személyi jövedelemadó összege.

### **Dologi kiadások**

#### **Készletbeszerzés**

Ezen a rovaton került tervezésre az önkormányzati gépjárművek üzemanyag költsége, a települési önkéntes mentőcsoport részére 10 db mellény, valamint üzemeltetési anyagok (hajó, kenőanyag).

Itt került továbbá betervezésre a Gyáli Élet program egyes elemei úgy, mint a Gyáli Babaköszöntő, Óvodakezdési, Iskolakezdési és Középiskolai program keretében átadandó csomagokhoz vásárolt készletek összege.

#### **Kommunikációs szolgáltatás**

Az *informatikai szolgáltatások* között került megtervezésre a földmérési alaptérkép frissítésére fizetendő összeg.

#### **Szolgáltatási kiadások**

A *közüzemi szolgáltatások* rovaton került megtervezésre a közvilágítás, a városközpontban létesített park öntözésének költsége, a sportpálya üzemeltetésével kapcsolatos közüzemi díjak költsége, a közvilágítással, valamint az üzemeltetett kamerák energiadíjával kapcsolatos költségek.

A *vásárolt élelmezés* soron került megtervezésre az iskolák vásárolt élelmezésre fordított kiadásainak összege. Itt került továbbá tervezésre a szünidei gyermekétkeztetés és a diétás étkezés kiadásainak összege.

A *bérleti és lízingdíj* soron került megtervezésre a MÁV Zrt részére fizetendő bérleti díj, valamint a gőzmozdony kölcsönzésére fizetendő kiadás összege.

A *karbantartási, kisjavítás* soron került megtervezésre a közvilágítás karbantartásáért szerződés szerint fizetendő összeg. Itt került továbbá tervezésre az önkormányzati gépkocsik karbantartásáért fizetendő összeg, ifjúsági bútorzat karbantartása, valamint a kamerarendszer javításának, karbantartásának összege.

A *közvetített szolgáltatás* rovaton került megtervezésre a Gyál-felső vasútállomás üzemeltetéséért a Gyál Városfejlesztési és Városüzemeltetési Nonprofit Kft-nek fizetett összeg, valamint azon vagyonszolgáltatás összege, amely a Gyál, Rákóczi F u. 44.sz. alatti épületre vonatkozik. Itt került tervezésre továbbá a Sportsarnok üzemeltetése során felmerült közüzemi díjak kiadásának összegei.

A *szakmai tevékenységet segítő szolgáltatások* rovaton került tervezésre az állaspályázatok szakértői díja, értékbecslési díjak, ügyvédi díjak.

Az *egyéb szolgáltatások soron került megtervezésre az Önkormányzat vagyona után fizetendő biztosítási díj összege, valamint az önkormányzati gépkocsik után fizetendő kötelező és casco biztosítás összege.*

A *pénzügyi, befektetési szolgáltatási díjak* soron került megtervezésre a bankszámlavezetés kapcsán fizetendő díjak összegei.

A *szállítási szolgáltatás* soron került tervezésre a Bartók Béla Általános Iskola tanulóinak a tanuszodába szállításának költsége, és egyéb szállítási költségek (diétás ételek szállítása az intézményekbe).

Az *egyéb üzemeltetési és fenntartási szolgáltatás* rovaton került megtervezésre a 65 év felettiak szemétszállításáért fizetendő összeg, a csekkes befizetések, a segély utalások miatt a Postának fizetendő díj összege, és az erdészeti szakirányításért fizetett összeg.

Ezen a soron került továbbá tervezésre, a gázos ingatlanok kényszerkaszálásáért, kamerarendszer üzemeltetéséért fizetett összeg, szúnyoggyérítésre, gázos ingatlanok kényszerkaszálására, a Kertváros Szociális Központ részére fizetendő azon gondozási díjak összege, amelyet a Képviselő-testület méltányosságból átvállalt, valamint tanulmánytervek elkészítésének díjai.

Ezen a tételen terveztük a klímavédelmi éves díj összegét is.

#### **Kiküldetés reklám-és propaganda kiadások**

A *kiküldetések kiadásai* soron nem került tervezésre összeg.

A *reklám és propaganda kiadások* soron került tervezésre a Williams Televízió részére fizetett összeg, a Gyáli Mi Újság szerkesztéséért fizetendő összeg, valamint arculati elemek nyomdaköltségeire, tárgyi költségeire, média megjelenésre, identitásmélyítő akciókra fordítandó kiadás összege.

#### **Különféle befizetések és egyéb dologi kiadások**

Ezen a rovaton került tervezésre a működési célú előzetesen felszámított áfa. Itt került továbbá tervezésre a folyószámlahitel igénybevételehez kapcsolódó várható kamatkidadás összege, kártérítések fedezetére tervezett összeg, eljárási díjakra, hirdetményi díjakra, földhivatali eljárási díjakra fizetendő összeg, a fizetendő cégautóadó összege, valamint az utcaszélésítéshez, területrendezéshez kapcsolódó kiadások összegei.

### **Ellátottak pénzbeli juttatásai**

Az ellátottak pénzbeli juttatásai között került megtervezésre a lakhatási támogatásra, települési támogatásra, köztemetésre, beiskolázási segélyre, szociális tanulmányi ösztöndíjra, valamint a Gyáli Élet Program keretében az első házasságok részére fizetendő támogatás összege. Az itt tervezett összegek az önkormányzati saját forrás összegei, figyelembe véve az ezt megalapozó szociális rendeletünket és az ide vonatkozó központi jogszabályokat.

### **Egyéb működési célú kiadások**

#### ***Helyi Önkormányzatok előző év elszámolásaiból származó kiadásai***

Ezen a soron a 2023. éves elszámolásból adódó visszafizetési kötelezettség került tervezésre, amely kiadás jelenleg pontosan nem tervezhető.

#### ***Helyi Önkormányzat törvényi előírás alapján alapuló befizetései***

Ezen a soron került tervezésre a helyi önkormányzatok szolidaritási hozzájárulás jogcímen fizetendő, Önkormányzatunkat a költségvetési törvény alapján terhelő összege.

Az **egyéb működési célú támogatások ÁH-on belülre** soron a „Kertváros” Önkormányzati Társulás részére fizetendő tagdíj, működési hozzájárulás és a székhelytelepülésen keresztül folyósított normatív támogatás, a Bursa Hungarica Ösztöndíj, az Érd és Térsége Önkormányzati Társulás, valamint a FAÖT részére fizetendő tagdíj összege került tervezésre.

#### ***Működési célú visszatérítendő támogatás ÁH-on kívülre***

Ezen a soron a 2023. évben kapott támogatás visszafizetése került tervezésre, amelyhez kapcsolódó elszámolást már benyújtásra került, de az elfogadásáról tájékoztatást a tervezés időpontjáig nem kaptunk.

#### ***Egyéb működési célú támogatások ÁH-on kívülre***

Ezen a rovaton került tervezésre a Gyál Városfejlesztési és Városüzemeltetési Nonprofit Kft részére a feladatellátási szerződésben megfogalmazott feladatok elvégzésére adott támogatás összege, a Dabas és Környéke Üdültábor Alapítvány támogatása, az Alapítvány által működtetett táborban táborozó gyermekek költségeihez való hozzájárulás összege, a sportpálya üzemeltetésére és a BKSE működésére fordított támogatás, a Gyáli Fúvószenekar támogatására szánt összeg. Itt került továbbá tervezésre a polgármester által saját hatáskörben felhasználható keretösszeg, a Volánbusz részére a buszjáratokra fordítandó támogatás, valamint a FEGY részére szerződés alapján járó támogatás összege.

### ***Tartalékok***

A **tartalékok** – általános és céltartalék – összegét a rendelettervezet 5. sz. mellékletében részletezzük. Itt szerepel többek között a civil szervezetek, alapítványok részére adható keretösszeg, a városi rendezvényekre, illetve a város által alapított díjakra fordítható összeg, az intézményeknél várható végkielégítés, felmentés, jubileumi jutalmak, törzsgárda juttatás összege. Itt került tervezésre forrás a hó eltakarítás kiadásaira, közút karbantartásra fizetendő összeg, az SNI-s gyermekek fejlesztésére elkülönített összeg az óvodák részére. A céltartalékon lett tervezve a Gazdaház megépítéséhez kapcsolódó támogatás összege, amelyet a Gyáli Városfejlesztési és Városüzemeltetési Kft. részére kerül átadásra, nettó összegben. A Gazdaház építésével a Kft. az Möt. 13.§.(1) bekezdésében meghatározott feladatellátást valósít meg.

A céltartalékon található a járóbeteg szakellátás átvételéhez kapcsolódó kiadások összege, amelyet az Önkormányzat finanszíroz. Szintén szerepel tétel a 2023-ben eldöntött energiakorszerűsítési kiadások fedezetére, valamint az energiaárak kompenzációjára.

### **Felhalmozási célú kiadások**

A felhalmozási célú kiadások részletezését a rendelettervezet 6. melléklete, COFOG kód szerinti bontását pedig a 7. melléklet tartalmazza.

#### ***Beruházások***

A beruházások összegei nettó módon (áfát nem tartalmazva) kerültek tervezésre, a beruházások áfájának összege külön soron szerepel.

A **beruházások** az alábbi csoportosításban kerültek megtervezésre: immateriális javak beszerzése, ingatlanok beszerzése, létesítése, bővítése, egyéb tárgyi eszközök beszerzése létesítése, informatikai eszközök beszerzése, valamint beruházások után fizetendő áfa összege.

#### ***Felújítások***

A felújítások összegei szintén nettó módon kerültek megtervezésre, külön soron szerepel az áfa összege.

A **felújítások** között került megtervezésre az intézmények szükséges év közbeni felújítására fordított kiadás összege.

#### ***Egyéb felhalmozási kiadások***

Ezen a soron terveztük a dolgozóknak nyújtott munkáltatói kölcsönt.

**Finanszírozási kiadások****Költségvetési támogatások**

Ezen a soron került tervezésre az Önkormányzat által a Polgármesteri Hivatal és az Intézmények működésére adott támogatás összege, amely a Polgármesteri Hivatal és az intézmények kiadásainak és bevételeinek különbözete. Ez az összeg a nettósítás szabályai miatt csak a 6. mellékletben jelenik meg, az 1. melléklet Önkormányzat kiadásai soron nem szerepel.

**ÁHT-on belüli megelőzések**

Ezen a tételen került megtervezésre a 2024. évi támogatásra 2023. december végén kapott előleg összege.

**2. Polgármesteri Hivatal kiadásai**

A Polgármesteri Hivatal kiadásainak részletezését a rendelettervezet 8. melléklete, COFOG kód szerinti bontását a 9. melléklete tartalmazza.

**Működési célú kiadások****Személyi juttatások**

A *foglalkoztatottak személyi juttatása* rovaton került megtervezésre a Polgármesteri Hivatal foglalkoztatottjai részére fizetett alapilletmény, illetménykiegészítés, nyelvpótlék, egyéb illetménypótlék összege. Itt került továbbá tervezésre a készenléti, ügyeleti, helyettesítési díj, túlóra és túlszolgálat összege, a köztisztviselők jubileumi jutalma, dolgozónként nettó 291 094 Ft (bruttó 372 600 Ft) cafetéria-juttatás összege, a jogszabály alapján fizetendő közlekedési költségtérítés összege, szociális támogatásokra (szociális juttatás, temetési segély) összeg, a törzsgárda juttatás összege.

A *külső személyi juttatások* között került megtervezésre az állományba nem tartozók részére fizetendő megbízási díj összege, valamint a reprezentáció címén kifizetett kiadások összege.

**Munkaadókat terhelő járulékok**

A *munkaadókat terhelő járulékok* összegét a 2024. évre hatályos jogszabályok alapján terveztük, amely tartalmazza a rendszeres és nem rendszeres személyi juttatások után fizetett szociális hozzájárulási adó, a munkáltatót terhelő személyi jövedelemadó és a rehabilitációs hozzájárulási adó összegét.

**Dologi kiadások**

A *készletbeszerzések* között került tervezésre az irodaszerek, nyomtatványok, tonerek, patronok beszerzésének összegei, a szakkönyvbeszerzés, a folyóirat előfizetés, az üzemanyag, a közterület-felügyelők munkaruha, formaruha beszerzésének költsége, tisztítószer, egyéb eszközök beszerzésére fordított kiadás összege.

A *kommunikációs szolgáltatások* rovaton került tervezésre a telefonköltség, a GPS nyomkövetés összege, valamint a Hivatalban használt programokért fizetendő díj összege.

A *szolgáltatási kiadások* soron került tervezésre a közüzemi díjak (villany, gáz, víz és csatornadíj) összege, a fénymásoló bérleti díjának összege, a gépkocsik, a számítógépek, a klímaberendezés, a lift, a tűzjelző és a telefonközpont karbantartásáért fizetendő összegek, az általános karbantartásra fizetendő összeg, az oktatás, a foglalkoztatás egészségügy kiadása. Itt került továbbá tervezésre a belső ellenőrnek fizetett díj, ügyvédi díj, a postaköltség, bankköltség, a takarítás, a munkavédelem, a tűzvédelem, az őrzés költségeinek összege, a cégautó adó, a belföldi kiküldetés, a működési célú előzetesen felszámított áfa és a fizetendő áfa összege.

A karbantartások között kerültek tervezésre az épület állagmegóvásával kapcsolatos kiadások.

A felsorolt kiadásokat az érvényben lévő szerződések áttekintése után, azok figyelembevételével állítottunk össze.

**Felhalmozási célú kiadások**

Ezen a soron került tervezésre a Polgármesteri Hivatal működéséhez szükséges kis- és nagy értékű tárgyi eszköz vásárlásainak összege, úgymint számítógépes programok, irodai székek cseréje és a működéshez szükséges egyéb kis értékű eszközök és informatikai eszközök.

**3. Intézmények kiadásai**

Az Önkormányzat által fenntartott gazdasági szervezettel nem rendelkező intézmények 2024. évre tervezett kiemelt kiadási előirányzatait a rendelettervezet 10. melléklete, COFOG kód szerinti bontását pedig a 11. melléklete tartalmazza.

**Működési célú kiadások****Személyi juttatások**

A *foglalkoztatottak személyi juttatás* kiadási tételein belül került tervezésre a közalkalmazottak alapilletménye és

pótlékai a 2024. évi költségvetési törvényben, valamint az egyes ágazatot érintő jogszabályban foglaltaknak megfelelően a bértábla és a szakmai szorzók előírásai alapján.

Ezen a soron került továbbá tervezésre dolgozónként bruttó 372 600 Ft cafétéria-juttatásra összeg.

#### **Munkaadókat terhelő járulékok**

A munkaadókat terhelő járulékok összegét a 2024. évre hatályos jogszabályok alapján terveztük, amely tartalmazza a rendszeres és nem rendszeres személyi juttatások után fizetett szociális hozzájárulási adó, a munkáltatót terhelő személyi jövedelemadó, és a rehabilitációs hozzájárulás összegét.

#### **Dologi kiadások**

A dologi kiadások az intézmények készletbeszerzési (irodaszer, nyomtatvány, szakmai anyag), szolgáltatási (elsősorban közüzemi díjak, szakmai tevékenységet segítő szolgáltatások) kiadásainak, valamint a gyermekétkeztetés kiadásainak tervezett összegeit tartalmazzák.

#### **Felhalmozási célú kiadások**

Ezen a soron a működéshez szükséges kis- és nagy értékű tárgyi eszközök beszerzésének összege, valamint felújításra került összeg tervezésre.

A rendelettervezet 12. melléklete tartalmazza az Önkormányzat, az Önkormányzat intézményei, a Polgármesteri Hivatal és a közfoglalkoztatottak létszámát teljes és részmunkaidőben foglalkoztatottak szerinti bontásban.

A rendelettervezet 13. melléklete tartalmazza az Önkormányzat közvetett támogatásait, így különösen az adóelengedéseket, adókedvezményeket, az ellátottak részére biztosított térítési díjkedvezmény összegét.

Az ÁHT 29/A .§.-a szerint a helyi önkormányzat legkésőbb a költségvetési rendelet elfogadásáig **határozatlan** állapítja meg a Stabilitási tv. 8. § (2) bekezdése szerinti adósságot keletkeztető ügyleteiből eredő fizetési kötelezettségeinek, valamint az adósságot keletkező ügyletekhez történő hozzájárulás részletes szabályairól szóló 353/2011. (XII.30.) Kormányrendelet 2. § (1) bekezdésében meghatározott bevételeinek a költségvetési évet követő három évre várható összegét.

Fenti jogszabályban előírt kimutatásokat a rendelettervezet 14. melléklete tartalmazza.

A rendelettervezet 15. melléklete az Önkormányzat költségvetési mérlegét mutatja be közgazdasági tagolásban.

Az Önkormányzat előirányzat-felhasználási tervét és likviditási tervét a rendelettervezet 16. melléklete, a le nem zárt Eu-s pályázatok összefoglaló adatait a 17., a többéves kihatással járó döntések számszerűsítését évenkénti bontásban és összesítve a 18. melléklet tartalmazza.

Az Önkormányzat bevételeinek és kiadásainak kötelező, nem kötelező és állami (államigazgatási) feladatok szerinti megosztását a rendelettervezet 19. melléklete, 20. melléklete valamint a 21 melléklete tartalmazza.

Az Önkormányzat költségvetési évet követő három év tervezett bevételi előirányzatainak és kiadási előirányzatainak keretszámait főbb csoportok szerinti bontásban a rendelettervezet 22. melléklete tartalmazza.

Azon gazdasági társaságokat, amelyek az Önkormányzat kizárólagos, illetve többségi tulajdonában állnak és 2022. évben a mérlegfőösszege meghaladta a 30 milliárd forintot, a 23. melléklet tartalmazza. Gyál Város Önkormányzat kizárólagos, illetve többségi tulajdonában nem áll ilyen gazdasági társaság.

A rendelettervezetet nem kell társadalmi egyeztetésre bocsátani a Képviselő-testület Szervezeti és Működési Szabályzatról szóló 18/2014. (XII.01.) önkormányzati rendelet 40. § (4) bekezdés b) pontja alapján.

**Kérem a Tisztelt Képviselő-testületet, hogy az előterjesztést megvitatni szíveskedjenek!**

#### **Határozati javaslat**

A Képviselő-testület úgy dönt, hogy

1. az Önkormányzat 2024. évi költségvetési rendelettervezetének 14. mellékletében ismertetett – Gyál Város Önkormányzatának a Stabilitási tv. 8. § (2) bekezdése szerinti adósságot keletkeztető ügyletekből és kezességvállalásból fennálló – 2024. évi 0 e Ft, 2025. évi 0 e Ft, 2026. évi 0 e Ft és a 2027. évi várható kötelezettségeit elfogadja.
2. az Önkormányzat 2024. évi költségvetési rendelettervezetének 14. mellékletében ismertetett – Gyál Város Önkormányzatának az adósságot keletkező ügyletekhez történő hozzájárulás részletes szabályairól

szóló 353/2011. (XII.30.) Kormány rendelet 2. § (1) bekezdésében meghatározott - 2024. évi 3 526 021 808 Ft, 2025. évi 3 526 779 488 Ft, 2026. évi 3 717 924 912 Ft és a 2027. évi 3 920 108 252 Ft várható bevételeit elfogadja

**Határidő:** azonnal  
**Felelős:** Polgármester.

**A határozati javaslat elfogadása minősített szótöbbséget igényel.**

**A rendelet elfogadása minősített szótöbbséget igényel.**

**Az előterjesztést véleményezte:** Pénzügyi és Gazdasági Bizottság  
Ifjúsági és Sport Bizottság  
Oktatási és Kulturális Bizottság  
Szociális és Egészségügyi Bizottság  
Környezetvédelmi és Közbiztonsági Bizottság

**Az előterjesztést készítette:** Mitku-Orosz Krisztina irodavezető

**Gyál, 2024. január 24.**

**Pápai Mihály**  
**polgármester**



## 2024. évi költségvetés bevételei forrásonként és kiadásai kiemelt előirányzatokként

M e g n e v e z é s	2022. évi eredeti ei.	2023. évi eredeti ei.	2023. 11. 30. teljesítés	2024. évi eredeti ei.
<b>B e v é t e l e k</b>				
<b>1. Önkormányzat bevételei</b>	<b>6 416 949 185</b>	<b>7 578 032 177</b>	<b>8 601 662 730</b>	<b>8 466 527 888</b>
<b>Működési célú bevételek</b>	<b>4 295 224 074</b>	<b>4 983 748 330</b>	<b>5 974 994 521</b>	<b>5 642 019 082</b>
Működési célú támogatások ÁH-n belülről	1 472 710 954	1 713 084 392	1 865 032 320	2 173 729 632
Közhatalmi bevételek	2 519 180 000	2 877 410 000	3 407 260 286	3 071 360 000
Működési bevétel	303 333 120	393 253 938	701 708 900	396 929 450
Működési célú átvett pénzeszközök	0	0	993 015	0
<b>Felhalmozási célú bevételek</b>	<b>258 863 233</b>	<b>260 981 147</b>	<b>81 359 022</b>	<b>205 000 000</b>
Felhalmozási célú önk. támogatás	0	0	50 000 000	0
Felhalmozási bevétel	194 163 233	180 000 000	0	205 000 000
Felhalmozási célú átvett pénzeszközök	64 700 000	80 981 147	31 359 022	0
<b>Finanszírozási bevételek</b>	<b>1 862 861 878</b>	<b>2 333 302 700</b>	<b>2 545 309 187</b>	<b>2 619 508 806</b>
<b>2. Polgármesteri Hivatal bevételei</b>	<b>26 989 714</b>	<b>42 292 203</b>	<b>54 402 467</b>	<b>38 626 333</b>
<b>Működési célú bevételek</b>	<b>26 989 714</b>	<b>42 292 203</b>	<b>38 882 492</b>	<b>37 940 533</b>
Működési célú támogatások ÁH-n belülről	0	0	0	0
Intézményi működési bevétel	26 989 714	42 292 203	38 882 492	37 940 533
<b>Felhalmozási célú bevételek</b>	<b>0</b>	<b>0</b>	<b>15 519 975</b>	<b>685 800</b>
<b>Finanszírozási bevételek</b>	<b>0</b>	<b>0</b>	<b>15 519 975</b>	<b>0</b>
<b>3. Intézmények bevételei</b>	<b>148 658 200</b>	<b>155 197 604</b>	<b>289 672 466</b>	<b>131 313 224</b>
<b>Működési célú bevételek</b>	<b>148 658 200</b>	<b>155 197 604</b>	<b>210 687 107</b>	<b>131 313 224</b>
Egyéb működési c. támogatások ÁH-n belülről	89 575 000	81 216 000	106 592 700	65 580 000
Intézményi működési bevétel	59 083 200	73 981 604	104 094 407	65 733 224
<b>Felhalmozási célú bevételek</b>	<b>0</b>	<b>0</b>	<b>0</b>	<b>0</b>
<b>Finanszírozási bevételek</b>	<b>0</b>	<b>0</b>	<b>78 985 359</b>	<b>0</b>
<b>B e v é t e l e k összesen:</b>	<b>6 592 597 099</b>	<b>7 775 521 984</b>	<b>8 945 737 663</b>	<b>8 636 467 445</b>
<b>K i a d á s o k</b>				
<b>1. Önkormányzat kiadásai</b>	<b>4 515 788 216</b>	<b>5 165 112 462</b>	<b>3 207 187 081</b>	<b>5 661 949 446</b>
<b>Működési célú kiadások</b>	<b>2 592 746 992</b>	<b>4 086 386 486</b>	<b>2 354 786 160</b>	<b>4 537 358 180</b>
Személyi juttatások	89 942 417	100 765 426	95 348 977	118 257 676
Munkaadókat terhelő járulékok	20 437 313	21 733 097	17 984 560	28 315 692
Dologi kiadások	396 886 033	699 005 463	440 662 510	645 714 481
Ellátottak pénzbeli juttatásai	25 950 000	34 380 000	23 862 715	25 610 000
Egyéb működési célú kiadások	2 059 531 229	3 230 502 500	1 776 927 398	3 719 460 331
<b>Felhalmozási célú kiadások</b>	<b>1 864 132 786</b>	<b>1 012 633 426</b>	<b>750 373 776</b>	<b>1 051 904 879</b>
Beruházások	1 843 025 386	801 403 902	589 985 725	994 497 379
Felújítások	21 107 400	185 229 524	145 388 051	55 407 500
Egyéb felhalmozási kiadások	0	26 000 000	15 000 000	2 000 000
<b>Finanszírozási kiadások</b>	<b>58 908 438</b>	<b>66 092 550</b>	<b>102 027 145</b>	<b>72 686 387</b>
<b>2. Polgármesteri Hivatal kiadásai</b>	<b>559 980 372</b>	<b>734 705 896</b>	<b>492 034 289</b>	<b>732 019 101</b>
<b>Működési célú kiadások</b>	<b>549 577 032</b>	<b>686 123 056</b>	<b>489 920 812</b>	<b>721 801 055</b>
Személyi juttatások	352 336 437	409 114 779	318 962 821	463 776 370
Munkaadókat terhelő járulékok	55 984 811	63 211 115	49 840 281	72 142 574
Dologi kiadások	141 255 784	213 797 162	121 117 710	185 882 111
<b>Felhalmozási célú kiadások</b>	<b>10 403 340</b>	<b>48 582 840</b>	<b>2 113 477</b>	<b>10 218 046</b>
<b>Finanszírozási kiadások</b>	<b>0</b>	<b>0</b>	<b>0</b>	<b>0</b>
<b>3. Intézmények kiadásai</b>	<b>1 516 828 511</b>	<b>1 875 703 626</b>	<b>1 797 777 450</b>	<b>2 242 498 898</b>
<b>Működési célú kiadások</b>	<b>1 448 367 338</b>	<b>1 815 340 476</b>	<b>1 744 161 036</b>	<b>2 174 079 889</b>
Személyi juttatások	971 671 680	1 127 284 886	1 081 307 000	1 492 692 549
Munkaadókat terhelő járulékok	133 994 769	158 929 933	167 648 487	206 084 427
Dologi kiadások	342 700 889	529 125 657	495 205 549	472 184 913
Egyéb működési célú kiadás	0	0	0	3 118 000
<b>Felhalmozási kiadások</b>	<b>68 461 173</b>	<b>60 363 150</b>	<b>53 616 414</b>	<b>68 419 009</b>
<b>Finanszírozási kiadások</b>	<b>0</b>	<b>0</b>	<b>0</b>	<b>0</b>
<b>K i a d á s o k összesen:</b>	<b>6 592 597 099</b>	<b>7 775 521 984</b>	<b>5 496 998 820</b>	<b>8 636 467 445</b>

Gyál Város Önkormányzat  
2024. évi bevételei

Megnevezés		2022. évi eredeti ei.	2023. évi eredeti ei.	2023. 11. 30. teljesítés	2024. évi eredeti ei.
<b>Működési célú bevételek</b>		<b>4 295 224 074</b>	<b>4 983 748 330</b>	<b>5 974 994 521</b>	<b>5 642 019 082</b>
<b>Működési célú támogatások ÁH-n belülről</b>	<b>B1</b>	<b>1 472 710 954</b>	<b>1 713 084 392</b>	<b>1 865 032 320</b>	<b>2 173 729 632</b>
Önkormányzatok működési támogatása	B11	1 472 710 954	1 713 084 392	1 844 801 959	2 173 729 632
Támogatások		1 472 710 954	1 713 084 392	1 844 801 959	2 173 729 632
Egyéb működési c. támogatások ÁH-n belülről	B16	0	0	20 230 361	0
<b>Közhatalmi bevételek</b>	<b>B3</b>	<b>2 519 180 000</b>	<b>2 877 410 000</b>	<b>3 407 260 286</b>	<b>3 071 360 000</b>
Vagyoní típusú adók	B34	308 000 000	318 000 000	329 920 879	315 000 000
Építményadó		308 000 000	318 000 000	329 920 879	315 000 000
ebből: letéti		5 000 000	5 000 000		5 000 000
Termékek és szolgáltatások adói	B35	2 200 000 000	2 550 000 000	3 060 071 621	2 750 000 000
Iparüzési adó		2 200 000 000	2 550 000 000	3 060 071 621	2 750 000 000
ebből: letéti		0	0		
Egyéb közhatalmi bevételek	B36	11 180 000	9 410 000	17 267 786	6 360 000
Mezőőri járulék		50 000	10 000		10 000
Helyi adóbírság, pótlék		4 500 000	7 000 000	12 757 892	5 000 000
Egyéb közhatalmi bevétel(behajtási ,közterület h.)		5 150 000	1 000 000	2 333 677	300 000
Talajterhelési díj		900 000	900 000	1 689 700	600 000
Közigazgatási, hulladékgyűjtési bírság, egyéb közhatalmi bevétel		580 000	500 000	486 517	450 000
<b>Működési bevételek</b>	<b>B4</b>	<b>303 333 120</b>	<b>393 253 938</b>	<b>701 708 900</b>	<b>396 929 450</b>
Egyéb szolgáltatások nyújtása miatti bevételek	B402	0	0	0	0
Szolgáltatási bevételek	B402	179 488 357	178 382 062	228 027 387	197 300 636
Bérleti díj Mezőhúsgép		4 800 000	5 776 296	5 539 738	6 792 928
Bérleti díj Navax		3 622 068	3 839 391	4 225 749	4 708 686
F.C.C. kompenzációs jut.		120 000 000	120 000 000	160 296 265	114 000 000
Bérleti díj DPMV Zrt (Kőrösi úti épület)		0	0		0
Bérleti díj DPMV Zrt. (közműhálózat)		600 000	0		0
Bérleti díj Eisberg Kft.		2 320 728	2 792 751	2 530 547	3 284 274
Bérleti díj Cetin Hungary Zrt		2 500 000	2 627 500	3 354 103	3 798 480
Bérleti díj Magyar Telekom Nyrt.		2 956 804	3 558 204	1 779 102	4 184 449
Bérleti díj Vodafone Mo. Zrt		3 174 286	3 819 919	3 819 920	4 492 226
Bérleti díj Eötvös szolgálati lakás		180 000	180 000	151 500	180 000
Bérleti díj Pro-M./Digi Kft		3 316 928	3 834 701	1 995 788	4 694 092
Bérleti díj Hiteles Kft		0	137 400	137 400	161 585
Bérleti díj NHSZ OKÖT (régikukásautó)		2 158 824	1 298 959	2 759 577	3 055 149
Bérleti díj FCC (kukásautók + komposztforgató)		13 492 588	8 118 455	16 236 912	19 094 609
Bérleti díj Peremvárosi Horgász Egyesület		281 108	313 171	338 284	397 821
Bérleti díj Milano sunset		358 884	414 902	391 332	507 876
Bérleti díj Lóerőélmény Kft		0	137 400	137 400	161 112
Bérleti díj (Somogyi u. 1.)		0	0		0
Bérleti díj GY.T.H. irodahelyiség		490 000	490 000	561 050	0
Üzemeltetési díj (Sportcsarnok és szálloda)		1 953 100	1 953 100	1 953 100	1 953 100
Bérleti díj Mária Rádió		500 000	500 000	591 668	660 000
Bérleti díj Véraq Kft		600 000	800 000	600 000	940 800
Csatorna hozzájárulás		0	0	4 705 120	0
Vállalkozói park bérleti díj		16 183 039	16 929 913	15 922 832	23 373 449
Szabályozási terv módosítása		0	380 000		380 000
Szabályozási terv módosítása		0	480 000		480 000
<b>Közvetített szolgáltatások ellenértéke</b>	<b>B403</b>	<b>15 962 007</b>	<b>42 627 072</b>	<b>22 886 014</b>	<b>50 065 923</b>
Tulajdonosi bevételek	B404	0	0	0	0
Bérleti díj DPMV Zrt (közműhálózat)		0			0
<b>Ellátási díjak</b>	<b>B405</b>	<b>35 633 590</b>	<b>43 662 959</b>	<b>48 344 282</b>	<b>57 562 195</b>
Általános iskolák étkezési bevételei		35 633 590	43 662 959	48 344 282	57 562 195
-Ady Endre Általános Iskola		19 274 595	21 663 777	24 500 750	28 561 133
-Bartók Béla Általános Iskola		8 788 425	14 152 777	15 653 761	18 573 445
-Zrínyi Miklós Általános Iskola		7 308 795	7 458 645	7 713 419	8 892 303
- EGYMI				160 593	940 447
- Diétás közétkeztetés		261 775	387 760	315 759	594 867
<b>Kiszámlázott általános forgalmi adó</b>	<b>B406</b>	<b>67 249 166</b>	<b>70 508 851</b>	<b>81 010 653</b>	<b>82 000 696</b>
Általános forgalmi adó visszatérítése	B407	0	8 072 994		0
<b>Kamatbevételek</b>	<b>B408</b>	<b>5 000 000</b>	<b>50 000 000</b>	<b>316 008 370</b>	<b>10 000 000</b>
Pénzügyi műveletek bevétele	B409			133 334	
Kártérítés	B410	0	0	3 186 909	0
Egyéb működési bevétel	B411	0	0	2 111 951	0
<b>Működési célú átvett pénzeszközök</b>	<b>B6</b>	<b>0</b>	<b>0</b>	<b>993 015</b>	<b>0</b>

Gyál Város Önkormányzat  
2024. évi bevételei

Megnevezés		2022. évi eredeti ei.	2023. évi eredeti ei.	2023. 11. 30. teljesítés	2024. évi eredeti ei.
<b><u>Felhalmozási célú bevételek</u></b>		<b>258 863 233</b>	<b>260 981 147</b>	<b>81 359 022</b>	<b>205 000 000</b>
<b><u>Felhalmozási célú önkormányzati támogat.</u></b>	<b>B2</b>	<b>0</b>	<b>0</b>	<b>50 000 000</b>	<b>0</b>
<b>Felhalmozási célú önkormányzati támogat. ÁH-n belül</b>	<b>B21</b>	<b>0</b>	<b>0</b>	<b>0</b>	<b>0</b>
<b>Egyéb felhalmozási célú támogatás ÁH-n belül</b>	<b>B25</b>	<b>0</b>	<b>0</b>	<b>50 000 000</b>	<b>0</b>
<b><u>Felhalmozási bevétel</u></b>	<b>B5</b>	<b>194 163 233</b>	<b>180 000 000</b>	<b>0</b>	<b>205 000 000</b>
Ingatlanok értékesítése	<b>B52</b>	194 163 233	180 000 000		205 000 000
Gép berendezés értékesítése	<b>B53</b>	0	0		0
<b><u>Felhalmozási célú átvett pénzeszközök ÁH-on kívülről</u></b>	<b>B7</b>	<b>64 700 000</b>	<b>80 981 147</b>	<b>31 359 022</b>	<b>0</b>
<b>Felhalmozási célú visszatérítendő támogatás</b>	<b>B74</b>	<b>0</b>	<b>107 147</b>	<b>98 814</b>	<b>0</b>
Dolgozók lakásépítési kölcsönének megtérülése			107 147	98 814	0
<b>Felhalmozási célú átvett pénzeszköz</b>	<b>B75</b>	<b>64 700 000</b>	<b>80 874 000</b>	<b>31 260 208</b>	<b>0</b>
Csatorna átvett pénzeszközök					
Egyéb felhalmozási c. átvett pénzeszköz		64 700 000	80 874 000	31 260 208	0
<b><u>Finanszírozási bevételek</u></b>	<b>B8</b>	<b>1 862 861 878</b>	<b>2 333 302 700</b>	<b>2 545 309 187</b>	<b>2 619 508 806</b>
Maradvány igénybevétele	<b>B813</b>	1 862 861 878	2 333 302 700	2 509 374 592	2 619 508 806
Megelőlegezés	<b>B814</b>			35 934 595	
<b>Önkormányzat bevételei összesen:</b>		<b>6 416 949 185</b>	<b>7 578 032 177</b>	<b>8 601 662 730</b>	<b>8 466 527 888</b>

Gyál Város Önkormányzat  
2024. évi támogatásai

Kv.tvr mell.	Megnevezés		2022. évi megalapozó felmérés	2023. évi megalapozó felmérés	2024. évi megalapozó felmérés
2. sz.	<b>1.1 Települési önkormányzatok működésének általános támogatása</b>	<b>B111</b>	<b>440 144 066</b>	<b>450 883 117</b>	<b>504 786 217</b>
	Általános támogatás (1.1.)		440 144 066	450 883 117	504 786 217
2. sz.	<b>1.2. A települési önkormányzatok egyes köznevelési feladatainak támogatása</b>	<b>B112</b>	<b>605 017 950</b>	<b>699 974 880</b>	<b>1 041 816 090</b>
	1.2.1.1. Óvodaműködtetési támogatás		90 090 000	110 071 000	146 052 490
	1.2.2.1. Az óvodában foglalkoztatott pedagógusok átlagbér alapú támogatása		351 486 450	392 612 340	622 039 600
	1.2.3. Kieg.támogatás ped.és a ped.szakképz.rendelkező segítők min.adódó többel.		11 664 000	17 518 640	28 292 000
	1.2.5.1. 1. Az óvodában fogl.ped.nevelőmunkáját segítők átlagbér alapú támogatása szakképz nem rendelkezők		146 916 000	174 510 000	237 060 000
	1.2.5.1.2.Az óvodában fogl.ped.nevelőmunkáját segítők átlagbér alapú támogatása szakképz rendelkezők		4 861 500	5 262 900	8 372 000
2. sz.	<b>1.3. A települési önkormányzatok egyes szociális és gyermekjóléti feladatainak támogatása</b>	<b>B113</b>	<b>245 856 377</b>	<b>328 860 735</b>	<b>413 480 180</b>
	1.3.2. Szociális és gyermekjóléti alapszolgáltatás támogatása		121 016 377	148 163 635	194 180 706
	1.3.2.1. Család- és gyermekjóléti szolgálat		31 298 312	37 441 262	48 494 630
	1.3.2.2.1. Család- és gyermekjóléti központ		23 572 047	30 032 614	40 363 860
	1.3.2.2.2. Család és gyermekjóléti központ - óvodai és iskolai szoc. segítő tev. tám.		19 716 328	20 391 059	25 385 216
	1.3.2.3.1. szociális étkezés		6 441 950	8 119 100	11 031 800
	1.3.2.4.1. Szociális segítség		50 000	50 000	50 000
	1.3.2.4.3. Személyi gondozás társulás által történő feladatellátás		34 683 600	45 156 000	58 748 250
	1.3.2.6.1. időskorúak nappali intézményi ellátása		2 256 300	2 826 300	5 247 450
	1.3.2.8.1. demens személyek nappali intézményi ellátása		2 997 840	4 147 300	4 859 500
	<b>1.3.3. Bölcsőde, mini bölcsőde támogatása</b>		<b>124 840 000</b>	<b>180 697 100</b>	<b>219 299 474</b>
	1.3.3.1.1. Felsőfokú végzettségű kisgyermeknevelők, szaktanácsadók bértámog.		15 300 000	20 972 100	34 088 000
	1.3.3.1.2. Bölcsődei dajkák, középfokú végz. kisgyermeknev., szaktan. bértám.		74 550 000	109 060 000	133 341 000
	1.3.3.2. Bölcsődei üzemeltetési támogatás		34 990 000	50 665 000	51 870 474
	<b>1.4. A települési önkormányzatok gyermekétkeztetési feladatainak támogatása</b>		<b>126 728 280</b>	<b>117 345 270</b>	<b>143 181 404</b>
	1.4.1.1. Intézményi gyermekétkeztetés -bértámogatása		77 313 720	83 250 249	112 183 800
	1.4.1.1. Intézményi gyermekétkeztetés üzemeltetési támogatása		49 130 130	33 890 106	30 916 949
	1.4.2. szünidei étkeztetés támogatása		284 430	204 915	80 655
	Szociális ágazati pótlék		0	0	
2. sz.	<b>1.5. A települési önkormányzatok kulturális feladatainak támogatása</b>	<b>B114</b>	<b>54 964 281</b>	<b>55 249 758</b>	<b>55 442 289</b>
	1.5.2. Települési önkorm.nyilv.könyvtári és közművelődési feladatainak tám.		54 964 281	55 249 758	55 442 289
3.sz	2.1.9. A 10 000 lakos feletti önkormányzatok energiaáremelkedés miatti támogatás	<b>B111</b>		<b>48 709 180</b>	
3. sz	2.3.3. Települési önkormányzatok kulturális feladatainak bérjellegű támogatása	<b>B114</b>		<b>12 061 452</b>	15 023 452
	<b>TÁMOGATÁSOK ÖSSZESEN:</b>		<b>1 472 710 954</b>	<b>1 713 084 392</b>	<b>2 173 729 632</b>

Gyál Város Önkormányzat  
2024. évi működési célú kiadások

Megnevezés	Rovat- szám	2022. évi eredeti ei.	2023. évi eredeti ei.	2023. 11. 30. teljesítés	2024. évi eredeti ei.
<b><u>Személyi juttatások</u></b>	<b>K1</b>	<b>89 942 417</b>	<b>100 765 426</b>	<b>95 348 977</b>	<b>118 257 676</b>
<b>Foglalkoztatottak személyi juttatásai</b>	<b>K11</b>	<b>6 000 000</b>	<b>8 500 000</b>	<b>5 395 472</b>	<b>13 000 000</b>
Közmunka foglalkoztatás	K1101	6 000 000	8 500 000	4 820 516	13 000 000
Diákmunkások bére				574 956	
<b>Külső személyi juttatások</b>	<b>K12</b>	<b>83 942 417</b>	<b>92 265 426</b>	<b>89 953 505</b>	<b>105 257 676</b>
Polgármester, alpolgármester alapilletménye	K121	22 230 000	22 230 000	20 377 500	31 590 000
Polgármester, alpolgármester cafetéria juttatása	K121	440 624	506 250	906 250	582 188
Költség térítés	K121	3 334 500	3 334 500	2 851 839	3 334 500
Ruházati költségtérítés	K121	0	300 752	150 346	0
Képviselők tiszteletdíja	K121	27 831 180	32 456 580	25 464 322	35 710 800
Állományba nem tartozó megbízási díja	K123	3 200 000	3 888 250	10 098 820	5 625 000
Egyéb külső személyi juttatások (kitüntetés, represz.)	K123	26 906 113	29 549 094	20 744 428	28 415 188
Polgármesterek jutalom				9 360 000	
<b><u>Munkaadókat terhelő járulékok</u></b>	<b>K2</b>	<b>20 437 313</b>	<b>21 733 097</b>	<b>17 984 560</b>	<b>28 315 692</b>
Szociális hozzájárulási adó		8 427 438	9 192 311	8 127 823	19 362 914
Szoc. Hozzájár.( Egészségügyi hozzájárulás %-os)		5 683 156	5 822 508	5 144 912	0
Munkáltatói személyi jövedelemadó		6 326 719	6 718 278	4 681 574	8 952 778
Táppénz hozzájárulás		0	0	30 251	0
Rehabilitációs hozzájárulás			0	0	0
<b><u>Dologi kiadások</u></b>	<b>K3</b>	<b>396 886 033</b>	<b>699 005 463</b>	<b>440 662 510</b>	<b>645 714 481</b>
<b><u>Készletbeszerzés</u></b>	<b>K31</b>	<b>34 940 000</b>	<b>39 710 000</b>	<b>42 916 523</b>	<b>46 580 000</b>
Üzemeltetési anyagok	K31	34 940 000	39 710 000	42 916 523	46 580 000
Hajtó- és kenőanyag	K312	1 440 000	2 160 000	1 231 225	2 600 000
Munka és védőruha	K312	100 000	100 000		180 000
Egyéb üzemeltetési anyagbeszerzés	K312	33 400 000	37 450 000	41 685 298	43 800 000
<b><u>Kommunikációs szolgáltatások</u></b>	<b>K32</b>	<b>2 360 000</b>	<b>800 000</b>	<b>2 659 581</b>	<b>1 020 000</b>
Informatikai szolgáltatás igénybevétele	K321	2 360 000	800 000	2 659 581	1 020 000
<b><u>Szolgáltatási kiadások</u></b>	<b>K33</b>	<b>188 200 163</b>	<b>443 825 520</b>	<b>239 958 561</b>	<b>352 434 153</b>
Közüzemi díjak	K331	23 300 000	101 900 000	61 214 562	79 600 000
Villamosenergia	K3311	4 500 000	9 900 000	12 074 217	12 800 000
Gázenergia	K3312	600 000	3 000 000	6 203 927	800 000
Víz , csatorna díjak	K3314	900 000	4 000 000	1 300 416	3 000 000
Közvilágítás	K3315	17 300 000	85 000 000	41 636 002	63 000 000
Vásárolt élelmezés	K332	91 125 690	99 074 770	99 155 983	120 983 230
- Ady Endre Á.I.		38 956 005	39 878 785	42 079 957	48 614 300
- Zrínyi Miklós Á.I.		24 125 850	25 728 320	22 452 856	28 119 260
- Bartók Béla Á.I.		25 450 265	30 499 285	31 021 730	37 332 630
- Egymi 2023. szeptembertől				623 676	3 575 680
- Nyári gyermekétkeztetés		1 350 000	1 350 000	179 830	1 000 000
- diétás étkeztetés		1 243 570	1 618 380	2 797 934	2 341 360
Bérelti és lízingdíjak	K333	150 000	181 000	378 097	223 000
Karbantartási kisjavítási szolgáltatások	K334	5 683 500	137 644 981	10 997 996	16 900 000
Közvetített szolgáltatások	K335	15 962 007	42 858 669	24 172 882	49 865 923
Szakmai tevékenységet segítő szolgáltatás	K336	0	1 600 000	120 000	4 300 000
Egyéb szolgáltatások	K337	51 978 966	60 566 100	43 919 041	80 562 000
Biztosítási díjak	K337	5 678 766	7 653 000	6 335 542	7 750 000
Pénzügyi,befektetési szolgáltatási díjak	K337	8 050 000	9 800 000	10 531 837	12 500 000
Szállítási szolgáltatás	K337	3 358 800	3 100 000	2 293 572	3 825 000
Egyéb üzemeltetési, fenntartási szolgáltatás	K337	34 891 400	40 013 100	24 758 090	56 487 000

Gyál Város Önkormányzat  
2024. évi működési célú kiadások

Megnevezés	Rovat- szám	2022. évi eredeti ei.	2023. évi eredeti ei.	2023. 11. 30. teljesítés	2024. évi eredeti ei.
<b>Kiküldetés, reklám-és propagandakiadások</b>	<b>K34</b>	<b>28 638 192</b>	<b>26 498 100</b>	<b>13 359 710</b>	<b>29 689 209</b>
Kiküldetések kiadásai	K341	0			0
Reklám és propaganda kiadások	K342	28 638 192	26 498 100	13 359 710	29 689 209
<b>Különléle befizetések és egyéb dologi kiadások</b>	<b>K35</b>	<b>142 747 678</b>	<b>188 171 843</b>	<b>141 768 135</b>	<b>215 991 119</b>
Működési célú előzetesen felszámított áfa	K351	70 231 079	142 045 843	77 280 940	121 956 918
Fizetendő általános forgalmi adó	K352	63 062 599	29 000 000	59 270 000	68 070 464
Kamatkiadások	K353	625 000	5 000 000	156 589	1 000 000
Pénzügyi műveletek ráfordításai	K354	0	0		0
Egyéb dologi kiadások	K355	<b>8 829 000</b>	<b>12 126 000</b>	<b>5 060 606</b>	<b>24 963 737</b>
Kártérítések	K355	300 000	300 000		650 000
Egyéb különléle dologi kiadások	K355	8 529 000	11 826 000	5 060 606	24 313 737
<b>Ellátottak pénzbeli juttatásai</b>	<b>K4</b>	<b>25 950 000</b>	<b>34 380 000</b>	<b>23 862 715</b>	<b>25 610 000</b>
<b>Családi támogatások</b>	<b>K42</b>	<b>0</b>			
<b>Egyéb nem intézményi ellátások</b>	<b>K48</b>	<b>25 950 000</b>	<b>34 380 000</b>	<b>23 862 715</b>	<b>25 610 000</b>
Lakhatási támogatás		600 000	4 960 000	2 091 400	3 040 000
Települési támogatás		13 000 000	18 200 000	10 321 256	15 400 000
Köztemetés		1 500 000	500 000	175 059	0
Beiskolázási segély		100 000	300 000		200 000
Szociális tanulmányi ösztöndíj		400 000	2 120 000	50 000	170 000
Egyéb ellátás (Gyáli Élet Program)		10 350 000	8 300 000	5 000 000	6 800 000
Egyetemista program				6 225 000	0
<b>Egyéb működési célú kiadások</b>	<b>K5</b>	<b>2 059 531 229</b>	<b>3 230 502 500</b>	<b>1 776 927 398</b>	<b>3 719 460 331</b>
<b>Helyi Önk. előző év elsz. származó kiadások</b>	<b>K5021</b>	<b>0</b>	<b>3 000 000</b>		<b>4 000 000</b>
<b>Helyi Önk. Tv.-i előíráson alapuló befizetései</b>	<b>K5022</b>	<b>631 010 648</b>	<b>868 732 891</b>	<b>799 234 257</b>	<b>1 032 447 433</b>
<b>Egyéb működési célú támogatások ÁH-n belülre</b>	<b>K506</b>	<b>256 204 846</b>	<b>310 412 921</b>	<b>350 322 233</b>	<b>394 811 148</b>
"Kertváros" Önkorm. Társulás támog.		252 536 366	306 494 171	343 691 287	386 320 123
- tagdíj		745 110	748 980	686 565	751 590
- működési hozzájárulás		130 774 879	157 581 556	144 449 760	191 387 827
- normatív támog.		121 016 377	148 163 635	128 621 703	194 180 706
- ágazati pótlék, bérkomp.		0	0	69 933 259	0
Bursa Hungarica		2 675 000	2 175 000	2 175 000	1 850 000
Érd és Térsége Önkormányzati Társulási tagdíj		745 110	1 494 090		751 590
FAÖT tagdíj,,		248 370	249 660	249 660	250 530
Más önkormányzatnak megtérített köztemetés				2 159 425	3 500 000
Átadott pénzeszöz rendőrségnek				2 046 861	2 138 905
<b>Működési célú visszatérítendő támogatás ÁH-n kívülre</b>	<b>K508</b>	<b>0</b>	<b>0</b>		<b>2 500 000</b>
<b>Egyéb működési célú támogatások ÁH-n kívülre</b>	<b>K512</b>	<b>363 038 130</b>	<b>505 986 575</b>	<b>627 370 908</b>	<b>564 200 901</b>
Dabas és Környéke Üdülőtábor Alapítvány támogatás		2 547 050	2 801 755	2 801 755	3 500 000
Dabas és Környéke Üdülőtábor táboroztatás		4 000 000	4 792 740	3 882 000	5 475 000
Gyáli Fúvószenekear támogatása		500 000	500 000	500 000	500 000
BKSE és sportpálya működési támogatás		34 000 000	40 700 000	46 872 889	46 000 000
Polgármester által felhaszn. keret		10 000 000	10 000 000	5 946 800	10 000 000
Gyál Városüzemeltetési és Városfejl. Kft. mük. támog.		272 209 000	407 410 000	469 501 555	442 558 000
Volánbusz buszjáratok		38 482 080	38 482 080	35 275 240	51 111 901
FEGY támogatása		1 200 000	1 200 000	4 200 000	4 956 000
Bizottsági támogatások				16 000 000	0
Bundás Barát Egyesület támogatás				1 000 000	0
Városgazda Kft. tőkevisszapótlás				32 554 000	0
Kibéd támogatás				6 456 919	0
Iskolai alapítványok támogatás				2 379 750	0
Rákóczi Szövetség beiskolázási program támogatása		100 000	100 000		100 000
<b>Tartalékok</b>	<b>K513</b>	<b>809 277 605</b>	<b>1 542 370 113</b>	<b>0</b>	<b>1 721 500 849</b>
Általános tartalék		5 000 000	30 000 000	0	50 721 882
Céltartalék		804 277 605	1 512 370 113	0	1 670 778 967

# Gyál Város Önkormányzata Képviselő-testületének .../2024(...) önkormányzati rendelete

## az Önkormányzat 2024 . évi költségvetéséről

Gyál Város Önkormányzatának Képviselő-testülete (továbbiakban: Képviselő testület) az Alaptörvény 32. cikk (2) bekezdésében meghatározott eredeti jogalkotói hatáskörében, az Alaptörvény 32. cikk (1) bekezdésének f) pontjában meghatározott feladatkörében eljárva a következőket rendeli el:

### 1. A rendelet hatálya

#### 1. §

A rendelet hatálya a Képviselő-testületre és annak bizottságaira, a Polgármesteri Hivatalra és az Önkormányzat által létrehozott valamennyi intézményre (a továbbiakban együtt: önkormányzati intézmények) kiterjed.

### 2. Gyál Város Önkormányzata 2024. évi költségvetése, bevételei és kiadásai

#### 2. §

(1) A Képviselő-testület Gyál Város Önkormányzata 2024. évi költségvetésének bevételi főösszegét 8 636 467 445 Ft-ban, kiadási főösszegét 8 636 467 445 Ft-ban állapítja meg az 1. melléklet szerinti főösszesítő táblának megfelelően.

(2) A Képviselő-testület az Önkormányzat költségvetési bevételeit előirányzat-csoportok és kiemelt előirányzatok szerinti bontásban a 2. melléklet szerint, kormányzati funkciókénti bontásban a 7. melléklet szerint, az Európai Unió forrásból finanszírozott támogatással megvalósuló projektek részletezését a 17. melléklet szerint hagyja jóvá.

(3) A Képviselő-testület az Önkormányzat általános működésének és ágazati feladatainak támogatásait a 3. melléklet szerint hagyja jóvá.

(4) A Képviselő-testület az Önkormányzat működési kiadásait előirányzat-csoportok és kiemelt előirányzatok szerinti bontásban a 4. melléklet szerint, kormányzati funkciókénti bontásban a 7. melléklet szerint hagyja jóvá.

(5) A Képviselő-testület a céltartalékok előirányzatait tételesen az 5. melléklet szerint hagyja jóvá, felhasználását a 15. § (2) bekezdésében szabályozza.

(6) A Képviselő-testület az általános tartalékot az 5. melléklet szerint 50 721 882 Ft összegben állapítja meg, felhasználása feletti rendelkezési jogáról nem mond le.

(7) A Képviselő-testület az Önkormányzat felhalmozási kiadásait beruházásonként, felújításonként a 6. melléklet szerint, kormányzati funkciókénti bontásban a 7. melléklet szerint, az Európai Unió forrásból finanszírozott támogatással megvalósuló projekt részletezését a 17. melléklet szerint hagyja jóvá.

(8) A Képviselő-testület a Polgármesteri Hivatal költségvetési bevételeit és költségvetési kiadásait előirányzat-csoportok, kiemelt előirányzatok szerinti bontásban a 8. melléklet szerint, kormányzati funkcionkénti bontásban a 9. melléklet szerint hagyja jóvá.

(9) A Képviselő-testület az önkormányzati intézmények – Polgármesteri Hivatal nélküli – költségvetési bevételeit és költségvetési kiadásait előirányzat csoportok, kiemelt előirányzatok szerinti bontásban a 10. melléklet, kormányzati funkcionkénti bontásban a 11. mellékletek szerint hagyja jóvá.

(10) A Képviselő-testület a költségvetési létszámkeretet – amely a teljes és részmunkaidős álláshelyeket, valamint a megbízási jogviszonyban résztvevőket együttesen tartalmazza – az önkormányzati intézmények és a közfoglalkoztatottak vonatkozásában a 12. melléklet szerint állapítja meg.

(11) A Képviselő-testület az Önkormányzat közvetett támogatásait – így különösen az adóelengedéseket, adókedvezményeket – a 13. melléklet szerint hagyja jóvá. Az Önkormányzat az államháztartásról szóló 2011. évi CXCV. törvény (továbbiakban ÁHT) végrehajtására megalkotott 368/2011. (XII.31.) kormányrendelet (továbbiakban AVR) 28. §. b), d), e) pontjaiban megfogalmazott támogatásokat nem nyújt.

(12) A Képviselő-testület a Magyarország gazdasági stabilitásáról szóló 2011. évi CXCV. törvény (továbbiakban Stabilitási törvény) 8. §. (2) bekezdése szerinti adósságot keletkeztető ügyletekből és kezességvállalásokból fennálló kötelezettségeinek az adósságot keletkeztető ügyletek futamidejének végéig, valamint az adósságot keletkező ügyletekhez történő hozzájárulás részletes szabályairól szóló 353/2011. (XII.30.) kormányrendelet 2. § (1) bekezdésében meghatározott bevételeinek a költségvetési évet követő három évre várható összegét a 14. melléklet szerinti tartalommal hagyja jóvá.

(13) A Képviselő-testület az Önkormányzat költségvetési mérlegét közgazdasági tagolásban a 15. melléklet szerint hagyja jóvá.

(14) A Képviselő-testület az Önkormányzat előirányzat-felhasználási és likviditási tervét a 16. melléklet szerint állapítja meg.

(15) A Képviselő-testület a többéves kihatással járó döntések számszerűsítését évenkénti bontásban és összesítve a 18. melléklet szerint hagyja jóvá.

(16) A Képviselő-testület az Önkormányzat bevételeinek és kiadásainak kötelező és nem kötelező, valamint állami (államigazgatási) feladatok szerinti megosztását a 19. melléklet, intézmények esetében 20. melléklet és a Polgármesteri Hivatal esetében a 21. melléklet szerint hagyja jóvá.

(17) A Képviselő-testület az Önkormányzat költségvetési évet követő három év tervezett bevételi előirányzatainak és kiadási előirányzatainak keretszámait főbb csoportok szerinti bontásban a 22. melléklet szerint hagyja jóvá.

(18) A Képviselő – testület az Önkormányzat kizárólagos illetve többségi tulajdonában álló olyan gazdasági társaságok listáját, amelyek mérlegfőösszege a 2022. évben meghaladta a 30 milliárd forintot a 23. melléklet szerint hagyja jóvá.



### **3. Gyál Város Önkormányzata 2024. évi költségvetésének végrehajtási szabályai**

#### **3. §**

A Képviselő-testület felhatalmazza az önkormányzati intézmények vezetőit és a polgármestert a költségvetésben előírt bevételek beszedésére és a jóváhagyott kiadások teljesítésére.

#### **4. §**

A 2 § (1) bekezdés szerinti 8 636 467 445 Ft bevételi főösszeget meghaladóan év közben realizálódó – nem céljellegű – önkormányzati többletbevételt elsősorban általános tartalék képzésére, illetőleg a már jóváhagyott általános tartalék összegének emelésére kell fordítani. E többletbevétel terhére kiadási kötelezettséget kizárólag a Képviselő-testület vállalhat.

#### **5. §**

Az Önkormányzat, az önkormányzati intézmények kötelezettségvállalásaira az ÁVR 52. § (1) és (6) bekezdésében foglaltak az irányadóak azzal, hogy az intézmények kötelezettségvállalói kiemelt kiadási előirányzatot meghaladó – előirányzat túllépést okozó – kötelezettséget nem vállalhatnak.

#### **6. §**

(1) Az előirányzat módosításra az ÁHT 34. §-ában foglaltak az irányadók.

(2) Az előirányzat-csoportok, kiemelt előirányzatok közötti átcsoportosításra az ÁHT 34. – 35. §-ában foglaltak vonatkoznak azzal, hogy azon kiadások esetén, amelyekhez központi vagy egyéb szervezettől kapott támogatás kapcsolódik, a polgármester az előirányzatokat a megigényelt támogatás erejéig módosíthatja.

(3) Az adósságot keletkeztető ügyletekre az ÁHT 41. § (4) bekezdése, valamint a Stabilitási törvény 10. §-a vonatkozik.

#### **7. §**

(1) Az önkormányzati intézmények a jóváhagyott előirányzatokon belül kötelesek gazdálkodni. A fel nem használt kiadási előirányzatokat a Képviselő-testület felülvizsgálja.

(2) Az önkormányzati intézmények a jóváhagyott előirányzatain felüli többletbevételeket, a jóváhagyott előző évi előirányzati maradványokat kizárólag az Önkormányzat előirányzatmódosítása után használhatják fel.

#### **8. §**

Az önkormányzati intézményekben a kiadási előirányzatok teljesítésére, amennyiben a tervezett bevételek nem folynak be, a bevételi elmaradással arányosan csökkentve vállalhatók csak kötelezettségek, kiadások ezt meghaladóan nem teljesíthetők. Az önkormányzati intézményeknél a tervezett saját bevételek elmaradása automatikusan nem vonja maga után az önkormányzati támogatás növekedését.

## **9. §**

Az önkormányzati intézmények – a gazdálkodási jogkör szerinti besorolástól függetlenül – a részükre jóváhagyott, illetve a módosított személyi juttatások és létszám előirányzatával – az ÁVR. 36. § (2). (3) bekezdéseiben meghatározott előírások figyelembevételével – önállóan gazdálkodnak.

## **10. §**

(1) Az önkormányzati intézmények a személyi juttatások előirányzatából származó megtakarításaik terhére akkor vállalhatnak tartós kötelezettséget, ha a megtakarítás a létszám-előirányzat, létszámösszetétel, illetményszükséglet vagy a munkaidőalap évközi, tartós hatású csökkenéséből származik.

(2) Az előirányzat átmeneti megtakarítása terhére tartós kötelezettség nem vállalható.

(3) A költségvetési intézményeknek a betöltetlen álláshelyekre jutó személyi juttatások előirányzatával úgy kell gazdálkodniuk, hogy az álláshely év közben bármikor betölthető legyen.

## **11. §**

Az önkormányzati intézmények kizárólag a Képviselő-testület előzetes jóváhagyásával (kötelezettségvállalásával) nyújthatnak be szakmai pályázatokat abban az esetben, ha a pótlólagos feladat finanszírozása költségvetési többlettámogatást igényel.

## **12. §**

A céltartalék források biztosításához kötött kiadás, amely abban a mértékben szabadítható fel, ahogyan a források megteremtődnek.

## **13. §**

A polgármester kötelessége, hogy az Önkormányzat költségvetési egyensúlyának további javítása érdekében folyamatosan vizsgálja

a.) az önkormányzata saját bevételei további növelésének,

b.) a működési feladatok áttekintése után megtakarítást eredményező lehetséges feladat-összevonás, szervezeti korszerűsítés lehetőségét.

## **14. §**

(1) A Képviselő-testület felhatalmazza a polgármestert, hogy az év közben esetlegesen jelentkező likviditási problémák megoldása érdekében az általuk külön határozatban engedélyezett értékhatárig folyószámlahitelt vegyen fel az Önkormányzat számláját vezető pénzügyintézetnél.

(2) Az Önkormányzat költségvetését veszélyeztető körülmények felmerülése esetén a polgármester haladéktalanul köteles a Képviselő-testületet tájékoztatni.

## **15. §**

(1) A Képviselő-testület az egyes előirányzatokkal kapcsolatos döntési, illetőleg kötelezettségvállalási jogosultságot a (2-4) bekezdésekben foglaltak szerint határozza meg.

(2) Átruházott hatáskörben a polgármester dönt a költségvetésben jóváhagyott 10 000 000 Ft összeg és a céltartalék 5. mellékletben felsoroltak előirányzatainak felhasználásáról, kivéve a Magyarország helyi önkormányzatairól szóló 2011. évi CLXXXIX. törvény (továbbiakban: Möt.) 42. §-ában említett eseteket. A költségvetés végrehajtásával kapcsolatos hatásköröket a „Gazdálkodásról” szóló szabályzat tartalmazza.

(3) A Képviselő – testület az Önkormányzat bevételeinek és kiadásainak módosítását és a kiadási kiemelt előirányzatok közötti átcsoportosítás jogát 30 000 000 Ft összeghatárig – mely esetenként a 10 000 000 Ft összeghatárt nem haladhatja meg – a polgármesterre átruházza.

(4) A (3) bekezdésben foglalt átcsoportosításról a polgármester a mindenkori költségvetés módosítás alkalmával (költségvetési rendelet módosítása) számol be, egyidejűleg a költségvetés módosítására javaslatot tesz. Az átruházott hatáskörű előirányzatmódosítási jogkör 2024. december 31.-ig gyakorolható.

## 16. §

A Képviselő-testület felhatalmazza a polgármestert, hogy az Önkormányzat átmenetileg szabad pénzeszközeit betétben helyezze el, illetve államilag garantált értékpapírba fektesse a Képviselő-testület utólagos tájékoztatása mellett.

## 17. §

(1) Az Önkormányzat talajterhelési díj beszedési számláján a hó végén – kivéve június és december hónapot – rendelkezésre álló összeget legkésőbb a tárgyhót követő hónap 10. napjáig az Önkormányzat Környezetvédelmi Alap pénzeszköz elszámolási számlája javára át kell utalni. Félév végén és év végén a számla csak nulla egyenleget mutathat.

(2) Az indokolt visszatérítéseket a következő időszakban a megfelelő adó, pótlék, bírság beszedési számláról kell teljesíteni. Amennyiben a számlán lévő összeg nem nyújt fedezetet a kiutaláshoz, a költségvetési elszámolási számláról kell az átutalást a megfelelő számlára teljesíteni a visszatérítés érdekében.

(3) Az Önkormányzat idegen bevételek elszámolási számlájáról az Önkormányzatot megillető bevétel hó végén rendelkezésre álló összegét a tárgyhónapot követő hónap 10. napjáig kell az Önkormányzat költségvetési elszámolási számlájára átutalni. A nem az Önkormányzatot megillető bevételt szükség szerint, de legkésőbb a hó végén rendelkezésre álló összeget a tárgyhót követő hónap 10. napjáig kell a behajtást kérő szerv megfelelő számlájára átutalni.

(4) Az Önkormányzat eljárási illeték beszedési számlájáról a bevételt legkésőbb a negyedévet követő hónap 10. napjáig kell a MÁK Nemzetgazdasági Elszámolások Osztálya önkormányzati adóhatóság által beszedett illeték megnevezésű számlára átutalni.

## 18. §

(1) Az önkormányzati intézmények a maradványukat az éves beszámoló készítésekor állapítják meg, a beszámoló készítési és könyvviteli kötelezettségről szóló jogszabálynak megfelelően.

(2) Az önkormányzati intézmények maradványáról az Áht. 86. § (5) bekezdésében foglaltak szerint a Képviselő-testület jogosult dönteni.

### **19. §**

Az önkormányzati intézmény vezetője felelős a feladatai ellátásához az intézmény, használatába adott vagyron rendeltetésszerű igénybevételéért, az alapító okiratban előírt tevékenységek jogszabályban meghatározott követelményeknek megfelelő ellátásáért, az intézmény gazdálkodásában a szakmai hatékonyság és a gazdaságosság követelményeinek érvényesítéséért.

### **20. §**

(1) Az Önkormányzat által támogatott szervezetek számadási kötelezettséggel tartoznak a részükre juttatott céljellegű összeg rendeltetésszerű felhasználására vonatkozóan.

(2) A Polgármesteri Hivatal köteles ellenőrizni a juttatott összeg felhasználását és a számadást, a számadási kötelezettség elmulasztása esetén köteles a támogatást felfüggeszteni és a támogatásként kifizetett összeget visszakövetelni.

(3) Az Önkormányzat által támogatott szervezetek az árubeszerezési, építési beruházási és szolgáltatás-megrendelési céllal juttatott támogatásokat – amennyiben az releváns – kizárólag a közbeszerzési törvény szabályainak alkalmazásával használhatják fel.

### **21. §**

A Képviselő-testület a kiadások készpénzben történő teljesítésének eseteit a nem rendszeres bérekre, a költségtérítésekre, a segélyekre, a közfoglalkoztatottak részére történő bérekre, a reprezentációs kiadásokra, az elszámolásra felvett előlegekre, a 200 000 Ft alatti tárgyi eszköz beszerzésekre, az intézmények részére történő ellátmányok kifizetéseire terjeszti ki. Felhatalmazza a polgármestert, hogy indokolt esetben, eseti jelleggel eltérő összeg és jogcím felvételét engedélyezze.

### **22. §**

A Képviselő-testület az Önkormányzatnál és az önkormányzati intézményekben dolgozók részére évi bruttó 372 600 Ft/fő összegű cafetéria-juttatás keretét biztosítja a költségvetésben, amely keret magában foglalja a munkáltatót terhelő közterheket is.

### **23. §**

(1) A Képviselő-testület a Gyáli Élet Program keretében nyújtandó támogatások rendjéről és egyes kapcsolódó rendeletek módosításáról szóló 5/2017. (II.28.) számú önkormányzati rendeletben foglaltakkal összhangban a gyáli polgárok támogatása céljából létrehozott támogatási rendszer költségkereteit az alábbi (2)–(9) bekezdések szerint biztosítja.

(2) A Gyáli Élet Program keretében nyújtott Babaköszöntő program támogatás mértéke és formája egyszeri, legfeljebb 30 386,- Ft értékű támogatási csomag, amely gyermekruházatot, babápolási szereket és más a gyermek gondozását segítő tárgyakat tartalmaz.

- (3) A Gyáli Óvodakezdési Program keretében nyújtott támogatás formája egyszeri, legfeljebb 23 500,- Ft értékű csomag, amely alanyi jogon jár.
- (4) A Gyáli Iskolakezdési Program keretében nyújtott támogatás formája egyszeri, legfeljebb 24 500,- Ft értékű csomag, amely alanyi jogon jár.
- (5) A Gyáli Középiskola Program keretében a Gyálon működő intézményekben 8. évfolyamon tanuló diákok egyszeri, legfeljebb 9 500,- Ft értékű csomagban részesülnek.
- (6) A Gyáli Egyetemista Programban nyújtott támogatás mértéke 25.000.- Ft /tanulmányi félév.
- (7) A Házasulandók Program keretében nyújtott támogatás mértéke egyszeri 50.000.- Ft.
- (8) A Szépkorú Program keretében a 90. életévét betöltött idősök támogatási formája egyszeri, legfeljebb 13 500,- Ft értékű csomag.
- (9) A Szépkorú Program keretében a szépkorúak jubileumi köszöntéséről szóló 255/2008. (X.21.) Korm. rendelet alapján személyes köszöntésre igényt tartó szépkorúak támogatási formája egyszeri, legfeljebb 17 000,- Ft értékű csomag.

#### **24. §**

A Képviselő-testület felhatalmazza a polgármestert – amennyiben a költségvetési rendeletet a naptári év kezdetéig nem alkotja meg és az átmeneti gazdálkodásról rendeletet nem hoz –, hogy jogosult az Önkormányzatot megillető bevételek beszedésére és az előző évi kiadási előirányzatokon belül a kiadások teljesítésére. A felhatalmazás az új költségvetési rendelet hatálybalépésének napján megszűnik.

#### **4. Záró rendelkezések**

#### **25. §**

Ez a rendelet a kihirdetése napját követő napon lép hatályba, és 2029. december 31. napján hatályát veszti.

2024. évi költségvetés bevételei forrásonként és kiadásai  
kiemelt előirányzatonként

M e g n e v e z é s 2024. évi eredeti ei.

**B e v é t e l e k**

<b>1. Önkormányzat bevételei</b>	<b>8 466 527 888</b>
<b>Működési célú bevételek</b>	<b>5 642 019 082</b>
Működési célú támogatások ÁH-n belülről	2 173 729 632
Közhatalmi bevételek	3 071 360 000
Működési bevétel	396 929 450
Működési célú átvett pénzeszközök	0
<b>Felhalmozási célú bevételek</b>	<b>205 000 000</b>
Felhalmozási célú önk. támogatás	0
Felhalmozási bevétel	205 000 000
Felhalmozási célú átvett pénzeszközök	0
<b>Finanszírozási bevételek</b>	<b>2 619 508 806</b>
<b>2. Polgármesteri Hivatal bevételei</b>	<b>38 626 333</b>
<b>Működési célú bevételek</b>	<b>37 940 533</b>
Működési célú támogatások ÁH-n belülről	0
Intézményi működési bevétel	37 940 533
<b>Felhalmozási célú bevételek</b>	<b>685 800</b>
<b>Finanszírozási bevételek</b>	<b>0</b>
<b>3. Intézmények bevételei</b>	<b>131 313 224</b>
<b>Működési célú bevételek</b>	<b>131 313 224</b>
Egyéb működési c. támogatások ÁH-n belülről	65 580 000
Intézményi működési bevétel	65 733 224
<b>Felhalmozási célú bevételek</b>	<b>0</b>
<b>Finanszírozási bevételek</b>	<b>0</b>
<b>B e v é t e l e k összesen:</b>	<b>8 636 467 445</b>

**K i a d á s o k**

<b>1. Önkormányzat kiadásai</b>	<b>5 661 949 446</b>
<b>Működési célú kiadások</b>	<b>4 537 358 180</b>
Személyi juttatások	118 257 676
Munkaadókat terhelő járulékok	28 315 692
Dologi kiadások	645 714 481
Ellátottak pénzbeli juttatásai	25 610 000
Egyéb működési célú kiadások	3 719 460 331
<b>Felhalmozási célú kiadások</b>	<b>1 051 904 879</b>
Beruházások	994 497 379
Felújítások	55 407 500
Egyéb felhalmozási kiadások	2 000 000
<b>Finanszírozási kiadások</b>	<b>72 686 387</b>
<b>2. Polgármesteri Hivatal kiadásai</b>	<b>732 019 101</b>
<b>Működési célú kiadások</b>	<b>721 801 055</b>
Személyi juttatások	463 776 370
Munkaadókat terhelő járulékok	72 142 574
Dologi kiadások	185 882 111
<b>Felhalmozási célú kiadások</b>	<b>10 218 046</b>
<b>Finanszírozási kiadások</b>	<b>0</b>
<b>3. Intézmények kiadásai</b>	<b>2 242 498 898</b>
<b>Működési célú kiadások</b>	<b>2 174 079 889</b>
Személyi juttatások	1 492 692 549
Munkaadókat terhelő járulékok	206 084 427
Dologi kiadások	472 184 913
Egyéb működési célú kiadások	3 118 000
<b>Felhalmozási kiadások</b>	<b>68 419 009</b>
<b>Finanszírozási kiadások</b>	<b>0</b>
<b>K i a d á s o k összesen:</b>	<b>8 636 467 445</b>

Gyál Város Önkormányzat  
2024. évi bevételei

Megnevezés		2024. évi eredeti ei.
<b>Működési célú bevételek</b>		<b>5 642 019 082</b>
<b>Működési célú támogatások ÁH-n belülről</b>	<b>B1</b>	<b>2 173 729 632</b>
Önkormányzatok működési támogatása	<b>B11</b>	<b>2 173 729 632</b>
Támogatások		2 173 729 632
<b>Egyéb működési c. támogatások ÁH-n belülről</b>	<b>B16</b>	<b>0</b>
<b>Közhatalmi bevételek</b>	<b>B3</b>	<b>3 071 360 000</b>
<b>Vagyoní típusú adók</b>	<b>B34</b>	<b>315 000 000</b>
Építményadó		315 000 000
ebből: letéti		5 000 000
<b>Termékek és szolgáltatások adói</b>	<b>B35</b>	<b>2 750 000 000</b>
Iparüzési adó		2 750 000 000
ebből: letéti		
<b>Egyéb közhatalmi bevételek</b>	<b>B36</b>	<b>6 360 000</b>
Mezőéri járulék		10 000
Helyi adóbírság, pótlék		5 000 000
Egyéb közhatalmi bevétel(behajtási ,közterület h.)		300 000
Talajterhelési díj		600 000
Közigazgatási, hulladékgyűjtési bírság, egyéb közhatalmi bevétel		450 000
<b>Működési bevételek</b>	<b>B4</b>	<b>396 929 450</b>
<b>Egyéb szolgáltatások nyújtása miatti bevételek</b>	<b>B402</b>	<b>0</b>
<b>Szolgáltatási bevételek</b>	<b>B402</b>	<b>197 300 636</b>
Bérleti díj Mezőhűségép		6 792 928
Bérleti díj Navax		4 708 686
F.C.C. kompenzációs jut.		114 000 000
Bérleti díj Eisberg Kft.		3 284 274
Bérleti díj Cetin Hungary Zrt		3 798 480
Bérleti díj Magyar Telekom Nyrt.		4 184 449
Bérleti díj Vodafone Mo. Zrt		4 492 226
Bérleti díj Eötvös szolgálati lakás		180 000
Bérleti díj Pro-M./Digi Kft		4 694 092
Bérleti díj Hiteles Kft		161 585
Bérleti díj NHSZ OKÓT (régí kukásautó)		3 055 149
Bérleti díj FCC (kukásautók + komposztforgató)		19 094 609
Bérleti díj Peremvárosi Horgász Egyesület		397 821
Bérleti díj Milano sunset		507 876
Bérleti díj Lóerőélmény Kft		161 112
Üzemeltetési díj (Sportcsarnok és szálloda)		1 953 100
Bérleti díj Mária Rádió		660 000
Bérleti díj Véraq Kft		940 800
Csatorna hozzájárulás		0
Vállalkozói park bérleti díj		23 373 449
Szabályozási terv módosítása		380 000
Szabályozási terv módosítása		480 000
<b>Közvetített szolgáltatások ellenértéke</b>	<b>B403</b>	<b>50 065 923</b>
<b>Tulajdonosi bevételek</b>	<b>B404</b>	<b>0</b>
Bérleti díj DPMV Zrt (közműhálózat)		0
<b>Ellátási díjak</b>	<b>B405</b>	<b>57 562 195</b>
Általános iskolák étkezési bevételei		57 562 195
-Ady Endre Általános Iskola		28 561 133
-Bartók Béla Általános Iskola		18 573 445
-Zrínyi Miklós Általános Iskola		8 892 303
- EGYMI		940 447
- Diétás közétkeztetés		594 867
<b>Kiszámlázott általános forgalmi adó</b>	<b>B406</b>	<b>82 000 696</b>
<b>Általános forgalmi adó visszatérítése</b>	<b>B407</b>	<b>0</b>
<b>Kamatbevételek</b>	<b>B408</b>	<b>10 000 000</b>
<b>Működési célú átvett pénzeszközök</b>	<b>B6</b>	<b>0</b>

Gyál Város Önkormányzat  
2024. évi bevételei

Megnevezés		2024. évi eredeti ei.
<b><u>Felhalmozási célú bevételek</u></b>		<b>205 000 000</b>
<b><u>Felhalmozási célú önkormányzati támogat.</u></b>	<b>B2</b>	<b>0</b>
Felhalmozási célú önkormányzati támogat. ÁH-n belül	B21	0
Egyéb felhalmozási célú támogatás ÁH-n belül	B25	0
<b><u>Felhalmozási bevétel</u></b>	<b>B5</b>	<b>205 000 000</b>
Ingatlanok értékesítése	B52	205 000 000
Gép berendezés értékesítése	B53	0
<b><u>Felhalmozási célú átvett pénzeszközök ÁH-on kívülről</u></b>	<b>B7</b>	<b>0</b>
Felhalmozási célú visszatérítendő támogatás	B74	0
Felhalmozási célú átvett pénzeszköz	B75	0
<b><u>Finanszírozási bevételek</u></b>	<b>B8</b>	<b>2 619 508 806</b>
Maradvány igénybevétele	B813	2 619 508 806
Megelőlegezés	B814	
<b>Önkormányzat bevételei összesen:</b>		<b>8 466 527 888</b>



Gyál Város Önkormányzat  
2024. évi támogatásai

Kv.tvr mell.	Megnevezés		2024. évi megalapozó felmérés
2. sz.	<b>1.1 Települési önkormányzatok működésének általános támogatása</b>	<b>B111</b>	<b>504 786 217</b>
	Általános támogatás (1.1.)		504 786 217
2. sz.	<b>1.2. A települési önkormányzatok egyes köznevelési feladatainak támogatása</b>	<b>B112</b>	<b>1 041 816 090</b>
	1.2.1.1. Óvodaműködtetési támogatás		146 052 490
	1.2.2.1. Az óvodában foglalkoztatott pedagógusok átlagbér alapú támogatása		622 039 600
	1.2.3. Kieg.támogatás ped.és a ped.szakképz.rendelkező segítők min.adódó többlet.		28 292 000
	1.2.5.1. 1. Az óvodában fogl.ped.nevelőmunkáját segítők átlagbér alapú támogatása szakképz nem rendelkezők		237 060 000
	1.2.5.1.2.Az óvodában fogl.ped.nevelőmunkáját segítők átlagbér alapú támogatása szakképz rendelkezők		8 372 000
2. sz.	<b>1.3. A települési önkormányzatok egyes szociális és gyermekjóléti feladatainak támogatása</b>	<b>B113</b>	<b>413 480 180</b>
	1.3.2. Szociális és gyermekjóléti alapszolgáltatás támogatása		194 180 706
	1.3.2.1. Család- és gyermekjóléti szolgálat		48 494 630
	1.3.2.2.1. Család- és gyermekjóléti központ		40 363 860
	1.3.2.2.2. Család és gyermekjóléti központ - óvodai és iskolai szoc. segítő tev. tám.		25 385 216
	1.3.2.3.1. szociális étkezés		11 031 800
	1.3.2.4.1. Szociális segítség		50 000
	1.3.2.4.3. Személyi gondozás társulás által történő feladatellátás		58 748 250
	1.3.2.6.1. időskorúak nappali intézményi ellátása		5 247 450
	1.3.2.8.1. demens személyek nappali intézményi ellátása		4 859 500
	<b>1.3.3. Bölcsőde, mini bölcsőde támogatása</b>		<b>219 299 474</b>
	1.3.3.1.1. Felsőfokú végzettségű kisgyermeknevelők, szaktanácsadók bértámog.		34 088 000
	1.3.3.1.2. Bölcsődei dajkák, középfokú végz. kisgyermeknev., szaktan. bértám.		133 341 000
	1.3.3.2. Bölcsődei üzemeltetési támogatás		51 870 474
	<b>1.4. A települési önkormányzatok gyermekétkeztetési feladatainak támogatása</b>		<b>143 181 404</b>
	1.4.1.1. Intézményi gyermekétkeztetés -bértámogatása		112 183 800
	1.4.1.1. Intézményi gyermekétkeztetés üzemeltetési támogatása		30 916 949
	1.4.2. szünidei étkeztetés támogatása		80 655
2. sz.	<b>1.5. A települési önkormányzatok kulturális feladatainak támogatása</b>	<b>B114</b>	<b>55 442 289</b>
	1.5.2. Települési önkorm.nyilv.könyvtári és közművelődési feladatainak tám.		55 442 289
3. sz.	2.3.3. Települési önkormányzatok kulturális feladatainak bérjellegű támogatása	<b>B114</b>	15 023 452
	<b>TÁMOGATÁSOK ÖSSZESEN:</b>		<b>2 173 729 632</b>

Gyál Város Önkormányzat  
2024. évi működési célú kiadások

Megnevezés	Rovat- szám	2024. évi eredeti ei.
<b><u>Személyi juttatások</u></b>	<b>K1</b>	<b>118 257 676</b>
<b>Foglalkoztatottak személyi juttatásai</b>	<b>K11</b>	<b>13 000 000</b>
Közmunka foglalkoztatás	K1101	13 000 000
<b>Külső személyi juttatások</b>	<b>K12</b>	<b>105 257 676</b>
Polgármester, alpolgármester alapilletménye	K121	31 590 000
Polgármester, alpolgármester cafetéria juttatása	K121	582 188
Költség térítés	K121	3 334 500
Képviselők tiszteletdíja	K121	35 710 800
Állományba nem tartozó megbízási díja	K123	5 625 000
Egyéb külső személyi juttatások (kitüntetés, represz.)	K123	28 415 188
Polgármesterek jutalom		
<b><u>Munkaadókat terhelő járulékok</u></b>	<b>K2</b>	<b>28 315 692</b>
Szociális hozzájárulási adó		19 362 914
Munkáltatói személyi jövedelamadó		8 952 778
<b><u>Dologi kiadások</u></b>	<b>K3</b>	<b>645 714 481</b>
<b><u>Készletbeszerzés</u></b>	<b>K31</b>	<b>46 580 000</b>
Üzemeltetési anyagok	K31	46 580 000
Hajtó- és kenőanyag	K312	2 600 000
Munka és védőruha	K312	180 000
Egyéb üzemeltetési anyagbeszerzés	K312	43 800 000
<b><u>Kommunikációs szolgáltatások</u></b>	<b>K32</b>	<b>1 020 000</b>
Informatikai szolgáltatás igénybevétele	K321	1 020 000
<b><u>Szolgáltatási kiadások</u></b>	<b>K33</b>	<b>352 434 153</b>
Közüzemi díjak	K331	<b>79 600 000</b>
Villamosenergia	K3311	12 800 000
Gázenergia	K3312	800 000
Víz , csatorna díjak	K3314	3 000 000
Közvilágítás	K3315	63 000 000
Vásárolt élelmezés	K332	<b>120 983 230</b>
- Ady Endre Á.I.		48 614 300
- Zrínyi Miklós Á.I.		28 119 260
- Bartók Béla Á.I.		37 332 630
- EGYMI 2023. szeptembertől		3 575 680
- Nyári gyermekétkeztetés		1 000 000
- diétás étkeztetés		2 341 360
Bérleti és lízingdíjak	K333	223 000
Karbantartási kisjavítási szolgáltatások	K334	16 900 000
Közvetített szolgáltatások	K335	49 865 923
Szakmai tevékenységet segítő szolgáltatás	K336	4 300 000
Egyéb szolgáltatások	K337	<b>80 562 000</b>
Biztosítási díjak	K337	7 750 000
Pénzügyi,befektetési szolgáltatási díjak	K337	12 500 000
Szállítási szolgáltatás	K337	3 825 000
Egyéb üzemeltetési, fenntartási szolgáltatás	K337	56 487 000

Gyál Város Önkormányzat  
 2024. évi működési célú kiadások

Megnevezés	Rovat- szám	2024. évi eredeti ei.
<b>Kiküldetés, reklám-és propagandakiadások</b>	<b>K34</b>	<b>29 689 209</b>
Kiküldetések kiadásai	K341	0
Reklám és propaganda kiadások	K342	29 689 209
<b>Különféle befizetések és egyéb dologi kiadások</b>	<b>K35</b>	<b>215 991 119</b>
Működési célú előzetesen felszámított áfa	K351	121 956 918
Fizetendő általános forgalmi adó	K352	68 070 464
Kamatkiadások	K353	1 000 000
Pénzügyi műveletek ráfordításai	K354	0
Egyéb dologi kiadások	K355	<b>24 963 737</b>
Kártérítések	K355	650 000
Egyéb különféle dologi kiadások	K355	24 313 737
<b>Ellátottak pénzbeli juttatásai</b>	<b>K4</b>	<b>25 610 000</b>
<b>Családi támogatások</b>	<b>K42</b>	
<b>Egyéb nem intézményi ellátások</b>	<b>K48</b>	<b>25 610 000</b>
Lakhatási támogatás		3 040 000
Települési támogatás		15 400 000
Beiskolázási segély		200 000
Szociális tanulmányi ösztöndíj		170 000
Egyéb ellátás (Gyáli Élet Program)		6 800 000
<b>Egyéb működési célú kiadások</b>	<b>K5</b>	<b>3 719 460 331</b>
<b>Helyi Önk. előző év elsz. származó kiadások</b>	<b>K5021</b>	<b>4 000 000</b>
<b>Helyi Önk. Tv.-i előíráson alapuló befizetései</b>	<b>K5022</b>	<b>1 032 447 433</b>
<b>Egyéb működési célú támogatások ÁH-n belülre</b>	<b>K506</b>	<b>394 811 148</b>
"Kertváros" Önkorm. Társulás támog.		386 320 123
- tagdíj		751 590
- működési hozzájárulás		191 387 827
- normatív támog.		194 180 706
Bursa Hungarica		1 850 000
Érd és Térsége Önkormányzati Társulási tagdíj		751 590
FAÖT tagdíj,,		250 530
Más önkormányzatnak megtérített köztemetés		3 500 000
Átadott pénzeszöz rendőrségnek		2 138 905
<b>Működési célú visszatérítendő támogatás ÁH-n kívülre</b>	<b>K508</b>	<b>2 500 000</b>
<b>Egyéb működési célú támogatások ÁH-n kívülre</b>	<b>K512</b>	<b>564 200 901</b>
Dabas és Környéke Üdülőtábor Alapítvány támogatás		3 500 000
Dabas és Környéke Üdülőtábor táboroztatás		5 475 000
Gyáli Fúvószenekear támogatása		500 000
BKSE és sportpálya működési támogatás		46 000 000
Polgármester által felhaszn.keret		10 000 000
Gyál Városüzemeltetési és Városfejl. Kft. mük. támog.		442 558 000
Volánbusz buszjáratok		51 111 901
FEGY támogatása		4 956 000
Rákóczi Szövetség beiskolázási program támogatása		100 000
<b>Tartalékok</b>	<b>K513</b>	<b>1 721 500 849</b>
Általános tartalék		50 721 882
Céltartalék		1 670 778 967

Gyál Város Önkormányzat  
2024. évi cél- és általános tartaléka

Megnevezés	2024. évi eredeti ei.
Civil szervezetek támogatása	19 000 000
Oktatási és Kulturális Bizottság támogatása	6 000 000
Ifjúsági és Sport Bizottság	10 000 000
Környezetvédelmi és Közbiztonsági Bizottság	3 000 000
Tiszta udvar, rendes ház díj és egyéb kiadások	1 100 000
Faültetés--környezetvédelmi alap	9 000 000
Nyári napközis tábor 2024. Bartók B. ált isk.	10 000 000
Iskolai alapítványok támogatása	2 800 000
Szakrendelés átvétel többletkiadásai	131 745 000
Városi rendezvények	41 000 000
Városi ünnepek (Semmelweis nap, Pedagógus nap, Idősek v.napja)	5 600 000
Mikrowoks rendszer fejlesztése	10 615 987
Város által alapított díjak	3 300 000
Gyáli Egyetemista program	7 000 000
Ivartalanítási akció	1 000 000
Pályázati pénzeszközök	4 600 000
ebből: közművelődési támogatás	3 000 000
ebből: könyvtári támogatás	1 600 000
Végkielégítés, felmentés, jubileumi jutalmak (intézmények)	35 727 429
SNI gyerekek ellátása	6 500 000
Hóeltakarítás	3 000 000
Közút karbantartás	62 779 000
Intézmények egyéb pótlékok	5 905 543
Járóbeteg szakellátás	22 882 000
Gyömrői EGYMI gyáli telephely- bútorzat beszerzése	4 000 000
Arany János Közösségi Ház többletfeladatok	3 290 343
TAO pályázat II. félévi önrész	15 000 000
Gyál Városfejlesztési és Városüzemeltetési Kft. Temetkezés	6 500 000
Gyál Városfejlesztési és Városüzemeltetési Kft. Felhalm kiadás	2 459 000
TP_313_pályázat előkészítése	18 376 900
Pályázattól függő beruházások önrésze, döntéselőkészítés	40 000 000
Gyál Városfejlesztési és Városüzemeltetési Kft. Parkgondozás	4 445 000
Gyermek átmeneti otthona ellátás díja--igénybevétel esetén	3 000 000
Gyál Városüz Városfej. Kft. Ebrendészeti telep felújítása- támogatás	3 750 000
Közüzem díj fedezetére, energia közbesz. díjra, energia korszerűsítésre elkül összeg	30 462 765
Energiakorszerűsítési kiadások fedezete	251 460 000
Zrínyi Miklós Ált. Isk. tréningekhez hozzájárulás	800 000
Jubiláló egyesületek, intézmények támogatása	1 000 000
Ingatlanvásárlás	10 000 000
Városfejlesztési Városüzemeltetési Kft. --Gazdaház kivitelezés	677 000 000
Városi Rendezvények Tét a jövőm, Március 15	600 000
Rákóczi épület energetikai felúj. tetőszerkezet javítása- támogatás	62 150 000
Gazdaház közbesz. kapcs kiadások fedezete támogatás Kft. Részére	14 000 000
Biztonságos kerékpároktaás bevezetése ált. iskolákba	500 000
Útfelújítás	33 020 000
Parkfejlesztés, parkok területrendezése	97 790 000
Kamerarendszer fejlesztése	7 620 000
<b>Céltartalék összesen:</b>	<b>1 670 778 967</b>
<b>Általános tartalék</b>	<b>50 721 882</b>

**Gyál Város Önkormányzat**  
**2024. évi felhalmozási és finanszírozási célú kiadások**

<i>M e g n e v e z é s</i>		<i>2024. évi eredeti ei.</i>
<b><u>Beruházások</u></b>	<b><u>K6</u></b>	<b>994 497 379</b>
<b>1.1. Beruházások (nem EU-s támogatással)</b>		<b>795 824 708</b>
<b><u>Immateriális javak beszerzése</u></b>	<b><u>K61</u></b>	<b>150 285 750</b>
Gördülő fejlesztési terv		700 000
Szabályozási szélességi felülvizsgálat Wesselényi-Határ út		2 047 000
Idősek Otthona tanulmány, engedélyezési-, kiviteli terv		96 118 750
Erdősor utcai erdő fejlesztésének tervezése		7 760 000
Gyál, Városközpont engedélyezési és kiviteli terve/projekt terv		39 000 000
Energia megtakarítási intézkedési terv		550 000
Szabályozási terv módosítása- Városkp.		760 000
Vállalkozói park --elmű -átadás terv, szabványosítás		2 750 000
Szabályozási terv módosítása- Idősothton		600 000
<b><u>Ingatlanok beszerzése, létesítése</u></b>	<b><u>K62</u></b>	<b>632 388 958</b>
Cross pálya ellenértéke		46 000 000
Termelői kút létesítése		60 000 000
Parképítések		5 000 000
Gyalogátkelők		76 997 075
Útfelújítás		443 891 883
Ady sporttelep wpc burkolat javítása		500 000
<b><u>Informatikai eszközök beszerzése, létesítése</u></b>	<b><u>K63</u></b>	<b>500 000</b>
<b><u>Egyéb tárgyi eszközök beszerzése, létesítése</u></b>	<b><u>K64</u></b>	<b>12 650 000</b>
Kabinetű iroda eszközbeszerzés		350 000
Kamerarendszer bővítése, fejlesztése		2 100 000
Közvilágítási eszközök beszerzése		8 000 000
Városkapu tábla, lassíts "vigyázz ránk" táblák cseréje		2 200 000
<b><u>Meglévő részesedések növeléséhez kapcsolódó kiadások</u></b>	<b><u>K66</u></b>	<b>0</b>
<b>1.2. Európai Unió támogatással megvalósuló beruházások</b>		<b>0</b>
<b><u>Beruházási Áfa</u></b>	<b><u>K67</u></b>	<b>198 672 671</b>
<b><u>Felújítások</u></b>	<b><u>K7</u></b>	<b>55 407 500</b>
<b><u>Ingatlanok felújítása</u></b>	<b><u>K71</u></b>	<b>43 627 953</b>
Szükséges év közbeni int. felújítás		26 377 953
AJKH elektromos munkák elvégzése		7 200 000
Tátika Óvoda szikkatómezők kiépítése, festés		10 050 000
<b><u>Felújítási áfa</u></b>	<b><u>K74</u></b>	<b>11 779 547</b>
<b><u>Egyéb felhalmozási célú kiadások</u></b>	<b><u>K8</u></b>	<b>2 000 000</b>
Városüzemeltetési Kft. beruházási célú támogatás		0
Munkáltatói kölcsön		2 000 000
<b><u>Finanszírozási kiadások</u></b>	<b><u>K9</u></b>	<b>2 877 264 829</b>
Költségvetési támogatások		2 804 578 442
Gyál Város Önkormányzati Hivatal támog.		693 392 768
Gyál Város intézményeinek támogatása		2 111 185 674
ÁHT-n belüli megelőlegezések		72 686 387
Betétlekötés		

## Gyál Város Önkormányzat 2024. évi kiadásai és bevételei kormányzati funkcióként

Bevételek	011130	013350	018010	018020	018030	041233	045120	045140	045160	051030	061030
	2024. évi eredeti ei.	2024. évi eredeti ei.	2024. évi eredeti ei.	2024. évi eredeti ei.	2024. évi eredeti ei.	2024. évi eredeti ei.	2024. évi eredeti ei.	2024. évi eredeti ei.	2024. évi eredeti ei.	2024. évi eredeti ei.	2024. évi eredeti ei.
<b>Működési célú bevételek</b>	<b>1 352 470</b>	<b>266 441 808</b>	<b>2 173 729 632</b>	<b>0</b>	<b>0</b>	<b>0</b>	<b>0</b>	<b>4 119 184</b>	<b>0</b>	<b>0</b>	<b>0</b>
Működési célú támogatások AH-n belülről			2 173 729 632								
Közhatalmi bevételek	760 000										
Intézményi működési bevételek	592 470	266 441 808						4 119 184			
Működési célú pénzeszköz átvétel											
<b>Felhalmozási célú bevételek</b>	<b>0</b>	<b>205 000 000</b>	<b>0</b>	<b>0</b>	<b>0</b>	<b>0</b>	<b>0</b>	<b>0</b>	<b>0</b>	<b>0</b>	<b>0</b>
Felhalmozási célú támogatások											
Felhalmozási bevétel		205 000 000									
Felhalmozási célú átvett pénzeszközök											
<b>Finanszírozási bevételek</b>					2 619 508 806						
<b>Önkormányzat bevételei összesen:</b>	<b>1 352 470</b>	<b>471 441 808</b>	<b>2 173 729 632</b>	<b>0</b>	<b>2 619 508 806</b>	<b>0</b>	<b>0</b>	<b>4 119 184</b>	<b>0</b>	<b>0</b>	<b>0</b>
<b>Működési célú kiadások</b>	<b>2 014 702 857</b>	<b>65 994 500</b>	<b>4 000 000</b>	<b>1 032 447 433</b>	<b>438 118 148</b>	<b>14 690 000</b>	<b>0</b>	<b>51 395 111</b>	<b>23 958 184</b>	<b>45 136 000</b>	<b>0</b>
Személyi juttatások	105 257 676					13 000 000					
Munkaadókat terhelő járulékok	26 625 692					1 690 000					
Dologi kiadások	158 818 640	29 052 500			43 307 000			283 210	7 929 184	20 320 000	
Ellátottak pénzbeli juttatásai											
Egyéb működési célú kiadások	1 724 000 849	36 942 000	4 000 000	1 032 447 433	394 811 148			51 111 901	16 029 000	24 816 000	
<b>Felhalmozási célú kiadások</b>	<b>4 552 700</b>	<b>117 320 000</b>	<b>0</b>	<b>0</b>	<b>0</b>	<b>0</b>	<b>661 528 977</b>	<b>0</b>	<b>2 599 690</b>	<b>0</b>	<b>0</b>
Beruházások	2 552 700	61 912 500					661 528 977		2 599 690		
Felújítások		55 407 500									
Egyéb felhalmozási célú kiadások	2 000 000										
<b>Finanszírozási kiadások</b>			72 686 387		2 804 578 442						
<b>Önkormányzat kiadásai összesen:</b>	<b>2 019 255 557</b>	<b>183 314 500</b>	<b>76 686 387</b>	<b>1 032 447 433</b>	<b>3 242 696 590</b>	<b>14 690 000</b>	<b>661 528 977</b>	<b>51 395 111</b>	<b>26 557 874</b>	<b>45 136 000</b>	<b>0</b>

## Gyál Város Önkormányzat 2024. évi kiadásai és bevételei kormányzati funkcióként

Bevételek	062020	064010	066010	081030	081043	084031	084032	013320	102031	066020	096015	900060	104037
	2024. évi eredeti ei.	2024. évi eredeti ei.	2024. évi eredeti ei.	2024. évi eredeti ei.	2024. évi eredeti ei.	2024. évi eredeti ei.	2024. évi eredeti ei.	2024. évi eredeti ei.	2024. évi eredeti ei.	2024. évi eredeti ei.	2024. évi eredeti ei.	2024. évi eredeti ei.	2024. évi eredeti ei.
<b>Működési célú bevételek</b>	0	0	0	42 672 000		0	0	0	0	0	73 103 988	10 000 000	0
Működési célú támogatások AH-n belülről													
Közhatalmi bevételek													
Intézményi működési bevételek				42 672 000							73 103 988	10 000 000	
Működési célú pénzeszköz átvétel													
<b>Felhalmozási célú bevételek</b>	0	0	0	0		0	0	0	0	0	0	0	0
Felhalmozási célú támogatások													
Felhalmozási bevétel													
Felhalmozási célú átvett pénzeszközök													
<b>Finanszírozási bevételek</b>													
<b>Önkormányzat bevételei összesen:</b>	<b>0</b>	<b>0</b>	<b>0</b>	<b>42 672 000</b>		<b>0</b>	<b>0</b>	<b>0</b>	<b>0</b>	<b>0</b>	<b>73 103 988</b>	<b>10 000 000</b>	<b>0</b>
<b>Működési célú kiadások</b>	<b>0</b>	<b>85 090 000</b>	<b>84 505 500</b>	<b>46 000 000</b>	<b>4 857 750</b>	<b>8 956 000</b>	<b>15 575 000</b>	<b>8 662 000</b>	<b>0</b>	<b>171 370 295</b>	<b>326 162 702</b>	<b>0</b>	<b>1 270 000</b>
Személyi juttatások													
Munkaadókat terhelő járulékok													
Dologi kiadások		85 090 000	7 302 500		4 857 750					68 483 295	152 378 702		1 270 000
Előtett pénzbeli juttatásai													
Egyéb működési célú kiadások			77 203 000	46 000 000		8 956 000	15 575 000	8 662 000		102 887 000	173 784 000		
<b>Felhalmozási célú kiadások</b>	<b>49 530 000</b>	<b>14 033 500</b>	<b>16 205 200</b>	<b>635 000</b>		<b>0</b>	<b>0</b>	<b>0</b>	<b>122 832 812</b>	<b>2 667 000</b>	<b>0</b>	<b>0</b>	<b>0</b>
Beruházások	49 530 000	14 033 500	16 205 200	635 000					122 832 812	2 667 000			
Felújítások													
Egyéb felhalmozási célú kiadások													
<b>Finanszírozási kiadások</b>													
<b>Önkormányzat kiadásai összesen:</b>	<b>49 530 000</b>	<b>99 123 500</b>	<b>100 710 700</b>	<b>46 635 000</b>	<b>4 857 750</b>	<b>8 956 000</b>	<b>15 575 000</b>	<b>8 662 000</b>	<b>122 832 812</b>	<b>174 037 295</b>	<b>326 162 702</b>	<b>0</b>	<b>1 270 000</b>

7. melléklet  
adatok Ft-ban

Bevételek	107060	900020	051050	063080	Cofog összesen
	2024. évi eredeti ei.	2024. évi eredeti ei.	2024. évi eredeti ei.	2024. évi eredeti ei.	2024. évi eredeti ei.
<b>Működési célú bevételek</b>	<b>0</b>	<b>3 070 600 000</b>	<b>0</b>	<b>0</b>	<b>5 642 019 082</b>
Működési célú támogatások AH-n belülről					2 173 729 632
Közhatalmi bevételek		3 070 600 000			3 071 360 000
Intézményi működési bevételek					396 929 450
Működési célú pénzeszköz átvétel					0
<b>Felhalmozási célú bevételek</b>	<b>0</b>	<b>0</b>	<b>0</b>	<b>0</b>	<b>205 000 000</b>
Felhalmozási célú támogatások					0
Felhalmozási bevétel					205 000 000
Felhalmozási célú átvett pénzeszközök					0
<b>Finanszírozási bevételek</b>					<b>2 619 508 806</b>
<b>Önkormányzat bevételei összesen:</b>	<b>0</b>	<b>3 070 600 000</b>	<b>0</b>	<b>0</b>	<b>8 466 527 888</b>
<b>Működési célú kiadások</b>	<b>82 059 000</b>	<b>0</b>	<b>12 407 700</b>	<b>0</b>	<b>4 537 358 180</b>
Személyi juttatások					118 257 676
Munkaadókat terhelő járulékok					28 315 692
Dologi kiadások	56 449 000		10 172 700		645 714 481
Ellátottak pénzbeli juttatásai	25 610 000				25 610 000
Egyéb működési célú kiadások			2 235 000		3 719 460 331
<b>Felhalmozási célú kiadások</b>	<b>0</b>	<b>0</b>	<b>0</b>	<b>60 000 000</b>	<b>1 051 904 879</b>
Beruházások				60 000 000	994 497 379
Felújítások					55 407 500
Egyéb felhalmozási célú kiadások					2 000 000
<b>Finanszírozási kiadások</b>					<b>2 877 264 829</b>
<b>Önkormányzat kiadásai összesen:</b>	<b>82 059 000</b>	<b>0</b>	<b>12 407 700</b>	<b>60 000 000</b>	<b>8 466 527 888</b>



**Gyáli Polgármesteri Hivatal**  
**2024. évi bevételei és kiadásai**

<b>M e g n e v e z é s</b>	<b>2024. évi eredeti ei.</b>
<b><u>Gyáli Polgármesteri Hivatal bevételei</u></b>	<b>732 019 101</b>
<b>Működési célú bevételek</b>	<b>37 940 533</b>
Működési célú támogatások ÁH-n belülről	0
Működési bevételek	37 940 533
Közhatalmi bevétel	0
<b>Felhalmozási célú bevételek</b>	<b>685 800</b>
<b>Finanszírozási bevételek</b>	<b>693 392 768</b>
Irányító szervei támogatás	693 392 768
Maradvány igénybevétel	0
<b><u>Gyáli Polgármesteri Hivatal kiadásai</u></b>	<b>732 019 101</b>
<b>Működési célú kiadások</b>	<b>721 801 055</b>
Személyi juttatások	463 776 370
Munkaadókat terhelő járulékok	72 142 574
Dologi kiadások	185 882 111
Egyéb működési támogatás kiadás	0
<b>Felhalmozási célú kiadások</b>	<b>10 218 046</b>
<b>Finanszírozási kiadások</b>	<b>0</b>

**Gyáli Polgármesteri Hivatal**  
**2024. évi bevételei és kiadásai kormányzati funkcióként**

	011130	011220	013350	016010	016030	018030	031030	COFOG összesen
	2024. évi eredeti ei.	2024. évi eredeti ei.	2024. évi eredeti ei.	2024. évi eredeti ei.	2024. évi eredeti ei.	2024. évi eredeti ei.	2024. évi eredeti ei.	2024. évi eredeti ei.
<b>Működési bevételek</b>	<b>36 035 533</b>	<b>0</b>	<b>0</b>	<b>0</b>	<b>1 905 000</b>	<b>0</b>	<b>0</b>	<b>37 940 533</b>
Működési célú tám. ÁH-n belül								
Közhatalmi bevételek								0
Működési bevételek	36 035 533				1 905 000			37 940 533
								0
<b>Felhalmozási bevétel</b>	<b>685 800</b>							<b>685 800</b>
								0
<b>Finanszírozási bevételek</b>	<b>0</b>	<b>0</b>	<b>0</b>	<b>0</b>	<b>0</b>	<b>693 392 768</b>	<b>0</b>	<b>693 392 768</b>
Irányító szervi támogatás						693 392 768		693 392 768
Maradvány								0
<b>Gyáli Polgármesteri Hivatal bevételei</b>	<b>36 721 333</b>	<b>0</b>	<b>0</b>	<b>0</b>	<b>1 905 000</b>	<b>693 392 768</b>	<b>0</b>	<b>732 019 101</b>
<b>Működési kiadások</b>	<b>635 728 864</b>	<b>37 987 090</b>	<b>0</b>	<b>0</b>	<b>3 505 640</b>	<b>0</b>	<b>44 579 461</b>	<b>721 801 055</b>
Személyi juttatások	399 729 298	29 659 536			1 728 000		32 659 536	463 776 370
Munkaadókat terhelő járulékok	63 440 994	4 043 470			224 640		4 433 470	72 142 574
Dologi kiadások	172 558 572	4 284 084			1 553 000		7 486 455	185 882 111
<b>Felhalmozási kiadások</b>	<b>10 218 046</b>							<b>10 218 046</b>
<b>Gyáli Polgármesteri Hivatal kiadásai</b>	<b>645 946 910</b>	<b>37 987 090</b>	<b>0</b>	<b>0</b>	<b>3 505 640</b>	<b>0</b>	<b>44 579 461</b>	<b>732 019 101</b>

**Intézmények 2024. évi bevételei és kiadásai**

	Gyáli Tulipán Óvoda	Gyáli Liliom Óvoda	Gyáli Tátika Óvoda	Arany János Közösségi Ház és Városi Könyvtár	Városi Egészségügyi Központ	Gyáli Bóbita Bölcsőde	Összesen
	2024. évi eredeti ei.	2024. évi eredeti ei.	2024. évi eredeti ei.	2024. évi eredeti ei.	2024. évi eredeti ei.	2024. évi eredeti ei.	2024. évi eredeti ei.
<b>B e v é t e l e k</b>							
<b>Működési bevételek</b>	<b>8 103 700</b>	<b>9 021 100</b>	<b>5 963 100</b>	<b>20 499 174</b>	<b>84 804 000</b>	<b>2 922 150</b>	<b>131 313 224</b>
<b>Egyéb működési célú támogatások ÁH-n b.</b>					<b>65 580 000</b>		<b>65 580 000</b>
OEP támogatás					60 300 000		60 300 000
Működési célú támogatások					5 280 000		5 280 000
<b>Int. működési bevételek</b>	<b>8 103 700</b>	<b>9 021 100</b>	<b>5 963 100</b>	<b>20 499 174</b>	<b>19 224 000</b>	<b>2 922 150</b>	<b>65 733 224</b>
<b>Finanszírozási bevétel</b>	<b>446 628 278</b>	<b>449 511 639</b>	<b>530 287 198</b>	<b>271 989 154</b>	<b>136 676 991</b>	<b>276 092 414</b>	<b>2 111 185 674</b>
Önkormányzati támogatás	446 628 278	449 511 639	530 287 198	271 989 154	136 676 991	276 092 414	2 111 185 674
Költségvetési maradvány igénybevétel							0
<b>B e v é t e l e k összesen:</b>	<b>454 731 978</b>	<b>458 532 739</b>	<b>536 250 298</b>	<b>292 488 328</b>	<b>221 480 991</b>	<b>279 014 564</b>	<b>2 242 498 898</b>
<b>K i a d á s o k</b>							
<b>Működési kiadások</b>	<b>448 095 797</b>	<b>450 390 504</b>	<b>527 110 652</b>	<b>267 207 561</b>	<b>209 676 341</b>	<b>271 599 034</b>	<b>2 174 079 889</b>
Személyi juttatások	324 334 183	342 654 071	389 209 988	115 706 373	120 228 518	200 559 416	1 492 692 549
Munkaadókat terhelő járulékok	45 381 882	48 018 924	54 364 513	14 961 466	15 120 051	28 237 591	206 084 427
Dologi kiadások	78 379 732	59 717 509	83 536 151	136 539 722	71 209 772	42 802 027	472 184 913
Egyéb működési célú kiadás	0	0	0	0	3 118 000	0	3 118 000
<b>Felhalmozási kiadások</b>	<b>6 636 181</b>	<b>8 142 235</b>	<b>9 139 646</b>	<b>25 280 767</b>	<b>11 804 650</b>	<b>7 415 530</b>	<b>68 419 009</b>
<b>K i a d á s o k összesen:</b>	<b>454 731 978</b>	<b>458 532 739</b>	<b>536 250 298</b>	<b>292 488 328</b>	<b>221 480 991</b>	<b>279 014 564</b>	<b>2 242 498 898</b>

**Intézmények 2024. évi kiadásai és bevételei kormányzati funkcióként**

Intézmények összesen	072111	072112	072210	074031	074032	076010	082042	082044	083030	082092	086020	091110	091120	091140	096015	104031	104035	018030	Cofog összesen
	2024. évi eredeti ei.	2024. évi eredeti ei.	2024. évi eredeti ei.	2024. évi eredeti ei.	2024. évi eredeti ei.	2024. évi eredeti ei.	2024. évi eredeti ei.	2024. évi eredeti ei.	2024. évi eredeti ei.	2024. évi eredeti ei.	2024. évi eredeti ei.	2024. évi eredeti ei.	2024. évi eredeti ei.	2024. évi eredeti ei.	2024. évi eredeti ei.	2024. évi eredeti ei.	2024. évi eredeti ei.	2024. évi eredeti ei.	2024. évi eredeti ei.
<b>Működési bevételek</b>	<b>17 062 975</b>	<b>1 081 025</b>	<b>1 080 000</b>	<b>0</b>	<b>0</b>	<b>0</b>		<b>1 500 000</b>	<b>5 080 000</b>	<b>13 919 174</b>	<b>0</b>	<b>0</b>		<b>0</b>	<b>23 087 900</b>	<b>0</b>	<b>2 922 150</b>	<b>65 580 000</b>	<b>131 313 224</b>
Egyéb működési célú támogatások ÁH-n b.																		65 580 000	65 580 000
Intézményi működési bevételek	17 062 975	1 081 025	1 080 000					1 500 000	5 080 000	13 919 174					23 087 900		2 922 150		65 733 224
<b>Finanszírozási bevételek</b>																		2 111 185 674	2 111 185 674
<b>B e v é t e l e k összesen:</b>	<b>17 062 975</b>	<b>1 081 025</b>	<b>1 080 000</b>	<b>0</b>	<b>0</b>	<b>0</b>	<b>0</b>	<b>1 500 000</b>	<b>5 080 000</b>	<b>13 919 174</b>	<b>0</b>	<b>0</b>		<b>0</b>	<b>23 087 900</b>	<b>0</b>	<b>2 922 150</b>	<b>2 176 765 674</b>	<b>2 242 498 898</b>
<b>Működési kiadások</b>	<b>57 338 782</b>	<b>11 605 366</b>	<b>8 327 547</b>	<b>7 877 809</b>	<b>33 569 583</b>	<b>90 957 254</b>	<b>0</b>	<b>32 167 842</b>	<b>24 973 626</b>	<b>210 066 093</b>	<b>0</b>	<b>739 560 388</b>	<b>47 256 845</b>	<b>513 625 286</b>	<b>125 154 434</b>	<b>260 340 325</b>	<b>11 258 709</b>	<b>0</b>	<b>2 174 079 889</b>
Személyi juttatások	19 424 236		720 000		28 537 077	71 547 205		21 637 106		94 069 267		647 731 080	41 041 640	367 425 522		200 559 416			1 492 692 549
Munkaadókat terhelő járulékok	2 476 713		84 240		3 564 506	8 994 592		2 518 276		12 443 190		85 970 903	5 620 245	56 174 171		28 237 591			206 084 427
Dologi kiadások	35 437 833	11 605 366	7 523 307	4 759 809	1 468 000	10 415 457		8 012 460	24 973 626	103 553 636		5 858 405	594 960	90 025 593	125 154 434	31 543 318	11 258 709		472 184 913
Egyéb működési célú kiadás				3 118 000															3 118 000
Felhalmozási kiadások				1 333 500		10 471 150	5 854 440			19 426 327		1 445 755		22 472 307		7 415 530			68 419 009
<b>K i a d á s o k összesen:</b>	<b>57 338 782</b>	<b>11 605 366</b>	<b>8 327 547</b>	<b>9 211 309</b>	<b>33 569 583</b>	<b>101 428 404</b>	<b>5 854 440</b>	<b>32 167 842</b>	<b>24 973 626</b>	<b>229 492 420</b>	<b>0</b>	<b>741 006 143</b>	<b>47 256 845</b>	<b>536 097 593</b>	<b>125 154 434</b>	<b>267 755 855</b>	<b>11 258 709</b>	<b>0</b>	<b>2 242 498 898</b>

Gyál Város Önkormányzata és intézményei, Gyáli Polgármesteri Hivatal  
2024. évi költségvetési létszámkerete

Intézmény megnevezése	Nyitólétszám 2024. jan. 01-jén						Nyitólétszám 2024. febr. 01-jén						Nyitólétszám 2024. július. 01-jén					
	Teljes munkaidős	Rész-munkaidős	Köz-foglalkozt.	Összesen	Teljes munkaidősre átszámított létszám	Megbízási díjasok	Teljes munkaidős	Rész-munkaidős	Köz-foglalkozt.	Összesen	Teljes munkaidősre átszámított létszám	Megbízási díjasok	Teljes munkaidős	Rész-munkaidős	Köz-foglalkozt.	Összesen	Teljes munkaidősre átszámított létszám	Megbízási díjasok
Gyál Város Önkormányzat	2	0	4	6	6	26	2	0	4	6	6	26	2	0	4	6	6	26
<b>Önkormányzat összesen</b>	<b>2</b>	<b>0</b>	<b>4</b>	<b>6</b>	<b>6</b>	<b>26</b>	<b>2</b>	<b>0</b>	<b>4</b>	<b>6</b>	<b>6</b>	<b>26</b>	<b>2</b>	<b>0</b>	<b>4</b>	<b>6</b>	<b>6</b>	<b>26</b>
Gyáli Polgármesteri Hivatal	57	0	0	57	57	3	57	0	0	57	57	3	57	0	0	57	57	3
<b>Gyáli Polgármesteri Hivatal összesen</b>	<b>57</b>	<b>0</b>	<b>0</b>	<b>57</b>	<b>57</b>	<b>3</b>	<b>57</b>	<b>0</b>	<b>0</b>	<b>57</b>	<b>57</b>	<b>3</b>	<b>57</b>	<b>0</b>	<b>0</b>	<b>57</b>	<b>57</b>	<b>3</b>
<b>Intézmények</b>																		
Gyáli Tulipán Óvoda	48	0	0	48	48	0	48	0	0	48	48	0	47	0	0	47	48	0
Gyáli Liliom Óvoda	51	0	0	51	51	1	51	0	0	51	51	1	51	0	0	51	51	1
Gyáli Tátika Óvoda	56	0	0	56	56	0	56	0	0	56	56	0	56	0	0	56	56	0
Arany János Közösségi Ház és V. Könyvtár	18	0	0	18	18	23	18	0	0	18	18	23	18	0	0	18	18	23
Városi Egészségügyi Központ	25	6	0	31	28,75	14	27	6	0	33	30,75	14	27	6	0	33	30,75	14
Gyáli Bóbita Bölcsőde	30	2	0	32	31	0	30	2	0	32	31	0	30	2	0	32	31	0
<b>Intézmények összesen</b>	<b>228</b>	<b>8</b>	<b>0</b>	<b>236</b>	<b>232,75</b>	<b>38</b>	<b>230</b>	<b>8</b>	<b>0</b>	<b>238</b>	<b>234,75</b>	<b>38</b>	<b>229</b>	<b>8</b>	<b>0</b>	<b>237</b>	<b>234,75</b>	<b>38</b>
<b>Mindösszesen</b>	<b>287</b>	<b>8</b>	<b>4</b>	<b>299</b>	<b>295,75</b>	<b>67</b>	<b>289</b>	<b>8</b>	<b>4</b>	<b>301</b>	<b>297,75</b>	<b>67</b>	<b>288</b>	<b>8</b>	<b>4</b>	<b>300</b>	<b>297,75</b>	<b>67</b>

**Közvetett támogatások 2024. év**

<b>Megnevezés</b>	<b>Bevételi terv 2024. év</b>	<b>Engedmény 2024. év</b>	<b>2024. évi eredeti ei.</b>
<b>Helyi adónál biztosított kedvezmény, mentesség összege adónemenként</b>			
Építményadó	315 436 200	436 200	315 000 000
Iparüzési adó	2 751 989 498	1 989 498	2 750 000 000
<b>Ellátottak térítési díja</b>			
- Bölcsőde	9 298 763	6 113 244	3 185 519
- Óvoda	90 629 258	67 551 656	23 077 602
- Iskola	116 734 203	43 630 215	73 103 988
<b>Ellátottak térítési díja összesen</b>	<b>216 662 224</b>	<b>117 295 115</b>	<b>99 367 109</b>
<b>Közvetett támogatások mindösszesen:</b>	<b>3 284 087 922</b>	<b>119 720 813</b>	<b>3 164 367 109</b>

**Gyál Város Önkormányzatának**  
**a Stabilitási tv. 8. § (2) bek. szerinti adósságot keletkeztető ügyletekből és kezességvállalásokból fennálló kötelezettségei és a**  
**353/2011. (XII.30.) Kormányrendelet 2. §. (1) bek. szerinti saját bevételek köre**

**1., Adósságot keletkeztető ügyletekből származó kötelezettség**

Kedvezményezett	Finanszírozó hitelint.	Szerz.szerinti összeg	Jelenlegi állom.	2024. év	2025. év	2026. év	2027. év
			0	0	0	0	0
<b>Összesen</b>		<b>0</b>	<b>0</b>	<b>0</b>	<b>0</b>	<b>0</b>	<b>0</b>

**2., Az önkormányzat saját bevételeinek köre**

	2024.	2025.	2026.	2027.
helyi adóból származó bevétel	3 065 000 000	3 224 928 000	3 386 174 400	3 555 483 120
az önkormányzati vagyon és az önkormányzatot megillető vagyoni értékű jog értékesítéséből származó bevétel	455 571 808	296 128 988	325 741 887	358 316 076
osztalék, koncessziós díj, és hozambevétel	0	0	0	0
tárgyi eszköz és az immateriális jószág, részvény, részesezés, vállalat értékesítésből vagy privatizációból származó bevétel	0	0	0	0
bírság-, pótlék- és díjbevétel	5 450 000	5 722 500	6 008 625	6 309 056
kezességvállalással, garanciavállalással kapcsolatos megtérülés	0	0	0	0
<b>Összesen</b>	<b>3 526 021 808</b>	<b>3 526 779 488</b>	<b>3 717 924 912</b>	<b>3 920 108 252</b>

**Gyál Város Önkormányzata**  
**Költségvetési mérleg közgazdasági tagolásban**

<b>B e v é t e l e k</b>	<b>2024. évi eredeti ei.</b>	<b>K i a d á s o k</b>	<b>2024. évi eredeti ei.</b>
<b>Működési célú bevételek és kiadások</b>			
Működési célú támogatás ÁH-n belülről	2 173 729 632	Személyi juttatások	2 074 726 595
Közhatalmi bevételek	3 071 360 000	Munkaadói járulékok	306 542 693
Működési bevételek	500 603 207	Dologi kiadások	1 303 781 505
Egyéb működési célú támogatás	65 580 000	Ellátottak pénzbeli juttatásai	25 610 000
		Egyéb működési célú kiadások	3 722 578 331
	<b>5 811 272 839</b>		<b>7 433 239 124</b>
<b>Felhalmozási, felújítási célú bevételek és kiadások</b>			
Felhalm. célú támog. ÁH-n belülről	0	Felhalmozási kiadás	1 130 541 934
Felhalmozási bevétel	205 685 800	Egyéb felhalmozási célú kiadás	0
Felhalmozási célú átvett pénze.	0		
	<b>205 685 800</b>		<b>1 130 541 934</b>
<b>Finanszírozási célú bevételek és kiadások</b>			
Maradvány igénybevétele (felhalmozási)	2 619 508 806	ÁH-n belüli megelőlegezés	72 686 387
	<b>2 619 508 806</b>		<b>72 686 387</b>
<b>Bevételek összesen:</b>	<b>8 636 467 445</b>	<b>Kiadások összesen:</b>	<b>8 636 467 445</b>



**Előirányzat felhasználási terv 2024. év**

<i>megnevezés</i>	<i>eredeti ei.</i>	<i>január</i>	<i>február</i>	<i>március</i>	<i>április</i>	<i>május</i>	<i>június</i>	<i>július</i>	<i>augusztus</i>	<i>szeptember</i>	<i>október</i>	<i>november</i>	<i>december</i>
Működési célú bevételek	<b>5 811 272 839</b>	464 398 745	248 721 306	1 214 751 406	223 017 350	504 788 239	314 272 685	222 637 878	224 306 255	1 276 119 119	223 029 571	223 114 878	672 115 407
Felhalmozási célú bevételek	<b>205 685 800</b>	0	0	0	685 800	0	0	0	0	0	205 000 000	0	0
Finanszírozási bevételek	<b>2 619 508 806</b>	0	0	0	0	0	2 619 508 806	0	0	0	0	0	0
<b>Mindösszesen:</b>	<b>8 636 467 445</b>	<b>464 398 745</b>	<b>248 721 306</b>	<b>1 214 751 406</b>	<b>223 703 150</b>	<b>504 788 239</b>	<b>2 933 781 491</b>	<b>222 637 878</b>	<b>224 306 255</b>	<b>1 276 119 119</b>	<b>428 029 571</b>	<b>223 114 878</b>	<b>672 115 407</b>
Működési célú kiadások	<b>7 433 239 124</b>	480 484 188	459 090 096	567 785 022	523 653 166	511 880 714	855 480 420	624 229 459	747 367 791	757 848 551	654 649 381	595 597 931	655 172 405
Felhalmozási célú kiadások	<b>1 130 541 934</b>	64 334 837	30 721 912	31 315 937	217 930 073	273 343 031	302 175 943	125 003 583	40 670 236	18 876 960	7 376 737	10 443 487	8 349 198
Finanszírozási kiadások	<b>72 686 387</b>	72 686 387	0	0	0	0	0	0	0	0	0	0	0
<b>Mindösszesen :</b>	<b>8 636 467 445</b>	<b>617 505 412</b>	<b>489 812 008</b>	<b>599 100 959</b>	<b>741 583 239</b>	<b>785 223 745</b>	<b>1 157 656 363</b>	<b>749 233 042</b>	<b>788 038 027</b>	<b>776 725 511</b>	<b>662 026 118</b>	<b>606 041 418</b>	<b>663 521 603</b>

**Likviditási terv 2024. év**

<i>megnevezés</i>	<i>eredeti ei.</i>	<i>január</i>	<i>február</i>	<i>március</i>	<i>április</i>	<i>május</i>	<i>június</i>	<i>július</i>	<i>augusztus</i>	<i>szeptember</i>	<i>október</i>	<i>november</i>	<i>december</i>
<b>Nyitóegyenleg</b>		<b>2 827 457 422</b>	<b>2 674 350 755</b>	<b>2 433 260 053</b>	<b>3 048 910 500</b>	<b>2 531 030 411</b>	<b>2 250 594 905</b>	<b>4 026 720 033</b>	<b>3 500 124 869</b>	<b>2 936 393 097</b>	<b>3 435 786 705</b>	<b>3 201 790 158</b>	<b>2 818 863 618</b>
Működési célú bevételek	<b>5 811 272 839</b>	464 398 745	248 721 306	1 214 751 406	223 017 350	504 788 239	314 272 685	222 637 878	224 306 255	1 276 119 119	223 029 571	223 114 878	672 115 407
Felhalmozási célú bevételek	<b>205 685 800</b>	0	0	0	685 800	0	0	0	0	0	205 000 000	0	0
Finanszírozási bevételek	<b>2 619 508 806</b>	0	0	0	0	0	2 619 508 806	0	0	0	0	0	0
<b>Mindösszesen:</b>	<b>8 636 467 445</b>	<b>464 398 745</b>	<b>248 721 306</b>	<b>1 214 751 406</b>	<b>223 703 150</b>	<b>504 788 239</b>	<b>2 933 781 491</b>	<b>222 637 878</b>	<b>224 306 255</b>	<b>1 276 119 119</b>	<b>428 029 571</b>	<b>223 114 878</b>	<b>672 115 407</b>
Működési célú kiadások	<b>7 433 239 124</b>	480 484 188	459 090 096	567 785 022	523 653 166	511 880 714	855 480 420	624 229 459	747 367 791	757 848 551	654 649 381	595 597 931	655 172 405
Felhalmozási célú kiadások	<b>1 130 541 934</b>	64 334 837	30 721 912	31 315 937	217 930 073	273 343 031	302 175 943	125 003 583	40 670 236	18 876 960	7 376 737	10 443 487	8 349 198
Finanszírozási kiadások	<b>72 686 387</b>	72 686 387	0	0	0	0	0	0	0	0	0	0	0
<b>Mindösszesen :</b>	<b>8 636 467 445</b>	<b>617 505 412</b>	<b>489 812 008</b>	<b>599 100 959</b>	<b>741 583 239</b>	<b>785 223 745</b>	<b>1 157 656 363</b>	<b>749 233 042</b>	<b>788 038 027</b>	<b>776 725 511</b>	<b>662 026 118</b>	<b>606 041 418</b>	<b>663 521 603</b>
<b>Záróegyenleg</b>		<b>2 674 350 755</b>	<b>2 433 260 053</b>	<b>3 048 910 500</b>	<b>2 531 030 411</b>	<b>2 250 594 905</b>	<b>4 026 720 033</b>	<b>3 500 124 869</b>	<b>2 936 393 097</b>	<b>3 435 786 705</b>	<b>3 201 790 158</b>	<b>2 818 863 618</b>	<b>2 827 457 422</b>

**Gyál Város Önkormányzata Európai Unió pályázatai 2024.**

Pályázat sorszáma	<b>TOP_Plusz-1.3.1-21-PT1-2022-00011</b>
Pályázat neve	Fenntartható Városfejlesztési Stratégiák Támogatása Gyálon
Támogatási összeg	50 000 000
A projekt megvalósításának kezdete	2021.06.28
A projekt fizikai befejezésének tervezett napja	2025.12.31

Gyál Város Önkormányzata

többséves kihatással járó döntéseinek bemutatása évenkénti bontásban

Beruházás forrása	Beruházások, fejlesztések megnevezése	2024.		2025.		2026.	
		Pályázati támogatás	Saját forrás	Pályázati támogatás	Saját forrás	Pályázati támogatás	Saját forrás
hazai forrás	Idősek Otthona tanulmányterv, építés, kivitelezés	jelenleg nem ismert	96 718 750	jelenleg nem ismert			
hazai forrás	Gyál, Városközpont fejlesztése	jelenleg nem ismert	39 760 000	jelenleg nem ismert			
hazai forrás	Újvilág utca tervezés, és kivitelezés	jelenleg nem ismert	500 000	jelenleg nem ismert			
	<b>Összesen :</b>	<b>0</b>	<b>136 978 750</b>	<b>0</b>	<b>0</b>	<b>0</b>	<b>0</b>

Gyál Város Önkormányzata 2024. évi bevételei és kiadásai  
kötelező önként vállalat és államigazgatási feladatonként

Megnevezés	Kötelező feladatok	Önként vállalt feladatok	Államigazgatási feladatok	Összesen
	2024. évi eredeti ei.	2024. évi eredeti ei.	2024. évi eredeti ei.	2024. évi eredeti ei.

**B e v é t e l e k****Működési bevételek**

Működési célú támogatások	2 173 729 632	0	0	2 173 729 632
Működés általános támogatása	504 786 217	0	0	504 786 217
Óvodai működtetés bevételei	1 041 816 090	0	0	1 041 816 090
Gyermekétkeztetés bevételei	143 181 404	0	0	143 181 404
Szociális és gyermekjóléti fel. Bev	413 480 180	0	0	413 480 180
Bölcsőde támogatása	219 299 474	0	0	219 299 474
Szociális és gyermekjóléti alapsz tám	194 180 706	0	0	194 180 706
Kulturális feladatok támogatása	70 465 741	0	0	70 465 741

Közhatalmi bevételek	2 846 245 310	225 114 690	0	3 071 360 000
Működési bevételek	72 998 020	323 931 430	0	396 929 450
Szolgáltatási bevételek (bérbeadás)	0	197 300 636	0	197 300 636
Bérbeadáshoz kapcsolódó továbbszámolás	0	50 065 923	0	50 065 923
Ellátási díjak	57 562 195	0	0	57 562 195
Kiszámlázott ált forg adó	15 435 825	66 564 871	0	82 000 696
Kamatbevétel	0	10 000 000	0	10 000 000
Felhalmozási célú bevételek	205 000 000	0	0	205 000 000
Ingatlan értékesítés	205 000 000	0	0	205 000 000

<b>Finanszírozási bevétel</b>	<b>2 619 508 806</b>	<b>0</b>	<b>0</b>	<b>2 619 508 806</b>
Költségvetési maradvány igénybevétel	2 619 508 806			2 619 508 806

**B e v é t e l e k összesen:** **7 917 481 768**    **549 046 120**    **0**    **8 466 527 888**

**K i a d á s o k****Működési kiadások**

<b>Személyi juttatások</b>	<b>89 842 488</b>	<b>28 415 188</b>	<b>0</b>	<b>118 257 676</b>
Közmunkaprogram	13 000 000	0	0	13 000 000
Önkormányzati feladatok támogatása	76 842 488	0	0	76 842 488
Marketing, kommunikáció reprezentáció	0	28 415 188	0	28 415 188

<b>Munkaadókat terhelő járulékok</b>	<b>11 766 852</b>	<b>16 548 840</b>	<b>0</b>	<b>28 315 692</b>
Közmunkaprogram	1 690 000	0	0	1 690 000
Önkormányzati feladatok támogatása	10 076 852	0	0	10 076 852
Marketing, kommunikáció reprezentáció	0	16 548 840	0	16 548 840

<b>Dologi kiadások</b>	<b>429 673 824</b>	<b>216 040 657</b>	<b>0</b>	<b>645 714 481</b>
Készletbeszerzés	2 880 000	43 700 000	0	46 580 000
Kommunikációs szolgáltatások	1 020 000	0	0	1 020 000
Szolgáltatási kiadások	303 198 230	49 235 923	0	352 434 153
Közüzem díjak	79 600 000	0	0	79 600 000
Étkeztetés- iskolai gyermekétkeztetés	120 983 230	0	0	120 983 230
Bérelti díjak	223 000	0	0	223 000
Karbantartás , kisjavítási szolgáltatások	16 900 000	0	0	16 900 000
Közvetített szolgáltatások	630 000	49 235 923	0	49 865 923
Szakmai tevékenységet segítő szolg	4 300 000	0	0	4 300 000
Egyéb szolgáltatások	80 562 000	0	0	80 562 000
Reklám , propaganda	0	29 689 209	0	29 689 209
Különféle befizetések, egyéb dologi kiadások	122 575 594	93 415 525	0	215 991 119
Működési célú előzetesen felszám ÁFA	81 176 031	40 780 887	0	121 956 918
Fizetendő általános forgalmi adó	15 435 825	52 634 639	0	68 070 464
Kamatkiadások	1 000 000	0	0	1 000 000
Egyéb dologi kiadások	24 963 737	0	0	24 963 737

Megnevezés	Kötelező feladatok	Önként vállalt feladatok	Államigazgatási feladatok	Összesen
	2024. évi eredeti ei.	2024. évi eredeti ei.	2024. évi eredeti ei.	2024. évi eredeti ei.
<b>Ellátottak pénzbeli juttatásai</b>	<b>18 810 000</b>	<b>6 800 000</b>	<b>0</b>	<b>25 610 000</b>
Lakhatási támogatás	3 040 000	0	0	3 040 000
Települési támogatás	15 400 000	0	0	15 400 000
Beiskolázási segély	200 000	0	0	200 000
Szociális tanulmányi ösztöndíj	170 000	0	0	170 000
Egyéb ellátás (Gyáli Élet program első házsok)	0	6 800 000	0	6 800 000
Egyetemista program	0	0	0	0
<b>Egyéb működési célú kiadások</b>	<b>3 440 218 896</b>	<b>279 241 435</b>	<b>0</b>	<b>3 719 460 331</b>
Helyi Önk. Előző évi elsz. származó kiadások	4 000 000	0	0	4 000 000
Helyi Önk. Törvényi előíráson alapuló befiz.	1 032 447 433	0	0	1 032 447 433
Egyéb műk. Célú tám. ÁH-n belülre	390 571 713	4 239 435	0	394 811 148
Kertváros Önk. Társ. Támogatása	386 320 123	0	0	386 320 123
Bursa Hungarica	0	1 850 000	0	1 850 000
Érd és térsége Önk. társ. Tagdíj	751 590	0	0	751 590
Faőt tagdíj	0	250 530	0	250 530
Rendőrségi túlóra - megállapodás alapján	0	2 138 905	0	2 138 905
Más önkorm. Részére megtérített köztem	3 500 000	0	0	3 500 000
Működési célú tám. visszatér. ÁH-n kívülre	0	2 500 000	0	2 500 000
Egyéb működési célú támogatások ÁH-n kívülre	544 625 901	19 575 000	0	564 200 901
Dabas és környéke üdülőtábor	0	8 975 000	0	8 975 000
Gyáli fűvös zenekar támogatása	0	500 000	0	500 000
BKSE Sporthoz kapcs. támogatás	46 000 000	0	0	46 000 000
Polgármesteri Keret	0	10 000 000	0	10 000 000
Város üzemeltetésés MótV feladatok	442 558 000	0	0	442 558 000
Helyi közlekedés- Volán Busz	51 111 901	0	0	51 111 901
Közbiztonság tám- FEGY	4 956 000	0	0	4 956 000
Rákóczi Szöv.- beisk program	0	100 000	0	100 000
<b>Tartalékok</b>	<b>1 468 573 849</b>	<b>252 927 000</b>	<b>0</b>	<b>1 721 500 849</b>
Város üzemelt. feladatok MótV (kft. Tám)	836 083 000	0	0	836 083 000
Iskolák működtetése	10 000 000	4 100 000	0	14 100 000
Arany JKH. Kulturális szolg.-pályázat	3 290 343	4 600 000	0	7 890 343
Sport támogatás - helyi sport tev	15 000 000	0	0	15 000 000
Környezet védelem, park. gond- faültetés	9 000 000	0	0	9 000 000
Kitüntetések, díjak	0	4 400 000	0	4 400 000
Nemzetközi kapcsolatok	0	10 000 000	0	10 000 000
Rendezvények, identitás mélyítés	0	55 200 000	0	55 200 000
Civil , sport szervezetek támogatása	0	20 000 000	0	20 000 000
Pályázatokhoz elkülönített összeg	58 376 900	0	0	58 376 900
Járóbeteg szakellátás	0	154 627 000	0	154 627 000
Energia díjak fedezete	30 462 765	0	0	30 462 765
Energia korszerűsítés kiadásai	251 460 000	0	0	251 460 000
Alapfokú nevelés oktatás- SNI gyerm. Fejlesztés	6 500 000	0	0	6 500 000
Gyermekek átmeneti otthona	3 000 000	0	0	3 000 000
Hivatal felhalmozási kiadás tám. Mikrowoks	10 615 987	0	0	10 615 987
Gyomrői EGYMI gyáli telephely eszköz besz	4 000 000	0	0	4 000 000
Útfelújítás	33 020 000	0	0	33 020 000
Parkrendezés	97 790 000	0	0	97 790 000
Intézményi pótlékok	5 905 543	0	0	5 905 543
Intézmények jubileumi jutalom	35 727 429	0	0	35 727 429
Kamerarendszer fejlesztése	7 620 000	0	0	7 620 000
Általános tartalék	50 721 882	0	0	50 721 882
<b>Felhalmozási kiadások</b>	<b>1 049 904 879</b>	<b>2 000 000</b>	<b>0</b>	<b>1 051 904 879</b>
<b>Önkormányzati beruházások</b>	<b>994 497 379</b>	<b>0</b>	<b>0</b>	<b>994 497 379</b>
<b>Önkormányzati felújítások</b>	<b>55 407 500</b>	<b>0</b>	<b>0</b>	<b>55 407 500</b>
<b>Egyéb felhalmozási kiadás</b> -munkáltatói kölcsön	<b>0</b>	<b>2 000 000</b>	<b>0</b>	<b>2 000 000</b>
<b>Finanszírozási kiadások</b>	<b>2 877 264 829</b>	<b>0</b>	<b>0</b>	<b>2 877 264 829</b>
<b>K i a d á s o k összesen:</b>	<b>7 917 481 768</b>	<b>549 046 120</b>	<b>0</b>	<b>8 466 527 888</b>

**Intézmények 2024. évi bevételei és kiadásai**  
**kötelező, önként vállalt és államigazgatási feladatonként**

Megnevezés	Gyáli Tulipán Óvoda kötelező	Gyáli Tulipán Óvoda Önként vállalt	Gyáli Tulipán Óvoda Államig	Gyáli Liliom Óvoda kötelező	Gyáli Liliom Óvoda Önként vállalt	Gyáli Liliom Óvoda Államig	Gyáli Tátika Óvoda kötelező	Gyáli Tátika Óvoda Önként vállalt	Gyáli Tátika Óvoda Államig
	2024. évi eredeti ei.	2024. évi eredeti ei.	2024. évi eredeti ei.	2024. évi eredeti ei.	2024. évi eredeti ei.	2024. évi eredeti ei.	2024. évi eredeti ei.	2024. évi eredeti ei.	2024. évi eredeti ei.

**B e v é t e l e k**

<b>Működési bevételek</b>	<b>8 103 700</b>	<b>0</b>	<b>0</b>	<b>9 021 100</b>	<b>0</b>	<b>0</b>	<b>5 963 100</b>	<b>0</b>	<b>0</b>
Egyéb működési célú támogatások ÁH-n b.	0	0	0	0	0	0	0	0	0
OEP támogatás	0	0	0	0	0	0	0	0	0
Működési célú támogatások	0	0	0	0	0	0	0	0	0
<b>Int. működési bevételek</b>	<b>8 103 700</b>	<b>0</b>	<b>0</b>	<b>9 021 100</b>	<b>0</b>	<b>0</b>	<b>5 963 100</b>	<b>0</b>	<b>0</b>
<b>Finanszírozási bevétel</b>	<b>446 628 278</b>	<b>0</b>	<b>0</b>	<b>449 511 639</b>	<b>0</b>	<b>0</b>	<b>530 287 198</b>	<b>0</b>	<b>0</b>
Önkormányzati támogatás	446 628 278	0	0	449 511 639	0	0	530 287 198	0	0
Költségvetési maradvány igénybevétele	0	0	0	0	0	0	0	0	0
<b>B e v é t e l e k összesen:</b>	<b>454 731 978</b>	<b>0</b>	<b>0</b>	<b>458 532 739</b>	<b>0</b>	<b>0</b>	<b>536 250 298</b>	<b>0</b>	<b>0</b>

**K i a d á s o k**

<b>Működési kiadások</b>	<b>448 095 797</b>	<b>0</b>	<b>0</b>	<b>450 390 504</b>	<b>0</b>	<b>0</b>	<b>527 110 652</b>	<b>0</b>	<b>0</b>
Személyi juttatások	324 334 183	0	0	342 654 071	0	0	389 209 988	0	0
Munkaadókat terhelő járulékok	45 381 882	0	0	48 018 924	0	0	54 364 513	0	0
Dologi kiadások	78 379 732	0	0	59 717 509	0	0	83 536 151	0	0
Egyéb működési célú kiadás	0	0	0	0	0	0	0	0	0
<b>Felhalmozási kiadások</b>	<b>6 636 181</b>	<b>0</b>	<b>0</b>	<b>8 142 235</b>	<b>0</b>	<b>0</b>	<b>9 139 646</b>	<b>0</b>	<b>0</b>
<b>K i a d á s o k összesen:</b>	<b>454 731 978</b>	<b>0</b>	<b>0</b>	<b>458 532 739</b>	<b>0</b>	<b>0</b>	<b>536 250 298</b>	<b>0</b>	<b>0</b>

**Intézmények 2024. évi bevételei és kiadásai**  
**kötelező, önként vállalt és államigazgatási feladatonként**

Megnevezés	Arany János Közösségi Ház és Városi Könyvtár kötelező	Arany János Közösségi Ház és Városi Könyvtár önként vállalt	Arany János Közösségi Ház és Városi Könyvtár Államig	Városi Egészségügyi Központ kötelező	Városi Egészségügyi Központ Önként vállalt	Városi Egészségügyi Központ Államig	Gyáli Bóbita Bölcsőde kötelező	Gyáli Bóbita Bölcsőde Önként vállalt	Gyáli Bóbita Bölcsőde Államig	Összesen kötelező feladat	Összesen Önként vállalt feladat	Összesen Államig
	2024. évi eredeti ei.	2024. évi eredeti ei.	2024. évi eredeti ei.	2024. évi eredeti ei.	2024. évi eredeti ei.	2024. évi eredeti ei.	2024. évi eredeti ei.	2024. évi eredeti ei.	2024. évi eredeti ei.	2024. évi eredeti ei.	2024. évi eredeti ei.	2024. évi eredeti ei.

**B e v é t e l e k**

<b>Működési bevételek</b>	<b>20 499 174</b>	<b>0</b>	<b>0</b>	<b>84 804 000</b>	<b>0</b>	<b>0</b>	<b>2 922 150</b>	<b>0</b>	<b>0</b>	<b>131 313 224</b>	<b>0</b>	<b>0</b>
<i>Egyéb működési célú támogatások ÁH-n b.</i>	<i>0</i>	<i>0</i>	<i>0</i>	<i>65 580 000</i>	<i>0</i>	<i>0</i>	<i>0</i>	<i>0</i>	<i>0</i>	<i>65 580 000</i>	<i>0</i>	<i>0</i>
OEP támogatás	0	0	0	60 300 000	0	0	0	0	0	60 300 000	0	0
Működési célú támogatások	0	0	0	5 280 000	0	0	0	0	0	5 280 000	0	0
										0		
<b>Int. működési bevételek</b>	<b>20 499 174</b>	<b>0</b>	<b>0</b>	<b>19 224 000</b>	<b>0</b>	<b>0</b>	<b>2 922 150</b>	<b>0</b>	<b>0</b>	<b>65 733 224</b>	<b>0</b>	<b>0</b>
<b>Finanszírozási bevétel</b>	<b>271 989 154</b>	<b>0</b>	<b>0</b>	<b>136 676 991</b>	<b>0</b>	<b>0</b>	<b>276 092 414</b>	<b>0</b>	<b>0</b>	<b>2 111 185 674</b>	<b>0</b>	<b>0</b>
Önkormányzati támogatás	271 989 154	0	0	136 676 991	0	0	276 092 414	0	0		0	0
Költségvetési maradvány igénybevétele	0	0	0	0	0	0	0	0	0	0	0	0
<b>B e v é t e l e k összesen:</b>	<b>292 488 328</b>	<b>0</b>	<b>0</b>	<b>221 480 991</b>	<b>0</b>	<b>0</b>	<b>279 014 564</b>	<b>0</b>	<b>0</b>	<b>2 242 498 898</b>	<b>0</b>	<b>0</b>

**K i a d á s o k**

<b>Működési kiadások</b>	<b>267 207 561</b>	<b>0</b>	<b>0</b>	<b>209 676 341</b>	<b>0</b>	<b>0</b>	<b>271 599 034</b>	<b>0</b>	<b>0</b>	<b>2 174 079 889</b>	<b>0</b>	<b>0</b>
Személyi juttatások	115 706 373	0	0	120 228 518	0	0	200 559 416	0	0	1 492 692 549	0	0
Munkaadókat terhelő járulékok	14 961 466	0	0	15 120 051	0	0	28 237 591	0	0	206 084 427	0	0
Dologi kiadások	136 539 722	0	0	71 209 772	0	0	42 802 027	0	0	472 184 913	0	0
Egyéb működési célú kiadás				3 118 000						3 118 000		
<b>Felhalmozási kiadások</b>	<b>25 280 767</b>	<b>0</b>	<b>0</b>	<b>11 804 650</b>	<b>0</b>	<b>0</b>	<b>7 415 530</b>	<b>0</b>	<b>0</b>	<b>68 419 009</b>	<b>0</b>	<b>0</b>
<b>K i a d á s o k összesen:</b>	<b>292 488 328</b>	<b>0</b>	<b>0</b>	<b>221 480 991</b>	<b>0</b>	<b>0</b>	<b>279 014 564</b>	<b>0</b>	<b>0</b>	<b>2 242 498 898</b>	<b>0</b>	<b>0</b>

**Gyáli Polgármesteri Hivatal 2024. évi bevételei és kiadásai  
kötelező önként vállalat és államigazgatási feladatonként**

Megnevezés	Gyáli Polgármesteri Hivatal kötelező	Gyáli Polgármesteri Hivatal Önként vállalt	Gyáli Polgármesteri Hivatal Államigazgatási	Gyáli Polgármesteri Hivatal Összesen
	2024. évi eredeti ei.	2024. évi eredeti ei.	2024. évi eredeti ei.	2024. évi eredeti ei.

**B e v é t e l e k**

<b>Működési bevételek</b>	<b>36 035 533</b>	<b>1 905 000</b>	<b>0</b>	<b>37 940 533</b>
Működési célú támogatások		0	0	0
Működési bevételek	36 035 533	1 905 000	0	37 940 533
Közhatalmi bevételek	0	0	0	0
<b>Felhalmozási célú bevételek</b>	<b>685 800</b>	<b>0</b>	<b>0</b>	<b>685 800</b>
<b>Finanszírozási bevétel</b>	<b>693 392 768</b>	<b>0</b>	<b>0</b>	<b>693 392 768</b>
Önkormányzati támogatás	693 392 768	0	0	693 392 768
Költségvetési maradvány igénybevétel		0	0	0
<b>B e v é t e l e k összesen:</b>	<b>730 114 101</b>	<b>1 905 000</b>	<b>0</b>	<b>732 019 101</b>

**K i a d á s o k**

<b>Működési kiadások</b>	<b>721 801 055</b>	<b>0</b>	<b>0</b>	<b>721 801 055</b>
Személyi juttatások	463 776 370	0	0	463 776 370
Munkaadókat terhelő járulékok	72 142 574	0	0	72 142 574
Dologi kiadások	185 882 111	0	0	185 882 111
<b>Felhalmozási kiadások</b>	<b>10 218 046</b>	<b>0</b>	<b>0</b>	<b>10 218 046</b>
<b>Finanszírozási kiadások</b>	<b>0</b>	<b>0</b>	<b>0</b>	<b>0</b>
<b>K i a d á s o k összesen:</b>	<b>732 019 101</b>	<b>0</b>	<b>0</b>	<b>732 019 101</b>



**Önkormányzat költségvetési évet követő három év tervezett bevételi és kiadási előirányzatai**

<b>M e g n e v e z é s</b>	<b>2024. évi terv</b>	<b>2025. évi terv</b>	<b>2026. évi terv</b>	<b>2027. évi terv</b>
<b>B e v é t e l e k</b>				
<b>1. Önkormányzat bevételei</b>	<b>8 466 527 888</b>	<b>8 268 402 096</b>	<b>8 348 674 942</b>	<b>8 932 881 436</b>
<b>Működési célú bevételek</b>	<b>5 642 019 082</b>	<b>6 052 652 990</b>	<b>6 496 671 889</b>	<b>6 977 030 358</b>
Működési célú támogatások ÁH-n belülről	2 173 729 632	2 391 102 595	2 630 212 855	2 893 234 140
Közhatalmi bevételek	3 071 360 000	3 224 928 000	3 386 174 400	3 555 483 120
Működési bevétel	396 929 450	436 622 395	480 284 635	528 313 098
Működési célú átvett pénzeszközök	0			
<b>Felhalmozási célú bevételek</b>	<b>205 000 000</b>	<b>40 000 000</b>	<b>30 000 000</b>	<b>35 000 000</b>
Felhalmozási célú önk. támogatás	0			
Felhalmozási bevétel	205 000 000	0	0	0
Felhalmozási célú átvett pénzeszközök	0	40 000 000	30 000 000	35 000 000
<b>Finanszírozási bevételek</b>	<b>2 619 508 806</b>	<b>2 175 749 106</b>	<b>1 822 003 053</b>	<b>1 920 851 078</b>
<b>2. Polgármesteri Hivatal bevételei</b>	<b>38 626 333</b>	<b>41 734 586</b>	<b>45 908 045</b>	<b>50 498 849</b>
<b>Működési célú bevételek</b>	<b>37 940 533</b>	<b>41 734 586</b>	<b>45 908 045</b>	<b>50 498 849</b>
Működési célú támogatások ÁH-n belülről	0			
Intézményi működési bevétel	37 940 533	41 734 586	45 908 045	50 498 849
<b>Felhalmozási célú bevételek</b>	<b>685 800</b>	<b>0</b>	<b>0</b>	<b>0</b>
<b>Finanszírozási bevételek</b>	<b>0</b>	<b>0</b>	<b>0</b>	<b>0</b>
<b>3. Intézmények bevételei</b>	<b>131 313 224</b>	<b>144 444 546</b>	<b>158 889 001</b>	<b>174 777 901</b>
<b>Működési célú bevételek</b>	<b>131 313 224</b>	<b>144 444 546</b>	<b>158 889 001</b>	<b>174 777 901</b>
Egyéb működési c. támogatások ÁH-n belülről	65 580 000	72 138 000	79 351 800	87 286 980
Intézményi működési bevétel	65 733 224	72 306 546	79 537 201	87 490 921
<b>Felhalmozási célú bevételek</b>	<b>0</b>	<b>0</b>	<b>0</b>	<b>0</b>
<b>Finanszírozási bevételek</b>	<b>0</b>	<b>0</b>	<b>0</b>	<b>0</b>
<b>B e v é t e l e k összesen:</b>	<b>8 636 467 445</b>	<b>8 454 581 229</b>	<b>8 553 471 988</b>	<b>9 158 158 187</b>

**Kiadások**

<b>1. Önkormányzat kiadásai</b>	<b>5 661 949 446</b>	<b>5 237 541 991</b>	<b>5 018 228 826</b>	<b>5 272 890 708</b>
<b>Működési célú kiadások</b>	<b>4 537 358 180</b>	<b>3 916 586 965</b>	<b>3 584 278 297</b>	<b>3 630 145 127</b>
Személyi juttatások	118 257 676	130 083 444	143 091 788	157 400 967
Munkaadókat terhelő járulékok	28 315 692	31 147 261	34 261 987	37 688 186
Dologi kiadások	645 714 481	710 285 929	781 314 522	859 445 974
Ellátottak pénzbeli juttatásai	25 610 000	25 610 000	25 610 000	25 610 000
Egyéb működési célú kiadások	3 719 460 331	3 019 460 331	2 600 000 000	2 550 000 000
<b>Felhalmozási célú kiadások</b>	<b>1 051 904 879</b>	<b>1 241 000 000</b>	<b>1 346 000 000</b>	<b>1 546 000 000</b>
Beruházások	994 497 379	1 200 000 000	1 300 000 000	1 500 000 000
Felújítások	55 407 500	40 000 000	45 000 000	45 000 000
Egyéb felhalmozási kiadások	2 000 000	1 000 000	1 000 000	1 000 000
<b>Finanszírozási kiadások</b>	<b>72 686 387</b>	<b>79 955 026</b>	<b>87 950 528</b>	<b>96 745 581</b>
<b>2. Polgármesteri Hivatal kiadásai</b>	<b>732 019 101</b>	<b>798 981 161</b>	<b>878 379 277</b>	<b>965 717 204</b>
<b>Működési célú kiadások</b>	<b>721 801 055</b>	<b>793 981 161</b>	<b>873 379 277</b>	<b>960 717 204</b>
Személyi juttatások	463 776 370	510 154 007	561 169 408	617 286 348
Munkaadókat terhelő járulékok	72 142 574	79 356 831	87 292 515	96 021 766
Dologi kiadások	185 882 111	204 470 322	224 917 354	247 409 090
<b>Felhalmozási célú kiadások</b>	<b>10 218 046</b>	<b>5 000 000</b>	<b>5 000 000</b>	<b>5 000 000</b>
<b>Finanszírozási kiadások</b>	<b>0</b>	<b>0</b>	<b>0</b>	<b>0</b>
<b>3. Intézmények kiadásai</b>	<b>2 242 498 898</b>	<b>2 418 058 078</b>	<b>2 656 863 886</b>	<b>2 919 550 274</b>
<b>Működési célú kiadások</b>	<b>2 170 961 889</b>	<b>2 388 058 078</b>	<b>2 626 863 886</b>	<b>2 889 550 274</b>
Személyi juttatások	1 492 692 549	1 641 961 804	1 806 157 984	1 986 773 783
Munkaadókat terhelő járulékok	206 084 427	226 692 870	249 362 157	274 298 372
Dologi kiadások	472 184 913	519 403 404	571 343 745	628 478 119
Egyéb működési célú kiadások	3 118 000	0	0	0
<b>Felhalmozási kiadások</b>	<b>68 419 009</b>	<b>30 000 000</b>	<b>30 000 000</b>	<b>30 000 000</b>
<b>Finanszírozási kiadások</b>	<b>0</b>	<b>0</b>	<b>0</b>	<b>0</b>
<b>Kiadások összesen:</b>	<b>8 636 467 445</b>	<b>8 454 581 229</b>	<b>8 553 471 988</b>	<b>9 158 158 187</b>

**23. melléklet**  
adatok Ft-ban

**Áht. 23. (2) bekezdés i) szerinti társaság Gyál Város Önkormányzatával szemben fennálló követelésének összege, valamint 23. § (2a) a) bekezdés szerinti az önkormányzat kizárólagos vagy többségi tulajdoni részesedésével működő 30 milliárd forintot meghaladó mérlegfőösszegű gazdasági társaság és (2a) b) szerint alapított társaság**

**Gyál Város Önkormányzatának kizárólagos illetve többségi tulajdonában *nincs olyan gazdasági társaság, amelynek 2022. évben a mérlegfőösszege meghaladta a 30 milliárd forintot.***

## Végső előterjesztői indokolás

Az államháztartásról szóló 2011. évi CXCV. törvény (továbbiakban ÁHT) 24. §. (3) bekezdése szerint a jegyző által előkészített költségvetési rendeletervezetet a polgármester február 15-éig nyújtja be a Képviselő-testületnek.

A Magyar Államkincstár által működtetett elektronikus rendszerben mind az időközi költségvetési jelentés, időközi mérlegjelentés, mind pedig az év végi zárszámadási rendelet számadatait Forintban kell teljesíteni.

Ennek megfelelően a 2024. évi költségvetés Forintban készült.

2023. évben az adó mértéke minden adózó számára 1,8 %.

Az adóbevételek tervezése a 2023. év teljesítési adatai alapján történt, figyelembe véve a jelenlegi gazdasági helyzetet és az esetleges változásokat.

A jelenleg betervezett rendeletervezet sem működési, sem pedig felhalmozási hiányt nem tartalmaz, hitelfelvétellel nem számol.

A maradvány összege véglegesen a zárszámadás elkészítésekor válik ismertté. Jelen tervezetben az előző években betervezett, de a 2024. évben teljesülő kiadások összegei kerültek bevételi oldalon a maradvány sorába betervezve (kötelezettséggel terhelt maradványként), valamint kötelezettséggel nem terhelt maradvány is tervezésre került.

A rendeletervezet adataiból látható, hogy a 2024. év is szigorú odafigyelést, gazdálkodást igényel mind az intézmények, mind a Gyál Városüzemeltetési Nonprofit Kft, mind pedig a Polgármesteri Hivatal vezetőitől és dolgozóitól, mérséklelet a Képviselő-testület tagjaitól.

A 2024. évben a felhalmozási kiadások a 2023. költségvetési évről áthúzódó, valamint az induló beruházásokra fordítandó összegeket tartalmazzák, szem előtt tartva a város zavartalan működését.

Az ÁVR 27. § (1) bekezdése szerinti egyeztetés megtörtént a költségvetési szervek vezetőivel.

## HATÁSVIZSGÁLATI LAP

*Előterjesztés, rendelettervezet címe:*

***Gyál Város Önkormányzata Képviselő-testületének Önkormányzati rendelete az Önkormányzat 2024. évi költségvetéséről.***

**I. A rendelet társadalmi, gazdasági, költségvetési hatásai**

A tervezetnek társadalmi, gazdasági, költségvetési hatása az előterjesztésben részletezettek szerint alakul.

**II. A rendelet környezeti és egészségi következményei**

A rendelet tervezetnek környezeti és egészségügyi hatása nincs.

**III. A rendelet adminisztratív terheket befolyásoló hatásai**

A rendelet előkészítésében, mind az intézmények, mind pedig a Polgármesteri Hivatal irodái részt vettek. A költségvetés betartása érdekében írásban kell értesíteni az Intézmények vezetőit és a Polgármesteri Hivatal Irodáit, valamint a Gyáli Városfejlesztési és Városüzemeltetési Kft. vezetőjét az elfogadott számokról.

Az előirányzatokat az előirányzat nyilvántartásokon és a könyveléseken át kell vezetni.

**IV. A rendelet megalkotásának szükségessége, elmaradásának várható következményei**

A tervezet megalkotásának szükségességét, a költségvetés tartalmát az államháztartásról szóló 2011. évi CXCV. törvény, valamint az államháztartásról szóló törvény végrehajtásáról rendelkező 368/2011. (XII.31.) kormányrendelet írja elő.

A rendeletalkotás elmaradása a nettó finanszírozás felfüggesztését, illetve egyéb szankciókat von maga után.

**V. A rendelet alkalmazásához szükséges személyi, szervezeti, tárgyi és pénzügyi feltételek**

A feltételek biztosítottak.

**VI. A rendeletmódosítás az európai uniós jogból eredő kötelezettségekkel összhangban áll, az Európai Unió intézményeivel és tagállamaival való egyeztetési, előzetes bejelentési kötelezettség nincs.**

## *EMLÉKEZTETŐ*

**Készült:** 2024. január hónap 8. napján Önkormányzat Polgármesteri Hivatalában.

**Tárgy:** Gyáli Liliom Óvoda költségvetési szerv (intézmény) 2024. évi költségvetési előirányzatának egyeztetése.

**Jelen vannak:**

polgármesteri hivatal részről:	
Pápai Mihály	Polgármester
Nagy József Elek	Alpolgármester
Mitku-Orosz Krisztina	Irodavezető
intézmény részéről:	.....
Lendvay- Kiss Anita	igazgató
Baranyai Krisztina	ügyintéző

Az államháztartásról szóló törvény végrehajtásáról szóló 368/2011. (XII.31.) Korm. rendelet 27. § (1) bekezdésében foglalt előírások alapján a mai napon egyeztetésre kerültek a Gyáli Liliom Óvoda költségvetési szerv (intézmény) 2024. évi költségvetés tervezésének alapelvei és kiemelt előirányzatai.

A költségvetési szerv (intézmény) létszámösszetétele 2024. január 1-én a következők szerint alakult:

- Teljes munkaidőben foglalkoztatottak száma: 51 fő
- Részmunkaidős: 0 fő
- Üres álláshelyek száma: 3 fő

A fő- és részfoglalkozású dolgozókon kívül az intézmény megbízási szerződéssel 1 főt foglalkoztat.

Jelenlévők megállapítják, hogy a rendelkezésre álló létszámmal az Alapító Okiratban meghatározott feladatait 2024-ben az intézmény el tudja látni.<sup>1</sup>

A személyi juttatások javasolt előirányzata fedezetet nyújt az intézmény munkavállalóinak éves alapilletményeire és pótlékaira, kötelező átsorolásaira, a túlórákra és az ügyeleti díjakra a 2024. január 1-jén érvényes bértábla szerint. A költségvetési rendelettervezetben szereplő előirányzat tartalmazza a munkaviszonnyal összefüggő jubileumi jutalmakat.

<sup>1</sup> Amennyiben nem tudja ellátni, úgy a létszámigényt rögzíteni kell. Az engedélyezett létszám fogalmát az Áht. 2015. január 1-jétől megszüntette.

Az intézményben dolgozók részére a tervezett költségvetés fedezetet nyújt 372 600 forint összegben cafeteria juttatásra, amely tartalmazza a járulékokat is.

A rendszeres és nem rendszeres személyi juttatások után 13% szociális hozzájárulási adó került tervezésre.

Az egyeztetés során a működési kiadások, valamint a felhalmozási kiadások részletes áttekintése megbeszélése történt. A kiadási rovatokon szereplő tételek az intézmény zavartalan működéséhez indokoltak.

Az előzőekben foglalt irányelvek alapján az intézmény kiemelt előirányzatai a következők szerint kerülnek rögzítésre:

Működési célú támogatások államháztartáson belülről	0 Ft
Felhalmozási célú támogatások államháztartáson belülről	0 Ft
Működési bevételek	9 021 100 Ft
Felhalmozási bevételek	0 Ft
Működési célú átvett pénzeszközök	0 Ft
Felhalmozási célú átvett pénzeszközök	0 Ft
Finanszírozási bevételek	449 511 639 Ft
-	
<b>BEVÉTELEK ÖSSZESEN</b>	<b>458 532 739 Ft</b>

Személyi juttatások	342 654 071 Ft
Munkaadókat terhelő járulékok és szociális hozzájárulási adó	48 018 924 Ft
Dologi kiadások	59 717 509 Ft
Ellátottak pénzbeli juttatása	0 Ft
Egyéb működési célú kiadások	0 Ft
Beruházások	6 632 713 Ft
Felújítások	1 509 522 Ft
Egyéb felhalmozási célú kiadások	0 Ft
<b>KIADÁSOK ÖSSZESEN:</b>	<b>458 532 739 Ft</b>

**Éves tervezett létszám előirányzat (fő)** **51**

Egyéb észrevételek:

.....  
.....  
.....  
.....  
.....  
.....

.....  
.....  
A jegyző a költségvetési rendelettervezetet a költségvetési szervek vezetőivel egyezteti, annak eredményét írásban rögzíti, majd a rendelettervezetet és az egyeztetés eredményét a polgármester a képviselő-testület bizottságai elé terjeszti.

Az államháztartásról szóló törvény végrehajtási rendeletének 27. §. (1) bekezdésének figyelembe vételével az egyeztetés eredményéről készült emlékeztetőt a polgármester a 2024. évi költségvetési rendelettervezettel egy időben a képviselő-testület *bizottságai* elé terjeszti.

K.m.f.



.....  
Pápai Mihály  
polgármester



.....  
Nagy József Elek  
alpolgármester



.....  
Mitku-Orosz Krisztina  
irodavezető



.....  
Lendvay- Kiss Anita  
igazgató



.....  
Baranyai Krisztina  
ügyintéző



## *E M L É K E Z T E T Ő*

**Készült:** 2024. január hónap 8. napján Önkormányzat Polgármesteri Hivatalában.

**Tárgy:** Gyáli Tulipán Óvoda költségvetési szerv (intézmény) 2024. évi költségvetési előirányzatának egyeztetése.

**Jelen vannak:**

polgármesteri hivatal részről:	
Pápai Mihály	Polgármester
Nagy József Elek	Alpolgármester
Mitku-Orosz Krisztina	Irodavezető
intézmény részéről:	.....
Tofalviné Szabó Anikó	igazgató
Pirisiné Kovács Erika	ügyintéző

Az államháztartásról szóló törvény végrehajtásáról szóló 368/2011. (XII.31.) Korm. rendelet 27. § (1) bekezdésében foglalt előírások alapján a mai napon egyeztetésre kerültek a Gyáli Tulipán Óvoda költségvetési szerv (intézmény) 2024. évi költségvetés tervezésének alapelvei és kiemelt előirányzatai.

A költségvetési szerv (intézmény) létszámösszetétele 2024. január 01-én a következők szerint alakult:

- Teljes munkaidőben foglalkoztatottak száma: 48 fő
- Részmunkaidős: 0 fő
- Üres álláshelyek száma: 1 fő

Jelenlévők megállapítják, hogy a rendelkezésre álló létszámmal az Alapító Okiratban meghatározott feladatait 2024-ben az intézmény el tudja látni.<sup>1</sup>

A személyi juttatások javasolt előirányzata fedezetet nyújt az intézmény munkavállalóinak éves alapilletményeire és pótlékaira, kötelező átsorolásaira, a túlórákra és az ügyeleti díjakra a 2024. január 1-jén érvényes bértábla szerint. A költségvetési rendeltervezetben szereplő előirányzat tartalmazza a munkaviszonnyal összefüggő jubileumi jutalmakat.

Az intézményben dolgozók részére a tervezett költségvetés fedezetet nyújt 372 600 forint összegben cafeteria juttatásra, amely tartalmazza a járulékokat is.

---

<sup>1</sup> Amennyiben nem tudja ellátni, úgy a létszámigényt rögzíteni kell. Az engedélyezett létszám fogalmát az Áht. 2015. január 1-jétől megszüntette.

A rendszeres és nem rendszeres személyi juttatások után 13% szociális hozzájárulási adó került tervezésre.

Az egyeztetés során a működési kiadások, valamint a felhalmozási kiadások részletes áttekintése megbeszélése történt. A kiadási rovatokon szereplő tételek az intézmény zavartalan működéséhez indokoltak.

Az előzőekben foglalt irányelvek alapján az intézmény kiemelt előirányzatai a következők szerint kerülnek rögzítésre:

Működési célú támogatások államháztartáson belülről	0 Ft
Felhalmozási célú támogatások államháztartáson belülről	0 Ft
Működési bevételek	8 103 700 Ft
Felhalmozási bevételek	0 Ft
Működési célú átvett pénzeszközök	0 Ft
Felhalmozási célú átvett pénzeszközök	0 Ft
Finanszírozási bevételek	446 628 278 Ft
-	
<b>BEVÉTELEK ÖSSZESEN</b>	<b>454 731 978 Ft</b>

Személyi juttatások	324 334 183 Ft
Munkaadókat terhelő járulékok és szociális hozzájárulási adó	45 381 882 Ft
Dologi kiadások	78 379 732 Ft
Ellátottak pénzbeli juttatása	0 Ft
Egyéb működési célú kiadások	0 Ft
Beruházások	1 445 755 Ft
Felújítások	5 190 426 Ft
Egyéb felhalmozási célú kiadások	0 Ft
<b>KIADÁSOK ÖSSZESEN:</b>	<b>454 731 978 Ft</b>

**Éves tervezett létszám előirányzat (fő)** **48**

Egyéb észrevételek:

.....  
.....  
.....  
.....  
.....  
.....  
.....  
.....

A jegyző a költségvetési rendeletervezetet a költségvetési szervek vezetőivel egyezteti, annak eredményét írásban rögzíti, majd a rendeletervezetet és az egyeztetés eredményét a polgármester a képviselő-testület bizottságai elé terjeszti.

Az államháztartásról szóló törvény végrehajtási rendeletének 27. §. (1) bekezdésének figyelembe vételével az egyeztetés eredményéről készült emlékeztetőt a polgármester a 2024. évi költségvetési rendeletervezettel egy időben a képviselő-testület *bizottságai* elé terjeszti.

K.m.f.

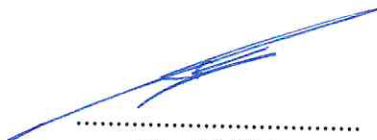

Pápai Mihály  
polgármester

K.m.f.



Nagy József Elek  
alpolgármester



Mítku-Orosz Krisztina  
irodavezető



Pirisiné Kovács Erika  
ügyintéző

# EMLÉKEZTETŐ

**Készült:** 2024. január hónap 8. napján Önkormányzat Polgármesteri Hivatalában.

**Tárgy:** Gyáli Tátika Óvoda költségvetési szerv (intézmény) 2024. évi költségvetési előirányzatának egyeztetése.

**Jelen vannak:**

polgármesteri hivatal részről:	
Pápai Mihály	Polgármester
Nagy József Elek	Alpolgármester
Mitku-Orosz Krisztina	Irodavezető
intézmény részéről:	.....
Karap Erzsébet	igazgató
Juhász Szilvia	ügyintéző

Az államháztartásról szóló törvény végrehajtásáról szóló 368/2011. (XII.31.) Korm. rendelet 27. § (1) bekezdésében foglalt előírások alapján a mai napon egyeztetésre kerültek a Gyáli Tátika Óvoda költségvetési szerv (intézmény) 2024. évi költségvetés tervezésének alapelvei és kiemelt előirányzatai.

A költségvetési szerv (intézmény) létszámösszetétele 2024. január 1-én a következők szerint alakult:

- Teljes munkaidőben foglalkoztatottak száma: 56 fő
- Részmunkaidős: 0 fő
- Üres álláshelyek száma: 0 fő

Jelenlévők megállapítják, hogy a rendelkezésre álló létszámmal az Alapító Okiratban meghatározott feladatait 2024-ben az intézmény el tudja látni (az időközben bekövetkezett feladatbővülés miatt nem tudja ellátni).<sup>1</sup>

A személyi juttatások javasolt előirányzata fedezetet nyújt az intézmény munkavállalóinak éves alapilletményeire és pótlékaira, kötelező átsorolásaira, a túlórákra és az ügyeleti díjakra a 2024. január 1-jén érvényes bértábla szerint. A költségvetési rendelettervezetben szereplő előirányzat tartalmazza a munkaviszonnyal összefüggő jubileumi jutalmakat.

---

<sup>1</sup> Amennyiben nem tudja ellátni, úgy a létszámigényt rögzíteni kell. Az engedélyezett létszám fogalmát az Áht. 2015. január 1-jétől megszüntette.



Az intézményben dolgozók részére a tervezett költségvetés fedezetet nyújt 372 600 forint összegben cafeteria juttatásra, amely tartalmazza a járulékokat is.

A rendszeres és nem rendszeres személyi juttatások után 13% szociális hozzájárulási adó került tervezésre.

Az egyeztetés során a működési kiadások, valamint a felhalmozási kiadások részletes áttekintése megbeszélése történt. A kiadási rovatokon szereplő tételek az intézmény zavartalan működéséhez indokoltak.

Az előzőekben foglalt irányelvek alapján az intézmény kiemelt előirányzatai a következők szerint kerülnek rögzítésre:

Működési célú támogatások államháztartáson belülről	0 Ft
Felhalmozási célú támogatások államháztartáson belülről	0 Ft
Működési bevételek	5 963 100 Ft
Felhalmozási bevételek	0 Ft
Működési célú átvett pénzeszközök	0 Ft
Felhalmozási célú átvett pénzeszközök	0 Ft
Finanszírozási bevételek	530 287 198 Ft
-	
<b>BEVÉTELEK ÖSSZESEN</b>	<b>536 250 298 Ft</b>

Személyi juttatások	389 209 988 Ft
Munkaadókat terhelő járulékok és szociális hozzájárulási adó	54 364 513 Ft
Dologi kiadások	83 536 151 Ft
Ellátottak pénzbeli juttatása	0 Ft
Egyéb működési célú kiadások	0 Ft
Beruházások	5 041 356 Ft
Felújítások	4 098 290 Ft
Egyéb felhalmozási célú kiadások	0 Ft
<b>KIADÁSOK ÖSSZESEN:</b>	<b>536 250 298 Ft</b>

**Éves tervezett létszám előirányzat (fő)** **56**

Egyéb észrevételek:

.....  
.....  
.....  
.....  
.....  
.....  
.....  
.....

A jegyző a költségvetési rendeletervezetet a költségvetési szervek vezetőivel egyezteti, annak eredményét írásban rögzíti, majd a rendeletervezetet és az egyeztetés eredményét a polgármester a képviselő-testület bizottságai elé terjeszti.

Az államháztartásról szóló törvény végrehajtási rendeletének 27. §. (1) bekezdésének figyelembe vételével az egyeztetés eredményéről készült emlékeztetőt a polgármester a 2024. évi költségvetési rendeletervezettel egy időben a képviselő-testület *bizottságai* elé terjeszti.

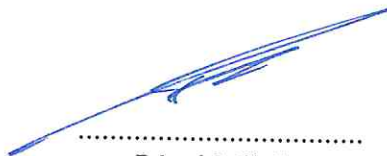

Pápai Mihály  
polgármester

K.m.f.

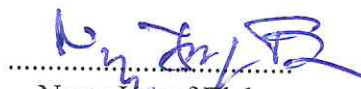

Nagy József Elek  
alpolgármester



Mitku-Orosz Krisztina  
irodavezető



Kárap Erzsébet  
igazgató

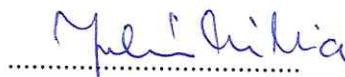

Juhász Szilvia  
ügyintéző

# EMLÉKEZTETŐ

**Készült:** 2024. január hónap 10. napján Önkormányzat Polgármesteri Hivatalában.

**Tárgy:** Arany János Közösségi ház és Városi Könyvtár költségvetési szerv (intézmény) 2024. évi költségvetési előirányzatának egyeztetése.

**Jelen vannak:**

polgármesteri hivatal részről:	
Pápai Mihály	Polgármester
Nagy József Elek	Alpolgármester
Mitku-Orosz Krisztina	Irodavezető
intézmény részéről:	.....
Bretus Imre	intézményvezető
Velkei Erika	intézményvezető helyettes

Az államháztartásról szóló törvény végrehajtásáról szóló 368/2011. (XII.31.) Korm. rendelet 27. § (1) bekezdésében foglalt előírások alapján a mai napon egyeztetésre kerültek az Arany János Közösségi Ház és Városi Könyvtár költségvetési szerv (intézmény) 2024. évi költségvetés tervezésének alapelvei és kiemelt előirányzatai.

A költségvetési szerv (intézmény) létszámösszetétele 2024. január 01-én a következők szerint alakult:

- Teljes munkaidőben foglalkoztatottak száma: 18 fő
- Részmunkaidős: 0 fő
- Üres álláshelyek száma: 2 fő
- Megbízási díjasok száma: 23 fő

Jelenlévők megállapítják, hogy a rendelkezésre álló létszámmal az Alapító Okiratban meghatározott feladatait 2024-ben az intézmény el tudja látni.<sup>1</sup>

A személyi juttatások javasolt előirányzata fedezetet nyújt az intézmény munkavállalóinak éves alapilletményeire és pótlékaira, kötelező átsorolásaira, a túlórákra és az ügyeleti díjakra a 2024. január 1-jén érvényes bértábla szerint. A költségvetési rendelettervezetben szereplő előirányzat tartalmazza a munkaviszonnyal összefüggő jubileumi jutalmakat.

Az intézményben dolgozók részére a tervezett költségvetés fedezetet nyújt 372 600 forint összegben cafeteria juttatásra, amely tartalmazza a járulékokat is.

<sup>1</sup> Amennyiben nem tudja ellátni, úgy a létszámigényt rögzíteni kell. Az engedélyezett létszám fogalmát az Áht. 2015. január 1-jétől megszüntette.

A rendszeres és nem rendszeres személyi juttatások után 13% szociális hozzájárulási adó került tervezésre.

Az egyeztetés során a működési kiadások, valamint a felhalmozási kiadások részletes áttekintése megbeszélése történt. A kiadási rovatokon szereplő tételek az intézmény zavartalan működéséhez indokoltak.

Az előzőekben foglalt irányelvek alapján az intézmény kiemelt előirányzatai a következők szerint kerülnek rögzítésre:

Működési célú támogatások államháztartáson belülről	0 Ft
Felhalmozási célú támogatások államháztartáson belülről	0 Ft
Működési bevételek	20 499 174 Ft
Felhalmozási bevételek	0 Ft
Működési célú átvett pénzeszközök	0 Ft
Felhalmozási célú átvett pénzeszközök	0 Ft
Finanszírozási bevételek	271 989 154 Ft
-	
<b>BEVÉTELEK ÖSSZESEN</b>	<b>292 488 328 Ft</b>

Személyi juttatások	115 706 373 Ft
Munkaadókat terhelő járulékok és szociális hozzájárulási adó	14 961 466 Ft
Dologi kiadások	136 539 722 Ft
Ellátottak pénzbeli juttatása	0 Ft
Egyéb működési célú kiadások	0 Ft
Beruházások	18 956 167 Ft
Felújítások	6 324 600 Ft
Egyéb felhalmozási célú kiadások	0 Ft
<b>KIADÁSOK ÖSSZESEN:</b>	<b>292 488 328 Ft</b>

**Éves tervezett létszám előirányzat (fő)** **18**

Egyéb észrevételek:

.....

.....

.....

.....

.....

.....

.....

.....



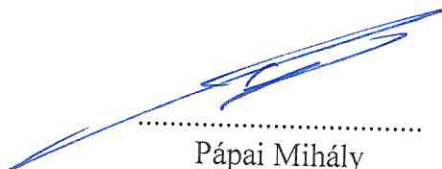

A jegyző a költségvetési rendelettervezetet a költségvetési szervek vezetőivel egyezteti, annak eredményét írásban rögzíti, majd a rendelettervezetet és az egyeztetés eredményét a polgármester a képviselő-testület bizottságai elé terjeszti.

Az államháztartásról szóló törvény végrehajtási rendeletének 27. §. (1) bekezdésének figyelembe vételével az egyeztetés eredményéről készült emlékeztetőt a polgármester a 2024. évi költségvetési rendelettervezettel egy időben a képviselő-testület *bizottságai* elé terjeszti.

  
.....  
Pápai Mihály  
polgármester

K.m.f.

  
.....  
Nagy József Elek  
alpolgármester

  
.....  
Mitku-Orosz Krisztina  
irodavezető

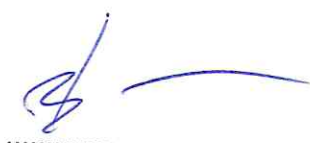
  
.....  
Bretus Imre  
intézményvezető

  
.....  
Velkei Erika  
intézményvezető- helyettes

## EMLÉKEZTETŐ

**Készült:** 2024. január hónap 8. napján Önkormányzat Polgármesteri Hivatalában.

**Tárgy:** Bóbita Bölcsőde költségvetési szerv (intézmény) 2024. évi költségvetési előirányzatának egyeztetése.

**Jelen vannak:**

polgármesteri hivatal részről:	
Pápai Mihály	Polgármester
Nagy József Elek	Alpolgármester
Mitku-Orosz Krisztina	Irodavezető
intézmény részéről:	.....
Losoncziné Szabó Judit	intézményvezető
Gedeon Andrea	ügyintéző

Az államháztartásról szóló törvény végrehajtásáról szóló 368/2011. (XII.31.) Korm. rendelet 27. § (1) bekezdésében foglalt előírások alapján a mai napon egyeztetésre kerültek a Bóbita Bölcsőde költségvetési szerv (intézmény) 2024. évi költségvetés tervezésének alapelvei és kiemelt előirányzatai.

A költségvetési szerv (intézmény) létszámösszetétele 2024. január 01-én a következők szerint alakult:

- Teljes munkaidőben foglalkoztatottak száma: 30 fő
- Részmunkaidős: 2 fő
- Üres álláshelyek száma: 0 fő

Jelenlévők megállapítják, hogy a rendelkezésre álló létszámmal az Alapító Okiratban meghatározott feladatait 2024-ben az intézmény el tudja látni.<sup>1</sup>

A személyi juttatások javasolt előirányzata fedezetet nyújt az intézmény munkavállalóinak éves alapilletményeire és pótlékaira, kötelező átsorolásaira, a túlórákra és az ügyeleti díjakra a 2024. január 1-jén érvényes bértábla szerint. A költségvetési rendelettervezetben szereplő előirányzat tartalmazza a munkaviszonnyal összefüggő jubileumi jutalmakat.

Az intézményben dolgozók részére a tervezett költségvetés fedezetet nyújt 372 600 forint összegben cafeteria juttatásra, amely tartalmazza a járulékokat is.

<sup>1</sup> Amennyiben nem tudja ellátni, úgy a létszámigényt rögzíteni kell. Az engedélyezett létszám fogalmát az Áht. 2015. január 1-jétől megszüntette.

A rendszeres és nem rendszeres személyi juttatások után 13% szociális hozzájárulási adó került tervezésre.

Az egyeztetés során a működési kiadások, valamint a felhalmozási kiadások részletes áttekintése megbeszélése történt. A kiadási rovatokon szereplő tételek az intézmény zavartalan működéséhez indokoltak.

Az előzőekben foglalt irányelvek alapján az intézmény kiemelt előirányzatai a következők szerint kerülnek rögzítésre:

Működési célú támogatások államháztartáson belülről	0 Ft
Felhalmozási célú támogatások államháztartáson belülről	0 Ft
Működési bevételek	2 922 150 Ft
Felhalmozási bevételek	0 Ft
Működési célú átvett pénzeszközök	0 Ft
Felhalmozási célú átvett pénzeszközök	0 Ft
Finanszírozási bevételek	276 092 414 Ft
-	
<b>BEVÉTELEK ÖSSZESEN</b>	<b>279 014 564 Ft</b>

Személyi juttatások	200 559 416 Ft
Munkaadókat terhelő járulékok és szociális hozzájárulási adó	28 237 591 Ft
Dologi kiadások	42 802 027 Ft
Ellátottak pénzbeli juttatása	0 Ft
Egyéb működési célú kiadások	0 Ft
Beruházások	5 447 030 Ft
Felújítások	1 968 500 Ft
Egyéb felhalmozási célú kiadások	0 Ft
<b>KIADÁSOK ÖSSZESEN:</b>	<b>279 014 564 Ft</b>

**Éves tervezett létszám előirányzat (fő)** **32**

Egyéb észrevételek:

.....  
.....  
.....  
.....  
.....  
.....  
.....  
.....

A jegyző a költségvetési rendeletervezetet a költségvetési szervek vezetőivel egyezteti, annak eredményét írásban rögzíti, majd a rendeletervezetet és az egyeztetés eredményét a polgármester a képviselő-testület bizottságai elé terjeszti.

Az államháztartásról szóló törvény végrehajtási rendeletének 27. §. (1) bekezdésének figyelembe vételével az egyeztetés eredményéről készült emlékeztetőt a polgármester a 2024. évi költségvetési rendeletervezettel egy időben a képviselő-testület *bizottságai* elé terjeszti.



.....  
Pápai Mihály  
polgármester

K.m.f.



.....  
Nagy József Elek  
alpolgármester



.....  
Mitku-Orosz Krisztina  
irodavezető

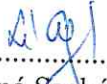

.....  
Losoncziné Szabó Judit  
intézményvezető

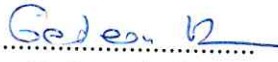

.....  
Gedeon Andrea  
ügyintéző



## EMLÉKEZTETŐ

**Készült:** a 2024. január hónap 9. napján Önkormányzat Polgármesteri Hivatalában tartott költségvetési megbeszélésről.

**Tárgy:** Városi Egészségügyi Központ költségvetési szerv (intézmény) 2024. évi költségvetési előirányzatának egyeztetése.

**Jelen vannak:**

Polgármesteri Hivatal részről:	
Pápai Mihály	Polgármester
Nagy József Elek	Alpolgármester
Mítku-Orosz Krisztina	Irodavezető
intézmény (VEK) részéről:	
Dr. Szécsényi – Nagy Balázs	intézményvezető
Bedzsó Anita	intézményvezető helyettes

Az államháztartásról szóló törvény végrehajtásáról szóló 368/2011. (XII.31.) Korm. rendelet 27. § (1) bekezdésében foglalt előírások alapján a fenti napon egyeztetésre kerültek a Városi Egészségügyi Központ költségvetési szerv (intézmény) 2024. évi költségvetése tervezésének alapelvei és kiemelt előirányzatai.

A költségvetési szerv (intézmény) létszámösszetétele 2024. január 01-én a következők szerint alakult:

- Teljes munkaidőben foglalkoztatottak száma: 10 fő
- Részmunkaidős: 6 fő
- Üres álláshelyek száma: 3 fő
- Megbízási díj (szakorvosok, stb.): 14 fő

Az emlékeztetőben meghatározott létszám a praxis(ok) és a szakrendelések átvételét követően változni fog.

A feladatok változása, növekedése esetén (pl.: többletfeladatok megjelenése) az intézményvezető folyamatosan a Képviselő-testület elé terjeszti a létszámmal kapcsolatos szükségesség változtatásokat.

A személyi juttatások javasolt előirányzata fedezetet nyújt az intézmény ez idő szerint foglalkoztatott munkavállalóinak éves alapilletményére és pótlékaira a 2024. január 1-jén érvényes bértábla szerint. A költségvetési rendelettervezetben szereplő előirányzat tartalmazza a munkaviszonnyal összefüggő jubileumi jutalmakat.

Az intézményben dolgozók részére a tervezett költségvetés fedezetet nyújt 372 600 forint összegben cafeteria juttatásra, amely tartalmazza a járulékokat is.

A rendszeres és nem rendszeres személyi juttatások után 13% szociális hozzájárulási adó került tervezésre.

Az egyeztetés során a működési kiadások, valamint a felhalmozási kiadások részletes áttekintése megbeszélése történt. A kiadási rovatokon szereplő tételek az intézmény zavartalan működéséhez indokoltak és nem tartalmazzák a 2024. év folyamán átvételre kerülő praxis(ok) és szakrendelések működési és felhalmozási kiadásait.

Az előzőekben foglalt irányelvek alapján az intézmény kiemelt előirányzatai a következők szerint kerülnek rögzítésre:

Működési célú támogatások államháztartáson belülről	65 580 000 Ft
Felhalmozási célú támogatások államháztartáson belülről	0 Ft
Működési bevételek	19 224 000 Ft
Felhalmozási bevételek	0 Ft
Működési célú átvett pénzeszközök	0 Ft
Felhalmozási célú átvett pénzeszközök	0 Ft
Finanszírozási bevételek	136 676 991 Ft
-	
<b>BEVÉTELEK ÖSSZESEN</b>	<b>221 480 991 Ft</b>

Személyi juttatások	120 228 518 Ft
Munkaadókat terhelő járulékok és szociális hozzájárulási adó	15 120 051 Ft
Dologi kiadások	71 209 772 Ft
Ellátottak pénzbeli juttatása	0 Ft
Egyéb működési célú kiadások	3 118 000 Ft
Beruházások	4 953 000 Ft
Felújítások	6 851 650 Ft
Egyéb felhalmozási célú kiadások	0 Ft
<b>KIADÁSOK ÖSSZESEN:</b>	<b>221 480 991 Ft</b>

**Éves tervezett létszám előirányzat (fő) (rendelés átvételek nélkül)** 16

Egyéb észrevételek: -

A jegyző a költségvetési rendelettervezetet a költségvetési szervek vezetőivel egyeztetni, annak eredményét írásban rögzíti, majd a rendelettervezetet és az egyeztetés eredményét a polgármester a képviselő-testület bizottságai elé terjeszti.

Az államháztartásról szóló törvény végrehajtási rendeletének 27. §. (1) bekezdésének figyelembe vételével az egyeztetés eredményéről készült emlékeztetőt a polgármester a 2024. évi költségvetési rendelettervezettel egy időben a képviselő-testület *bizottságai* elé terjeszti.

Kelt, Gyálon, 2024. február 6-án.

  
 Pápai Mihály  
 polgármester

  
 Nagy József Elek  
 alpolgármester

  
 Mitku-Orosz Krisztina  
 irodavezető

  
 Dr. Szécsényi-Nagy Balázs  
 intézményvezető

  
 Bedzsó Anita  
 intézményvezető-helyettes

**Tárgy:** Javaslat a helyi vízgazdálkodási hatósági jogkörbe tartozó szennyvízelvezetéshez kapcsolódó talajterhelési díjjal összefüggő díjmentességekről, továbbá adatszolgáltatási és eljárási szabályokról szóló önkormányzati rendelet módosítására

**Tisztelt Képviselő-testület!**

A helyi vízgazdálkodási hatósági jogkörbe tartozó szennyvízelvezetéshez kapcsolódó talajterhelési díjjal összefüggő díjmentességről, továbbá az adatszolgáltatási és eljárási szabályokról szóló 16/2004. (VI.30.) önkormányzati rendelet 3. § (2) bekezdése szerint a kibocsátó bevallásához köteles csatolni a Gyál város területén működő mindenkor hivatalos vízszolgáltató írásbeli nyilatkozatát a tárgyévben szolgáltatott víz, a tárgyévben az ivóvíz vezeték meghibásodása következtében elszivárgott víz, illetve a locsolási célú felhasználásra figyelembe vett víz mennyiségéről m<sup>3</sup>-ben megadva.

A Dél-Pest Megyei Víziközmű Szolgáltató Zrt. (továbbiakban: vízszolgáltató) telefonon történt tájékoztatása szerint a bevallás mellékletét képező írásbeli nyilatkozat kiadása az előző évektől eltérően 2024. évben már nem tud megvalósulni ingyenesen. A kiadott nyilatkozatért a szolgáltató díjat számol fel.

A vízszolgáltató a Gyáli Polgármesteri Hivatal Pénzügyi és Adó Irodája (továbbiakban: hivatal) részére minden évben adatot szolgáltat a rendelet 3. § (2) bekezdésében meghatározott mennyiségekről.

A vízszolgáltató által a hivatal részére megküldött adatszolgáltatás alkalmas a talajterhelési díj bevallás tervezet előkészítésére. A kibocsátó részére megküldésre kerül a kitöltési útmutató, mely tartalmazza a 3. § (2) bekezdésében foglalt adatot, és a bevallási nyomtatvány, és ezek alapján a kibocsátó elkészítheti bevallását.

Ennek figyelembevételével a rendelet 3. §. (2) bekezdésének módosítása indokolt.

A 16/2004. (VI.30.) önkormányzati rendelet módosítását az előterjesztés 1. sz. *mellélete*ként terjesztjük Önök elé, a hatásvizsgálati lap az előterjesztés 2. sz. *melléklete*.

A rendelettervezet társadalmi egyeztetésre bocsátása nem szükséges, hivatkozással a Képviselő-testület Szervezeti és Működési Szabályzatáról szóló 18/2014. (XII.01.) önkormányzati rendelet 40.§ (4) bekezdés c) pontjára.

**Kérem a tisztelt Képviselő-testületet a fentiek megtárgyalására, a rendelettervezet támogatására!**

**A rendelettervezet elfogadása minősített szótöbbséget igényel.**

**Az előterjesztést véleményezte: Pénzügyi és Gazdasági Bizottság  
Környezetvédelmi és Közbiztonsági Bizottság**

**Az előterjesztést készítette: Mitku-Orosz Krisztina irodavezető**

**Gyál, 2024. február 3.**

**Pápai Mihály  
polgármester**

Az előterjesztés a költségvetési rendelettel összhangban van.

Mitku-Orosz Krisztina  
Pénzügyi és Adó Iroda vezetője

## **Gyál Város Önkormányzata Képviselő-testületének .../2024. (.) önkormányzati rendelete**

### **a helyi vízgazdálkodási hatósági jogkörbe tartozó szennyvízelvezetéshez kapcsolódó talajterhelési díjjal összefüggő díjmentességről, továbbá adatszolgáltatási és eljárási szabályokról szóló 16/2004. (VI.30.) önkormányzati rendelet módosításáról**

Gyál Város Önkormányzatának Képviselő-testülete az Alaptörvény 32. cikk (2) bekezdésében és a környezetterhelési díjról szóló 2003. évi LXXXIX. törvény 21/A. § (2) bekezdésében, valamint a 26. § (4) bekezdésében kapott felhatalmazás alapján, az Alaptörvény 32. cikk (1) bekezdésének a) pontjában, valamint Magyarország helyi önkormányzatairól szóló 2011. évi CLXXXIX. törvény 13. §-ában meghatározott feladatkörében eljárva, a helyi vízgazdálkodási hatósági jogkörbe tartozó szennyvízelvezetéshez kapcsolódó talajterhelési díjjal összefüggő díjmentességről, továbbá adatszolgáltatási és eljárási szabályokról szóló 16/2004. (VI.30.) önkormányzati rendelet módosítására az alábbiakat rendeli el

#### **1. §**

Gyál Város Önkormányzat Képviselő-testületének a helyi vízgazdálkodási hatósági jogkörbe tartozó szennyvízelvezetéshez kapcsolódó talajterhelési díjjal összefüggő díjmentességről, továbbá adatszolgáltatási és eljárási szabályokról szóló 16/2004. (VI.30.) önkormányzati rendelete 3. § (2) bekezdése helyébe a következő rendelkezés lép:

„(2) A kibocsátó bevallását köteles elkészíteni a Gyál város területén működő mindenkor hivataltól vízszolgáltató (a továbbiakban: vízszolgáltató) által közölt adatok alapján

- a) a tárgyévben szolgáltatott víz,
- b) a tárgyévben az ivóvíz vezeték meghibásodása következtében elszivárgott víz, illetve
- c) a locsolási célú felhasználásra figyelembe vett víz

mennyiségéről m<sup>3</sup>-ben megadva.

A vízszolgáltató által közölt adatokról a kibocsátót a Gyáli Polgármesteri Hivatal levélben értesíti. Amennyiben a kibocsátó a közölt adatokat vitatja, úgy köteles megkeresni a vízszolgáltatót nyilatkozat kiadása céljából, amelyet köteles csatolni a bevallás mellékleteként.”

#### **2. §**

Ez a rendelet 2024. március 1-jén lép hatályba.



## Végső előterjesztői indokolás

### **A rendeletmódosítás társadalmi, gazdasági, költségvetési hatásai**

A rendelet módosítása nem eredményez többletköltséget.

### **A rendeletmódosítás környezeti és egészségügyi következményei**

A rendelet módosítása környezeti és egészségügyi következményekkel nem jár.

### **A rendeletmódosítás adminisztratív terheket befolyásoló hatásai**

A rendeletmódosítás a kibocsátók adminisztratív terheit csökkenti.

### **A rendelettervezet megalkotásának szükségessége, elmaradásának várható következményei**

A rendeletmódosítás elmaradása azon helyi lakosok számára, akik talajterhelési díjat kötelesek fizetni, többletkiadást eredményez, mert 2024-ben a bevallás mellékletét képező nyilatkozatot a vízszolgáltató nem adja ki térítésmentesen.

### **A rendeletmódosítás alkalmazásához szükséges személyi, szervezeti, tárgyi és pénzügyi feltételek**

Az alkalmazás további személyi, szervezeti, tárgyi, pénzügyi feltétel meglétét nem igényli.

**A rendeletmódosítás az európai uniós jogból eredő kötelezettségekkel összhangban áll, az Európai Unió intézményeivel és tagállamaival való egyeztetési, előzetes bejelentési kötelezettség nincs.**

### **Társadalmi egyeztetési kötelezettség**

A rendelettervezet társadalmi egyeztetésre bocsátása nem szükséges, hivatkozással a Képviselő-testület Szervezeti és Működési Szabályzatáról szóló 18/2014.(XII.01.) önkormányzati rendelet 40.§ (4) bekezdés c) pontjára.

# HATÁSVIZSGÁLATI LAP

*Előterjesztés, rendeletmódosítás- tervezet*

**Javaslat** a helyi vízgazdálkodási hatósági jogkörbe tartozó szennyvízelvezetéshez kapcsolódó talajterhelési díjjal összefüggő díjmentességről, továbbá adatszolgáltatási és eljárási szabályokról szóló 16/2004. (VI.30.) önkormányzati rendelet módosítására

**I. A rendeletmódosítás társadalmi, gazdasági, költségvetési hatásai**

A rendelet módosítása nem eredményez többletköltséget.

**II. A rendeletmódosítás környezeti és egészségügyi következményei**

A rendelet módosítása környezeti és egészségügyi következményekkel nem jár.

**III. A rendeletmódosítás adminisztratív terheket befolyásoló hatásai**

A rendeletmódosítás a kibocsátók adminisztratív terheit csökkenti.

**IV. A rendelettervezet megalkotásának szükségessége, elmaradásának várható következményei**

A rendeletmódosítás elmaradása azon helyi lakosok számára, akik talajterhelési díjat kötelesek fizetni, többletkiadást eredményez, mert 2024-ben a bevallás mellékletét képező nyilatkozatot az vízszolgáltató nem adja ki térítésmentesen.

**V. A rendeletmódosítás alkalmazásához szükséges személyi, szervezeti, tárgyi és pénzügyi feltételek**

Az alkalmazás további személyi, szervezeti, tárgyi, pénzügyi feltétel meglétét nem igényli.

**VI. A rendeletmódosítás az európai uniós jogból eredő kötelezettségekkel összhangban áll, az Európai Unió intézményeivel és tagállamaival való egyeztetési, előzetes bejelentési kötelezettség nincs.**

**VII. Társadalmi egyeztetési kötelezettség**

A rendelettervezet társadalmi egyeztetésre bocsátása nem szükséges, hivatkozással a Képviselő-testület Szervezeti és Működési Szabályzatáról szóló 18/2014.(XII.01.) önkormányzati rendelet 40.§ (4) bekezdés c) pontjára.

**Tárgy:** Javaslat víziközmű-szolgáltatóval közszolgáltatási szerződés megkötésére a nem közművel összegyűjtött háztartási szennyvíz begyűjtésére

### **Tisztelt Képviselő-testület!**

A vízgazdálkodásról szóló 1995. évi LVII. törvény (továbbiakban: Vgt.) 44/C.§ értelmében „**A települési önkormányzat vagy azok társulása kötelezően ellátandó közszolgáltatásként a közüzemi csatornahálózatba vagy a vízgazdálkodási hatósági jogkör gyakorlásáról szóló kormányrendeletben meghatározott módon engedélyezett egyedi szennyvízkezelés után befogadóba nem vezetett háztartási szennyvíz begyűjtésére közszolgáltatást szervez és tart fenn.**” A Vgt. 44/F.§ (1) bekezdése szerint a közszolgáltató – az önkormányzati rendeletben előírt módon – **folyamatosan köteles gondoskodni** a nem közművel összegyűjtött háztartási szennyvíz begyűjtéséről a környezetvédelmi, vízügyi és közegészségügyi előírások betartása mellett. A Vgt. 44/G. § (1-2) bekezdései alapján a települési önkormányzat képviselő-testülete a közszolgáltatás ellátására írásban, legfeljebb 10 évre szerződést köt.

Gyál Város Önkormányzata Képviselő-testületének a nem közművel összegyűjtött háztartási szennyvíz begyűjtésére vonatkozó közszolgáltatásról szóló a 4/2013. (III.11.) sz. önkormányzati rendelete (továbbiakban: Ör.) szerint Gyál város közigazgatási területén a nem közművel összegyűjtött háztartási szennyvízzel kapcsolatos kötelező helyi közszolgáltatás teljesítésére jogosult, illetőleg kötelezett közszolgáltató: a Dél-Pest Megyei Víziközmű Szolgáltató Zrt. (továbbiakban: Közszolgáltató).

2013. december 17. napján Gyál Város Önkormányzata és Közszolgáltató között közszolgáltatási szerződés került megkötésre, melynek 7. pontja szerint a szerződés az Ör. kihirdetését követően 10 évig hatályos, azaz 2024. március 11. napjáig.

Tekintettel, hogy a szerződés hatálya megszűnik, új szerződés megkötése vált aktuálissá és szükségessé, melynek tervezete jelen előterjesztés 1. sz. mellékletét képezi.

További kiegészítő információ az előterjesztés tárgyalásához, hogy az Ör. és a közszolgáltatási szerződés szerint is a közszolgáltatás igénybevételéért az ingatlanulajdonos az Ör-ben meghatározottak szerint közszolgáltatási díjat fizet a Közszolgáltató részére. A díjfizetés mértékéről és módjáról a mindenkor hatályos önkormányzati rendelet előírásai az irányadók. Az Ör. 1. mellékletében meghatározott – közszolgáltatás igénybevételéért fizetendő - díj alaplíjából és ürítési díjból tevődik össze. Alaplíj: 5.000Ft+Áfa/ szállítás, ürítési díj: 500Ft+Áfa/m<sup>3</sup>. A szippantott szennyvízre vonatkozó rezsicsökkentésről, valamint egyes törvényeknek a további rezsicsökkentéssel összefüggő módosításáról szóló 2013. évi CXIV. törvény 1.§-ában meghatározottak szerint, a természetes személy ingatlanulajdonos részére megállapított számlában meghatározott fizetendő szolgáltatási díj nem haladhatja meg a 2013. január 31-én jogszerűen alkalmazott díjtételek és egyéb számlaelemek alapján, ugyanazon feltételekkel számított összeg 90%-át. Tekintettel arra, hogy a Közszolgáltató nem végezhet olyan tevékenységet, amely veszteséget termel, így amennyiben a díjkalkuláció alapján magasabb összeget kellene fizetnie a természetes személy ingatlanulajdonosnak, mint amennyit a jogszabály alapján megállapíthat az Önkormányzat, úgy a különbözetet a feladatellátásért felelős Önkormányzatnak kell megfizetnie a Közszolgáltató felé. A tavalyi adatok alapján ennek nagyságrendje 4-500.000,-Ft+ÁFA/év.

Fentiek értelmében kérem a T. Képviselő-testületet a határozati javaslat megtárgyalására.

**Határozati javaslat:**

Gyál Város Önkormányzatának Képviselő-testülete úgy dönt, hogy a Dél-Pest Megyei Víziközmű Szolgáltató Zrt.-vel a nem közművel összegyűjtött háztartási szennyvíz begyűjtésére 2024. március 12-től újabb 10 évre közszolgáltatási szerződést köt.

Határidő: 2024. március 10.  
Felelős: Polgármester

**A határozati javaslat elfogadása egyszerű szótöbbséget igényel.**

**Az előterjesztést tárgyalta:** Pénzügyi és Gazdasági Bizottság  
Közbiztonsági és Környezetvédelmi Bizottság  
**Az előterjesztést készítette:** Berta-Tóth Beáta irodavezető

**Gyál, 2024. február 21.**

**Pápai Mihály**  
**polgármester**

**Melléklet:** szerződéstervezet

Az előterjesztés a költségvetéssel összhangban van.

Mitku-Orosz Krisztina  
Pénzügyi és Adó Iroda  
irodavezető

---

## KÖZSZOLGÁLTATÁSI SZERZŐDÉS

Amely létrejött egyrészről

### **Gyál Város Önkormányzata**

címe: 2360 Gyál, Kőrösi út 112-114.

képviselője: Pápai Mihály – polgármester

(továbbiakban: Önkormányzat), másrészről a

### **Dél- Pest Megyei Víziközmű Szolgáltató Zrt.**

címe: 2360 Gyál, Kőrösi út 190.

adószáma: 23967531-2-13

képviselője: Horváth Attila József – vezérigazgató

bankszámla: 11742300-20015178-00000000

(továbbiakban: Közszolgáltató) között, együttesen továbbiakban Felek között a mai napon a Gyál város közigazgatási területén belül keletkező nem közművel összegyűjtött háztartási jellegű szennyvizek begyűjtése tárgyában, a hatályos jogszabályok figyelembevételével az alábbi feltételek szerint:

1. Az Önkormányzat a vízgazdálkodásról szóló 1995. évi LVII. törvény (a továbbiakban: Vgt.) 44/B és 44/C § alapján 4/2013. (III.11.) számon önkormányzati rendeletet alkotott, mely értelmében: „Az ingatlan tulajdonosa, vagyonekezelője vagy egyéb jogcímen használója (a továbbiakban együtt: ingatlantulajdonos) köteles az ingatlanán keletkező, közüzemi csatornahálózatba vagy a helyben való, engedélyezett módon történő tisztítás után befogadóba vezetett háztartási szennyvizet a vizek hasznosítását, védelmét és kártételeinek elhárítását szolgáló tevékenységekre és létesítményekre vonatkozó általános szabályokról szóló kormányrendeletben meghatározott módon gyűjteni, továbbá az annak begyűjtésére feljogosított közszolgáltatónak átadni.”
2. Az Önkormányzat a közszolgáltatási tevékenység ellátására a Közszolgáltatóval szerződést köt.
3. A begyűjtésre kerülő, nem közművel összegyűjtött háztartási szennyvizek átadási/bebocsátó helye a Közszolgáltató üzemeltetésében lévő, a Közép-Duna-völgyi Környezetvédelmi, Természetvédelmi és Vízügyi Felügyelőség által KDVVH:2432-4/2014 számon kiadott, és a Fővárosi Katasztrófavédelmi Igazgatóság Katasztrófavédelmi Hatósági Osztálya által utoljára 35100/8650-10/2018. ált. számon módosított jogerős vízjogi üzemeltetési engedéllyel rendelkező Vecsés, 0217/3 helyrajzi számon üzemelő leürítő pont.
4. A Közszolgáltató folyamatosan köteles gondoskodni a nem közművel összegyűjtött háztartási szennyvíz begyűjtéséről, a környezetvédelmi, vízügyi és közegészségügyi előírások megtartása mellett.
5. A közszolgáltatás teljesítéséből eredő szennyezés esetén, a Közszolgáltató köteles a hulladék eltakarításáról, a terület szennyeződésmentesítéséről, a kárelhárításról, valamint az eredeti környezeti állapot helyreállításáról gondoskodni.
6. A Közszolgáltató kijelenti, hogy a Vgt. 44/F. § szerinti begyűjtési tevékenységével kapcsolatos bejelentési kötelezettségének eleget tett, a Fővárosi Katasztrófavédelmi Igazgatóság Katasztrófavédelmi Hatósági Osztálya a vonatkozó engedélyt megadta.

7. **Jelen szerződés a 2024. március 12. napján lép hatályba, és 2034. március 11. napjáig hatályos.**
8. Az Önkormányzat kötelességet vállal arra, hogy tárgyi témában hozott rendeletét a helyileg szokásos módon kihirdeti és az érintett ingatlantulajdonosokat a lehetőségeikhez mérten, tájékoztatja a változásokról.
9. A közszolgáltatási szerződés Önkormányzat általi felmondásának lehetőségei tekintetében a Vgt. 44/G. § (3) bekezdése az irányadó.
10. A közszolgáltatási szerződés Közszolgáltató általi felmondásának lehetőségei tekintetében a Vgt. 44/G. § (4) bekezdése az irányadó.
11. A felmondási idő az előző két pont esetében legalább két hónap, legfeljebb hat hónap lehet.
12. A közszolgáltatás igénybevételéért az ingatlantulajdonos az önkormányzati rendeletben megállapítottak szerint közszolgáltatási díjat fizet a Közszolgáltató részére. A díjfizetés mértékéről és módjáról a tárgyi témában hozott mindenkor hatályos önkormányzati rendelet előírásai az irányadók. Az esetleges díjhátralék tekintetében az Önkormányzatot és a Közszolgáltatót a Vgt. 44/E. § szerinti együttműködési kötelezettség terheli.
13. **A Közszolgáltató részére az Önkormányzat a lakossági felhasználó által megfizetett díj, és a közszolgáltatás díját meghatározó önkormányzati rendelet elfogadását megelőzően, a Közszolgáltató költségelemzése eredményeképpen elkészített díjkalkulációja alapján fizetendő tényleges szolgáltatási díj közötti díjkiegészítést negyedévente utólag, tételes kimutatás alapján készült számla ellenében kiegyenlíti.**
14. **A Közszolgáltató a Vgt. 44/D § rendelkezéseit figyelembe véve, a közszolgáltatás költségét évente felülvizsgálja, és költségelemzés alapján a Vgt. 44/D § (1)–(6) bekezdésben foglaltaknak megfelelő díjkalkulációt készít, melyről tájékoztatást küld az Önkormányzatnak.**
15. **Az Önkormányzat a szerződés 13. pontja szerint, az évente kalkulált díjnak megfelelően kompenzálja, fizeti meg a díjkiegészítést.**
16. A Közszolgáltató köteles a közszolgáltatási tevékenységről évente részletes költségelszámolást készíteni, és azt a tárgyévet követő év március 31-ig az Önkormányzatnak benyújtani. Az első költségelszámolási időszak kezdő dátuma, jelen szerződés aláírásának napja.
17. Jelen szerződésben nem szabályozott esetekben a Vgt. és a 2013. V. törvény rendelkezései az irányadóak.

Gyál, 2024. március .....

.....  
Horváth Attila József

vezérigazgató

Pápai Mihály

polgármester



## Gyál Városfejlesztési és Városüzemeltetési Nonprofit Kft.

2360 Gyál, Rákóczi F. u. 44. • Telefon: (29) 340-134 • Fax: (29) 340-063

Honlap: [www.varosuzemeltetes-gyal.hu](http://www.varosuzemeltetes-gyal.hu) • Email: [info@varosuzemeltetes-gyal.hu](mailto:info@varosuzemeltetes-gyal.hu)

**Tárgy:** Javaslat Gyál Városüzemeltetési Nonprofit Kft.  
2024. évi üzleti tervére

### Tisztelt Képviselő-testület!

Elkészült a Gyál Városfejlesztési és Városüzemeltetési Nonprofit Kft. 2024. évi üzleti terve (mellékletként csatolva), amelyben az alapfeladataink és a fejlesztések elvégzéséhez szükséges dologi kiadások és a bevételek kerültek megtervezésre.

Kérem a Tisztelt Képviselő-testületet, hogy a gazdálkodás fenntartása érdekében a működési kiadásokra a tervezett támogatást a Társaságunknak biztosítani szíveskedjen.

#### **Határozati javaslat:**

Gyál Város Önkormányzatának Képviselő-testülete a Gyál Városfejlesztési és Városüzemeltetési Nonprofit Kft. 2024. évi üzleti tervét elfogadja, részére 442.558eFt működési célú támogatást, 2.459eFt felhalmozási célú támogatást és 70.224eFt-ot céltartalékon biztosít a 2024. évi költségvetésből.

**Határidő:** 2024. december 31.

**Felelős:** Polgármester

**A határozati javaslat elfogadása egyszerű szótöbbséget igényel.**

**Az előterjesztést tárgyalta:** Pénzügyi és Gazdasági Bizottság

**Az előterjesztést készítette:** Zsigovits Gábor ügyvezető igazgató

**G y á l, 2024. február 12.**

**Zsigovits Gábor**  
ügyvezető igazgató

Az előterjesztés a költségvetési rendelettel összhangban van.

**Mitku-Orosz Krisztina**  
Pénzügyi és Adó Iroda vezetője

# Gyál Városfejlesztési és Városüzemeltetési Nonprofit Kft. 2024. évi üzleti terve

## 1 A TÁRSASÁG BEMUTATÁSA, JOGÁLLÁSA

**Megnevezés:** Gyál Városfejlesztési és Városüzemeltetési Nonprofit Kft. (továbbiakban: Társaság)

### **Alapítás:**

Az alapító a közhasznú szervezetekről szóló 1997. évi CLVI. törvény, gazdasági társaságokról szóló 1997. évi CXLIV. törvény, valamint az 1959. évi IV. törvény (Ptk.) vonatkozó rendelkezései alapján a 2000. június 29. napján kelt Alapító okirattal létrehozta a Gyál Városüzemeltetési Közhasznú Társaságot, amely Társaság Alapító Okirata módosításával a gazdasági társaságokról szóló többször módosított 2006. évi IV. törvény ( a továbbiakban: Gt. ) 365.§ (3) bekezdése alapján nonprofit korlátolt felelősségű társaságként működik tovább Gyál Városfejlesztési és Városüzemeltetési Nonprofit Korlátolt Felelősségű Társaság néven.

**Közhasznúsági fokozat:** A Társaság létesítő okirata szerint tevékenysége közhasznú jogállású nonprofit korlátolt felelősségű társaság, a társadalom és az egyén közös érdekeinek kielégítésére irányuló tevékenységeket végez.

**Székhely:** 2360 Gyál, Rákóczi Ferenc utca 44.

**E-mail cím:** info@varosuzemeltetes-gyal.hu

**Honlap:** www.varosuzemeltetes-gyal.hu

**Számlavezető pénzüintézet neve:** Erste Bank Hungary Zrt.

**Bankszámlaszám:** 11600006-00000000-25509609

**Cégjegyzékszám:** 13-09-124093

**Adószám:** 20754299-2-13

**Képviselőre jogosult személyek:** Zsigovits Gábor ügyvezető igazgató.



## 1.1 A Társaság munkatársai

2024. évben az előző évvel megegyező, 72 fő álláshellyel és 3 fő Felügyelő Bizottsági taggal tervez a társaság.

### 2024. évben az egyes részlegek dolgozói létszámának alakulása

#### 1. táblázat - Létszámok alakulása

Részleg	2023. év	2024. év
Központi irányítás	6 fő	6 fő
Konyha	34 fő	34 fő
Ebrendészet*	1 fő	2 fő
Ingtalan üzemeltetés	6 fő	6 fő
Parkgondozás	12 fő	12 fő
Közút karbantartás*	3 fő	2 fő
Karbantartás	4 fő	4 fő
Hulladékgyűjtés	3 fő	3 fő
Temetkezés	3 fő	3 fő
<b>Összesen:</b>	<b>72 fő</b>	<b>72 fő</b>

\*belső átcsoportosítás történt

### 2024. év bérfejlesztés összetételének alakulása:

1. a dolgozók 15%-os béremelésben részesülnek
2. a cafeteria mértéke bruttó 372.600,- Ft/fő/év

**Felügyelő Bizottság:** Háromtagú felügyelő bizottság segíti a Társaság működését, valamint végzi annak ellenőrzését.

## 1.2 A Társaság működési köre

Az Alapító Önkormányzat a Magyarország helyi önkormányzatairól szóló 2011. évi CLXXXIX. törvény (Mötv.) 13.§ (1) bekezdésében felsorolt önkormányzati feladatok közül elsősorban a településfejlesztéssel, településrendezéssel, település-üzemeltetéssel kapcsolatos feladatainak ellátásával a Kft-t bízta meg, „Feladatellátási megállapodás” elnevezéssel ( e szerződés tartalmát tekintve ténylegesen közszolgáltatási szerződés ) az Mötv. 41.§ (6) bekezdésében biztosított lehetőséggel élve.

### **1.3 A Társaság főbb tevékenységei, feladata**

- Főtevékenység: Egyéb vendéglátás (TEÁOR: 5629'08),
- Gyál Város Önkormányzata az önkormányzati feladatok közül elsősorban a településfejlesztéssel, településrendezéssel, település-üzemeltetéssel kapcsolatos feladatainak ellátásával bízta meg a Társaságot.

### **1.4 A Társaság közhasznú feladatai**

- Köznevelési intézmények, bölcsőde, továbbá a szociális étkeztetést igénybe vevők részére megrendelt adagszámú étel előállítása, szállítása.
- A 37/2014. (IV. 30.) EMMI rendelet alapján Gyál város nevelési – oktatási intézményeiben, szakorvos által igazolt, diétás étkeztetést igénylő gyermekek részére a megfelelő diétás étrend megrendelése és kiszállítása.
- Gyál város közigazgatási határán belül a kóbor állatok befogása és a külön jogszabályban meghatározott ideig tartása. Az állatok tartására szolgáló gyepmesteri telep működtetése, fenntartása, karbantartása.
- Gyál város közterületein állati eredetű melléktermék – különösen az elhullott állat tetemének – összegyűjtése, a gyűjtésre szolgáló települési gyűjtőhely üzemeltetése, karbantartása és az állati hulladék megsemmisítésről való gondoskodás.
- Gyál város közigazgatási területén belül a közterületek, buszmegállók takarítása, illegális hulladéklerakók megszüntetése, közúti balesetek és természeti károk utáni takarítás, közterületek hulladékgyűjtő edényeinek ürítése.
- Személyszállítás gyáli általános iskolák, óvodák és a bölcsőde részére Gyál-Némediszőlő és a köznevelési intézmények között.
- Gyál város közigazgatási területén a közparkokban, közterületeken növények, zöldterületek, utcabútorok, játszóterek fenntartása, gondozása és karbantartása.
- Gyál Város Önkormányzat kezelésében lévő helyi közutak, és azok műtárgyainak és

tartozékainak kezelése, fenntartása, üzemeltetése és karbantartása.

- Gyál város közigazgatási területén található köztemetők üzemeltetése, fenntartása.

## 1.5 A Társaság vállalkozási feladatai

A nonprofit gazdasági társaság vállalkozási tevékenységet csak kiegészítő jelleggel, közhasznú céljainak megvalósítása érdekében, de azokat nem veszélyeztetve végez. A gazdasági társaság tevékenységéből származó nyereség (eredmény) nem osztható fel, az kizárólag a gazdasági társaság vagyonát gyarapítja.

### Vállalkozási tevékenységek:

- Felnőtt étkeztetési szolgáltatás
- Ebrendészeti tevékenység Gyál közigazgatási területén kívül
- Parképítési, -fenntartási feladatok ellátása külső cégeknek, szervezeteknek, intézményeknek
- Ingatlanüzemeltetés keretében bérbeadási tevékenység
- Egyéb intézmények karbantartása, kiegészítő szakipari munkák ellátása
- Egyéb intézmények parkgondozási feladatainak elvégzése ellátása
- Takarítási feladatok ellátása

## 2 PÉNZÜGYI TERV

A 2024. évi pénzügyi, üzleti terv részletes, számszaki adatait az [1. számú melléklet](#) tartalmazza.

### 2.1 Kiadások-bevételek változása

#### **Kiadások**

Személyi jellegű kiadás: 115,42%

Bér járulék: 112,33%

Személyi jellegű + járulék összesen: 115%

Dologi kiadás: -0,15%

#### **Bevételek:**

Saját bevétel: 104,16%

Önkormányzati támogatás: 108,6%

A 2023. évhez képest a dologi kiadásoknál jelentős csökkenés tapasztalható, ami elsősorban a csökkenő energiaárak és az élelmezési alapanyag árak stabilizálásának eredménye. Ezek a tételek elég nagy súlyban vannak jelen és így kedvezően hatnak az egészre nézve.

## **2.2 Beruházási, fejlesztési terv**

A feladatok ellátásához szükséges fejlesztések és beszerzések

1. Központi irányítás informatikai fejlesztés: 700eFt
2. Utcabútorok, szemetesek pótlása cseréje: 4445eFt
3. Temető urnafal építés: 480eFt
4. Temető eszközbeszerzés: 479eFt
5. Temető ravatalozó hangosítás: 800eFt
6. Temető fejlesztési terv készítés: 3000eFt

## **2.3 Célkitűzések, üzleti koncepció**

Az előző évek célkitűzéseinek megfelelően továbbra is szükséges a Társaságot folyamatosan fejleszteni, mind a szakmai munkaerő, mind pedig az eszköz ellátottság tekintetében, igazodva a városban már megvalósult, illetve a jövőben megvalósuló fejlesztésekhez, beruházásokhoz. A meglévő erőforrások hatékony felhasználásának javítása mellett cél új területek, feladatok bevonása a tevékenységek körébe, amelyek Gyál város és a lakosság érdekeit, életminőségét, valamint komfort érzetét tovább javítják.

### Fő célkitűzések:

- minőség javítása és korszerűsítés az egyes feladatok ellátása során,
- hatékonyság növelés,
- forrás kiegészítés növelésével fedezni a kiadásokat

A Társaság többségi feladatait Gyál Város Önkormányzat megbízásából végzi, közhasznú- illetve vállalkozási jelleggel. Saját bevételei nem fedezik teljes mértékben kiadásait, ezért szükséges az Önkormányzat támogatása.

Önkormányzati támogatás mértéke				
Év	Működési	Felhalmozási	Céltartalék	Összesen
2020. év	217 687	8 522	46 317	272 526
2021. év	236 256		25 400	261 656
2022. év	272 209		29 845	302 054
2023. év	407 410	2 099	37 790	447 299
2024. év	442 558	2 459	70 224	515 241

Önkormányzati támogatások alakulása az elmúlt években

Gyál, 2024. február 12.

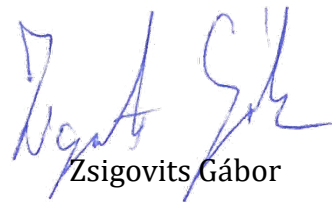

Zsigovits Gábor  
 ügyvezető igazgató

## 2024. évi Pénzügyi terv

Rev: A2

e Ft

	Megnevezés	KIADÁSOK						Kiadás összesen	BEVÉTELEK				Bevétel összesen
		BÉR			DOLOGI	Felhalmozás	Céltartalék		Saját (nettó)	Önkorm. Támogatás	Felhalmozás	Céltartalék	
		Szem. Jellegű	Járulék	Bér + Járulék	Nettó								
1	Központi irányítás	45 703	10 986	56 690	26 593	700	0	83 982	0	83 282	700	0	83 982
2	Konyha	142 283	19 925	162 208	300 901	0	0	463 110	289 326	173 784	0	0	463 110
3	Ebrendészet	8 745	1 213	9 958	6 102	0	0	16 060	3 940	12 120	0	0	16 060
4	Veszélyes hulladék	0	0	0	2 235	0	0	2 235	0	2 235	0	0	2 235
5	Szállítás	0	0	0	14 077	0	0	14 077	4 194	9 883	0	0	14 077
6	Parkgondozás	56 493	7 795	64 288	12 915	0	4 445	81 648	0	77 203	0	4 445	81 648
7	Közút karbantartás	10 272	1 398	11 670	4 359	0	62 779	78 808	0	16 029	0	62 779	78 808
8	Karbantartás	24 763	3 383	28 146	8 796	0	0	36 942	0	36 942	0	0	36 942
9	Hulladékgyűjtés	13 163	1 842	15 005	9 811	0	0	24 816	0	24 816	0	0	24 816
10	Temetkezés	14 688	1 994	16 682	7 581	1 759	3 000	29 021	15 600	8 662	1 759	3 000	29 021
11	Ingtatlan üzemeltetés	22 803	3 183	25 985	37 574	0	0	63 560	65 958	-2 398	0	0	63 560
	<b>Összesen</b>	<b>338 913</b>	<b>51 719</b>	<b>390 632</b>	<b>430 944</b>	<b>2 459</b>	<b>70 224</b>	<b>894 259</b>	<b>379 018</b>	<b>442 558</b>	<b>2 459</b>	<b>70 224</b>	<b>894 259</b>

Gyál, 2024. február 12.

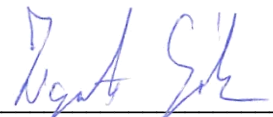

Zsigovits Gábor  
ügyvezető igazgató

## Gyál Városfejlesztési és Városüzemeltetési Nonprofit Kft.

## 2024. évi Pénzügyi terv

Rev: A2

<b>KÖZPONTI IRÁNYÍTÁS</b>		<b>2023. év terv</b>	<b>2024. év terv</b>	<b>%</b>
<b>1. Felhalmozás</b>		<b>0</b>	<b>700</b>	
	Informatika, mobiltelefon beszerzés	0	700	
	Nem visszaigényelhető áfa (27%)	0	0	
<b>2. Beruházás - Céltartalék</b>		<b>0</b>	<b>0</b>	
<b>DOLOGI KIADÁSOK</b>				
<b>3. Anyagköltség</b>		<b>2 482</b>	<b>2 018</b>	<b>81%</b>
	Energiaköltség (közmű)	1 464	954	65%
	Irodaszer (papír, informatika)	400	480	120%
	Karbantartási anyagköltség	50	50	100%
	Tisztítószer, egyéb anyag	130	140	108%
	Üzemanyag NBR-496	310	275	89%
	Autópálya matrica	4	5	125%
	Védőital	40	40	100%
	Nem visszaigényelhető áfa (27%)	84	74	89%
<b>4. Igénybe vett szolgáltatások</b>		<b>14 212</b>	<b>16 799</b>	<b>118%</b>
	Bérleti díjak (ingatlan, eszközök)	100	125	125%
	Cég-/tájékoztató táblák/reklám anyag	100	100	100%
	FEGY távfelügyelet	458	504	110%
	Karbantartás (gépkocsi NBR-496)	150	150	100%
	Szoftver/tárhely díja	1 300	1 444	111%
	Weboldal készítés	0	0	
	Könyvelés szolgáltatás	7 488	8 475	113%
	Könyvvizsgálói díj	600	600	100%
	Közbeszerzési eljárás lebonyolítása	1 000	2 000	200%
	Mobiltelefon	340	340	100%
	Munkavédelem	605	714	118%
	Oktatás, továbbképzés	0	0	
	Poroltó felülvizsgálat, javítás	90	100	111%
	Posta költség	40	40	100%
	Riasztó karbantartás	370	407	110%
	Szakkönyv	0	0	
	Szemétdíj	0	0	
	Tűzvédelem	660	779	118%
	Ügyvédi, közjegyzői díj	100	100	100%
	Üzemorvos	736	846	115%
	Vezetékes telefon/internet	25	25	100%

## 01. Központi irányítás

Karbantartási költségek	50	50	100%
Nem visszaigényelhető áfa (27%)	0	0	
<b>5. Pénzügyi-, befektetési szolgáltatások díja</b>	<b>6 375</b>	<b>7 776</b>	<b>122%</b>
Bankköltség (Erste, Takarékszövetkezet)	4 000	5 200	130%
Biztosítási díj vagyon, felelősség	1 903	2 433	128%
Gépjármű adók NBR-496	128	128	100%
Hatósági díjak (illeték, kamarai tagságok, felügyeleti díj)	344	15	4%
<b>SZEMÉLYI KIADÁSOK ÉS MUNKAADÓI JÁRULÉKOK</b>			
<b>6. Bérköltség (benne tiszteletdíjak)</b>	<b>38 042</b>	<b>44 086</b>	<b>116%</b>
<b>7. Személyi jellegű kifizetések</b>	<b>1 455</b>	<b>1 618</b>	<b>111%</b>
Belföldi kiküldetés, útiköltség	0	0	
Bérlet	0	0	
Cafeteria	1 455	1 618	111%
<b>8. Munkaadói járulékok, adók</b>	<b>10 782</b>	<b>10 986</b>	<b>102%</b>
Szociális hozzájárulási adó (13%)	4 945	5 731	116%
Szakképzési hozzájárulás (0%)	0	0	
Rehabilitációs adó	5 429	4 802	88%
Munkáltatói adó (SZJA, EHO)	408	453	111%
<b>MINDÖSSZES KIADÁS</b>			
Felhalmozás	0	700	
Céltartalék	0	0	
Dologi kiadás (3+4+5)	23 069	26 593	115%
<b>Összesen (Fh, Ct, 3+4+5)</b>	<b>23 069</b>	<b>27 293</b>	<b>118%</b>
Személyi jellegű kiadás (6+7)	39 497	45 703	116%
Munkaadói járulékok, adók (8)	10 782	10 986	102%
<b>Összesen (6+7+8)</b>	<b>50 279</b>	<b>56 690</b>	<b>113%</b>
Létszám (6 fő) + FB tagok (3 fő)	9	9	100%
<b>9. Kiadások összesen</b>	<b>73 348</b>	<b>83 982</b>	<b>114%</b>
<b>BEVÉTELEK</b>			
<b>10. Bevételek</b>	<b>0</b>	<b>0</b>	
	0	0	
<b>T Á M O G A T Á S Ö S S Z E S E N</b>			
Önkormányzati támogatás (9-10-1-2)	73 348	83 282	114%
Önkormányzati támogatás felhalmozás összege (1)	0	700	
Önkormányzat Céltartalék összeg (2)	0	0	



## Gyál Városfejlesztési és Városüzemeltetési Nonprofit Kft.

## 2024. évi Pénzügyi terv

Rev: A2

<b>K O N Y H A</b>	<b>2023. év terv</b>	<b>2024. év terv</b>	<b>%</b>
<b>1. Felhalmozás</b>	<b>0</b>	<b>0</b>	
	0	0	
Nem visszaigényelhető áfa (27%)	0	0	
<b>2. Beruházás - Céltartalék</b>	<b>0</b>	<b>0</b>	
Nem visszaigényelhető áfa (27%)	0	0	
<b>DOLOGI KIADÁSOK</b>			
<b>3. Anyagköltség</b>	<b>282 140</b>	<b>280 882</b>	<b>99,6%</b>
Alapanyag	249 418	254 721	102%
Energiaköltség (közmű)	22 733	14 225	63%
Energia (tálaló konyhák)	1 960	2 021	103%
Gépjármű fenntartás anyagköltségei	80	80	100%
Irodaszer	70	70	100%
Eszközök, fogyóeszközök pótlása, cseréje	500	600	120%
Munkaruha, védőeszköz	0	1 360	
Tisztítószer, egyéb fogyóanyag, karbantartási anyag	3 800	4 300	113%
Melegítő konyha anyagktg. (tiszt.szer, védőeszköz, egyéb.anyag)	1 700	1 920	113%
Üzemanyag (LCJ-930, NHS-770)	1 855	1 561	84%
Védőital	24	24	100%
Nem visszaigényelhető áfa (27%)	0	0	
<b>4. Igénybe vett szolgáltatások</b>	<b>14 150</b>	<b>19 305</b>	<b>136%</b>
Autópálya matrica	0	0	
Bérelti díjak (eszközök, szoftver, gépjármű tartós bérlet)	3 547	5 500	155%
Diétás étkeztetés	6 100	9 094	149%
Elektromos kézi szerszámok felülvizsgálata	0	0	
Ételhulladék szállítás	2 000	1 800	90%
Gáztüzelésű berendezések felülvizsgálata	150	150	100%
Kémény felülvizsgálat	72	72	100%
HACCP éves vizsgálat	291	335	115%
Ivóvíz vizsgálat	150	150	100%
Karbantartás (gépkocsi, műszaki gépek, épület)	950	1 300	137%
Műszaki vizsga	0	0	
Oktatás, továbbképzés szakkönyv	15	15	100%
Rágcsáló-, rovarirtás	123	137	111%
Zsírfogó tisztítás, dugulás elhárítás	450	450	100%
Szemétdíj, hulladék kezelés	282	282	100%
Vezetékes telefon + internet	20	20	100%

Nem visszaigényelhető áfa (27%)	0	0	
<b>5. Pénzügyi-, befektetési szolgáltatás díja</b>	<b>483</b>	<b>714</b>	<b>148%</b>
Gépjárművel kapcsolatos adók (LCJ-930)	23	23	100%
Biztosítás (LCJ-930)	203	221	109%
Hatósági díjak	257	470	183%
<b>SZEMÉLYI KIADÁSOK ÉS MUNKAADÓI JÁRULÉKOK</b>			
<b>6. Bérköltség</b>	<b>113 618</b>	<b>131 954</b>	<b>116%</b>
<b>7. Személyi jellegű kifizetések</b>	<b>9 192</b>	<b>10 329</b>	<b>112%</b>
Belföldi kiküldetés, útiköltség	180	180	100%
Bérlet	469	252	54%
Cafeteria	8 543	9 897	116%
<b>8. Munkaadói járulékok, adók</b>	<b>17 162</b>	<b>19 925</b>	<b>116%</b>
Szociális hozzájárulási adó (13%)	14 770	17 154	116%
Szakképzési hozzájárulás (0%)	0	0	
Rehabilitációs adó	0	0	
Munkáltatói adó (cafeteria adója, szja+eho)	2 392	2 771	116%
<b>MINDÖSSZES KIADÁS</b>			
Felhalmozás	0	0	
Céltartalék	0	0	
Dologi kiadás (3+4+5)	297 963	300 901	101%
<b>Összesen</b>	<b>297 963</b>	<b>300 901</b>	<b>101%</b>
Személyi jellegű kiadás (6+7)	122 810	142 283	116%
Munkaadói járulékok, adók (8)	17 162	19 925	116%
<b>Összesen</b>	<b>139 972</b>	<b>162 208</b>	<b>116%</b>
Létszám (fő)	34	34	100%
<b>9. KIADÁSOK ÖSSZESEN</b>	<b>437 935</b>	<b>463 110</b>	<b>106%</b>
<b>B E V É T E L E K</b>			
<b>10. Bevételek</b>	<b>266 566</b>	<b>289 326</b>	<b>109%</b>
Vállalkozás (vendég étkező)	28 432	23 324	82%
Közétkeztetés (normál+diétás+szállítás)	238 134	266 002	112%
<b>T Á M O G A T Á S Ö S S Z E S E N</b>			
Önkormányzati támogatás (9-10-1-2)	171 369	173 784	101%
Önkormányzati támogatás felhalmozás összege (1)	0	0	
Önkormányzat Céltartalék összeg (2)	0	0	

## 03. Ebrendészet

## Gyál Városfejlesztési és Városüzemeltetési Nonprofit Kft.

## 2024. évi Pénzügyi terv

Rev: A2

<b>E B R E N D É S Z E T</b>	<b>2023. év terv</b>	<b>2024. év terv</b>	<b>%</b>
<b>1. Felhalmozás</b>	<b>338</b>	<b>0</b>	
Eszközbeszerzés (öltözőszekrény)	116	0	
Kamerás megfigyelő rendszer	150	0	
Nem visszaigényelhető áfa (27%)	72	0	
<b>2. Beruházás - Céltartalék</b>	<b>0</b>	<b>0</b>	
Nem visszaigényelhető áfa (27%)	0	0	
<b>DOLOGI KIADÁSOK</b>			
<b>3. Anyagköltség</b>	<b>3 566</b>	<b>3 444</b>	<b>97%</b>
Alapanyag (kutyatáp)	200	800	400%
Energiaköltség (közmű)	1 372	693	51%
Gázpalack	33	33	100%
Gépjármű fenntartás anyagköltségei NOZ-899	30	30	100%
Munkaruha, védőeszköz	40	80	200%
Oltóanyag, gyógyszer	250	200	80%
Karbantartási anyag (gépjármű, műszaki gépek, épület)	200	200	100%
Tisztítószer, fertőtlenítőszer, védőeszköz, fogyóeszköz	100	120	120%
Üzemanyag (NOZ-899)	583	556	95%
Nem visszaigényelhető áfa (27%)	758	732	97%
<b>4. Igénybe vett szolgáltatások</b>	<b>1 668</b>	<b>2 480</b>	<b>149%</b>
Állatorvos	989	1 509	153%
Autópálya matrica	9	10	111%
Karbantartás (gépkocsi, műszaki gép)	150	250	167%
Rágcsáló irtás	125	144	115%
Szemétdíj, hulladékkezelés	40	40	100%
Nem visszaigényelhető áfa (27%)	355	527	149%
<b>5. Pénzügyi, befektetési szolgáltatás díja</b>	<b>184</b>	<b>178</b>	<b>97%</b>
Gépjárművel kapcsolatos adók, díjak (NOZ-899)	184	178	97%
<b>SZEMÉLYI KIADÁSOK ÉS MUNKAADÓI JÁRULÉKOK</b>			
<b>6. Bérköltség</b>	<b>4 494</b>	<b>8 235</b>	<b>183%</b>
<b>7. Személyi jellegű kifizetések</b>	<b>253</b>	<b>509</b>	<b>201%</b>
Belföldi kiküldetés, útiköltség	0	0	
Bérlet	0	0	
Cafeteria	253	509	201%

## 03. Ebrendészet

<b>8. Munkaadói járulékok, adók</b>	<b>655</b>	<b>1 213</b>	<b>185%</b>
Szociális hozzájárulási adó (13%)	584	1 071	183%
Szakképzési hozzájárulás (0%)	0	0	
Rehabilitációs adó	0	0	
Munkáltatói adó (cafeteria adója, szja+eho)	71	143	201%
<b>MINDÖSSZES KIADÁS</b>			
Felhalmozás	<b>338</b>	<b>0</b>	<b>-100%</b>
Céltartalék	<b>0</b>	<b>0</b>	
Dologi kiadás (3+4+5)	<b>5 418</b>	<b>6 102</b>	<b>113%</b>
<b>Összesen</b>	<b>5 755</b>	<b>6 102</b>	<b>106%</b>
Személyi jellegű kiadás (6+7)	<b>4 747</b>	<b>8 745</b>	<b>184%</b>
Munkaadói járulékok, adók (8)	<b>655</b>	<b>1 213</b>	<b>185%</b>
<b>Összesen</b>	<b>5 402</b>	<b>9 958</b>	<b>184%</b>
Létszám (1 fő, helyettesítés: 1 fő)	<b>1</b>	<b>2</b>	<b>200%</b>
<b>9. KIADÁSOK ÖSSZESEN</b>	<b>11 157</b>	<b>16 060</b>	<b>144%</b>
<b>B E V É T E L E K</b>			
<b>10. Bevételek</b>	<b>2 308</b>	<b>3 940</b>	<b>171%</b>
Vállalkozás	<b>2 308</b>	<b>3 940</b>	<b>171%</b>
<b>T Á M O G A T Á S Ö S S Z E S E N</b>			
Önkormányzati támogatás (9-10-1-2)	<b>8 512</b>	<b>12 120</b>	<b>142%</b>
Önkormányzati támogatás felhalmozás összege (1)	<b>338</b>	<b>0</b>	<b>-100%</b>
Önkormányzat Céltartalék összeg (2)	<b>0</b>	<b>0</b>	<b>-100%</b>

## Gyál Városfejlesztési és Városüzemeltetési Nonprofit Kft.

## 2024. évi Pénzügyi terv

Rev: A2

<b>VESZÉLYES HULLADÉK</b>	<b>2023. év terv</b>	<b>2024. év terv</b>	<b>eltérés</b>
<b>1. Felhalmozás</b>	<b>0</b>	<b>0</b>	
	0	0	
Nem visszaigényelhető áfa (27%)	0	0	
<b>2. Beruházás - Céltartalék</b>	<b>0</b>	<b>0</b>	
<b>DOLOGI KIADÁSOK</b>			
<b>3. Anyagköltség</b>	<b>0</b>	<b>0</b>	
Barkácsáru	0	0	
Tisztítószer	0	0	
Nem visszaigényelhető áfa (27%)	0	0	
<b>4. Igénybe vett szolgáltatások</b>	<b>2 189</b>	<b>2 235</b>	<b>102%</b>
Hulladék kezelés (veszélyes hulladék)	1 669	1 700	102%
Egyéb szolg (hűtő karbantartás)	55	60	109%
Nem visszaigényelhető áfa (27%)	465	475	102%
<b>5. Pénzügyi-, befektetési szolgáltatás díja</b>	<b>0</b>	<b>0</b>	
	0	0	
<b>SZEMÉLYI KIADÁSOK ÉS MUNKAADÓI JÁRULÉKOK</b>			
<b>6. Bérköltség</b>	<b>0</b>	<b>0</b>	
<b>7. Személyi jellegű kifizetések</b>	<b>0</b>	<b>0</b>	
<b>8. Munkaadói járulékok, adók</b>	<b>0</b>	<b>0</b>	
<b>MINDÖSSZES KIADÁS</b>			
Felhalmozás	0	0	
Céltartalék	0	0	
Dologi kiadás (3+4+5)	2 189	2 235	102%
<b>Összesen</b>	<b>2 189</b>	<b>2 235</b>	<b>102%</b>
Személyi jellegű kiadás (6+7)	0	0	
Munkaadói járulékok, adók (8)	0	0	
<b>Összesen</b>	<b>0</b>	<b>0</b>	
Létszám (fő)	0	0	
<b>9. KIADÁSOK ÖSSZESEN</b>	<b>2 189</b>	<b>2 235</b>	<b>102%</b>
<b>B E V É T E L E K</b>			
<b>10. Bevételek</b>	<b>0</b>	<b>0</b>	
Vállalkozás	0	0	
<b>T Á M O G A T Á S Ö S S Z E S E N</b>			
Önkormányzati támogatás (9-10-1-2)	2 189	2 235	102%
Önkormányzati támogatás felhalmozás összege (1)	0	0	
Önkormányzat Céltartalék összeg (2)	0	0	

## Gyál Városfejlesztési és Városüzemeltetési Nonprofit Kft.

## 2024. évi Pénzügyi terv

Rev: A2

<b>S Z Á L L Í T Á S</b>	<b>2023. év terv</b>	<b>2024. év terv</b>	<b>%</b>
<b>1. Felhalmozás</b>	<b>0</b>	<b>0</b>	
<b>2. Beruházás - Céltartalék</b>	<b>0</b>	<b>0</b>	
<b>D O L O G I K I A D Á S O K</b>			
<b>3. Anyagköltség</b>	<b>545</b>	<b>247</b>	<b>45%</b>
Fogyóanyag (tisztítószer)	0	0	
Gépjármű fenntartás anyagköltségei	50	50	100%
Munkaruha	0	0	
Üzemanyag (IWF-921)	495	197	40%
Nem visszaigényelhető áfa (27%)	0	0	
<b>4. Igénybe vett szolgáltatások</b>	<b>12 790</b>	<b>13 704</b>	<b>107%</b>
Bérleti díj (gépjármű)	8 640	9 504	110%
Karbantartás, javítás (IWF-921)	150	200	133%
Műszaki vizsgáztatás	0	0	
Oktatás, továbbképzés	0	0	
Újság kihordás	4 000	4 000	100%
Nem visszaigényelhető áfa (27%)	0	0	
<b>5. Pénzügyi, befektetési szolgáltatás díja</b>	<b>96</b>	<b>126</b>	<b>131%</b>
Gépjárművel kapcsolatos adók biztosítási díjak (IWF-921)	96	126	131%
<b>S Z E M É L Y I K I A D Á S O K É S M U N K A A D Ó I J Á R U L É K O K</b>			
<b>6. Bérköltség</b>	<b>0</b>	<b>0</b>	
<b>7. Személyi jellegű kifizetések</b>	<b>0</b>	<b>0</b>	
Belföldi kiküldetés, útiköltség	0	0	
Bérlet	0	0	
Cafeteria	0	0	
<b>8. Munkaadói járulékok, adók</b>	<b>0</b>	<b>0</b>	
Szociális hozzájárulási adó (13%)	0	0	
Szakképzési hozzájárulás (0%)	0	0	
Rehabilitációs adó	0	0	
Munkáltatói adó (szja+eho)	0	0	

## 05. Szállítás

<b>MINDÖSSZES KIADÁS</b>			
Felhalmozás	0	0	
Céltartalék	0	0	
Dologi kiadás (3+4+5)	13 431	14 077	105%
<b>Összesen</b>	<b>13 431</b>	<b>14 077</b>	<b>105%</b>
Személyi jellegű kiadás (6+7)	0	0	
Munkaadói járulékok, adók (8)	0	0	
<b>Összesen</b>	<b>0</b>	<b>0</b>	
Létszám (fő)	0	0	
<b>9. KIADÁSOK ÖSSZESEN</b>	<b>13 431</b>	<b>14 077</b>	<b>105%</b>
<b>B E V É T E L E K</b>			
<b>10. Bevételek</b>	<b>3 695</b>	<b>4 194</b>	<b>114%</b>
Vállalkozás	3 695	4 194	114%
<b>T Á M O G A T Á S Ö S S Z E S E N</b>			
Önkormányzati támogatás (9-10-1-2)	9 736	9 883	102%
Önkormányzati támogatás felhalmozás összege (1)	0	0	
Önkormányzat Céltartalék összeg (2)	0	0	

## Gyál Városfejlesztési és Városüzemeltetési Nonprofit Kft.

## 2024. évi Pénzügyi terv

Rev: A2

<b>P A R K G O N D O Z Á S</b>	<b>2023. év terv</b>	<b>2024. év terv</b>	<b>%</b>
<b>1. Felhalmozás</b>	<b>381</b>	<b>0</b>	
Kertészeti gépek beszerzése	300	0	-100%
Nem visszaigényelhető áfa (27%)	81	0	-100%
<b>2. Beruházás - Céltartalék</b>	<b>3810</b>	<b>4 445</b>	<b>117%</b>
Utcabútorok, szemetesek pótlása, cseréje	0	3 500	
Játszóter napvitorla (Bartók, Árpád)	3 000	0	-100%
Nem visszaigényelhető áfa (27%)	810	945	117%
<b>DOLOGI KIADÁSOK</b>			
<b>3. Anyagköltség</b>	<b>7 529</b>	<b>9 049</b>	<b>120%</b>
Karb. anyag, fogyóanyag (damil, olaj, öntöző alkatrész)	1 800	1 980	110%
Gépjármű fenntartás anyagköltségei (LRM795)	150	150	100%
Eszköz, szerszám	150	180	120%
Munkaruha	540	600	111%
Növények és vegyszerek	1 700	1 870	110%
Zászló	100	100	100%
Padok karbantartási anyagköltség	0	1 000	
Tisztítószer, higiéniai anyag	0	0	
Üzemanyag (kertészet)	980	972	99%
Üzemanyag (gépjármű) (LRM-795)	508	485	95%
Nem visszaigényelhető áfa (27%)	1 601	1 711	107%
<b>4. Igénybe vett szolgáltatások</b>	<b>2 362</b>	<b>3 768</b>	<b>160%</b>
Játszóterek karbantartása	575	661	115%
Karbantartás, javítás (gépkocsi, fűnyíró, fűkasza, stb)	700	875	125%
Karbantartás (sportpálya traktor)	0	0	
Bérleti díj (kosaras kocsi, gép)	180	180	100%
Műszaki vizsga LRM-795	0		
Oktatás	300	300	100%
Szemét, hulladék szállítás	105	908	865%
Játszóter felülvizsgálati díj	0	202	
Nem visszaigényelhető áfa (27%)	502	844	168%
<b>5. Pénzügyi, befektetési szolgáltatás díja</b>	<b>120</b>	<b>98</b>	<b>82%</b>
Gépjárművel kapcsolatos adók és biztosítás (LRM-795, WCA-439, YMT826)	120	98	82%



## 06. Parkgondozás

<b>SZEMÉLYI KIADÁSOK ÉS MUNKAADÓI JÁRULÉKOK</b>			
<b>6. Bérköltés</b>	<b>45 869</b>	<b>52 750</b>	<b>115%</b>
<b>7. Személyi jellegű kifizetések</b>	<b>3 307</b>	<b>3 744</b>	<b>113%</b>
Belföldi kiküldetés, útiköltség	0	0	
Bérlet	396	396	100%
Cafeteria	2 911	3 348	115%
<b>8. Munkaadói járulékok, adók</b>	<b>6 778</b>	<b>7 795</b>	<b>115%</b>
Szociális hozzájárulási adó (13%)	5 963	6 857	115%
Szakképzési hozzájárulás (1,5%)	0	0	
Rehabilitációs adó	0	0	
Munkáltatói adó (szja+eho)	815	937	115%
<b>MINDÖSSZES KIADÁS</b>			
Felhalmozás	381	0	-100%
Céltartalék	3 810	4 445	117%
Dologi kiadás (3+4+5)	10 011	12 915	129%
<b>Összesen</b>	<b>14 202</b>	<b>17 360</b>	<b>122%</b>
Személyi jellegű kiadás (6+7)	49 176	56 493	115%
Munkaadói járulékok, adók (8)	6 778	7 795	115%
<b>Összesen</b>	<b>55 954</b>	<b>64 288</b>	<b>115%</b>
Létszám (fő)	12	12	100%
<b>9. KIADÁSOK ÖSSZESEN</b>	<b>70 156</b>	<b>81 648</b>	<b>116%</b>
<b>B E V É T E L E K</b>			
<b>10. Bevételek</b>	<b>0</b>	<b>0</b>	
Vállalkozás	0	0	
<b>T Á M O G A T Á S Ö S S Z E S E N</b>			
Önkormányzati támogatás (9-10-1-2)	65 965	77 203	117%
Önkormányzati támogatás felhalmozás összege (1)	381	0	-100%
Önkormányzat Céltartalék összeg (2)	3 810	4 445	117%

## Gyál Városfejlesztési és Városüzemeltetési Nonprofit Kft.

## 2024. évi Pénzügyi terv

Rev: A2

<b>KÖZ ÚT KARBANTARTÁS</b>	<b>2023. év terve</b>	<b>2024. év terve</b>	<b>%</b>
<b>1. FELHALMOZÁS</b>	<b>0</b>	<b>0</b>	
<b>2. BERUHÁZÁS – CÉLTARTALÉK</b>	<b>30 480</b>	<b>62 779</b>	<b>206%</b>
Forgalomtechnika	3 000	3 000	100%
Út padka, árok rendezés	0	5 000	
Út karbantartás	18 000	38 432	214%
Veszélyes fák	3 000	3 000	100%
Nem visszaigényelhető áfa (27%)	6 480	13 347	206%
<b>DOLOGI KIADÁSOK</b>			
<b>3. Anyagköltség</b>	<b>1 539</b>	<b>1 528</b>	<b>99%</b>
Karbantartási költségek	200	200	100%
Munkaruha, védőeszköz	0	100	
Üzemanyag (gépjármű KET-743)	1 012	903	89%
Nem visszaigényelhető áfa (27%)	327	325	99%
<b>4. Igénybe vett szolgáltatások</b>	<b>1 980</b>	<b>2 711</b>	<b>137%</b>
Autópálya matrica	9	10	111%
Hóeltakarítás készenlét	1 250	1 375	110%
Karbantartás (gépkocsi KET-743, műszaki gép)	300	350	117%
Csapadék csatorna tisztítás	0	400	
Műszaki vizsga	0	0	
Nem visszaigényelhető áfa (27%)	421	576	137%
<b>5. Pénzügyi, befektetési szolgáltatás díja</b>	<b>93</b>	<b>120</b>	<b>129%</b>
Gépjárművel kapcsolatos adók (KET-743)	93	120	129%
<b>SZEMÉLYI KIADÁSOK ÉS MUNKAADÓI JÁRULÉKOK</b>			
<b>6. Bérköltség</b>	<b>12 975</b>	<b>9 655</b>	<b>74%</b>
<b>7. Személyi jellegű kifizetések</b>	<b>868</b>	<b>618</b>	<b>71%</b>
Belföldi kiküldetés, útiköltség	0	0	
Bérlet	108	108	100%
Cafeteria	759	509	67%
Reprezentáció	0	0	

## 07. Közút karbantartás

<b>8. Munkaadói járulékok, adók</b>	<b>1 899</b>	<b>1 398</b>	<b>74%</b>
Szociális hozzájárulási adó (13%)	1 687	1 255	74%
Szakképzési hozzájárulás (0%)	0	0	
Rehabilitációs adó	0	0	
Munkáltatói adó (szja+eho)	213	143	67%
<b>MINDÖSSZES KIADÁS</b>			
Felhalmozás	0	0	
Céltartalék	30 480	62 779	206%
Dologi kiadás (3+4+5)	3 784	4 359	115%
<b>Összesen</b>	<b>34 264</b>	<b>67 138</b>	<b>196%</b>
Személyi jellegű kiadás (6+7)	13 842	10 272	74%
Munkaadói járulékok, adók (8)	1 899	1 398	74%
<b>Összesen</b>	<b>15 742</b>	<b>11 670</b>	<b>74%</b>
Létszám (fő)	3	2	67%
<b>9. KIADÁSOK ÖSSZESEN</b>	<b>50 005</b>	<b>78 808</b>	<b>158%</b>
<b>B E V É T E L E K</b>			
<b>10. Bevételek</b>	<b>0</b>	<b>0</b>	
Vállalkozás			
<b>T Á M O G A T Á S Ö S S Z E S E N</b>			
Önkormányzati támogatás (9-10-1-2)	19 525	16 029	82%
Önkormányzati támogatás felhalmozás összege (1)	0	0	
Önkormányzat Céltartalék összeg (2)	30 480	62 779	206%

## 08. Karbantartás

**Gyál Városfejlesztési és Városüzemeltetési Nonprofit Kft.**  
**2024. évi Pénzügyi terv**

Rev: A2

<b>KARBANTARTÁS</b>	<b>2023. év terv</b>	<b>2024. év terv</b>	<b>%</b>
<b>1. Felhalmozás</b>	<b>810</b>	<b>0</b>	<b>-100%</b>
Karácsonyi dísz mágvásárlása (50%-os áron)	810	0	-100%
	0		
	0		
Nem visszaigényelhető áfa (27%)	0	0	
<b>2. Beruházás - Céltartalék</b>	<b>0</b>	<b>0</b>	
Nem visszaigényelhető áfa (27%)	0	0	
<b>DOLOGI KIADÁSOK</b>			
<b>3. Anyagköltség</b>	<b>8 068</b>	<b>5 794</b>	<b>72%</b>
Energiaköltség (közmű)	3 991	2 060	52%
Épület-, gép karbantartási anyag (festék, barkács, villanszerelési, építőanyag)	500	550	110%
Egyéni védőeszköz	180	200	111%
Szemeteszsák	200	220	110%
Gép, szerszám beszerzés	250	300	120%
Gépjármű fenntartás anyagköltségei	120	200	167%
Munkaruha	0	200	
Tisztítószer, higiéniai termék	100	120	120%
Üzemanyag (gépjármű JIN-705, LSF)	942	632	67%
Védőital	70	80	114%
Nem visszaigényelhető áfa (27%)	1 715	1 232	72%
<b>4. Igénybe vett szolgáltatások</b>	<b>2 223</b>	<b>2 454</b>	<b>110%</b>
Bérleti díj (gép, eszköz)	0	0	
Autópálya matrica	13	15	115%
Karácsonyi díszvilágítás szerelése, üzemeltetése	1 200	1 380	115%
Karbantartás (gépkocsi, műszaki gép, épület) JIN-705	315	315	100%
Kéziszerszámok felülvizsgálata	22	22	100%
Műszaki vizsga	0	0	
Oktatás, továbbképzés	200	200	100%
Nem visszaigényelhető áfa (27%)	473	522	110%
<b>5. Pénzügyi, befektetési szolgáltatás díja</b>	<b>534</b>	<b>548</b>	<b>103%</b>
Gépjárművel kapcsolatos adók	316	316	100%
Biztosítási díjak	218	232	106%
<b>SZEMÉLYI KIADÁSOK ÉS MUNKAADÓI JÁRULÉKOK</b>			
<b>6. Bérköltség</b>	<b>20 029</b>	<b>23 672</b>	<b>118%</b>

08. Karbantartás

<b>7. Személyi jellegű kifizetések</b>	<b>949</b>	<b>1 092</b>	<b>115%</b>
Belföldi kiküldetés, útiköltség	0	0	
Bérlet	0	0	
Cafeteria	949	1 092	115%
<b>8. Munkaadói járulékok, adók</b>	<b>2 869</b>	<b>3 383</b>	<b>118%</b>
Szociális hozzájárulási adó (13%)	2 604	3 077	118%
Szakképzési hozzájárulás (0%)	0	0	
Rehabilitációs adó	0	0	
Munkáltatói adó (szja+eho)	266	306	115%
<b>MIND ÖSSZES KIADÁS</b>			
Felhalmozás	810	0	-100%
Céltartalék	0	0	
Dologi kiadás (3+4+5)	11 053	8 796	80%
<b>Összesen</b>	<b>11 863</b>	<b>8 796</b>	<b>74%</b>
Személyi jellegű kiadás (6+7)	20 978	24 763	118%
Munkaadói járulékok, adók (8)	2 869	3 383	118%
<b>Összesen</b>	<b>23 847</b>	<b>28 146</b>	<b>118%</b>
Fő	4	4	100%
<b>9. KIADÁSOK ÖSSZESEN</b>	<b>35 711</b>	<b>36 942</b>	<b>103%</b>
<b>B E V É T E L E K</b>			
<b>10. Bevételek</b>	<b>0</b>	<b>0</b>	
Vállalkozás	0	0	
<b>T Á M O G A T Á S Ö S S Z E S E N</b>			
Önkormányzati támogatás (9-10-1-2)	34 901	36 942	106%
Önkormányzati támogatás felhalmozás összege (1)	810	0	-100%
Önkormányzat Céltartalék összeg (2)	0	0	

## Gyál Városfejlesztési és Városüzemeltetési Nonprofit Kft.

## 2024. évi Pénzügyi terv

Rev: A2

<b>HULLADÉKGYŰJTÉS</b>	<b>2023. év terv</b>	<b>2024. év terv</b>	<b>%</b>
<b>1. Felhalmozás</b>	<b>0</b>	<b>0</b>	
<b>2. Beruházás - Céltartalék</b>	<b>0</b>	<b>0</b>	
<b>DOLOGI KIADÁSOK</b>			
<b>3. Anyagköltség</b>	<b>680</b>	<b>653</b>	<b>96%</b>
Munkaruha	135	150	111%
Üzemanyag (SYG)	545	364	67%
Nem visszaigényelhető áfa (27%)	0	139	
<b>4. Igénybe vett szolgáltatások</b>	<b>7 706</b>	<b>9 158</b>	<b>119%</b>
Szemétdíj	4 826	5 500	114%
Bérleti díj	2880	2 880	100%
Nem visszaigényelhető áfa (27%)	0	778	
<b>5. Pénzügyi, befektetési szolgáltatás díja</b>	<b>0</b>	<b>0</b>	
<b>SZEMÉLYI KIADÁSOK ÉS MUNKAADÓI JÁRULÉKOK</b>			
<b>6. Bérköltség</b>	<b>10 687</b>	<b>12 290</b>	<b>115%</b>
<b>7. Személyi jellegű kifizetések</b>	<b>759</b>	<b>873</b>	<b>115%</b>
Belföldi kiküldetés, útiköltség	0	0	
Bérlet	0	0	
Cafeteria	759	873	115%
<b>8. Munkaadói járulékok, adók</b>	<b>1 602</b>	<b>1 842</b>	<b>115%</b>
Szociális hozzájárulási adó (13%)	1 389	1 598	115%

## 09. Hulladék gyűjtés

Szakképzési hozzájárulás (0%)	0	0	
Rehabilitációs adó	0	0	
Munkáltatói adó (szja+eho)	213	245	115%
<b>MINDÖSSZES KIADÁS</b>			
Felhalmozás	0	0	
Céltartalék	0	0	
Dologi kiadás (3+4+5)	8 386	9 811	117%
<b>Összesen</b>	<b>8 386</b>	<b>9 811</b>	<b>117%</b>
Személyi jellegű kiadás (6+7)	11 446	13 163	115%
Munkaadói járulékok, adók (8)	1 602	1 842	115%
<b>Összesen</b>	<b>13 048</b>	<b>15 005</b>	<b>115%</b>
Létszám (fő)	3	3	100%
<b>9. KIADÁSOK ÖSSZESEN</b>	<b>21 434</b>	<b>24 816</b>	<b>116%</b>
<b>B E V É T E L E K</b>			
<b>10. Bevételek</b>	<b>7 980</b>	<b>0</b>	<b>-100%</b>
Vállalkozás	7 980	0	-100%
<b>T Á M O G A T Á S Ö S S Z E S E N</b>			
Önkormányzati támogatás (9-10-1-2)	13 454	24 816	184%
Önkormányzati támogatás felhalmozás összege (1)	0	0	
Önkormányzat Céltartalék összeg (2)	0	0	

## Gyál Városfejlesztési és Városüzemeltetési Nonprofit Kft.

## 2024. évi Pénzügyi terv

Rev: A2

<b>TEMETKEZÉS</b>	<b>2023. év terv</b>	<b>2024. év terv</b>	<b>%</b>
<b>1. FELHALMOZÁS</b>	<b>570</b>	<b>1 759</b>	<b>309%</b>
Urnafal készítés	300	480	160%
Kertészeti gép beszerzés (1 db fűkasza)	120	259	216%
Kamerás megfigyelő rendszer	150	220	147%
Ravatalozó hangosítás	0	800	
Nem visszaigényelhető áfa (27%)	0	0	
<b>2. BERUHÁZÁS – CÉLTARTALÉK</b>	<b>3 500</b>	<b>3 000</b>	<b>86%</b>
Új parcellák tuskózása, tereprendezés	3 500	0	-100%
Temető fejlesztési terv készítés		3 000	
Nem visszaigényelhető áfa (27%)	0	0	
<b>DOLOGI KIADÁSOK</b>			
<b>3. Anyagköltség</b>	<b>6 121</b>	<b>4 205</b>	<b>69%</b>
Energiaköltség (közmű)	5395	3321	62%
Szerszám	50	150	300%
Karbantartási anyagköltség (épület, gép, eszköz)	215	250	116%
Munkaruha	0	150	
Parkosítás, virág	50	50	100%
Tisztítószer	30	30	100%
Üzemanyag (autó)	0	0	
Üzemanyag (park)	300	200	67%
Nem visszaigényelhető áfa (27%)	81	54	67%
<b>4. Igénybe vett szolgáltatások</b>	<b>5 864</b>	<b>3 376</b>	<b>58%</b>
Bérleti díjak (ingatlan, eszközök)	660	726	110%
Hűtő karbantartás	60	60	100%
Karbantartás (műszaki gép, épület)	250	250	100%
Szemétszállítás	4319	1740	40%
Temető felmérés	575	600	104%
Nem visszaigényelhető áfa (27%)	0	0	
<b>5. Pénzügyi, befektetési szolgáltatás díja</b>	<b>0</b>	<b>0</b>	
	0	0	
<b>SZEMÉLYI KIADÁSOK ÉS MUNKAADÓI JÁRULÉKOK</b>			
<b>6. Bérköltség</b>	<b>10 252</b>	<b>13 455</b>	<b>131%</b>
<b>7. Személyi jellegű kifizetések</b>	<b>1 056</b>	<b>1 233</b>	<b>117%</b>
Belföldi kiküldetés, útiköltség	360	360	100%



## 10. Temetkezés

Bérlet	0	0	
Cafeteria	696	873	125%
Reprezentáció	0	0	
<b>8. Munkaadói járulékok, adók</b>	<b>1 528</b>	<b>1 994</b>	<b>131%</b>
Szociális hozzájárulási adó (13%)	1 333	1 749	131%
Szakképzési hozzájárulás (0%)	0	0	
Rehabilitációs adó	0	0	
Munkáltatói adó (szja+eho)	195	245	125%
<b>MINDÖSSZES KIADÁS</b>			
Felhalmozás	570	1 759	309%
Céltartalék	3 500	3 000	86%
Dologi kiadás (3+4+5)	12 120	7 581	63%
<b>Összesen</b>	<b>16 190</b>	<b>12 340</b>	<b>76%</b>
Személyi jellegű kiadás (6+7)	11 308	14 688	130%
Munkaadói járulékok, adók (8)	1 528	1 994	131%
<b>Összesen</b>	<b>12 836</b>	<b>16 682</b>	<b>130%</b>
Létszám (fő)	3	3	100%
<b>9. KIADÁSOK ÖSSZESEN</b>	<b>29 026</b>	<b>29 021</b>	<b>100%</b>
<b>B E V É T E L E K</b>			
<b>10. Bevételek</b>	<b>13 000</b>	<b>15 600</b>	<b>120%</b>
Vállalkozás	13 000	15 600	120%
<b>T Á M O G A T Á S Ö S S Z E S E N</b>			
Önkormányzati támogatás (9-10-1-2)	11 956	8 662	72%
Önkormányzati támogatás felhalmozás összege (1)	570	1 759	309%
Önkormányzat Céltartalék összeg (2)	3 500	3 000	86%

## Gyál Városfejlesztési és Városüzemeltetési Nonprofit Kft.

## 2024. évi Pénzügyi terv

Rev: A2

INGATLAN ÜZEMELTETÉS		2023. év terv	2024. év terv	%
<b>1. FELHALMOZÁS</b>		<b>0</b>	<b>0</b>	
<b>2. BERUHÁZÁS – CÉLTARTALÉK</b>		<b>0</b>	<b>0</b>	
		0	0	
		0	0	
		0	0	
	Nem visszaigényelhető áfa (27%)	0	0	
<b>DOLOGI KIADÁSOK</b>				
<b>3. Anyagköltség</b>		<b>27 272</b>	<b>19 287</b>	<b>71%</b>
	Eszköz, szerszám, fogyóanyag, védőeszköz (villanszerelési, gépészeti)	2 575	3 080	120%
	Tisztítószer, töltőanyag, takarító eszköz	3 373	4 163	123%
	Energiaköltség (közmű)	19 856	10 476	53%
	Üzemanyag gépjármű	1 268	1 168	92%
	Gépjármű fenntartás anyagköltségei	200	200	100%
	Üzemanyag (gép)	0	200	
	Nem visszaigényelhető áfa (27%)	0	0	
<b>4. Igénybe vett szolgáltatások</b>		<b>15 491</b>	<b>16 588</b>	<b>107%</b>
	Bérleti díj	3 052	3 133	103%
	Takarítással összefüggő szolgáltatások	2 928	3 171	108%
	Gáztüzelésű berendezések felülvizsgálata	36	38	106%
	Karbantartás , javítás (gép, eszköz)	1 123	890	79%
	Karbantartás , javítás (ingatlan)	970	970	100%
	Rágcsáló irtás	97	112	115%
	Szemétszállítás	66	66	100%
	Szakfelügyelet	0	0	
	Vagyonvédelmi szolgáltatás	7 219	8 208	114%
	Épületek villám és tűzvédelmi felülvizsgálat	0	0	
	Nem visszaigényelhető áfa (27%)	0	0	
<b>5. Pénzügyi, befektetési szolgáltatás díja</b>		<b>1 417</b>	<b>1 699</b>	<b>120%</b>
	Biztosítási díj (épület, traktor,pótkocsi)	1 342	1 624	121%
	Hatósági díjak, Gépjármű adó	75	75	100%

<b>SZEMÉLYI KIADÁSOK ÉS MUNKAADÓI JÁRULÉKOK</b>			
<b>6. Bérköltés</b>	<b>18 563</b>	<b>21 347</b>	<b>115%</b>
<b>7. Személyi jellegű kifizetések</b>	<b>1 266</b>	<b>1 455</b>	<b>115%</b>
Belföldi kiküldetés, útiköltség	0	0	
Bérlet, útiköltség	0	0	
Cafeteria	1 266	1 455	115%
<b>8. Munkaadói járulékok, adók</b>	<b>2 768</b>	<b>3 183</b>	<b>115%</b>
Szociális hozzájárulási adó (13%)	2 413	2 775	115%
Szakképzési hozzájárulás (0%)	0	0	
Rehabilitációs adó	0	0	
Munkáltatói adó (szja+eho)	354	408	115%
<b>MINDÖSSZES KIADÁS</b>			
Felhalmozás	0	0	
Céltartalék	0	0	
Dologi kiadás (3+4+5)	44 180	37 574	85%
<b>Összesen</b>	<b>44 180</b>	<b>37 574</b>	<b>85%</b>
Személyi jellegű kiadás (6+7)	19 828	22 803	115%
Munkaadói járulékok, adók (8)	2 768	3 183	115%
<b>Összesen</b>	<b>22 596</b>	<b>25 985</b>	<b>115%</b>
Létszám (fő)	6	6	100%
<b>9. KIADÁSOK ÖSSZESEN (3+4+5+6+7+8)</b>	<b>66 776</b>	<b>63 560</b>	<b>95%</b>
<b>BEVÉTELEK</b>			
<b>10. Bevételek</b>	<b>70 320</b>	<b>65 958</b>	<b>94%</b>
<b>TÁMOGATÁS ÖSSZESEN</b>			
Önkormányzati támogatás (9-10-1-2)	-3 544	-2 398	68%
Önkormányzati támogatás felhalmozás összege (1)	0	0	
Önkormányzat Céltartalék összeg (2)	0	0	

## KIVONAT

Gyál Városfejlesztési és Városüzemeltetési Nonprofit Kft. Felügyelő Bizottsága 2024. február 19. napján megtartott ülésének jegyzőkönyvéből

„Kihagyva a kihagyandók.”

Gyál Városfejlesztési és Városüzemeltetési Nonprofit Kft. Felügyelő Bizottsága 3 – 0 arányban egyhangú szavazattal az alábbi határozatot hozta:

### 2/2024. (II.19.) sz. FB határozat

Gyál Városfejlesztési és Városüzemeltetési Nonprofit Kft. Felügyelő Bizottsága megtárgyalta a Gyál Városfejlesztési és Városüzemeltetési Nonprofit Kft. 2024. évi üzleti tervét, melyet a benne foglaltak szerint javasol a Gyál Város Önkormányzat Képviselő Testületének elfogadásra.

k.m.f.

Sárközi András s.k.  
a Bizottság elnöke

A kivonat hitelül:  
2024. február 19.

  
Fodor-Sáfi Anita  
Jzk. vez.

**Tárgy:** Javaslat a Gyáli-Városgazda Kft. 2024. évi üzleti tervének elfogadására

### **Tisztelt Képviselő-testület!**

Elkészült a Gyáli-Városgazda Kft. 2024. évi pénzügyi terve (mellékletként csatolva), amelyben a működéshez szükséges dologi kiadások és a bevételek kerültek megtervezésre.

A Társaságot a Képviselő-testület döntése értelmében 2023. április 1-től irányítom. A 2024. évi üzleti terv a 2023. év II-IV negyedév adatait felhasználva készült, ugyanis az I. negyedévről hiányosan, vagy egyáltalán nem állnak rendelkezésre adatok. Ugyanebből kifolyólag a pénzügyi tervben nincsen szerepeltetve a 2023. évi tervadatok, amivel összehasonlítható lenne az idei évre előirányozott összegek.

#### Humánerőforrás:

A feladatok ellátása saját és vállalkozó által biztosított alkalmazottakkal valósul meg.

- Saját alkalmazott
  - o 1 fő ügyvezető
  - o 2 fő adminisztratív munkatárs
  - o 3 fő recepciós
  - o 4 fő konyhai/catering dolgozó
  - o 1 fő karbantartó
- Vállalkozó által biztosított dolgozó
  - o 6 fő takarító
  - o 3 fő portás

#### Dologi kiadások

A dologi kiadások tartalmazzák a szállodában és sportcsarnokban felmerülő minden anyag- és igénybe vett szolgáltatás költséget, valamint pénzügyi szolgáltatások, adók díját egyaránt.

#### Bevételek:

A szállodai bevételek átlagos éves 74%-os foglaltsággal, a sportcsarnok küzdőtér évi 1580 óra foglaltsággal, egyéb helyiségek évi 1015 óra foglaltsággal és évi 10 db kiemelt rendezvénnyel vannak tervezve.

Összeségében az eredmény kedvező képet fest mivel a tervek szerint a sportcsarnok és szálloda bevételei fedezetet nyújtanak minden kiadásra.

Kérem a Tisztelt Képviselő-testületet, hogy a Gyáli-Városgazda Kft. 2024. évi üzleti tervét elfogadni szíveskedjenek.

#### Határozati javaslat:

Gyál Város Önkormányzatának Képviselő-testülete a Gyáli-Városgazda Kft. 2024. évi üzleti tervét elfogadja.

**Határidő:** 2024. december 31.

**Felelős:** Polgármester

**A határozati javaslat elfogadása egyszerű szótöbbséget igényel.**

**Az előterjesztést tárgyalta:** Pénzügyi és Gazdasági Bizottság

**Az előterjesztést készítette:** Zsigovits Gábor ügyvezető igazgató

**G y á l, 2024. február 12.**

**Zsigovits Gábor  
ügyvezető igazgató**

Az előterjesztés a költségvetési rendelettel összhangban van.

**Mitku-Orosz Krisztina  
Pénzügyi és Adó Iroda vezetője**

**Gyáli-Városzuda Kft.**  
**2024. évi pénzügyi terv**

Rev: A

	2024. év terv
<b>DOLOGI KIADÁSOK</b>	
<b>1. Anyagköltség</b>	<b>34 123</b>
Energiaköltség (közmű)	24 103
Anyagköltség (irodaszer, alapanyag, fenntartás)	10 020
<b>2. Igénybe vett szolgáltatások</b>	<b>100 049</b>
Örzési szolgáltatás	22 776
Takarítási szolgáltatás	30 515
Karbantartás, kötelező felülvizsgálat	9 522
Könyvelési díj	2 600
Telefon, internet	240
Szálláshelyközvetítői díj	20 886
Egyéb igénybe vett szolgáltatás (mosoda, ügyvéd, munka,- tűzvédelem)	11 510
Bérelti díj	2 000
<b>3. Pénzügyi-, befektetési szolgáltatások díja</b>	<b>12 063</b>
Bankköltség	1 100
Biztosítási díj vagyon, felelősség	2 354
Hatósági díjak (illeték, kamarai tagságok, felügyeleti díj)	7 409
Jogdíjak	1 200
<b>SZEMÉLYI KIADÁSOK ÉS MUNKAADÓI JÁRULÉKOK</b>	
<b>4. Bérköltség</b>	<b>32 880</b>
<b>5. Személyi jellegű kifizetések</b>	<b>1 033</b>
Belföldi kiküldetés, útiköltség	0
Bérelt	0
Cafeteria	1 033
<b>6. Munkaadói járulékok, adók</b>	<b>4 419</b>
Szociális hozzájárulási adó (13%)	4 129
Szakképzési hozzájárulás (0%)	0
Rehabilitációs adó	0
Munkáltatói adó (SZJA, EHO)	289

<b>MINDÖSSZES KIADÁS</b>	
Dologi kiadás (1+2+3)	146 235
Személyi jellegű kiadás (4+5+6)	38 332
<b>Összesen (1+2+3+4+5+6)</b>	<b>184 568</b>
Létszám	11
<b>BEVÉTELEK</b>	
<b>10. Bevételek</b>	<b>185 232</b>
Szálloda	122 857
Sportcsarnok	62 375
<b>EREDMÉNY</b>	
<b>Eredmény (Bevétel-Kiadás)</b>	<b>664</b>

2024. február 9.

---

Zsigovits Gábor  
üzgyvezető igazgató



## KIVONAT

Gyáli-Városgazda Kft. Felügyelő Bizottsága 3 – 0 arányban egyhangú szavazattal az alábbi határozatot hozta:

### **1/2024. (II.19.) sz. FB határozat**

A Gyáli-Városgazda Kft. Felügyelő Bizottsága a Kft. a 2024. évi üzleti tervének elfogadásáról szóló javaslatot elfogadta és javasolja elfogadásra a Képviselő-testületnek.

Gyál, 2024. február 19.



Sárközi András  
a Bizottság elnöke

**Tárgy:** Javaslat villamos energia és földgáz  
beszerzéssel kapcsolatos döntések  
meghozatalára

### **Tisztel Képviselő-testület!**

Gyál Város Önkormányzatának Képviselő-testülete a 70/2023.(III.30.) sz. határozatában döntött a 2024. évi villamos energia- és földgáz beszerzésről, amely alapján sikeresen lezárult a pályázat és a szerződések megkötésre kerültek. Ezek a szerződések a földgáz esetében 2024.10.01-jén, villamos energia esetében 2024.12.31-jén lejárnak, ezért gondoskodnunk kell a megfelelő eljárás lefolytatásáról, hogy 2025. évben az intézmények energia ellátása biztosított legyen.

A beszerzéssel érintett intézmények:

- Arany János Közösségi Ház és Városi Könyvtár
- Gyál Város Önkormányzata
- Gyál Városüzemeltetési Nonprofit Kft.
- Gyáli Bóbita Bölcsőde
- Gyáli Liliom Óvoda
- Gyáli Polgármesteri Hivatal
- Gyáli Tátika Óvoda
- Gyáli Tulipán Óvoda
- Kertváros Szociális Központ
- Városi Egészségügyi Központ

A közbeszerzési eljárások teljes körű lebonyolítását az InFend Energy Kft. végezné, mely cég segíti a csoportos közbeszerzés lebonyolítását, hogy a csoporttal együttesen fellépve kedvezőbb árat lehessen elérni a tavalyi év rendkívül hektikus piaci mozgásait követően.

A csoportos közbeszerzés a Közbeszerzési és Ellátási Főigazgatóság (KEF) felületén kerülne lebonyolításra. A közbeszerzési eljáráshoz a felhasználási helyek műszaki adataival és az InFend Energy Kft-vel megkötött konzorciumi megállapodással lehet csatlakozni.

A közbeszerzési eljáráshoz 2024. március 7-ig lehet csatlakozni és az előzetes tervek szerint április végén kerül lezárásra.

A közbeszerzési időszak villamos energia esetében 2025.01.01-2025.12.31-ig, földgáz esetében pedig 2024.10.01-2025.10.01-ig van meghatározva tekintettel arra, hogy az elmúlt év elképesztő változásait tekintve nem látszik, hogy a 2025. utáni időszakban milyen árképzés várható a kereskedői oldalon. A csoportban intézményi célú villamos energia és közvilágítási célú villamos energia is versenyeztetésre kerül.

Jelenleg az energiapiac jól árazza a fix forintos árat is, amely minden hónapban azonos marad és tervezhető a költségvetésben, valamint a tőzsdei árkonstrukciót is, ami minden hónapban leköveti a villamos energia piac tőzsdei változásait.

A csoportos közbeszerzési eljárásban javaslom a fix forintos árat alkalmazni a jelenlegi energiaárakat figyelembe véve és a tervezhetőség érdekében.

A gyáli beszerzés egy nagy intézményi csoporthoz csatlakozással valósulna meg, földgáz és villamos energia esetében is Dunavarsány Város Önkormányzata a konzorciumi vezető.

A csoportos közbeszerzés előnye, hogy a csoport jelentős fogyasztási mennyisége miatt kedvezőbb árszint érhető el közösen, valamint a villamos energia szerződésben vállalt szerződéses áram mennyiséghez képest az alulvételezést vagy felülvételezést a csoport teljes mennyiségéhez is nézi a közbeszerzés nyertes energiakereskedő, így jóval kisebb az esélye, hogy pótdíjat kapjanak a felhasználók és plusz pénzt kelljen fizetni. A csoportban mindenki önállóan köt szerződést az eljárás végén, nincsen hatással egyik csoporttag sem a másikra a szerződéses időszak alatt, például, ha valamelyik önkormányzatnak likviditási problémája lenne.

A pályázatok lebonyolításához a tavalyi évhez hasonlóan a Gyál Városfejlesztési és Városüzemeltetési Nonprofit Kft. készítené el az összes gyáli önkormányzati intézmény, valamint a Kertváros Szociális Központ által működtetett Gyáli Idősek Klubja villamos energia- és földgáz fogyasztási helyek műszaki adatait.

Kérem a Tisztelt Képviselő-testületet, hogy az előterjesztést megtárgyalni és a csoportos közbeszerzési eljárásban történő részvételhez a határozati javaslatban foglaltakat jóváhagyni szíveskedjen.

**Határozati javaslat:**

Gyál Város Önkormányzatának Képviselő-testülete úgy dönt, hogy

1. részt kíván venni a Közbeszerzési és Ellátási Főigazgatóság (KEF) felületén lebonyolítandó csoportos közbeszerzési villamos energia- és földgáz beszerzési eljárásokban,
2. tagként be kíván lépni a Dunavarsány Város Önkormányzata által vezetett „Földgáz energia beszerzése” tárgyú, konzorciumban induló közbeszerzési eljárásba és konzorciumi megállapodást kíván kötni az InFend Energy Kft-vel (székhely: 1152 Budapest, Szentmihályi út 167-169.) a szerződéstervezetben szereplő 470.000,- Ft+ÁFA megbízási díjért, melynek fedezetét a 2024. évi költségvetés 5. mellékletének „Közüzemi díj fedezetére, energia közbesz. díjra., energia korszerűsítésre elkülönített összeg” sora terhére biztosítja,
3. tagként be kíván lépni a Dunavarsány Város Önkormányzata által vezetett „Villamos energia beszerzése 2025” tárgyú, konzorciumban induló közbeszerzési eljárásba és konzorciumi megállapodást kíván kötni az InFend Energy Kft-vel (székhely: 1152 Budapest, Szentmihályi út 167-169.) a szerződéstervezetben szereplő 500.000,- Ft+ÁFA megbízási díjért, melynek fedezetét a 2024. évi költségvetés 5. mellékletének „Közüzemi díj fedezetére, energia közbesz. díjra., energia korszerűsítésre elkülönített összeg” sora terhére biztosítja,
4. felhatalmazza Polgármestert és az érintett intézmények vezetőit, hogy aláírják a csoportos közbeszerzési eljárásban történő részvételhez szükséges dokumentumokat,
5. megbízza a Gyál Városüzemeltetési Nonprofit Kft. ügyvezetőjét az eljárásokkal kapcsolatos előkészítő és támogató feladatok ellátásával.

**Határidő:** 2024. március 7.

**Felelős:** Pápai Mihály polgármester, Zsigovits Gábor ügyvezető igazgató

**A határozati javaslat elfogadása egyszerű szótöbbséget igényel.**

**Az előterjesztést tárgyalta:** Pénzügyi és Gazdasági Bizottság

**Az előterjesztést készítette:** Zsigovits Gábor

**Gyál, 2024. február 9.**

**Zsigovits Gábor**  
ügyvezető igazgató

Az előterjesztés a költségvetési rendelettel összhangban van.

Mitku-Orosz Krisztina  
Pénzügyi és Adó Iroda vezetője

Mellékletek: 1. „Villamos energia beszerzése 2025” tárgyú konzorciumi megállapodás tervezet In Fend Kft.  
2. Megbízási szerződés Dunavarsány Város Önkormányzata és InFend Kft. között „Villamos energia beszerzése 2025” tárgyú beszerzésre  
3. „Földgáz energia beszerzése” tárgyú konzorciumi megállapodás tervezet In Fend Kft.  
4. Megbízási szerződés Dunavarsány Város Önkormányzata és InFend Kft. között „Földgáz energia beszerzése” tárgyú beszerzésre

# KONZORCIUMI MEGÁLLAPODÁS

## közös ajánlatkérésre

amely létrejött egyrészről **Gyál Város Önkormányzata** (székhely: 2360 Gyál, Kőrösi út 112-114. adószám: 15730370-2-13, képviselőjében eljár: Pápai Mihály polgármester) továbbiakban, mint **AJÁNLATKÉRŐ**

másrészről az **InFend Energy Kft.** (székhely: 1152 Budapest, Szentmihályi út 167-169; cégjegyzékszám: Cg. 01-09-303765, adószáma: 26135140-2-42, képviseli: Fazekas Endre ügyvezető) továbbiakban, mint **ENERGETIKAI SZAKÉRTŐ** között.

### I. Előzmények

A közbeszerzésekről szóló hatályos törvény alanyi hatálya alá tartozó szervezetek villamos energiaszükségletük közös közbeszerzési eljárásban történő beszerzésére Konzorciumi megállapodást köthetnek. Ezt a 2015. évi CXLI. törvény (a továbbiakban: Kbt.) 29. §-ában rögzítettek teszik számukra lehetővé. A megállapodás célja, hogy biztosítsa a jelen pontban meghatározott közbeszerzési eljárásban részt vevő Ajánlatkérők együttműködésének kereteit. Dunavarsány Város Önkormányzata (a továbbiakban Konzorciumvezető) külön megbízási szerződésben rögzíti az InFend Energy Kft.-vel (a továbbiakban: Energetikai Szakértő) a „Villamos energia beszerzése 2025” tárgyú közbeszerzési eljárás lebonyolításának feladatait.

### II. Értelmező rendelkezések

Ezen Konzorciumi megállapodás értelmében:

- a. konzorcium: a Kbt. 29. §-a alapján közösen ajánlatot tevők együttműködése a közbeszerzési eljárás során, valamint a közbeszerzési eljárás eredményeképpen létrejövő szerződés teljesítése során;
- b. konzorciumi tag: a Kbt. 29. §-a alapján a közös ajánlattételben részt vevő személy (szervezet);
- c. konzorcium képviselője: a konzorcium azon vezető tagja (Konzorciumvezető), aki, illetőleg amely a konzorciumi tagok nevében eljár, azaz a közbeszerzési eljárásban, illetőleg a szerződés teljesítése során a kapcsolatot tartja az ajánlatkérővel;
- d. közbeszerzési eljárás: jelen Konzorciumi megállapodás I. pontjában meghatározott ajánlatkérő által meghatározott közbeszerzési eljárás.

### III. A konzorcium létrejöttének oka

A csoportos villamos energia közbeszerzés során a csatlakozó Ajánlatkérők kihasználják a konzorciumi közbeszerzés előnyeit:

- a. Tudatos energiagazdálkodással kedvezőbb árszint érhető el, a teljes csoport fogyasztási mennyiségét árazzák a közbeszerzésben részt vevő energia kereskedők. Nagyobb beszerzési mennyiség, kedvezőbb árszint.
- b. Csoportos beszerzés esetén a csoportra vonatkozó toleranciasáv érvényes. Ezzel minimálisra csökkenthető a pótdíjazás esélye, amennyiben egyénileg eltérnek a tagok az előre megadott villamos energia éves fogyasztási mennyiségektől. Télen jobban biztosítható a villamos energia fogyasztásának mérséklése.
- c. Önálló, független szerződéskötés. Minden Ajánlatkérő külön köt szerződést a nyertes energia kereskedővel az eljárás végén, így Ajánlatkérők megőrzik szuverenitásukat.
- d. Nem kell Ajánlatkérőknek felelős akkreditált közbeszerzési szaktanácsadóval rendelkeznie.
- e. Nem köt le külön erőforrást az Ajánlatkérők esetében a közbeszerzés, a fent megjelölt Felek (Energetikai Szakértő) mindent lebonyolít.

#### **IV. A konzorcium tagjai**

A csoportos közbeszerzési eljárásban részt vevő szervezetek adatait a Konzorciumi megállapodás 1. számú melléklete tartalmazza. Ennek mintája jelen szerződést 1. számú mellékletét képezi. Mivel minden Ajánlatkérő más időpontban csatlakozik, Energetikai Szakértő minden Ajánlatkérő számára írásban eljuttatja a kitöltött mellékletet a közbeszerzési eljárás megindítását követően.

#### **V. A konzorcium képviselője**

A konzorcium számára a „Villamos energia beszerzése” tárgyú csoportos közbeszerzést a Konzorciumvezető kezdeményezte, a csoport képviselőjét ő látja el. Dunavarsány Város Önkormányzata (a továbbiakban Konzorciumvezető) megbízási szerződésben rögzíti az InFend Energy Kft-vel (a továbbiakban: Energetikai Szakértő) a „Villamos energia beszerzése 2025” tárgyú közbeszerzési eljárás lebonyolítására vonatkozó feladatokat. A megbízási szerződés tartalmazza az Energetikai Szakértő és a Konzorciumvezető feladatait, vállalásait, valamint felelősségi rendjét. Ezt a megbízási szerződést az Energetikai Szakértő minden csatlakozó tag számára írásban biztosítja a csoportos közbeszerzési eljárás elindítása előtt.

#### **VI. A Konzorciumi megállapodás időbeli hatálya**

- a. Jelen Konzorciumi megállapodást a konzorciumi tagok határozott időre kötik, amely a közbeszerzési eljárás összegzésének megküldéséig tart.
- b. Energetikai Szakértő garانتálja a csoportos közbeszerzési eljárás lefolytatását, a csatlakozó tagoktól (Ajánlatkérők) ehhez a határidőn belüli teljes dokumentáció, aláírt Konzorciumi megállapodás és a villamos energia műszaki adatok beküldése szükséges. Az előzetesen egyeztetett határidőn túl beérkezett dokumentáció esetén Energetikai Szakértő nem tudja biztosítani a csoporthoz csatlakozás lehetőségét.

#### **VII. Egyéb rendelkezések**

- a. A konzorciumi tagok (Ajánlatkérők) a Konzorciumvezető által aláírásra kerülő megbízási szerződést a csoportos közbeszerzés lebonyolítására melynek tartalmát elfogadottnak tekintik.
- b. A konzorciumi tagok (Ajánlatkérők) jelen Konzorciumi megállapodást egyoldalúan nem mondhatják fel. Felmondás esetén az Ajánlatkérő köteles megtérítenie valamennyi kárát a többi konzorciumi tagnak, és Energetikai Szakértőnek.
- c. A csoportos közbeszerzési eljárásra vonatkozó valamennyi műszaki információt és az eljárás részletezését a Konzorciumvezető által aláírásra kerülő megbízási szerződés és annak 5. számú melléklete tartalmazza.
- d. Ajánlatkérő a Konzorciumvezetővel megegyezően, az Energetikai Szakértő számára a közbeszerzési eljárás megindítása előtt minden érintett fogyasztási helyről egy db villamos energia friss számla másolatot és a hozzátartozó, jelenleg hatályos villamos energia szerződés másolatot írásban elküld a műszaki előkészítéshez. Amennyiben Ajánlatkérő rendelkezik a fogyasztási helyekről táblázatos összefoglalóval a fogyasztási helyek megnevezésével, címével, a szerződő fél adataival, az éves fogyasztási mennyiség adataival, és POD azonosítóval- az aktualizált táblázat helyettesíti a számlák beküldését- de nem helyettesíti a jelenleg hatályos szerződést, amely szintén szükséges. Jelen Konzorciumi megállapodás 3. számú Meghatalmazás mellékletével a műszaki adatok kezeléséhez járul hozzá Ajánlatkérő.
- e. Ajánlatkérők számára a csoporthoz történő csatlakozást jelen Konzorciumi megállapodás és annak mellékleteinek aláírásával biztosítják, és a VII/c pontban megjelölt műszaki adatok beküldésével
- f. Kapcsolattartás  
Kapcsolattartó(k) Ajánlatkérő részéről:  
Név: Rozgonyi Erik

Beosztás: címzetes főjegyző  
Telefonszám: 06/29 540 937  
E-mail: jegyzo@gyal.hu

Kapcsolattartó(k) az Energetikai Szakértő részéről:  
Név: Balogh-Fazekas Anita  
Beosztás: Értékesítési és közbeszerzési vezető  
Telefonszám: 0670 94 66 963  
E-mail: anita@infend.hu

A kapcsolattartás és a hivatalos értesítések nyomtatott formában (levél, fax), az operatív ügyek intézése e-mailen és telefonon történik. Az Energetikai Szakértő kezdeményezése nyomán – igény esetén – Ajánlatkérő konzultatív együttműködést, közbenső jóváhagyást biztosít.

- g. A Megbízási Szerződés (Konzorciumvezető és Energetikai Szakértő között) 5. pontjában részletezett feladatok ellátásáért az Energetikai Szakértőt megbízási díj illeti meg.
- h. Energetikai Szakértőt a jelen Konzorciumi megállapodás 4. sz. mellékletében meghatározott összegű megbízási díj illeti meg. Felek a megbízási díj elszámolására havi teljesítésben állapodnak meg. Az Energetikai Szakértő megbízási díj összegéről az első számlát 2025.01.01-jét követően állítja ki, majd azt követően havi rendszerességgel. A megbízási díj összegét a Megbízó átutalással fizeti ki az Energetikai Szakértő Erste Bank Hungary Zrt.-nél vezetett 11600006-00000000-80293666 számú bankszámlaszámára, a számla kiállításától számított 15 napon belül. A Megbízó késedelmes fizetése esetén az Energetikai Szakértő a Ptk. 6:155. § szerinti késedelmi kamatra jogosult.
- i. A jelen szerződéshez kapcsolódóan az Energetikai Szakértő bármilyen jogcímen alapuló fizetési kötelezettsége és felelőssége legfeljebb a Megbízó által az Energetikai Szakértő részére ténylegesen megfizetett díjak összegéig terjedhet.
- j. Ajánlatkérő jelen szerződés aláírásával visszavonhatatlanul hozzájárul, hogy az Energetikai Szakértő az Ajánlatkérőt jelen szerződés aláírását követően Ügyfeleként és referenciaként jelölje meg szóban, illetve tüntesse fel írásos kiadványaiban.
- k. Ajánlatkérő és Energetikai Szakértő megerősítik, hogy a jelen Konzorciumi megállapodást teljes terjedelemben egyedileg megtárgyalták és azt közösen elolvasták, értelmezték, és mint akaratukkal mindenben megegyezőt cégszerűen jóváhagyólag írják alá. A Konzorciumi Megállapodás egymással szó szerint megegyező 4 példányban került elkészítésre. A mellékletek a Konzorciumi megállapodás elválaszthatatlan részét képezik.

Mellékletek: 1. sz. melléklet: Csatlakozó tagok listája

2. sz. melléklet: Csatlakozási szándéknyilatkozat közös ajánlatkérői csoporthoz

3. sz. melléklet: Meghatalmazás

4. sz. melléklet: Megbízási díj

5. sz. melléklet: Csatlakozási nyilatkozat

Gyál, 2024.01.29.

Budapest, 2024.01.29.

---

Gyál Város Önkormányzata  
Ajánlatkérő  
Képviselőtében: Pápai Mihály polgármester

---

InFend Energy Kft.  
Energetikai szakértő  
Képviselőtében: Fazekas Endre ügyvezető

**CSATLAKOZÓ TAGOK LISTÁJA**

Sorszám:	Konzorciumi tag neve:	Konzorciumi tag címe:	Képviselője:	Elérhetősége (telefon, e-mail):
1.				
2.				
3.				
4.				
5.				
6.				
7.				
8.				
9.				
10.				
11.				
12.				
13.				
14.				
15.				
16.				
17.				
18.				
19.				
20.				

**CSATLAKOZÁSI SZÁNDÉKNYILATKOZAT**  
**közös ajánlatkérői csoporthoz**

Alulírott Pápai Mihály, mint **Gyál Város Önkormányzata** (székhely: 2360 Gyál, Kőrösi út 112-114. adószám: 15730370-2-13) polgármestere kijelentem, hogy Önkormányzatunk tagként be kíván lépni a **Dunavarsány Város Önkormányzata** által vezetett „*Villamos energia beszerzése 2025*” tárgyú, konzorciumi közbeszerzési eljárásba.

Kijelentem, hogy a megbízási szerződést és annak mellékleteit megismertem és elfogadom, jelen nyilatkozat aláírására jogosult vagyok.

Gyál, 2024.01.29.

---

Gyál Város Önkormányzata  
Képviselésében: Pápai Mihály polgármester



## **MEGHATALMAZÁS**

Alulírott Pápai Mihály polgármester, mint **Gyál Város Önkormányzata** (székhely: 2360 Gyál, Kőrösi út 112-114. adószám: 15730370-2-13) – Meghatalmazó -, a meghatalmazó képviselőjében

meghatalmazom az **InFend Energy Kft-t** (székhely: 1152 Budapest, Szentmihályi út 167-169; cégjegyzékszám: 01-09-303765; adószám: 26135140-2-42; képviselőjében eljár: Fazekas Endre, ügyvezető) – Meghatalmazott – hogy **Gyál Város Önkormányzata** nevében és képviselőjében eljárjon és az alábbi tevékenységi jogköröket gyakorolja visszavonásig:

1. Kapcsolattartás szóban és írásban az energia kereskedővel az ajánlatkérést megelőző előzetes információszerzés és az azt követő közbeszerzési eljárás, valamint a szerződéskötés során.
2. Kapcsolattartás szóban és írásban a jelenlegi, a Meghatalmazóval szerződéses jogviszonyban lévő energia kereskedővel.
3. Kapcsolattartás szóban és írásban a jelenlegi, a Meghatalmazóval szerződéses jogviszonyban lévő elosztói engedélyesekkel.
4. A jelenlegi energia kereskedőknél a fogyasztási helyekre vonatkozó dokumentumok beszerzése ügyében teljeskörűen eljárjon, a Meghatalmazóra vonatkozó dokumentumokba (pl. kereskedelmi szerződés, T-görbe) betekintszen, azokat kikérje, illetve azokról másolatot kérjen.
5. A területileg illetékes energia szolgáltatónál a fogyasztási helyekre vonatkozó dokumentumok ügyében teljeskörűen eljárjon, a Meghatalmazóra vonatkozó dokumentumokba betekintszen, azokat kikérje, illetve azokról másolatot kérjen.
6. Villamos energia közbeszerzés ügyében teljeskörűen eljárjon az energia kereskedőknél, területileg illetékes energia szolgáltatóknál.

Jelen meghatalmazás alapján a Meghatalmazott nem jogosult a Meghatalmazó nevében kötelezettségvállalásra, ajánlat elfogadására vagy szerződés megkötésére.

A Meghatalmazott a meghatalmazást elfogadja.

Gyál, 2024.01.29.

Budapest, 2024.01.29.

---

Gyál Város Önkormányzata  
Ajánlatkérő  
Képviselőjében: Pápai Mihály polgármester

---

InFend Energy Kft.  
Meghatalmazott  
Képviselőjében: Fazekas Endre, ügyvezető

## **MEGBÍZÁSI DÍJ**

1. A megbízási díjat a Felek közös megegyezése alapján 500.000 Ft + ÁFA, azaz ötszázezer forint + ÁFA díjban határozzák meg. A megbízási díj tartalmazza a közbeszerzési eljárás valamennyi költségét is.
2. Amennyiben az eredménytelen eljárás egyik fél hibájának sem róható fel (pl. nem érkezik érvényes ajánlat), új közbeszerzési eljárás kerül indításra. Ebben az esetben az eredménytelen eljárás megbízási díja az éves díj 50%-a, azaz hathavi díjösszeg, de legalább 300.000 Ft + ÁFA díjösszeg, melyet az eredménytelen közbeszerzési eljárás eredményét (eredménytelenségét) megállapító összegezés kiküldését követő 15 napon belül kiállított számla ellenében 15 napos fizetési határidővel köteles megfizetni Energetikai Szakértő részére. Amennyiben az eredménytelen eljárást követően nem indul új eljárás, vagy a megismételt új közbeszerzési eljárást Megbízó Energetikai Szakértőn kívül (más megbízott útján, vagy saját maga) kívánja lebonyolítani, úgy ez esetben Megbízó az eredménytelen közbeszerzési eljárásért a teljes összegű (100 %) megbízási díj megfizetésére köteles. Az új közbeszerzési eljárás lefolytatása vonatkozásában az eredménytelen eljárást követő 5 napon belül köteles írásban nyilatkozni Energetikai Szakértő felé.

Gyál, 2024.01.29.

Budapest, 2024.01.29.

---

Gyál Város Önkormányzata  
Ajánlatkérő  
Képviselőtében: Pápai Mihály polgármester

InFend Energy Kft.  
Energetikai szakértő  
Képviselőtében: Fazekas Endre ügyvezető

Intézmény neve: **Gyál Város Önkormányzata**

Intézmény székhelye: 2360 Gyál, Kőrösi út 112-114.

## INTÉZMÉNYI CSATLAKOZÁSI NYILATKOZAT

Alulírott .....<sup>1</sup> (születési hely és idő: ....., anyja neve: .....,  
..... szám alatti lakos) mint a/az .....<sup>2</sup>

(székhely: ....., adószám: .....) nevében eljáró képviselőre  
jogosult felelősségem tudatában kijelentem, hogy nevezett Intézmény esetében

- a központosított közbeszerzés rendszeréhez történő csatlakozás feltétele a közbeszerzésekről szóló 2015. évi CXLI. törvény .....<sup>3</sup> alapján fennáll,
- a szükséges pénzügyi fedezet – vagyis a beszerezni kívánt termékért/szolgáltatásért járó ellenérték és a Beszerzőnek fizetendő közbeszerzési díj – rendelkezésre áll, amely .....<sup>4</sup> forrásból biztosított.

Kijelentem, hogy Intézményünk ismeri és magára nézve kötelezőnek fogadja el a központosított közbeszerzési rendszerről, valamint a központi beszerző szervezet feladat- és hatásköréről szóló 168/2004. (V.25.) Kormányrendelet rendelkezéseit, ezen belül különös tekintettel a központosított közbeszerzési szabályok megsértése esetén a beszerző ezzel kapcsolatos jogosultságait szabályozó előírások alkalmazását, valamint a közbeszerzési díj fizetésére vonatkozó kötelezettséget.

Tudomásul veszem a központosított közbeszerzés és a vonatkozó keretszerződés/ keretmegállapodás feltételrendszerét, az igénybejelentésekkel, a megrendelésekkel, illetve a teljesítésekkel kapcsolatos, a Beszerző által szükségesnek tartott egyéb adatszolgáltatási kötelezettségek teljesítését, valamint a Beszerző által elektronikus formában biztosított, web-alapú tájékoztatást.

Kelt: ....., .....

.....<sup>5</sup>  
képviselőre jogosult neve  
képviselőre jogosult tisztsége  
intézmény neve

<sup>1</sup> Az Intézmény képviselőjére jogosult természetes személy neve (és adatai)

<sup>2</sup> Intézmény neve (és adatai)

<sup>3</sup> A hivatkozott törvény alapján az ajánlatkérői minőség törvényhely szerinti megjelölése  
[pl. Kbt. 5.§ (1) bekezdés c) pont cb) alpont; Kbt. 5.§ (1) bekezdés e) pont; ... stb.]

<sup>4</sup> Forrás pontos megjelölése

[pl. éves költségvetési forrás; állami / Európai Unió forrásból származó támogatás esetén a támogatói okirat releváns adatainak feltüntetése, valamint a támogatási dokumentumok csatolása is szükséges]

<sup>5</sup> Képviselőre jogosult vezető(k) aláírás-minta / aláírási címpéldány szerinti aláírása

## MEGBÍZÁSI SZERZŐDÉS

amely létrejött egyrészről **Dunavarsány Város Önkormányzata** (székhely: 2336 Dunavarsány, Kossuth Lajos utca 18.; adószám: 15730875-2-13; képviselőjében eljár: Gergőné Varga Tünde polgármester) mint Megbízó (a továbbiakban Megbízó),

másrészről az **InFend Energy Kereskedelmi és Szolgáltató Korlátolt Felelősségű Társaság** (székhely: 1152 Budapest, Szentmihályi út 167-169; cégjegyzékszám: Cg.01-09-303765; adószám: 26135140-2-42; bankszámlaszám: 11600006-00000000-80293666; képviselőjében eljár: Fazekas Endre ügyvezető) mint Energetikai Szakértő (a továbbiakban Energetikai Szakértő)

a továbbiakban együttesen: Felek (a továbbiakban Felek) között, alulírott helyen és időben, jelen szerződés 1. és 2. pontjában felsorolt közbeszerzési eljárás lefolytatására, az alábbi feltételek szerint:

1. A Megbízó, mint a közös ajánlatkérés céljából létrejött közbeszerzési csoport Konzorciumvezetője, megbízza Energetikai Szakértőt, hogy a közbeszerzésekről szóló 2015. évi CXLI. törvényben (továbbiakban: Kbt.) foglaltakra tekintettel „*Villamos energia közbeszerzés 2025*” tárgyban közbeszerzési eljárást kezdeményezzen, az eljárás során megbízásából eljárjon, illetve a 2. pontban részletezett feladatokat elvégezze. Energetikai szakértő a megbízást elfogadja.
2. **Energetikai Szakértő feladatát az alábbiakban részletezett feladatok alkotják:**
  - 2.1 a közös ajánlatkérés céljából létrejövő közbeszerzési csoport megszervezése a 2. számú melléklet szerint és a beszerzésre vonatkozó műszaki adatok begyűjtése,
  - 2.2 szükség esetén hiánypótlás, adatgyűjtés céljából eljár az illetékes társaságoknál, szervezeteknél a Megbízó 3. számú melléklet meghatalmazása alapján,
  - 2.3 műszaki adatlap elkészítése, amely tartalmazza a Megbízó energia felhasználására vonatkozó műszaki adatokat (fogyasztási helyek, címek, POD azonosítók, mennyiségek, havi bontás),
  - 2.4 meghatározza az ajánlatkérés villamos energia vételezésére vonatkozó szakmai pontjait,
  - 2.5 az ajánlattételre felkérésre kerülő ajánlattevők meghatározása,
  - 2.6 az ajánlati felhívás és a dokumentáció elkészítése, Megbízóval való egyeztetése,
  - 2.7 a közbeszerzési eljárás megindítása és bonyolítása a KEF portálon,
  - 2.8 ajánlattevői kérdésekre - Megbízóval történő egyeztetés után - a kiegészítő információk ajánlattevők rendelkezésére bocsátása,
  - 2.9 az ajánlatok érvényességének vizsgálata (beleértve a szakmai-műszaki alkalmasság és a szakmai tartalom vizsgálatát is),
  - 2.10 a bírálati munka koordinálása,
  - 2.11 az összegezés elkészítése az elbírált ajánlatokról,
  - 2.12 az eredmény kihirdetése,
  - 2.13 az eljárás eredményének közzététele,
  - 2.14 az eljárás során minden, a Kbt. által előírt írásos anyag (jegyzőkönyvek, emlékeztetők, értesítések) elkészítése,
  - 2.15 az eljárás befejezését követően minden, az eljárásban keletkezett iratanyag eredeti példányának (iratjegyzék szerint) átadása Megbízónak,
  - 2.16 jelenlegi villamos energia kereskedelmi szerződés felmondásának támogatása,
  - 2.17 az új villamos energia kereskedelmi szerződés megkötésének szakmai támogatása.
3. A Megbízó feladatát az alábbiak képezik:
  - 3.1 a beszerzésre vonatkozó adatok rendelkezésre bocsátása az Energetikai Szakértőnek: minden fogyasztási helyről egy db villamos energia számla másolat (2022. évi) és a hozzá tartozó, jelenleg hatályos villamos energia kereskedelmi szerződés másolata. Amennyiben Megbízó rendelkezik a fogyasztási helyekről táblázatos összefoglalóval a fogyasztási helyek megnevezésével, címével, a szerződő fél adataival, az éves fogyasztási mennyiség adataival és POD azonosítóval, az aktualizált táblázat helyettesíti a számlák beküldését.





- 3.2 az egyeztetésre bemutatott anyagok jóváhagyása,  
3.3 részvétel az ajánlatok elbírálásában és a szerződéskötési folyamatokban,  
3.4 a Kbt. által előírt nyilvánosság biztosítása.
4. Energetikai Szakértő a 2. pontban részletezett feladatokat folyamatosan, a felhívásban előírt – a hatályos Kbt. rendelkezéseivel összhangban levő – határidők betartásával köteles elvégezni.
5. Energetikai Szakértő megbízásának időbeli hatálya az eljárás eredményének a kihirdetéséig tart. Amennyiben jogorvoslati eljárás indul, a szerződés hatálya – a Közbeszerzési Döntőbizottság előtti eljárásban való Energetikai Szakértői közreműködési kötelezettség teljesítése biztosítása érdekében, a folyamatba lévő ügy tekintetében – a Közbeszerzési Döntőbizottság előtti eljárás lezárásáig meghosszabbodik.  
Az eljárás eredménytelensége esetén, az eredménytelen közbeszerzés összegezésének közzétételét követően – amennyiben Megbízó nem áll el a beszerzés szándékától – Energetikai Szakértő változatlan szerződéses feltételekkel (új szerződés keretében) bonyolítja az új közbeszerzési eljárást.
6. A Megbízó az eljárást megindító felhívás elfogadásáról írásban tájékoztatja Energetikai Szakértőt. Energetikai Szakértő ettől az időponttól jogosult a közbeszerzési eljárási cselekmények megindítására s Megbízó ettől az időponttól felel a jelen szerződésben vállalt kötelezettségeiért.
7. Megbízó vállalja, hogy minden szükséges információt, dokumentációt Energetikai Szakértő rendelkezésére bocsát, amely a megbízás szakmai ellátásához szükséges és rendelkezésére áll.
8. Megbízó jogosult a megbízás rendszeres, bármely időpontban történő ellenőrzésére, a megbízás mindenkor állásáról Energetikai Szakértőtől információt kérhet.
9. Megbízó vállalja, hogy a megbízás ellátása során Energetikai Szakértővel együttműködik, a megjelölt, szükséges nyilatkozatokat, adatokat határidőre megadja.
10. Energetikai Szakértő kijelenti, hogy a megbízás tárgyának ellátásához megfelelő szakismerettel, szakmai végzettséggel, tapasztalattal és a szükséges engedélyekkel rendelkezik. Energetikai Szakértő Felelős Akkreditált Közbeszerzési Szaktanácsadója, dr. Töröcsik Tamás lajstromszáma: 01124).
11. Energetikai Szakértőt titoktartási kötelezettség terheli minden olyan tényt és adatot illetően, amelyről a jelen megbízással kapcsolatban hivatásának ellátása során szerzett tudomást. A titoktartási kötelezettség kiterjed Energetikai Szakértő által készített és birtokában lévő egyéb iratra is, ha ez titoktartás körébe tartozó tényt, adatot tartalmaz. Energetikai Szakértőnél folytatott hatósági vizsgálat során Energetikai Szakértő nem tárhatja fel a megbízójára vonatkozó iratokat és adatokat, de a hatóság eljárását nem akadályozhatja. A titoktartási kötelezettség Energetikai Szakértő alkalmazottaira is megfelelően irányadó.
12. Megbízó jelen Megbízási szerződést egyoldalúan nem mondhatja fel. Egyoldalú felmondás esetén a Megbízó köteles megtérítenie valamennyi kárát a többi konzorciumi tagnak és az Energetikai Szakértőnek.
13. A megbízás díja, fizetési feltételek  
Az Energetikai Szakértő a szerződés szerű teljesítésért a jelen szerződés 4. sz. mellékletében meghatározott összegű megbízási díjra jogosult.  
Felek a megbízási díj elszámolására havi teljesítésben állapodnak meg. Az Energetikai Szakértő megbízási díj összegéről az első számlát 2025.01.01-jét követően állítja ki, majd azt követően havi rendszerességgel. A megbízási díj összegét a Megbízó átutalással fizeti ki az Energetikai Szakértő Erste

M.G.→

J. J. J.





Bank Hungary Zrt-nél vezetett 11600006-00000000-80293666 számú bankszámlaszámra, a számla kiállításától számított 15 napon belül.

A Megbízó késedelmes fizetése esetén az Energetikai Szakértő a Ptk. szerinti késedelmi kamatra jogosult.

A jelen szerződéshez kapcsolódóan az Energetikai Szakértő bármilyen jogcímen alapuló fizetési kötelezettsége és felelőssége legfeljebb a Megbízó által az Energetikai Szakértő részére ténylegesen megfizetett díjak összegéig terjedhet.

14. A hirdetések elektronikus úton történő feladását Energetikai Szakértő a vonatkozó hatályos jogszabályok rendelkezései szerint végzi, vagy működik közre.
15. A szerződő felek a szerződés 1. számú mellékletét képező felelősségi rend és a Kbt. szabályai szerint járnak el. Energetikai Szakértő felelőssége a vállalt feladatok ellátására, az eljárás szakszerű lebonyolítására terjed ki, az eljárási hibákért felel.
16. A szerződő felek rögzítik, hogy a jelen szerződés nem terjed ki a tárgyat képező közbeszerzési eljárással kapcsolatban esetlegesen keletkezett jogvitás ügyekben a Megbízó jogi képviselőjére, a jelen megbízás teljesítése során azonban a feleknek fokozott együttműködési kötelezettsége van.
17. Amennyiben Energetikai Tanácsadó a közbeszerzési eljárás fajtájára továbbá az ajánlattételi felhívás, továbbá a dokumentáció tartalmára és az ajánlattevői kérdések megválaszolására (kivéve a beszerzés tárgyával kapcsolatban támasztott követelményeket és válaszokat), valamint az ajánlatok bontására, az értékelés menetére és az eljárás eredményére vonatkozó javaslatai a Kbt. rendelkezéseivel ellentétesnek bizonyulnak, úgy Energetikai Tanácsadó maga viseli az esetleges jogorvoslati eljárás következményeit az igazgatási díj megtérítése és a bírság megfizetése körében.  
Megbízónak bármely egyéb, a jelen pontban nem nevesített okból történő elmarasztalásáért Energetikai Szakértő nem tehető felelőssé, ilyen esetekben a jogkövetkezmény a Megbízót terheli. Energetikai Szakértő a tevékenysége körében okozott kár megtérítéséért a Ptk. vonatkozó szabályai szerint felel. Felróhatóság hiányában is felelősséggel tartozik, a visszaszolgáltatási vagy elszámolási kötelezettséggel átvett pénzért és értéktárgyért. Energetikai Szakértő mentesül a felelősség alól, ha bizonyítja, hogy a hiányt elháríthatatlan külső ok idézte elő.
18. Felek tudomásul veszik egyrészt, hogy az Állami Számvevőszék jogosult a rendelkezésükre bocsátott költségvetési pénzeszközök szerződésszerű felhasználását ellenőrizni, másrészt, hogy az információs önrendelkezési jogról és az információszabadságról szóló 2011. évi CXII. törvény 26-27.§-a alapján a szerződés tartalmáról való tájékoztatást nem lehet megtagadni üzleti titok címén.
19. Energetikai Szakértő az államháztartásról szóló törvény végrehajtásáról szóló 368/2011. (XII. 31.) Korm. rendelet 50. § (1a) bekezdésében foglaltak alapján kijelenti, hogy - figyelemmel az államháztartásról szóló 2011. évi CXCV. törvény 1. § 4. pontjára, valamint a nemzeti vagyonról szóló 2011. évi CXCVI. törvény 3. § (1) bekezdés 1. pontjára - átlátható szervezetnek minősül. Energetikai Szakértő tudomásul veszi, hogy a fenti nyilatkozatában foglaltak változásáról Megbízót haladéktalanul köteles tájékoztatni. Az Energetikai Szakértő tudomásul veszi, hogy valótlan tartalmú nyilatkozata, illetve a tájékoztatási kötelezettségének elmulasztása a szerződés Megbízó által történő azonnali felmondását vagy - ha a szerződés teljesítésére még nem került sor - a Megbízó szerződéstől történő elállását vonja maga után, amely esetben Energetikai Szakértő köteles a Megbízó ezzel kapcsolatban felmerülő valamennyi kárát megtéríteni.
20. Titoktartás
- 20.1. A Szerződő felek a jelen szerződéssel, valamint az annak során teljesített szolgáltatással kapcsolatosan kölcsönösen kijelentik, hogy a teljesítés során, vagy egyéb módon tudomásukra jutott minden



információt és adatot bizalmasan kezelnek és megőriznek, ezeket a másik fél előzetes, írásbeli hozzájárulása hiányában egyik fél sem hozza nyilvánosságra, vagy illetéktelen harmadik személy tudomására. Energetikai Szakértő a birtokába került információkat kizárólag a jelen szerződésben meghatározott feladatok teljesítése érdekében használhatja fel.

- 20.2. Energetikai Szakértő vállalja, hogy az információs önrendelkezési jogról és az információszabadságról szóló 2011. évi CXII. törvény (a továbbiakban: Infotv.) 27. § (3)-(3a) bekezdésére figyelemmel üzleti titok címen nem tagadja meg a tájékoztatást a jelen szerződés lényeges tartalmáról. Energetikai Szakértő jelen szerződés aláírásával tudomásul veszi, hogy nem minősül üzleti titoknak az az adat, amelynek megismerését, vagy nyilvánosságra hozatalát külön törvény közérdekből elrendeli.
- 20.3. Energetikai Szakértő tudomására jutott minden adat, információ kizárólag a Megbízó részére hasznosítható, harmadik személy részére nem továbbítható.
- 20.4. Bizalmas információk átadására vagy nyilvánosságra hozatalára egyik fél sem jogosult, kivéve a szerződés lényeges tartalmi elemeire, azaz a Felek személyére, a szerződés tárgyára és az ellenszolgáltatás mértékére vonatkozó információkat, illetve mindazon rendelkezéseket, amelyek nyilvánosságra hozatalát a Megbízó vagy Energetikai Szakértő vonatkozásában jogszabály írja elő. Nyilvánosságra hozatalnak minősül a jogosulatlan harmadik személlyel történő közlés is.
- 20.5. A jelen szerződéssel és annak teljesítésével kapcsolatos, vagy valamely félre, különösen annak működésére, szervezetére vonatkozó információ, illetőleg minden olyan tény, adat, terv, okirat, dokumentum, eljárás bizalmas információnak minősül, amelyek nyilvánosságra hozatala a Felek hivatali érdekeit sértené, és amelynek titokban tartása érdekében a jogosult a szükséges intézkedéseket megtette, azzal, hogy önmagában a jelen pont szerződésbe foglalása nem minősül a szükséges intézkedések megtételének.
- 20.6. Energetikai Szakértő kötelezettséget vállal arra, hogy a Megbízó által átadott, a teljesítéshez kapcsolódó iratokról, dokumentumokról másolatot, kivonatot csak a Megbízó előzetes engedélyével készít, és ezen iratokba harmadik személy részére betekintést nem ad, illetve semmilyen más módon nem hozza harmadik személy tudomására azok tartalmát.
- 20.7. A titoktartási kötelezettség Energetikai Szakértőt a szerződés teljesítésére, illetőleg megszűnésére tekintet nélkül, határidő nélkül terheli. A titoktartási kötelezettség megsértéséből, illetve az adatok jogosulatlan nyilvánosságra hozatalából származó hátrányok, valamint ezek kiküszöböléséhez szükséges költségek, ideértve mind a vagyoni, mind a nem vagyoni kár megtérítését – az egyéb felelősségén túl – azt a felet terheli, akinek a jogosulatlan nyilvánosságra hozatal tekintetében felelőssége fennáll.

## 21. Adatvédelemmel kapcsolatos kötelezettségek

Felek rögzítik, hogy a jelen szerződés időtartama alatt, valamint azt követően is, kölcsönösen betartják a hatályos magyar és európai uniós adatvédelmi szabályokat, ideértve különösen, de nem kizárólagosan az információs önrendelkezési jogról és az információszabadságról szóló 2011. évi CXII. törvény („Infotv.”), valamint a természetes személyeknek a személyes adatok kezelése tekintetében történő védelméről és az ilyen adatok szabad áramlásáról, valamint a 95/46/EK rendelet hatályon kívül helyezéséről szóló Európai Parlament és a Tanács (EU) 2016/679. számú rendelet („GDPR”) rendelkezéseit.

Felek rögzítik továbbá, hogy a jelen szerződéses együttműködés során személyes adatokat csak és kizárólag a jelen szerződés teljesítéséhez szükséges mértékben kezelnek a másik fél munkavállalóiról, közreműködőiről, illetve teljesítési segédjeiről. Ezeket az adatokat bizalmasan kezelik, és csak azon munkavállalóik, közreműködőik, illetve teljesítési segédjeik részére biztosítanak ezekhez hozzáférést, akik részére ez indokolt és szükséges. Harmadik felek részére egyebekben ezeket az adatokat nem adják át, nem hozzák nyilvánosságra és nem teszik hozzáférhetővé. Felek egybehangzóan vállalják, hogy megtesznek



minden olyan szükséges lépést, ideértve a megfelelő hozzájáruló nyilatkozatok beszerzését is, amely a személyes adatok jogszerű kezelése érdekében szükséges lehet.

22. Jelen szerződésben nem szabályozott kérdésekben a Polgári Törvénykönyvről szóló 2013. évi V. törvény, valamint a közbeszerzésekről szóló 2015. évi CXLI. törvény rendelkezései az irányadók.

23. Felek jelen szerződést, mint akaratukkal mindenben megegyezőt jóváhagyólag aláírták 4 (négy) eredeti példányban, melyből a Megbízót 3 példány, Energetikai Szakértőt 1 példány illet. A mellékletek a Megbízási Szerződés elválaszthatatlan részét képezik.

**Mellékletek:**

1. sz. melléklet: Dunavarsány Város Önkormányzat „Villamos energia beszerzése 2025” tárgyú közbeszerzési eljárásának felelősségi rendje a Kbt. 27 §-a alapján
2. sz. melléklet: Csatlakozási szándéknyilatkozat minta
3. sz. melléklet: Meghatalmazás
4. sz. melléklet: Megbízási díj
5. sz. melléklet: „Villamos energia beszerzése 2025” tárgyú közbeszerzési eljárás paraméterei
6. sz. melléklet: Csatlakozási nyilatkozat

Dunavarsány, 2024. január 19.

Budapest, 2024. január 25.



**Dunavarsány Város Önkormányzata**  
Gergőné Varga Tünde dr. Szilágyi Ákos  
polgármester jegyző, mint ellenjegyző  
Megbízó

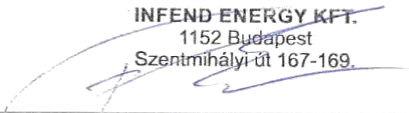

**INFEND ENERGY KFT.**  
1152 Budapest  
Szentmihályi út 167-169.

**InFend Energy Kft.**  
Energetikai szakértő  
Képviselő: Fazekas Endre ügyvezető

Pénzügyi ellenjegyző:	
	2024. 01. 19.
aláírás	dátum



**Dunavarsány Város Önkormányzata**  
**„Villamos energia beszerzése 2025” tárgyú**  
**közbeszerzési eljárásának**

**F E L E L Ő S S É G I R E N D J E**  
**a Kbt. 27. §-a alapján**

1. Dunavarsány Város Önkormányzata (a továbbiakban: Megbízó) megbízási szerződést kötött az InFend Energy Kft-vel (a továbbiakban: Energetikai Szakértő) a címben meghatározott közbeszerzési eljárás lebonyolítására. A szerződés tartalmazza Energetikai Szakértő és a Megbízó feladatait.
2. A közbeszerzési eljárásban közreműködők:  
*Előkészítés:*
  - Megbízó részéről:  
Kovács Alíz Réka
  - Energetikai Szakértő részéről:  
dr. Töröcsik Tamás, Szirt Tamás, Balogh-Fazekas Anita
3. A közbeszerzési eljárásban Energetikai Szakértő részéről közreműködő személyek:  
dr. Töröcsik Tamás FAKSZ, Balogh-Fazekas Anita Értékesítési és közbeszerzési vezető
4. Bíráló bizottság három tagú, amelybe egy személyt delegál a Megbízó, két személyt delegál Energetikai Szakértő az alábbiak szerint:
  - Végh Anita (gazdasági szakértelem)
  - dr. Töröcsik Tamás (közbeszerzési és jogi szakértelem)
  - Szirt Tamás (bíráló bizottság elnöke)

Nevezettek:

- a tárgyi közbeszerzési eljárásban feladataikat illetően megfelelő szakértelemmel rendelkeznek;
  - sem ők, sem hozzátartozóik közvetve vagy közvetlenül sem rendelkeznek olyan pénzügyi, gazdasági vagy egyéb személyes érdekeltséggel, amely úgy tekinthető, hogy befolyásolja nevezettek funkcióinak pártatlan és tárgyilagos gyakorlását;
  - a közbeszerzés tárgyával kapcsolatos gazdasági tevékenységet végző gazdálkodó szervezettel, mint ajánlattevővel (a továbbiakban: érdekelt gazdálkodó szervezet) sem ők, sem hozzátartozóik nem állnak alkalmazotti jogviszonyban (munkaviszonyban, illetve munkavégzésre irányuló egyéb jogviszonyban);
  - sem ők, sem hozzátartozóik érdekelt gazdálkodó szervezetnek nem tagjai, vezető tisztségviselői, felügyelőbizottságának tagjai, cégvezetői;
  - sem nekik, sem hozzátartozóiknak érdekelt gazdálkodó szervezetben nincs tulajdoni része;
  - a közbeszerzési eljárás során az ajánlattevők esélyegyenlőségét sértő bármilyen információt, dokumentumot nem adnak ki;
  - bármely szervezet vagy személy eljárás tisztaságát vagy a többi ajánlattevő érdekeit sértő cselekménye tudomásra jutása esetén azonnali hatállyal írásban tájékoztatják Megbízót.
5. A közbeszerzési eljárás előkészítése során a beszerzés tárgyához kapcsolódó szakmai kérdésekben Energetikai Szakértő jogosult választ adni.

6. Az ajánlattételi felhívást Energetikai Szakértő az adatszolgáltatástól számított kettő munkanap határidővel elkészíti és megküldi Megbízónak. Írásbeli jóváhagyás birtokában az Energetikai Szakértő legkésőbb jóváhagyás kézhezvételét követő 3 munkanapon belül benyújtja az eljáráshoz a szükséges engedély kérést a Közbeszerzési és Ellátási Főigazgatóság KEF portálján. (Az eljárás elindítását az energia piaci változások írhatják felül, melyről Energetikai Szakértő írásban tájékoztatja Megbízót.)
7. A kiegészítő információkra vonatkozó kérdéseket Energetikai Szakértő válaszolja meg. Tájékoztatásul az Energetikai Szakértő az összeállított választ elektronikusan elküldi Megbízó számára.
8. Energetikai Szakértőnek az ajánlattételi határidő lejártakor az ajánlatokat fel kell bontania. A bontásról felvett jegyzőkönyvet haladéktalanul meg kell küldeni az ajánlat bontásán jelen nem levő ajánlattevő(k)nek és a Megbízónak. Energetikai Szakértő intézkedik az ajánlatok szakmai tartalma megfelelőségének vizsgálata tekintetében.
9. Energetikai Szakértő köteles legkésőbb az ajánlattételi határidőt követő harmadik munkanapon (ha felvilágosítás kérés és/vagy hiánypótlás vált szükségessé, úgy az azok benyújtását követő munkanapon) – az ajánlat szakmai tartalma megfelelőségének kivételével – megvizsgálni a benyújtott ajánlatok érvényességét.
10. Energetikai Szakértő a Megbízó által meghatározott időpontban köteles megállapításairól a bíráló bizottságot tájékoztatni. A bíráló bizottság ülésén a jegyzőkönyvet, továbbá a közbeszerzési eljárás eredményére vonatkozó javaslatot Energetikai Szakértő részéről kijelölt személy készíti el.
11. Az eljárás eredményére vonatkozó döntést Megbízó képviselőjében Gergőné Varga Tünde polgármester hozza meg. Amennyiben Gergőné Varga Tünde polgármester a bíráló bizottság szakvéleményétől és eredményre vonatkozó javaslatától eltérő döntést hoz, Megbízó a módosítás tekintetében felelősséggel tartozik.
12. A nyertes ajánlattevő személyére vonatkozó döntés meghozatalát követően Megbízó gondoskodik annak Energetikai Szakértőhöz történő megküldéséről, aki a döntés tartalmának megfelelően elkészíti az eljárást lezáró összegezést és kihirdeti az eljárás eredményét.
13. A szerződéskötés Megbízó feladatát képezi, amelyet az Energetikai Szakértő támogat. Megbízó a szerződés megkötéséről haladéktalanul és írásban tájékoztatja Energetikai Szakértőt.
14. A közbeszerzési eljárás előkészítésével, lefolytatásával kapcsolatban keletkezett minden irat a Közbeszerzési és Ellátási Főigazgatóság (KEF) felületére kerül feltöltésre. Az eljárás lezárását követően az eljárásban keletkezett iratanyagok eredeti példányát Energetikai Szakértő köteles Megbízó részére köteles átadni. Az iratanyagokat a Megbízó a Kbt. rendelkezései szerint köteles megőrizni.

Dunavarsány, 2024. január

  
  
  
**Dunavarsány Város Önkormányzata**  
Gergőné Varga Tünde dr. Szilágyi Ákos  
polgármester jegyző, mint ellenjegyző  
Megbízó

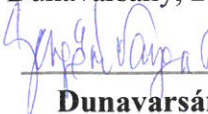
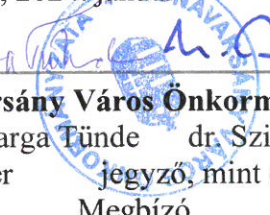
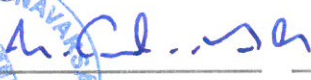
Budapest, 2024. január 25.

**INFEND-ENERGY KFT.**  
1152 Budapest  
Szentmihályi út 167-169.

**InFend Energy Kft.**  
Energetikai szakértő  
Képviselőjében: Fazekas Endre ügyvezető



**CSATLAKOZÁSI SZÁNDÉKNYILATKOZAT**  
**közös ajánlatkérői csoporthoz (minta)**  
**(Konzorciumvezető nem írja alá)**

Alulírott ....., mint az XY INTÉZMÉNY ..... (székhely: .....; adószám: .....-...-.....;) kijelentem, hogy Intézményünk tagként be kíván lépni a Dunavarsány Város Önkormányzat által vezetett „*Villamos energia beszerzése 2025*” tárgyú, konzorciumi közbeszerzési eljárásba.

Kijelentem, hogy a megbízási szerződést és annak mellékleteit megismertem és elfogadom, jelen nyilatkozat aláírására jogosult vagyok.

....., 2024. .... hónap . ....

---

..... /intézmény  
Képviselőtében: .....,  
intézményvezető

h.g.s. 

## MEGHATALMAZÁS

Alulírott **Gergőné Varga Tünde polgármester, Dunavarsány Város Önkormányzata** (székhely: 2336 Dunavarsány, Kossuth Lajos utca 18.; adószám: 15730875-2-13) Meghatalmazó képviselőjében

meghatalmazom **az InFend Energy Kft.-t** (székhely: 1152 Budapest, Szentmihályi út 167-169; cégjegyzékszám: 01-09-303765; adószám: 26135140-2-42; képviselőjében eljár: Fazekas Endre, ügyvezető) – Meghatalmazott – hogy **Dunavarsány Város Önkormányzata** nevében és képviselőjében eljárjon és az alábbi tevékenységi jogköröket gyakorolja visszavonásig:

1. Kapcsolattartás szóban és írásban az energia kereskedőkkel az ajánlatkérést megelőző előzetes információszerzés és az azt követő közbeszerzési eljárás, valamint a szerződéskötés során.
2. Kapcsolattartás szóban és írásban a jelenlegi, a Meghatalmazóval szerződéses jogviszonyban lévő energia kereskedőkkel.
3. A jelenlegi energia kereskedőknél a fogyasztási helyekre vonatkozó dokumentumok beszerzése ügyében teljes körűen eljárjon, a Meghatalmazóra vonatkozó dokumentumokba (pl. kereskedelmi szerződés, T-görbe) betekintszen, azokat kikérje, illetve azokról másolatot kérjen.
4. A területileg illetékes energia szolgáltatónál a fogyasztási helyekre vonatkozó dokumentumok ügyében teljes körűen eljárjon, a Meghatalmazóra vonatkozó dokumentumokba betekintszen, azokat kikérje, illetve azokról másolatot kérjen.
5. „**Villamos energia beszerzése 2025**” ügyében teljes körűen eljárjon az energia kereskedőknél, területileg illetékes energia szolgáltatóknál.

Jelen meghatalmazás alapján a Meghatalmazott nem jogosult a Meghatalmazó nevében kötelezettségvállalásra, ajánlat elfogadására vagy szerződés megkötésére.  
A Meghatalmazott a meghatalmazást elfogadja.

Dunavarsány, 2024. január 19.

Budapest, 2024. január 25.

  
Dunavarsány Város Önkormányzata  
Gergőné Varga Tünde  
polgármester  
Meghatalmazó

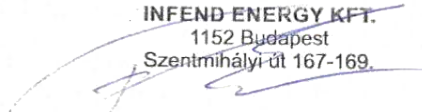
  
INFEND-ENERGY KFT.  
1152 Budapest  
Szentmihályi út 167-169.  
InFend Energy Kft.  
Képviselőjében: Fazekas Endre, ügyvezető  
Meghatalmazott

**„Villamos energia beszerzése 2025”  
tárgyú közbeszerzési eljárás paramétere**

1. Eljárás típusa: 2015. évi CXLI. törvény (a továbbiakban: Kbt.) 105. § (2) bekezdésének c) pontja alapján, a verseny újranyitásával a Kbt. 105. § (3)-(5) bekezdés szerinti eljárás
2. Eljárás lebonyolítása: Közbeszerzési és Ellátási Főigazgatóság (KEF) portál
3. Ajánlatok bírálati szempontja: legalacsonyabb árszint
4. Konzorciumvezető: **Dunavarsány Város Önkormányzata**
5. Beszerzési időszak: 2025.01.01-2025.12.31.
6. Árkonstrukció: képletes ár
7. Rendszerhasználati díjak: Az árak hatóságilag rögzítettek, a nyertes villamos energia kereskedőtől érkezik a számla (integrált számlázás), aki továbbszámlázza a rendszer üzemeltetőjének. A rendszerhasználati díjak jogilag nem képezhetik a közbeszerzés tárgyát, a mértékét jogszabályban határozzák meg.
8. Számlázás pénzneme: HUF
9. Tolerancia sáv: + 30 %. A toleranciaszint egész csoportra vonatkozóan értelmezendő. Alulvételezés esetén molekuladíjra vonatkozóan a szerződött villamos energia ár, felülvételezés esetén legfeljebb 25 %-os pótdíj fizetendő.
10. Villamos energia számlák fizetési határideje: 30 nap

Dunavarsány, 2024. január 19.

Budapest, 2024. január 25.

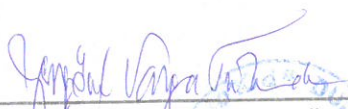
  
Dunavarsány Város Önkormányzat  
Képviselő: Gergőné Varga Tünde  
polgármester  
Megbízó

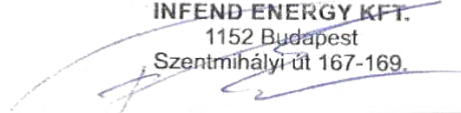
**INFEND ENERGY KFT.**  
1152 Budapest  
Szentmihályi út 167-169.  
  
InFend Energy Kft.  
Képviselő: Fazekas Endre, ügyvezető  
Energetikai Szakértő

Intézmény neve:  
Intézmény székhelye:

## INTÉZMÉNYI CSATLAKOZÁSI NYILATKOZAT

Alulírott .....<sup>1</sup> mint a/az

.....<sup>2</sup>  
(székhely:....., adószám: .....) nevében eljáró

képviselőre jogosult felelősségem tudatában kijelentem, hogy nevezett Intézmény esetében

- a központosított közbeszerzés rendszeréhez történő csatlakozás feltétele a közbeszerzésekről szóló 2015. évi CXLI. törvény .....<sup>3</sup> alapján fennáll,
- a szükséges pénzügyi fedezet – vagyis a beszerezni kívánt termékért/szolgáltatásért járó ellenérték és a Beszerzőnek fizetendő közbeszerzési díj – rendelkezésre áll, amely .....<sup>4</sup> forrásból biztosított.

Kijelentem, hogy Intézményünk ismeri és magára nézve kötelezőnek fogadja el a központosított közbeszerzési rendszerről, valamint a központi beszerző szervezet feladat- és hatásköréről szóló 168/2004. (V.25.) Kormányrendelet rendelkezéseit, ezen belül különös tekintettel a központosított közbeszerzési szabályok megsértése esetén a beszerző ezzel kapcsolatos jogosultságait szabályozó előírások alkalmazását, valamint a közbeszerzési díj fizetésére vonatkozó kötelezettséget.

Tudomásul veszem a központosított közbeszerzés és a vonatkozó keretszerződés/ keretmegállapodás feltételrendszerét, az igénybejelentésekkel, a megrendelésekkel, illetve a teljesítésekkel kapcsolatos, a Beszerző által szükségesnek tartott egyéb adatszolgáltatási kötelezettségek teljesítését, valamint a Beszerző által elektronikus formában biztosított, web-alapú tájékoztatást.

Kelt: ....., .....

.....<sup>5</sup>  
képviselőre jogosult neve  
képviselőre jogosult tisztsége  
intézmény neve

<sup>1</sup> Az Intézmény képviselőre jogosult természetes személy neve (és adatai)

<sup>2</sup> Intézmény neve (és adatai)

<sup>3</sup> A hivatkozott törvény alapján az ajánlatkérői minőség törvényhely szerinti megjelölése  
[pl. Kbt. 5.§ (1) bekezdés c) pont cb) alpont; Kbt. 5.§ (1) bekezdés e) pont; ... stb.]

<sup>4</sup> Forrás pontos megjelölése

[pl. éves költségvetési forrás; állami / Európai Unió forrásból származó támogatás esetén a támogatói okirat releváns adatainak feltüntetése, valamint a támogatási dokumentumok csatolása is szükséges]

<sup>5</sup> Képviselőre jogosult vezető(k) aláírás-minta / aláírási címpéldány szerinti aláírása

*h. a. s. J. J. J.*

# KONZORCIUMI MEGÁLLAPODÁS

## közös ajánlatkérésre

amely létrejött egyrészről **Gyál Város Önkormányzata** (székhely: 2360 Gyál, Kőrösi út 112-114. adószám: 15730370-2-13, képviselőjében eljár: Pápai Mihály polgármester) továbbiakban, mint **AJÁNLATKÉRŐ**

másrészről az **InFend Energy Kft.** (székhely: 1152 Budapest, Szentmihályi út 167-169; cégjegyzékszám: Cg. 01-09-303765, adószáma: 26135140-2-42, képviseli: Fazekas Endre ügyvezető) továbbiakban, mint **ENERGETIKAI SZAKÉRTŐ** között.

### I. Előzmények

A közbeszerzésekről szóló hatályos törvény alanyi hatálya alá tartozó szervezetek földgáz energiaszükségletük közös közbeszerzési eljárásban történő beszerzésére Konzorciumi megállapodást köthetnek. Ezt a 2015. évi CXLI. törvény (a továbbiakban: Kbt.) 29. §-ában rögzítettek teszik számukra lehetővé. A megállapodás célja, hogy biztosítsa a jelen pontban meghatározott közbeszerzési eljárásban részt vevő Ajánlatkérők együttműködésének kereteit. Dunavarsány Város Önkormányzata (a továbbiakban Konzorciumvezető) külön megbízási szerződésben rögzíti az InFend Energy Kft.-vel (a továbbiakban: Energetikai Szakértő) a „Földgáz energia beszerzése” tárgyú közbeszerzési eljárás lebonyolításának feladatait.

### II. Értelmező rendelkezések

Ezen Konzorciumi megállapodás értelmében:

- a. konzorcium: a Kbt. 29. §-a alapján közösen ajánlatot tevők együttműködése a közbeszerzési eljárás során, valamint a közbeszerzési eljárás eredményeképpen létrejövő szerződés teljesítése során;
- b. konzorciumi tag: a Kbt. 29. §-a alapján a közös ajánlattételben részt vevő személy (szervezet);
- c. konzorcium képviselője: a konzorcium azon vezető tagja (Konzorciumvezető), aki, illetőleg amely a konzorciumi tagok nevében eljár, azaz a közbeszerzési eljárásban, illetőleg a szerződés teljesítése során a kapcsolatot tartja az ajánlatkérővel;
- d. közbeszerzési eljárás: jelen Konzorciumi megállapodás I. pontjában meghatározott ajánlatkérő által meghatározott közbeszerzési eljárás.

### III. A konzorcium létrejöttének oka

A csoportos földgáz energia közbeszerzés során a csatlakozó Ajánlatkérők kihasználják a konzorciumi közbeszerzés előnyeit:

- a. Tudatos energiagazdálkodással kedvezőbb árszint érhető el, a teljes csoport fogyasztási mennyiségét árazzák a közbeszerzésben részt vevő energia kereskedők. Nagyobb beszerzési mennyiség, kedvezőbb árszint.
- b. Csoportos beszerzés esetén a csoportra vonatkozó toleranciasáv érvényes. Ezzel minimálisra csökkenthető a pótdíjazás esélye, amennyiben egyénileg eltérnek a tagok az előre megadott földgáz energia éves fogyasztási mennyiségektől. Télen jobban biztosítható a földgáz energia fogyasztásának mérséklése.
- c. Önálló, független szerződéskötés. Minden Ajánlatkérő külön köt szerződést a nyertes energia kereskedővel az eljárás végén, így Ajánlatkérők megőrzik szuverenitásukat.
- d. Nem kell Ajánlatkérőknek felelős akkreditált közbeszerzési szaktanácsadóval rendelkeznie.
- e. Nem köt le külön erőforrást az Ajánlatkérők esetében a közbeszerzés, a fent megjelölt Felek (Energetikai Szakértő) mindent lebonyolít.



#### **IV. A konzorcium tagjai**

A csoportos közbeszerzési eljárásban részt vevő szervezetek adatait a Konzorciumi megállapodás 1. számú melléklete tartalmazza. Ennek mintája jelen szerződést 1. számú mellékletét képezi. Mivel minden Ajánlatkérő más időpontban csatlakozik, Energetikai Szakértő minden Ajánlatkérő számára írásban eljuttatja a kitöltött mellékletet a közbeszerzési eljárás megindítását követően.

#### **V. A konzorcium képviselője**

A konzorcium számára a „Földgáz energia beszerzése” tárgyú csoportos közbeszerzést a Konzorciumvezető kezdeményezte, a csoport képviselőjét ő látja el. Dunavarsány Város Önkormányzata (a továbbiakban Konzorciumvezető) megbízási szerződésben rögzíti az InFend Energy Kft-vel (a továbbiakban: Energetikai Szakértő) a „Földgáz energia beszerzése” tárgyú közbeszerzési eljárás lebonyolítására vonatkozó feladatokat. A megbízási szerződés tartalmazza az Energetikai Szakértő és a Konzorciumvezető feladatait, vállalásait, valamint felelősségi rendjét. Ezt a megbízási szerződést az Energetikai Szakértő minden csatlakozó tag számára írásban biztosítja a csoportos közbeszerzési eljárás elindítása előtt.

#### **VI. A Konzorciumi megállapodás időbeli hatálya**

- a. Jelen Konzorciumi megállapodást a konzorciumi tagok határozott időre kötik, amely a közbeszerzési eljárás összegzésének megküldéséig tart.
- b. Energetikai Szakértő garantálja a csoportos közbeszerzési eljárás lefolytatását, a csatlakozó tagoktól (Ajánlatkérők) ehhez a határidőn belüli teljes dokumentáció, aláírt Konzorciumi megállapodás és a földgáz energia műszaki adatok beküldése szükséges. Az előzetesen egyeztetett határidőn túl beérkezett dokumentáció esetén Energetikai Szakértő nem tudja biztosítani a csoporthoz csatlakozás lehetőségét.

#### **VII. Egyéb rendelkezések**

- a. A konzorciumi tagok (Ajánlatkérők) a Konzorciumvezető által aláírásra kerülő megbízási szerződést a csoportos közbeszerzés lebonyolítására melynek tartalmát elfogadottnak tekintik.
- b. A konzorciumi tagok (Ajánlatkérők) jelen Konzorciumi megállapodást egyoldalúan nem mondhatják fel. Felmondás esetén az Ajánlatkérő köteles megtérítenie valamennyi kárát a többi konzorciumi tagnak, és Energetikai Szakértőnek.
- c. A csoportos közbeszerzési eljárásra vonatkozó valamennyi műszaki információt és az eljárás részletezését a Konzorciumvezető által aláírásra kerülő megbízási szerződés és annak 5. számú melléklete tartalmazza.
- d. Ajánlatkérő a Konzorciumvezetővel megegyezően, az Energetikai Szakértő számára a közbeszerzési eljárás megindítása előtt minden érintett fogyasztási helyről egy db földgáz energia friss számla másolatot és a hozzátartozó, jelenleg hatályos földgáz energia szerződés másolatot írásban elküld a műszaki előkészítéshez. Amennyiben Ajánlatkérő rendelkezik a fogyasztási helyekről táblázatos összefoglalóval a fogyasztási helyek megnevezésével, címével, a szerződő fél adataival, az éves fogyasztási mennyiség adataival, és POD azonosítóval- az aktualizált táblázat helyettesíti a számlák beküldését- de nem helyettesíti a jelenleg hatályos szerződést, amely szintén szükséges. Jelen Konzorciumi megállapodás 3. számú Meghatalmazás mellékletével a műszaki adatok kezeléséhez járul hozzá Ajánlatkérő.
- e. Ajánlatkérők számára a csoporthoz történő csatlakozást jelen Konzorciumi megállapodás és annak mellékleteinek aláírásával biztosítják, és a VII/c pontban megjelölt műszaki adatok beküldésével
- f. Kapcsolattartás  
Kapcsolattartó(k) Ajánlatkérő részéről:  
Név: Rozgonyi Erik



Beosztás: címzetes főjegyző  
Telefonszám: 06/29 540 937  
E-mail: jegyzo@gyal.hu

Kapcsolattartó(k) az Energetikai Szakértő részéről:

Név: Balogh-Fazekas Anita  
Beosztás: Értékesítési és közbeszerzési vezető  
Telefonszám: 0670 94 66 963  
E-mail: anita@infend.hu

A kapcsolattartás és a hivatalos értesítések nyomtatott formában (tértivevényes levél), az operatív ügyek intézése e-mailen és telefonon történik. Az Energetikai Szakértő kezdeményezése nyomán – igény esetén – Ajánlatkérő konzultatív együttműködést, közbenső jóváhagyást biztosít.

- g. A Megbízási Szerződés (Konzorciumvezető és Energetikai Szakértő között) 5. pontjában részletezett feladatok ellátásáért az Energetikai Szakértőt megbízási díj illeti meg.
- h. Energetikai Szakértőt a jelen Konzorciumi megállapodás 4. sz. mellékletében meghatározott összegű megbízási díj illeti meg. A megbízási díj összegét az Ajánlatkérő átutalással fizeti ki az Energetikai Szakértő Erste Bank Hungary Zrt.-nél vezetett 11600006-00000000-80293666 számú bankszámlaszámára. Az Ajánlatkérő késedelmes fizetése esetén az Energetikai Szakértő a Ptk. 6:155. § szerinti késedelmi kamatra jogosult. Az Energetikai Szakértő a megbízási díj összegéről a számlát az eljárás eredményét tartalmazó összegezés kiküldésének és KEF portálra történő feltöltésének napját követő 15 napon belül állítja ki az Ajánlatkérő részére 15 napos fizetési határidővel.
- i. A jelen szerződéshez kapcsolódóan az Energetikai Szakértő bármilyen jogcímen alapuló fizetési kötelezettsége és felelőssége legfeljebb a Megbízó által az Energetikai Szakértő részére ténylegesen megfizetett díjak összegéig terjedhet.
- j. Ajánlatkérő jelen szerződés aláírásával visszavonhatatlanul hozzájárul, hogy az Energetikai Szakértő az Ajánlatkérőt jelen szerződés aláírását követően Ügyfeleként és referenciaként jelölje meg szóban, illetve tüntesse fel írásos kiadványaiban.
- k. Ajánlatkérő és Energetikai Szakértő megerősítik, hogy a jelen Konzorciumi megállapodást teljes terjedelemben egyedileg megtárgyalták és azt közösen elolvasták, értelmezték, és mint akaratukkal mindenben megegyezőt cégszerűen jóváhagyólag írják alá. A Konzorciumi Megállapodás egymással szó szerint megegyező 4 példányban került elkészítésre. A mellékletek a Konzorciumi megállapodás elválaszthatatlan részét képezik.

Mellékletek: 1. sz. melléklet: Csatlakozó tagok listája

2. sz. melléklet: Csatlakozási szándéknyilatkozat közös ajánlatkérői csoporthoz

3. sz. melléklet: Meghatalmazás

4. sz. melléklet: Megbízási díj

5. sz. melléklet: Csatlakozás nyilatkozat- KEF portálhoz

Gyál, 2024.01.29.

Budapest, 2024.01.29.

---

Gyál Város Önkormányzata  
Ajánlatkérő  
Képviselőtében: Pápai Mihály polgármester

---

InFend Energy Kft.  
Energetikai szakértő  
Képviselőtében: Fazekas Endre ügyvezető

**CSATLAKOZÓ TAGOK LISTÁJA**

Sorszám:	Konzorciumi tag neve:	Konzorciumi tag címe:	Képviselője:	Elérhetősége (telefon, e-mail):
1.				
2.				
3.				
4.				
5.				
6.				
7.				
8.				
9.				
10.				
11.				
12.				
13.				
14.				
15.				
16.				
17.				
18.				
19.				
20.				

**CSATLAKOZÁSI SZÁNDÉKNYILATKOZAT**  
**közös ajánlatkérői csoporthoz**

Alulírott Pápai Mihály, mint **Gyál Város Önkormányzata** (székhely: 2360 Gyál, Kőrösi út 112-114. adószám: 15730370-2-13) polgármestere kijelentem, hogy Önkormányzatunk tagként be kíván lépni a **Dunavarsány Város Önkormányzata** által vezetett **„Földgáz energia beszerzése”** tárgyú, konzorciumban induló közbeszerzési eljárásba.

Kijelentem, hogy a megbízási szerződést és annak mellékleteit megismertem és elfogadom, jelen nyilatkozat aláírására jogosult vagyok.

Gyál, 2024.01.29.

---

Gyál Város Önkormányzata  
Ajánlatkérő  
Képviselétében: Pápai Mihály polgármester

## MEGHATALMAZÁS

Alulírott Pápai Mihály polgármester, mint **Gyál Város Önkormányzata** (székhely: 2360 Gyál, Kőrösi út 112-114. adószám: 15730370-2-13) – Meghatalmazó -, a meghatalmazó képviselőjében

meghatalmazom az **InFend Energy Kft-t** (székhely: 1152 Budapest, Szentmihályi út 167-169; cégjegyzékszám: 01-09-303765; adószám: 26135140-2-42; képviselőjében eljár: Fazekas Endre, ügyvezető) – Meghatalmazott – hogy **Gyál Város Önkormányzata** nevében és képviselőjében eljárjon és az alábbi tevékenységi jogköröket gyakorolja visszavonásig:

1. Kapcsolattartás szóban és írásban az energia kereskedővel az ajánlatkérést megelőző előzetes információszerezés és az azt követő közbeszerzési eljárás, valamint a szerződéskötés során.
2. Kapcsolattartás szóban és írásban a jelenlegi, a Meghatalmazóval szerződéses jogviszonyban lévő energia kereskedővel.
3. Kapcsolattartás szóban és írásban a jelenlegi, a Meghatalmazóval szerződéses jogviszonyban lévő elosztói engedélyesekkel.
4. A jelenlegi energia kereskedőknél a fogyasztási helyekre vonatkozó dokumentumok beszerzése ügyében teljeskörűen eljárjon, a Meghatalmazóra vonatkozó dokumentumokba (pl. kereskedelmi szerződés, T-görbe) betekintszen, azokat kikérje, illetve azokról másolatot kérjen.
5. A területileg illetékes energia szolgáltatónál a fogyasztási helyekre vonatkozó dokumentumok ügyében teljeskörűen eljárjon, a Meghatalmazóra vonatkozó dokumentumokba betekintszen, azokat kikérje, illetve azokról másolatot kérjen.
6. Földgáz energia közbeszerzés ügyében teljeskörűen eljárjon az energia kereskedőknél, területileg illetékes energia szolgáltatóknál.

Jelen meghatalmazás alapján a Meghatalmazott nem jogosult a Meghatalmazó nevében kötelezettségvállalásra, ajánlat elfogadására vagy szerződés megkötésére.

A Meghatalmazott a meghatalmazást elfogadja.

Gyál, 2024.01.29.

Budapest, 2024.01.29.

---

Gyál Város Önkormányzata  
Ajánlatkérő  
Képviselőjében: Pápai Mihály polgármester

---

InFend Energy Kft.  
Meghatalmazott  
Képviselőjében: Fazekas Endre, ügyvezető

## **MEGBÍZÁSI DÍJ**

1. A megbízási díjat Felek közös megegyezése alapján egyszeri 470.000 Ft + ÁFA, azaz négyszázhetvenezer forint + ÁFA díjban határozzák meg. A megbízási díj tartalmazza a közbeszerzési eljárás valamennyi költségét is.
2. Az Energetikai Szakértő a 3. pont szerinti megbízási díjra akkor is jogosult, ha eljárása nem vezetett eredményre, kivéve, ha az eredmény részben vagy egészben azért maradt el, mert az Energetikai Szakértő felróhatóan járt el.
3. Amennyiben az eredménytelen eljárás egyik fél hibájának sem róható fel (pl. nem érkezik érvényes ajánlat), új közbeszerzési eljárás kerül indításra. Ebben az esetben az eredménytelen eljárás megbízási díja az eredeti megbízási díjösszeg 50%-a, de legalább 300.000 Ft + ÁFA díjösszeg. Amennyiben az eredménytelen eljárást követően nem indul új eljárás, vagy a megismételt új közbeszerzési eljárást Megbízó Energetikai Szakértőn kívül (más megbízott útján, vagy saját maga) kívánja lebonyolítani, úgy ez esetben Megbízó az eredménytelen közbeszerzési eljárásért a teljes összegű (100 %) megbízási díj megfizetésére köteles. Az új közbeszerzési eljárás lefolytatása vonatkozásában az eredménytelen eljárást követő 5 napon belül köteles írásban nyilatkozni Energetikai Szakértő felé.
4. A megbízási díj a szerződés teljesítésekor 15 napos fizetési határidővel esedékes. Ha a szerződés a megbízás teljesítése előtt szűnt meg, az Energetikai Szakértő a megbízási díjnak tevékenységével arányos részét követelheti.

Gyál, 2024.01.29.

Budapest, 2024.01.29.

---

Gyál Város Önkormányzata  
Ajánlatkérő  
Képviselőtében: Pápai Mihály polgármester

---

InFend Energy Kft.  
Energetikai szakértő  
Képviselőtében: Fazekas Endre ügyvezető

Intézmény neve: **Gyál Város Önkormányzata**

Intézmény székhelye: 2360 Gyál, Kőrösi út 112-114.

## INTÉZMÉNYI CSATLAKOZÁSI NYILATKOZAT

Alulírott .....<sup>1</sup> (születési hely és idő: ....., anyja neve: .....,  
..... szám alatti lakos) mint a/az .....<sup>2</sup>

(székhely:....., adószám: .....) nevében eljáró képviselőre  
jogosult felelősségem tudatában kijelentem, hogy nevezett Intézmény esetében

- a központosított közbeszerzés rendszeréhez történő csatlakozás feltétele a közbeszerzésekről szóló 2015. évi CXLI. törvény .....<sup>3</sup> alapján fennáll,
- a szükséges pénzügyi fedezet – vagyis a beszerezni kívánt termékért/szolgáltatásért járó ellenérték és a Beszerzőnek fizetendő közbeszerzési díj – rendelkezésre áll, amely .....<sup>4</sup> forrásból biztosított.

Kijelentem, hogy Intézményünk ismeri és magára nézve kötelezőnek fogadja el a központosított közbeszerzési rendszerről, valamint a központi beszerző szervezet feladat- és hatásköréről szóló 168/2004. (V.25.) Kormányrendelet rendelkezéseit, ezen belül különös tekintettel a központosított közbeszerzési szabályok megsértése esetén a beszerző ezzel kapcsolatos jogosultságait szabályozó előírások alkalmazását, valamint a közbeszerzési díj fizetésére vonatkozó kötelezettséget.

Tudomásul veszem a központosított közbeszerzés és a vonatkozó keretszerződés/ keretmegállapodás feltételrendszerét, az igénybejelentésekkel, a megrendelésekkel, illetve a teljesítésekkel kapcsolatos, a Beszerző által szükségesnek tartott egyéb adatszolgáltatási kötelezettségek teljesítését, valamint a Beszerző által elektronikus formában biztosított, web-alapú tájékoztatást.

Kelt: ....., .....

.....<sup>5</sup>  
képviselőre jogosult neve  
képviselőre jogosult tisztsége  
intézmény neve

<sup>1</sup> Az Intézmény képviselőjére jogosult természetes személy neve (és adatai)

<sup>2</sup> Intézmény neve (és adatai)

<sup>3</sup> A hivatkozott törvény alapján az ajánlatkérői minőség törvényhely szerinti megjelölése  
[pl. Kbt. 5.§ (1) bekezdés c) pont cb) alpont; Kbt. 5.§ (1) bekezdés e) pont; ... stb.]

<sup>4</sup> Forrás pontos megjelölése

[pl. éves költségvetési forrás; állami / Európai Unió forrásból származó támogatás esetén a támogatói okirat releváns adatainak feltüntetése, valamint a támogatási dokumentumok csatolása is szükséges]

<sup>5</sup> Képviselőre jogosult vezető(k) aláírás-minta / aláírási címpéldány szerinti aláírása

## MEGBÍZÁSI SZERZŐDÉS

amely létrejött egyrészről **Dunavarsány Város Önkormányzata** (székhely: 2336 Dunavarsány, Kossuth Lajos utca 18.; adószám: 15730875-2-13; képviselőjében eljár: Gergőné Varga Tünde polgármester), mint Megbízó (a továbbiakban Megbízó),

másrészről az **InFend Energy Kereskedelmi és Szolgáltató Korlátolt Felelősségű Társaság** (székhely: 1152 Budapest, Szentmihályi út 167-169.; cégjegyzékszám: Cg.01-09-303765; adószám: 26135140-2-42; bankszámlaszám: 11600006-00000000-80293666; képviselőjében eljár: Fazekas Endre, ügyvezető), mint Energetikai Szakértő (a továbbiakban Energetikai Szakértő)

a továbbiakban együttesen: Felek (a továbbiakban Felek) között, alulírott helyen és időben, jelen szerződés 1. és 2. pontjában felsorolt közbeszerzési eljárás lefolytatására, az alábbi feltételek szerint:

1. A Megbízó, mint a közös ajánlatkérés céljából létrejött közbeszerzési csoport Konzorciumvezetője, megbízza Energetikai Szakértőt, hogy a közbeszerzésekről szóló 2015. évi CXLI. törvényben (továbbiakban: Kbt.) foglaltakra tekintettel „**Földgáz energia beszerzése**” tárgyban közbeszerzési eljárást kezdeményezzen, az eljárás során megbízásából eljárjon, illetve a 2. pontban részletezett feladatokat elvégezze. Energetikai szakértő a megbízást elfogadja

### 2. Energetikai Szakértő feladatát az alábbiakban részletezett feladatok alkotják:

2.1 a közös ajánlatkérés céljából létrejövő közbeszerzési csoport megszervezése a 2. számú melléklet szerint és a beszerzésre vonatkozó műszaki adatok begyűjtése,

2.2 szükség esetén hiánypótlás, adatgyűjtés céljából eljár az illetékes társaságoknál, szervezeteknél a Megbízó 3. számú melléklet meghatalmazása alapján,

2.3 műszaki adatlap elkészítése, amely tartalmazza a Megbízó energia felhasználására vonatkozó műszaki adatokat (fogyasztási helyek, címek, POD azonosítók, mennyiségek, havi bontás),

2.4 meghatározza az ajánlatkérés földgáz energia vételezésére vonatkozó szakmai pontjait,

2.5 az ajánlattételre felkérésre kerülő ajánlattevők meghatározása,

2.6 az ajánlati felhívás és a dokumentáció elkészítése, Megbízóval való egyeztetése,

2.7 a közbeszerzési eljárás megindítása és bonyolítása a KEF portálon,

2.8 ajánlattevői kérdésekre - Megbízóval történő egyeztetés után - a kiegészítő információk ajánlattevők rendelkezésére bocsátása,

2.9 az ajánlatok érvényességének vizsgálata (beleértve a szakmai-műszaki alkalmasság és a szakmai tartalom vizsgálatát is),

2.10 a bírálati munka koordinálása,

2.11 az összegezés elkészítése az elbírált ajánlatokról,

2.12 az eredmény kihirdetése,

2.13 az eljárás eredményének közzététele,

2.14 az eljárás során minden, a Kbt. által előírt írásos anyag (jegyzőkönyvek, emlékeztetők, értesítések) elkészítése,

2.15 az eljárás befejezését követően minden, az eljárásban keletkezett iratanyag eredeti példányának (iratjegyzék szerint) átadása Megbízónak,

2.16 jelenlegi földgáz energia kereskedelmi szerződés felmondásának támogatása,

2.17 az új földgáz energia kereskedelmi szerződés megkötésének szakmai támogatása.

3. A Megbízó feladatát az alábbiak képezik:

3.1 a beszerzésre vonatkozó adatok rendelkezésre bocsátása az Energetikai Szakértőnek: minden fogyasztási helyről egy db földgáz energia számla másolat (2023. évi) és a hozzá tartozó, jelenleg hatályos földgáz energia kereskedelmi szerződés másolata. Amennyiben Megbízó rendelkezik a fogyasztási helyekről táblázatos összefoglalóval a fogyasztási helyek megnevezésével, címével, a





szerező fél adataival, az éves fogyasztási mennyiség adataival és POD azonosítóval, az aktualizált táblázat helyettesíti a számlák beküldését.

3.2 az egyeztetésre bemutatott anyagok jóváhagyása,

3.3 részvétel az ajánlatok elbírálásában és a szerződéskötési folyamatokban,

3.4 a Kbt. által előírt nyilvánosság biztosítása.

4. Energetikai Szakértő a 2. pontban részletezett feladatokat folyamatosan, a felhívásban előírt – a Kbt. rendelkezéseivel összhangban levő – határidők betartásával köteles elvégezni.
5. Energetikai Szakértő megbízásának időbeli hatálya az eljárás eredményének a kihirdetéséig tart. Amennyiben jogorvoslati eljárás indul, a szerződés hatálya – a döntőbizottsági eljárásban való Energetikai Szakértői közreműködési kötelezettség teljesítése biztosítása érdekében, a folyamatba lévő ügy tekintetében – a döntőbizottsági eljárás lezárásáig meghosszabbodik.  
Az eljárás eredménytelensége esetén, az eredménytelen közbeszerzés összegezésének közzétételét követően – amennyiben Megbízó nem áll el a beszerzés szándékától – Energetikai Szakértő változatlan szerződéses feltételekkel (új szerződés keretében) bonyolítják az új közbeszerzési eljárást.
6. A Megbízó az eljárást megindító felhívás elfogadásáról írásban tájékoztatja Energetikai Szakértőt. Energetikai Szakértő ettől az időponttól jogosult a közbeszerzési eljárási cselekmények megindítására és Megbízó ettől az időponttól felel a jelen szerződésben vállalt kötelezettségeiért.
7. Megbízó vállalja, hogy minden szükséges információt, dokumentációt Energetikai Szakértő rendelkezésére bocsát, amely a megbízás szakmai ellátásához szükséges és rendelkezésére áll.
8. Megbízó jogosult a megbízás rendszeres, bármely időpontban történő ellenőrzésére, a megbízás mindenkor állásáról Energetikai Szakértőtől információt kérhet.
9. Megbízó vállalja, hogy a megbízás ellátása során Energetikai Szakértővel együttműködik, a megjelölt, szükséges nyilatkozatokat, adatokat határidőre megadja.
10. Energetikai Szakértő kijelenti, hogy a megbízás tárgyának ellátásához megfelelő szakismerettel, szakmai végzettséggel, tapasztalattal és a szükséges engedélyekkel rendelkezik. Energetikai Szakértő Felelős Akkreditált Közbeszerzési Szaktanácsadója, dr. Töröcsik Tamás lajstromszáma: 01124).
11. Energetikai Szakértőt titoktartási kötelezettség terheli minden olyan tény és adatot illetően, amelyről a jelen megbízással kapcsolatban hivatásának ellátása során szerzett tudomást. A titoktartási kötelezettség kiterjed Energetikai Szakértő által készített és birtokában lévő egyéb iratra is, ha ez titoktartás köré tartozó tény, adatot tartalmaz. Energetikai Szakértőnél folytatott hatósági vizsgálat során Energetikai Szakértő nem tárhatja fel a megbízójára vonatkozó iratokat és adatokat, de a hatóság eljárását nem akadályozhatja. A titoktartási kötelezettség Energetikai Szakértő alkalmazottaira is megfelelően irányadó.
12. Megbízó jelen Megbízási szerződést egyoldalúan nem mondhatja fel. Egyoldalú felmondás esetén a Megbízó köteles megtérítenie valamennyi kárát a többi konzorciumi tagnak és az Energetikai Szakértőnek.
13. A megbízás díja, fizetési feltételek  
Energetikai Szakértőt a jelen Konzorciumi megállapodás 4. sz. mellékletében meghatározott összegű megbízási díj illeti meg. A megbízási díj összegét az Ajánlatkérő átutalással fizeti ki az Energetikai Szakértő Erste Bank Hungary Zrt-nél vezetett 11600006-00000000-80293666 számú bankszámlaszámra. Az Ajánlatkérő késedelmes fizetése esetén az Energetikai Szakértő a Ptk. 6:155. § szerinti késedelmi kamatra jogosult. Az Energetikai Szakértő a megbízási díj összegéről a számlát az

M. G. M. J. J. J.



eljárás eredményét tartalmazó összegezés kiküldésének és KEF portálra történő feltöltésének napját követő 15 napon belül állítja ki az Ajánlatkérő részére 15 napos fizetési határidővel.

A jelen szerződéshez kapcsolódóan az Energetikai Szakértő bármilyen jogcímen alapuló fizetési kötelezettsége és felelőssége legfeljebb a Megbízó által az Energetikai Szakértő részére ténylegesen megfizetett díjak összegéig terjedhet.

14. A hirdetések elektronikus úton történő feladását Energetikai Szakértő a vonatkozó hatályos jogszabályok rendelkezései szerint végzi, vagy működik közre.
15. A szerződő felek a szerződés 1. számú mellékletét képező felelősségi rend, és a Kbt. szabályai szerint járnak el. Energetikai Szakértő felelőssége a vállalt feladatok ellátására, az eljárás szakszerű lebonyolítására terjed ki, az eljárási hibákért felel.
16. A szerződő felek rögzítik, hogy a jelen szerződés nem terjed ki a tárgyat képező közbeszerzési eljárással kapcsolatban esetlegesen keletkezett jogvitás ügyekben a Megbízó jogi képviselőjére, a jelen megbízás teljesítése során azonban a feleknek fokozott együttműködési kötelezettsége van.
17. Amennyiben Energetikai Szakértő a közbeszerzési eljárás fajtájára, az ajánlattételi felhívás, továbbá a dokumentáció tartalmára és az ajánlattevői kérdések megválaszolására (kivéve a beszerzés tárgyával kapcsolatban támasztott követelményeket és válaszokat), valamint az ajánlatok bontására, az értékelés menetére és az eljárás eredményére vonatkozó javaslatai a Kbt. rendelkezéseivel ellentétesnek bizonyulnak, úgy Energetikai Szakértő maga viseli az esetleges jogorvoslati eljárás következményeit az igazgatási díj megtérítése és a bírság megfizetése körében.  
Megbízónak bármely egyéb, a jelen pontban nem nevesített okból történő elmarasztalásáért Energetikai Szakértő nem tehető felelőssé, ilyen esetekben a jogkövetkezmény a Megbízót terheli. Energetikai Szakértő a tevékenysége körében okozott kár megtérítéséért a Ptk. vonatkozó szabályai szerint felel. Felróhatóság hiányában is felelősséggel tartozik, a visszaszolgáltatási vagy elszámolási kötelezettséggel átvett pénzért és értéktárgyért. Energetikai Szakértő mentesül a felelősség alól, ha bizonyítja, hogy a hiányt elháríthatatlan külső ok idézte elő.
18. Felek tudomásul veszik egyrészt, hogy az Állami Számvevőszék jogosult a rendelkezésükre bocsátott költségvetési pénzeszközök szerződés szerű felhasználását ellenőrizni, másrészt, hogy az információs önrendelkezési jogról és az információszabadságról szóló 2011. évi CXII. törvény 26-27.§-a alapján a szerződés tartalmáról való tájékoztatást nem lehet megtagadni üzleti titok címén.
19. Energetikai Szakértő az államháztartásról szóló törvény végrehajtásáról szóló 368/2011. (XII. 31.) Korm. rendelet 50. § (1a) bekezdésében foglaltak alapján kijelenti, hogy - figyelemmel az államháztartásról szóló 2011. évi CXCV. törvény 1. § 4. pontjára, valamint a nemzeti vagyronról szóló 2011. évi CXCVI. törvény 3. § (1) bekezdés 1. pontjára - átlátható szervezetnek minősül. Energetikai Szakértő tudomásul veszi, hogy a fenti nyilatkozatában foglaltak változásáról Megbízót haladéktalanul köteles tájékoztatni. Az Energetikai Szakértő tudomásul veszi, hogy valótlan tartalmú nyilatkozata, illetve a tájékoztatási kötelezettségének elmulasztása a szerződés Megbízó által történő azonnali felmondását vagy - ha a szerződés teljesítésére még nem került sor - a Megbízó szerződéstől történő elállását vonja maga után, amely esetben Energetikai Szakértő köteles a Megbízó ezzel kapcsolatban felmerülő valamennyi kárát megtéríteni.
20. Titoktartás
- 20.1. A Szerződő felek a jelen szerződéssel, valamint az annak során teljesített szolgáltatással kapcsolatosan kölcsönösen kijelentik, hogy a teljesítés során, vagy egyéb módon tudomásukra jutott minden információt és adatot bizalmasan kezelnek és megőriznek, ezeket a másik fél előzetes, írásbeli hozzájárulása hiányában egyik fél sem hozza nyilvánosságra, vagy illetéktelen harmadik személy tudomására. Energetikai Szakértő a birtokába került információkat kizárólag a jelen szerződésben meghatározott feladatok teljesítése érdekében használhatja fel.

L.G.Y. Japóval



- 20.2. Energetikai Szakértő vállalja, hogy az információs önrendelkezési jogról és az információszabadságról szóló 2011. évi CXII. törvény (a továbbiakban: Infotv.) 27. § (3)-(3a) bekezdésére figyelemmel üzleti titok címen nem tagadja meg a tájékoztatást a jelen szerződés lényeges tartalmáról. Energetikai Szakértő jelen szerződés aláírásával tudomásul veszi, hogy nem minősül üzleti titoknak az az adat, amelynek megismerését, vagy nyilvánosságra hozatalát külön törvény közérdekből elrendeli.
- 20.3. Energetikai Szakértő tudomására jutott minden adat, információ kizárólag a Megbízó részére hasznosítható, harmadik személy részére nem továbbítható.
- 20.4. Bizalmas információk átadására vagy nyilvánosságra hozatalára egyik fél sem jogosult, kivéve a szerződés lényeges tartalmi elemeire, azaz a Felek személyére, a szerződés tárgyára és az ellenszolgáltatás mértékére vonatkozó információkat, illetve mindazon rendelkezéseket, amelyek nyilvánosságra hozatalát a Megbízó vagy Energetikai Szakértő vonatkozásában jogszabály írja elő. Nyilvánosságra hozatalnak minősül a jogosulatlan harmadik személlyel történő közlés is.
- 20.5. A jelen szerződéssel és annak teljesítésével kapcsolatos, vagy valamely félre, különösen annak működésére, szervezetére vonatkozó információ, illetőleg minden olyan tény, adat, terv, okirat, dokumentum, eljárás bizalmas információnak minősül, amelyek nyilvánosságra hozatala a Felek hivatali érdekeit sértené, és amelynek titokban tartása érdekében a jogosult a szükséges intézkedéseket megtette, azzal, hogy önmagában a jelen pont szerződésbe foglalása nem minősül a szükséges intézkedések megtételének.
- 20.6. Energetikai Szakértő kötelezettséget vállal arra, hogy a Megbízó által átadott, a teljesítéshez kapcsolódó iratokról, dokumentumokról másolatot, kivonatot csak a Megbízó előzetes engedélyével készít, és ezen iratokba harmadik személy részére betekintést nem ad, illetve semmilyen más módon nem hozza harmadik személy tudomására azok tartalmát.
- 20.7. A titoktartási kötelezettség Energetikai Szakértőt a szerződés teljesítésére, illetőleg megszűnésére tekintet nélkül, határidő nélkül terheli. A titoktartási kötelezettség megsértéséből, illetve az adatok jogosulatlan nyilvánosságra hozatalából származó hátrányok, valamint ezek kiküszöböléséhez szükséges költségek, ideértve mind a vagyoni, mind a nem vagyoni kár megtérítését – az egyéb felelősségén túl – azt a felet terhelik, akinek a jogosulatlan nyilvánosságra hozatal tekintetében felelőssége fennáll.

## 21. Adatvédelemmel kapcsolatos kötelezettségek

Felek rögzítik, hogy a jelen szerződés időtartama alatt, valamint azt követően is, kölcsönösen betartják a hatályos magyar és európai uniós adatvédelmi szabályokat, ideértve különösen, de nem kizárólagosan az információs önrendelkezési jogról és az információszabadságról szóló 2011. évi CXII. törvény („Infotv.”), valamint a természetes személyeknek a személyes adatok kezelése tekintetében történő védelméről és az ilyen adatok szabad áramlásáról, valamint a 95/46/EK rendelet hatályon kívül helyezéséről szóló Európai Parlament és a Tanács (EU) 2016/679. számú rendelet („GDPR”) rendelkezéseit.

Felek rögzítik továbbá, hogy a jelen szerződéses együttműködés során személyes adatokat csak és kizárólag a jelen szerződés teljesítéséhez szükséges mértékben kezelnek a másik fél munkavállalóiról, közreműködőiről, illetve teljesítési segédjeiről. Ezeket az adatokat bizalmasan kezelik, és csak azon munkavállalóik, közreműködőik, illetve teljesítési segédjeik részére biztosítanak ezekhez hozzáférést, akik részére ez indokolt és szükséges. Harmadik felek részére egyebekben ezeket az adatokat nem adják át, nem hozzák nyilvánosságra és nem teszik hozzáférhetővé. Felek egyhangúlag vállalják, hogy megtesznek minden olyan szükséges lépést, ideértve a megfelelő hozzájáruló nyilatkozatok beszerzését is, amely a személyes adatok jogszerű kezelése érdekében szükséges lehet.

22. Jelen szerződésben nem szabályozott kérdésekben a Polgári Törvénykönyvről szóló 2013. évi V. törvény, valamint a közbeszerzésekről szóló 2015. évi CXLI. törvény rendelkezései az irányadók.

L.G.M. Japónd

23. Felek jelen szerződést, mint akaratukkal mindenben megegyezőt jóváhagyólag aláírták 4 (négy) eredeti példányban, melyből a Megbízót 3 példány, Energetikai Szakértőt 1 példány illet. A melléletek a Megbízási Szerződés elválaszthatatlan részét képezik.

Melléletek:

1. sz. melléklet: Dunavarsány Város Önkormányzat „Földgáz energia beszerzése” tárgyú közbeszerzési eljárásának felelősségi rendje a Kbt. 27 §-a alapján
2. sz. melléklet: Csatlakozási szándéknyilatkozat minta
3. sz. melléklet: Meghatalmazás
4. sz. melléklet: Megbízási díj
5. sz. melléklet: „Földgáz energia beszerzése” tárgyú közbeszerzési eljárás paraméterei
6. sz. melléklet: Csatlakozási nyilatkozat – KEF portálhoz

Dunavarsány, 2024. január 19.

Budapest, 2024. január 25.

  
  
**Dunavarsány Város Önkormányzata**  
Gergőné Varga Tünde dr. Szilágyi Ákos  
polgármester jegyző, mint ellenjegyző  
Megbízó

**INFEND ENERGY KFT.**  
1152 Budapest  
Szentmihályi út 167-169.  
  
**InFend Energy Kft.**  
Energetikai szakértő  
Képviselében: Fazekas Endre ügyvezető

Mag. tájékoztató: 20:  
  
2024. 01. 19.



**Dunavarsány Város Önkormányzata**  
**„Földgáz energia beszerzése” tárgyú**  
**közbeszerzési eljárásának**

**F E L E L Ő S S É G I R E N D J E**  
**a Kbt. 27. §-a alapján**

1. Dunavarsány Város Önkormányzata (a továbbiakban: Megbízó) megbízási szerződést kötött az InFend Energy Kft-vel (a továbbiakban: Energetikai Szakértő) a címben meghatározott közbeszerzési eljárás lebonyolítására. A szerződés tartalmazza Energetikai Szakértő és a Megbízó feladatait.
2. A közbeszerzési eljárásban közreműködők:  
*Előkészítés:*
  - Megbízó részéről:  
Kovács Aliz Réka
  - Energetikai Szakértő részéről:  
dr. Töröcsik Tamás, Szirt Tamás, Balogh-Fazekas Anita
3. A közbeszerzési eljárásban Energetikai Szakértő részéről közreműködő személyek:  
dr. Töröcsik Tamás FAKSZ, Balogh-Fazekas Anita Értékesítési és közbeszerzési vezető
4. Bíráló bizottság három tagú, amelybe egy személyt delegál a Megbízó, két személyt delegál Energetikai Szakértő az alábbiak szerint:
  - Végh Anita (gazdasági szakértelem)
  - dr. Töröcsik Tamás (közbeszerzési és jogi szakértelem)
  - Szirt Tamás (bíráló bizottság elnöke, közbeszerzés tárgya szerinti szakértelem)

**Nevezettek:**

- a tárgyi közbeszerzési eljárásban feladataikat illetően megfelelő szakértelemmel rendelkeznek;
  - sem ők, sem hozzátartozóik közvetve vagy közvetlenül sem rendelkeznek olyan pénzügyi, gazdasági vagy egyéb személyes érdekeltséggel, amely úgy tekinthető, hogy befolyásolja nevezettek funkcióinak pártatlan és tárgyilagos gyakorlását;
  - a közbeszerzés tárgyával kapcsolatos gazdasági tevékenységet végző gazdálkodó szervezettel, mint ajánlattevővel (a továbbiakban: érdekelt gazdálkodó szervezet) sem ők, sem hozzátartozóik nem állnak alkalmazotti jogviszonyban (munkaviszonyban, illetve munkavégzésre irányuló egyéb jogviszonyban);
  - sem ők, sem hozzátartozóik érdekelt gazdálkodó szervezetnek nem tagjai, vezető tisztségviselői, felügyelőbizottságának tagjai, cégvezetői;
  - sem nekik, sem hozzátartozóiknak érdekelt gazdálkodó szervezetben nincs tulajdoni része;
  - a közbeszerzési eljárás során az ajánlattevők esélyegyenlőségét sértő bármilyen információt, dokumentumot nem adnak ki;
  - bármely szervezet vagy személy eljárás tisztaságát vagy a többi ajánlattevő érdekeit sértő cselekménye tudomásra jutása esetén azonnali hatállyal írásban tájékoztatják Megbízót.
5. A közbeszerzési eljárás előkészítése során a beszerzés tárgyához kapcsolódó szakmai kérdésekben Energetikai Szakértő jogosult választ adni.
  6. Az ajánlattételi felhívást Energetikai Szakértő az adatszolgáltatástól számított kettő munkanap határidővel elkészíti és megküldi Megbízónak. Írásbeli jóváhagyás birtokában az Energetikai Szakértő

*L.G.M. János* 6

legkésőbb jóváhagyás kézhezvételét követő 3 munkanapon belül benyújtja az eljárásához a szükséges engedély kérést a Közbeszerzési és Ellátási Főigazgatóság KEF portálján. (Az eljárás elindítását az energia piaci változások írhatják felül, melyről Energetikai Szakértő írásban tájékoztatja Megbízót.)

7. A kiegészítő információkra vonatkozó kérdéseket Energetikai Szakértő válaszolja meg. Tájékoztatásul az Energetikai Szakértő az összeállított választ elektronikusan elküldi Megbízó számára.
8. Energetikai Szakértőnek az ajánlattételi határidő lejártakor az ajánlatokat fel kell bontania. A bontásról felvett jegyzőkönyvet haladéktalanul meg kell küldeni az ajánlat bontásán jelen nem levő ajánlattevő(k)nek és a Megbízónak. Energetikai Szakértő intézkedik az ajánlatok szakmai tartalma megfelelőségének vizsgálata tekintetében.
9. Energetikai Szakértő köteles legkésőbb az ajánlattételi határidőt követő harmadik munkanapon (ha felvilágosítás kérés és/vagy hiánypótlás vált szükségessé, úgy az azok benyújtását követő munkanapon) – az ajánlat szakmai tartalma megfelelőségének kivételével – megvizsgálni a benyújtott ajánlatok érvényességét.
10. Energetikai Szakértő a Megbízó által meghatározott időpontban köteles megállapításairól a bíráló bizottságot tájékoztatni. A bíráló bizottság ülésén a jegyzőkönyvet, továbbá a közbeszerzési eljárás eredményére vonatkozó javaslatot Energetikai Szakértő részéről kijelölt személy készíti el.
11. Az eljárás eredményére vonatkozó döntést Megbízó képviselőjében Gergőné Varga Tünde polgármester hozza meg. Amennyiben Gergőné Varga Tünde polgármester a bíráló bizottság szakvéleményétől és eredményre vonatkozó javaslatától eltérő döntést hoz, Megbízó a módosítás tekintetében felelősséggel tartozik.
12. A nyertes ajánlattevő személyére vonatkozó döntés meghozatalát követően Megbízó gondoskodik annak Energetikai Szakértőhöz történő megküldéséről, aki a döntés tartalmának megfelelően elkészíti az eljárást lezáró összefoglalást és kihirdeti az eljárás eredményét.
13. A szerződéskötés Megbízó feladatát képezi, amelyet az Energetikai Szakértő támogat. Megbízó a szerződés megkötéséről haladéktalanul és írásban tájékoztatja Energetikai Szakértőt.
14. A közbeszerzési eljárás előkészítésével, lefolytatásával kapcsolatban keletkezett minden irat a Közbeszerzési és Ellátási Főigazgatóság (KEF) felületére kerül feltöltésre. Az eljárás lezárását követően az eljárásban keletkezett iratanyagok eredeti példányát Energetikai Szakértő köteles Megbízó részére köteles átadni. Az iratanyagokat a Megbízó a Kbt. rendelkezései szerint köteles megőrizni.

Dunavarsány, 2024. január 19....

Budapest, 2024. január 25.....

  
**Dunavarsány Város Önkormányzata**  
Gergőné Varga Tünde dr. Szilágyi Ákos  
polgármester jegyző, mint ellenjegyző  
Megbízó

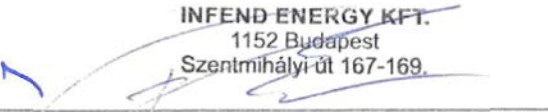
  
**INFEND ENERGY KFT.**  
1152 Budapest  
Szentmihályi-út 167-169.  
**InFend Energy Kft.**  
Energetikai szakértő  
Képviselőjében: Fizekas Endre ügyvezető



**CSATLAKOZÁSI SZÁNDÉKNYILATKOZAT**  
**közös ajánlatkérői csoporthoz (minta)**  
**(Konzorciumvezető nem írja alá)**

Alulírott ....., mint az XY INTÉZMÉNY ..... (székhely: .....; adószám: .....-...-.....;) kijelentem, hogy Intézményünk tagként be kíván lépni a Dunavarsány Város Önkormányzat által vezetett „*Földgáz energia beszerzése*” tárgyú, konzorciumban induló közbeszerzési eljárásba.

Kijelentem, hogy a megbízási szerződést és annak mellékleteit megismertem és elfogadom, jelen nyilatkozat aláírására jogosult vagyok.

....., 2024. ....

---

..... /intézmény  
Képviselőtében: .....,  
intézményvezető

M. G. M. J. J. J. J. J.

## MEGHATALMAZÁS

Alulírott **Gergőné Varga Tünde polgármester, Dunavarsány Város Önkormányzata** (székhely: 2336 Dunavarsány, Kossuth Lajos utca 18.; adószám: 15730875-2-13) Meghatalmazó-, a meghatalmazó képviselőjében

meghatalmazom **az InFend Energy Kft-t** (székhely: 1152 Budapest, Szentmihályi út 167-169; cégjegyzékszám: 01-09-303765; adószám: 26135140-2-42; képviselőjében eljár: Fazekas Endre, ügyvezető) – Meghatalmazott – hogy **Dunavarsány Város Önkormányzata** nevében és képviselőjében eljárjon és az alábbi tevékenységi jogköröket gyakorolja visszavonásig:

1. Kapcsolattartás szóban és írásban az energia kereskedőkkel az ajánlatkérést megelőző előzetes információszerzés és az azt követő közbeszerzési eljárás, valamint a szerződéskötés során.
2. Kapcsolattartás szóban és írásban a jelenlegi, a Meghatalmazóval szerződéses jogviszonyban lévő energia kereskedőkkel.
3. A jelenlegi energia kereskedőknél a fogyasztási helyekre vonatkozó dokumentumok beszerzése ügyében teljes körűen eljárjon, a Meghatalmazóra vonatkozó dokumentumokba (pl. kereskedelmi szerződés, T-görbe) betekintszen, azokat kikérje, illetve azokról másolatot kérjen.
4. A területileg illetékes energia szolgáltatónál a fogyasztási helyekre vonatkozó dokumentumok ügyében teljes körűen eljárjon, a Meghatalmazóra vonatkozó dokumentumokba betekintszen, azokat kikérje, illetve azokról másolatot kérjen.
5. **„Földgáz energia beszerzése”** ügyében teljes körűen eljárjon az energia kereskedőknél, területileg illetékes energia szolgáltatóknál.

Jelen meghatalmazás alapján a Meghatalmazott nem jogosult a Meghatalmazó nevében kötelezettségvállalásra, ajánlat elfogadására vagy szerződés megkötésére.  
A Meghatalmazott a meghatalmazást elfogadja.

Dunavarsány, 2024. január 19.

Budapest, 2024. január 25. ....



Dunavarsány Város Önkormányzat  
Képviselőjében: Gergőné Varga Tünde  
polgármester  
Megbízó

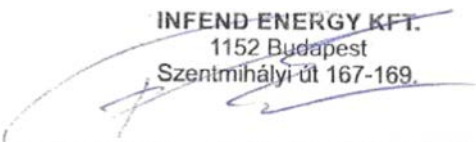

INFEND ENERGY KFT.  
1152 Budapest  
Szentmihályi út 167-169.

InFend Energy Kft.  
Képviselőjében: Fazekas Endre, ügyvezető  
Meghatalmazott

**„Földgáz energia beszerzése”  
tárgyú közbeszerzési eljárás paraméterei**

1. Eljárás típusa: 2015. évi CXLI. törvény (a továbbiakban: Kbt.) 105. § (2) bekezdésének c) pontja alapján, a verseny újranyitásával a Kbt. 105. § (3)-(5) bekezdés szerinti eljárás
2. Eljárás lebonyolítása: Közbeszerzési és Ellátási Főigazgatóság (KEF) portál
3. Ajánlatok bírálati szempontja: legalacsonyabb árszint
4. Konzorciumvezető: **Dunavarsány Város Önkormányzata**
5. Beszerzési időszak: 2024.10.01. 6:00 - 2025.10.01. 6:00
6. Árkonstrukció: képletes ár/fix forintos ár részajánlattételben
7. Rendszerhasználati díjak: Az árak hatóságilag rögzítettek, a nyertes földgáz energia kereskedőtől érkezik a számla (integrált számlázás), aki továbbszámolja a rendszer üzemeltetőjének. A rendszerhasználati díjak jogilag nem képezhetik a közbeszerzés tárgyát, a mértékét jogszabályban határozzák meg.
8. Számlázás pénzneme: HUF
9. Tolerancia sáv: +/- 20 %. A toleranciaszint egész csoportra vonatkozóan értelmezendő. Alulvételezés esetén molekuladíjra vonatkozóan a szerződött földgáz energia ár, felülvételezés esetén legfeljebb 25 %-os pótdíj fizetendő.
10. Földgáz energia számlák fizetési határideje: 30 nap

Dunavarsány, 2024. január 19.

Budapest, 2024. január 25.

  
  
**Dunavarsány Város Önkormányzata**  
Gergőné Varga Tünde dr. Szilágyi Ákos  
polgármester jegyző, mint ellenjegyző  
Megbízó

  
**INFEND ENERGY KFT.**  
1152 Budapest  
Szentmihályi út 167-169.  
**InFend Energy Kft.**  
Energetikai szakértő  
Képviselő: Fazekas Endre ügyvezető



Intézmény neve: Dunavarsány Város Önkormányzat  
 Intézmény székhelye: 2336 Dunavarsány, Kossuth Lajos utca 18.

## INTÉZMÉNYI CSATLAKOZÁSI NYILATKOZAT

Alulírott .....<sup>1</sup> mint a/az  
 .....<sup>2</sup>  
 (székhely:....., adószám: .....<sup>2</sup>) nevében eljáró  
 képviselőre jogosult felelősségem tudatában kijelentem, hogy nevezett Intézmény esetében  
 - a központosított közbeszerzés rendszeréhez történő csatlakozás feltétele a közbeszerzésekről szóló 2015.  
 évi CXLI. törvény .....<sup>3</sup> alapján fennáll,  
 - a szükséges pénzügyi fedezet – vagyis a beszerezni kívánt termékért/szolgáltatásért járó ellenérték és a  
 Beszerzőnek fizetendő közbeszerzési díj – rendelkezésre áll, amely .....<sup>4</sup>  
 forrásból biztosított.

Kijelentem, hogy Intézményünk ismeri és magára nézve kötelezőnek fogadja el a központosított  
 közbeszerzési rendszerről, valamint a központi beszerző szervezet feladat- és hatásköréről  
 szóló 168/2004. (V.25.) Kormányrendelet rendelkezéseit, ezen belül különös tekintettel  
 a központosított közbeszerzési szabályok megsértése esetén a beszerző ezzel kapcsolatos jogosultságait  
 szabályozó előírások alkalmazását, valamint a közbeszerzési díj fizetésére vonatkozó kötelezettséget.

Tudomásul veszem a központosított közbeszerzés és a vonatkozó keretszerződés/ keretmegállapodás  
 feltételrendszerét, az igénybejelentésekkel, a megrendelésekkel, illetve  
 a teljesítésekkel kapcsolatos, a Beszerző által szükségesnek tartott egyéb adatszolgáltatási kötelezettségek  
 teljesítését, valamint a Beszerző által elektronikus formában biztosított,  
 web-alapú tájékoztatást.

Kelt: ....., .....

.....<sup>5</sup>  
 képviselőre jogosult neve  
 képviselőre jogosult tisztsége  
 intézmény neve

<sup>1</sup> Az Intézmény képviselőjére jogosult természetes személy neve (és adatai)

<sup>2</sup> Intézmény neve (és adatai)

<sup>3</sup> A hivatkozott törvény alapján az ajánlatkérői minőség törvényhely szerinti megjelölése  
 [pl. Kbt. 5.§ (1) bekezdés c) pont cb) alpont; Kbt. 5.§ (1) bekezdés e) pont; ... stb.]

<sup>4</sup> Forrás pontos megjelölése

[pl. éves költségvetési forrás; állami / Európai Unió forrásból származó támogatás esetén a támogatói okirat releváns adatainak  
 feltüntetése, valamint a támogatási dokumentumok csatolása is szükséges]

<sup>5</sup> Képviselőre jogosult vezető(k) aláírás-minta / aláírási címpéldány szerinti aláírása

L. G. M. J. J. J. J.

**Tárgy:** Javaslat a Gyál Városüzemeltetési Nonprofit Kft. TOP\_PLUSZ 1.1.1-21 kódszámú pályázaton való indulásának elfogadására

### **Tisztelt Képviselő-testület!**

Megjelent a Helyi gazdaságfejlesztés című, TOP\_Plusz-1.1.1-21 kódszámú pályázati felhívás 2023. február 1-én. A pályázati dokumentáció elérhető a <https://www.palyazat.gov.hu/kozlemenyek/mdosult-a-helyi-gazdasagfejlesztis-cm-top-plusz-111-21-kdszm-felhvs-23> oldalon, az abban foglaltak alapján az új főzőkonyha beruházás megpályázható.

A pályázat beadási határideje 2024. március 4.

A pályázati dokumentumok határidőre történő elkészítéséhez a pályázati kiválasztása és a szerződéskötés megtörtént.

Abban az esetben, ha a pályázat elbírálása eredményesen zárul, akkor a beruházás megvalósítása a jövőre nézve kötelezettségekkel jár, ezért kérem a Tisztelt Képviselő-Testületet, hogy a pályázaton való részvételt jóváhagyni szíveskedjenek.

#### **Határozati javaslat:**

Gyál Város Önkormányzatának Képviselő-testülete úgy dönt, hogy jóváhagyja a Gyál Városfejlesztési és Városüzemeltetési Nonprofit Kft-nek, hogy a TOP\_PLUSZ 1.1.1-21 Helyi gazdaságfejlesztés című pályázathoz benyújtsa az új főzőkonyha beruházásról szóló pályázati anyagot.

**Határidő:** 2024. március 4.

**Felelős:** Zsigovits Gábor ügyvezető igazgató

#### **A határozati javaslat elfogadása egyszerű szótöbbséget igényel.**

**Az előterjesztést tárgyalta:** Pénzügyi és Gazdasági Bizottság

**Az előterjesztést készítette:** Zsigovits Gábor

**Gyál, 2024. február 9.**

**Zsigovits Gábor**  
ügyvezető igazgató

Az előterjesztés a költségvetési rendelettel összhangban van.

Mitku-Orosz Krisztina  
Pénzügyi és Adó Iroda vezetője

**Tárgy:** Javaslat az Arany János  
Közösségi Ház és Városi  
Könyvtár 2023. évi  
beszámolójának elfogadására

**Tisztelt Képviselő-testület!**

Gyál Város Önkormányzatának Képviselő-testülete **238/2023. (XI.30.)** számú határozatával elfogadott 2024. évi munkaterve alapján az Arany János Közösségi Ház és Városi Könyvtár intézményvezetője 2024 februárjában köteles beszámolni az intézmény működéséről.

*A muzeális intézményekről, a nyilvános könyvtári ellátásról és a közművelődésről* szóló 1997. évi CXL. törvény (a továbbiakban: Kulttv.) 65. § (2a) bekezdés szerint a települési könyvtár az éves szakmai munkatervét és az éves szakmai beszámolóját – megőrzés és hozzáférhetővé tétel, valamint a könyvtári intézet részére történő digitális továbbítás céljából – a fenntartó általi elfogadást követően 15 napon belül megküldi a vármegyei hatókörű városi könyvtár (*Hamvas Béla Pest Vármegyei Könyvtár / Szentendre*) részére.

Bretus Imre intézményvezető határidőre elkészítette a 2023. évi működésről szóló beszámolót (*1. melléklet*), melynek része a Hüttner Szilvia könyvtárvezető által elkészített beszámoló a könyvtár 2023. évi működéséről, amely külön is az előterjesztés részét képezi. (*2. melléklet*)

Kérem a Tisztelt Képviselő-testületet, hogy hozza meg döntését.

**Határozati javaslat:**

**Gyál Város Önkormányzatának Képviselő-testülete**

1. **elfogadja** az Arany János Közösségi Ház és Városi Könyvtár 2023. évi működéséről készült beszámolóját,
2. **felhatalmazza** az intézményvezetőt, hogy a Városi Könyvtár beszámolóját a vármegyei hatókörű városi könyvtár (*Hamvas Béla Pest Vármegyei Könyvtár / Szentendre*) részére továbbítsa.

**Határidő:** 1. pont: azonnal  
2. pont: 2024. március 15.

**Felelős:** polgármester, intézményvezető

**A határozati javaslat elfogadása egyszerű szótöbbséget igényel.**

**Az előterjesztést tárgyalta:** Oktatási és Kulturális Bizottság  
**Az előterjesztést készítette:** Daróciné Nagy Nikoletta ügyintéző

**Gyál, 2024. február 29.**

**Nagy József Elek**  
alpolgármester

**Melléklet:**

1. 2023. évi beszámoló Arany János Közösségi Ház és Városi Könyvtár
2. 2023. évi beszámoló Városi Könyvtár



Arany János Községi Ház és Városi Könyvtár  
2360 Gyál, Kőrösi út 118-120.  
[www.gyalikozhaz.hu](http://www.gyalikozhaz.hu)

I.sz.:2024/69\_1  
Tárgy: 2022-es beszámoló  
Ügyintéző: Bretus Imre  
Aláíró: Bretus Imre  
Beosztás: igazgató  
Ügyintézés helye, ideje:  
helyben, 2023. január 29.

## Beszámoló

### az Arany János Községi Ház és Városi Könyvtár 2023-as szakmai tevékenységéről

Gyál, 2024. január 29.

Készítette:

**Bretus Imre**  
igazgató

**Velkei Erika**  
közművelődési igazgatóhelyettes

**Hüttner Szilvia**  
könyvtárvezető

## Helyzetelemzés

Húsz éve, 2003 óta az Arany János Közösségi Ház és Városi Könyvtár Gyál Városának kedvelt, megszokott kulturális, közösségi, közszolgáltató intézménye. Két évtized alatt több mint 1,3 millió vendég vett részt az intézmény által szervezett eseményeken, rendezvényeken, programokon, 2023-ban a látogatói szám 149 813 fő volt.

A 2023-as év kiváló alapot adott arra, hogy a város közösségei visszatekintsenek és megünnepeljék a két évtized civil, közösségi és kulturális értékeit, értékeljék a jelen eredményeit és meghatározzák a következő évtized fejlesztési irányait. A 2023-as év e tekintetben is eredményesnek minősíthető, a Közösségi Ház kedvelt találkozási pont.

A 2023-ra kitűzött célok – a város természetes kulturális fejlődésének és az erős közösségi együttműködésnek a biztosítása, a nyugodt civil és intézményi összefogáson alapuló közösségi fejlődés erősítése, a városi identitás fejlesztése – teljesültek. A meghatározott közösségépítési területeken erős évet zárt az Intézmény. Az éves látogatói mutatószám azt jelzi, hogy a célok megalapozottak, a fenntartó által folyamatosan biztosított és támogatott autonóm szakmai munka eredményes. A Közösségi Ház szolgálja és kiszolgálja, szervezi, tervezi és fejleszti a város lakóinak művelődési igényeit.

### **2023 a nyugodt működés éve volt**

2023-ban az éves látogatói szám 149 813 fő volt, a programok száma 2918 volt (*Január-februárban az épület takarékosági okok miatt zárva tartott*). A 2023-es statisztikai számok azt jelzik, hogy a 2022-ben elért magas 183 ezres látogatói szám nem egyszeri eredmény volt. Az öt éve növekvő és két éve hasonló magas adatok bizakodásra adnak okot a jövőre nézve is. (*1. számú táblázat*)

A közművelődési alapok Gyálon erősek, egészségesek. 2023-ban a könyvtári területen is kedvező fordulat látható. Még 2022-ben a könyvtár éves látogatószáma 17 336 fő volt, 4417 fő vett részt könyvtári, közművelődési tartalmú programokon, addig 2023-ban a könyvtár éves látogatószáma, 10 kiállítási programmal együtt 18 813 fő volt, 4257 fő vett részt, 131 könyvtári tartalmú közművelődési programban. Ennél fontosabb az, hogy emelkedett a könyvtári informatikai rendszert használók száma, 2023-ban 51 656 volt a távelérési használat történet. A könyvtárban a beiratkozott olvasók száma 1 140 fő, a rendszeres könyvtárhasználók száma 1 830 fő. 2023-ban 411 fő volt az új beiratkozó, ebből 181 fő volt 14 év alatti. A növekedés jelentős eredmény, 2023-ban a könyvtárhasználók 22,4 százaléka új beiratkozó volt. Ennél is figyelemreméltóbb, hogy jellemzően az aktív felnőtt korosztályban növekedett a könyvtárhasználók száma, ami pedig arra utal, hogy a középkorú felnőttek és a gyermekes családok „felfedezték” a könyvtár gazdag szolgáltatási kínálatát. 2023-ban a közművelődési látogatószám és a könyvtárlátogatói szám aránya azt mutatja, hogy minden 100 látogatóból 12 könyvtárhasználó, 2022-ben ez az arányszám 100/8 volt. Az olvasók az elmúlt év során 37 233 db dokumentumot kölcsönöztek ki (2022-ben 32 489), amelyből 36 413 db nyomtatott dokumentum volt.

Az év, a fenntartói döntés értelmében – tekintettel a kialakult energiahelyzetre – január-februárban takarékosan indult, az épület zárva tartott, szolgáltatásokat nem nyújtott. Márciustól-decemberig sűrűsödött össze az éves munka, valamennyi városi értékteremtésben részt vevő szervezet és intézmény 10 hónap alatt kívánta megvalósítani 12 havi programját. Ez pedig az épület-, és a humánerő intenzív igénybevételét jelentette, de a Közösségi Ház munkatársai megfelelően reagált erre a sajátos helyzetre. Úgy vélem sem a civil szervezetek életében, sem a nevelési-oktatási intézmények közművelődési céljaiban, sem a kulturális programkínálatban nem jelentett érdemi problémát a márciusi évadkezdés. Decemberig mindent megtettünk azért, hogy a lehetőségek széles tárházával és a gazdag programkínálattal elfeledtessük a hétköznapi gondjait, fejlesszük, erősítsük az értékteremtő összefogást.

Márciusi erős évadkezdésben zenei, színházi, könyvtári, klub és alkotói műhelyekben indult el a munka.

A III. Arany János térségi versmondóversenyen a gyáli és a járási felső tagozatos általános iskolások mellett a középiskolás korosztály is képviseltette magát, Nagykőrösről is érkeztek felső tagozatos diákok.

A Petőfi 200 emlékév kapcsán a városba érkezett a látványos mozgó, múzeumbusz-kiállítás, melyet érdeklődve tekintettek meg a gyáli általános iskolás diákok.

A látványos programok, a március 15-ei nemzeti ünnep, egy új kiállítótér kialakítása és folyamatos tartalomtöltése méltó alapot adott az év további részének. A tavaszi napok ismét azt hozták, hogy a nagyobb szabású események mellett, 16-21 óra közötti időszokban gazdag fejlesztőprogramok várták az érdeklőket, nem volt szabad teremkapacitás.

Továbbra is töretlenül sikeres a baba színházi sorozat, mely hónapról hónapra nyújt tartalmas kikapcsolódást a legkisebbeknek is. Folyamatos az igény a gyermek és családi színházi előadásokra és koncertekre is. A gyáli óvodások és kisiskolások havi rendszerességgel vesznek részt hétköznap délelőttönként színházi előadásokon, Intézményünk és az oktatási – nevelési intézmények hatékony együttműködésében.

Áprilisban esélyegyenlőségi konferenciát rendeztünk, mivel Gyál Város új Helyi Esélyegyenlőségi Programot fogadott el 2023-2027 időszakra. A program bemutatásán túl a konferencián az esélyegyenlőség sokféle kihívását jártuk körül a téma kiváló szakértőivel és az érintettekkel is. Vendégünk volt Nagy József Elek alpolgármester, Pap Krisztina aljegyző asszony, Gulyás Andrea a Civil út Egyesület kurátor - szóvivője, Karvaly Sándor a Civil út Egyesület látássérült motoros nagykövete, Nagy Erika a Civil Nonprofit Kft., rehabilitációs tanácsadója, Vécsey Adrienne a Civil Nonprofit Kft., ügyvezetője, Szy Katalin klinikai pszichológus, Vizvári Csilla szociális szakértő. A program keretében a 16-18 éves korosztálynak levetítettük a Larry című nagysikerű magyar filmet, amelyet pódiumbeszélgetés követett a film rendezőjével, Bernáth Szilárdval és Thúróczy Szabolcs színművésszel, Dr. Fülöpné Böszörményi Alice oktatóval, az Eötvös József Technikum lemorzsolódás-megelőzésért felelős munkatársával és Karvaly Sándor vak influenszerrel. A közel egy órás beszélgetésen a diákok érdeklődve kapcsolódtak be az esélyegyenlőséggel kapcsolatos kérdések megvitatásába.

A Pörög a Gyáli Szoknya Egyesület áprilisban ünnepelte 15. születésnapját, mely eseményt szakmailag minden téren támogatott Intézményünk.

Májusban és júniusban a Pünkösdi Gyáli Tárlat, a Pünkösdi Utcazenei Fesztivál-Gyermeknap, a Nemzeti összetartozás napi esemény és Gyál Város két unikális értéke – Bartók park és Víztorony park – átadásának ünnepei adták számunkra a szakmai feladatot. A Gyermeknap-Pünkösdi Fesztivál 10-24 óra között várta a családokat gazdag programkínálattal. A parkátadások kihívását az adta, hogy egy időben két helyszínen, magas minőségben, megosztva a munkatársakat és a technikai infrastruktúrát, hiba nélkül kellett megoldani a programbőséget és a protokolláris feladatok összehangolását. A parkok közötti kapcsolatot a rendezvény ideje alatt közlekedő 56 fős kisvonat biztosította, ennek fogadtatása, mint ahogy a két park és a programok minősége is kiemelkedő sikere városunknak, intézményünknek.

Szintén májusban rendeztük a nagysikerű növénybörzét a Gyáli Önkéntes Szemétszedők Egyesületével karöltve.

A Gyáli Arany Néptáncgyűttes májusban ünnepelte az 5. születésnapját, melyet telt ház előtt látványos néptánc előadással koronáztak meg.

Gyáli anyukákkal együttműködésben májusban babaruha börzét is szerveztünk, ezt az eseményt is a közösségi igény keltette életre.

Hagyományos anyák napi kézműves foglalkozásunkat, majd a már szintén hagyományosnak mondható anyák napi műsorunkat is igen nagy érdeklődés követte.

A nyár folyamán nyolc tematikus fejlesztő napközis tábor várta a gyermekeket, megkönnyítve a szülők munkavégzését. A gyermekek biztonságos körülmények között, játszva tanultak és tanulva játszottak a saját fejlesztésű két kesze-kusza és két könyvtári, valamint az ének-zenei, meseterápiás, képzőművészeti és színházi táborainkban. A saját fejlesztésű kesze-kusza táborban az Intézmény kollégái évről évre, naponta változatos tematikára épülő fejlesztő eseményeket szerveznek az alsó korosztály számára. Idei évben az esélyegyenlőség jegyében érzékenyítő napon a gyerekek megismerkedhettek a látássérültek mindennapjaival, illetve a segítő kutyák szerepével. Egy-egy alkalommal természetjáró nap keretében a Gyálon élő és sokak által ismert pedagógus, Gyócsi Zoltán kíséretében ismerkedhettek a gyerekek a környék növényeivel. Az újrahasznosítás szellemében pedig egy izgalmas hangszerbemutató délutánon vehettek részt a gyerekek a Színházteremben.

A Közház táborok népszerűek, folyamatos a túljelentkezés, de jellegüknél fogva, mivel fejlesztő táborok, nem a mennyiségi, hanem a minőségi tartalmakon van a hangsúly. A szülők részéről lenne igény a tábori kínálat bővítésére, de a kínálat további bővítésének korlátai vannak.

Nyár folyamán a könyvtár is szolgáltatót, nyitva tartott. Igény mutatkozott, hogy egy átdolgozott, ügyfélbarátabb nyitvatartással méginkább kedvezzünk az olvasóknak. A döntés helyesnek bizonyult, ez is oka lehet, hogy növekedni kezdett a könyvtárhasználók száma.

Augusztusban a nemzeti ünnep és a városi utcabál programmal kezdődött az őszi évad. Mindkét program a város hagyományaihoz méltóan került megrendezésre. Szeptembertől-decemberig folyamatos alkotói munka zajlott.

Szeptember elején kezdetét vette az intézményünk 20. éves születésnapját ünneplő programok sorozata. A kerek évforduló alkalmából díszoklevelet vehettünk át Pápai Mihály polgármestertől, aki 1 millió Ft-ot adományozott a Közösségi Háznak, elismerve a két évtizedes munkát.

Kivételes hétvégén gazdag programok várták a látogatókat családi napunkon, animációs tematikából álló programnapon és a Gyáli-wood moziünnepünkön. A Gyáli-wood programon a Kojot négy lelke című, Oscar-díjra nevezett animációs filmet vetítettük a kertmoziban, vendégünk volt közönség találkozó keretében a film alkotója, Gauder Áron, és a főszereplő, Bozsó Péter. Számos fejlesztő és élményt nyújtó eseményen vehették részt a látogatók ezen a hétvégén.

Hagyományos programok között a szüreti multság, felvonulás, a terménykiállítás, a magyar népmese napja, az Országos Könyvtári Napok programjai várták a látogatókat az őszi folyamán. Az egészségprogramok keretében vendégünk volt Müller Péter pszichológus és a Cukorbetegség Egyesületével közösen hatékony programot és egészségügyi szűrőnapokat szerveztünk.

Szeptemberben tartottuk meg a Népmese napját, mely alkalomból népi játszótér, kézműves foglalkozás, kiállítás és mese délelőtt várta a családokat.

Októberben ismét vendégünk volt két színvonalas táncprodukcióval a Maros Művészegyüttes Erdélyből, Petőfi Sándor: János vitéz és Jókai Mór: Sárga rózsa táncjátékát. Másnap, október 28-án a II. Gyáli Néptáncalálkozón és táncbálgálán kilenc művészeti együttes, három óvodai csoport, három zenekar, három táncbál várta a teltház közönséget. A kiállítóteremben pedig megnyílt népviseleti kiállításunk, kalocsai hímzés tematikával, illetve kísérő programként szegedi papucskiállítás a szegedi Szent-Györgyi Albert Agórával együttműködésben. A programban felléptek: az Országos Német Nemzetiségi Önkormányzat Vecsési Német Táncsoportja, a Felsőpakonyi Néptáncsoport, a Pörög a Gyáli Szoknya Egyesület, a Forгатós Kamara Néptáncsoport, a Budakalászi Lenvirág, Lenmamik Táncsoport, az Országos Szerb Önkormányzat Tabán Szerb Néptáncsoportja, a Tébláb Művészeti Egyesület, a Gyáli Arany Néptáncsoport.

Ősszel oktatási-nevelési kerekasztal keretében hangoltuk össze az óvodák, iskolák, Közösségi Ház és Gyál város közművelődési céljait. A megbeszélésen a felek megállapították, hogy az

elért eredmények további fejlesztése közös érdek, a kialakított elvek mentén a hatékony és konstruktív az együttműködés.

Az őszi tanítási szünetben egy napos napközis foglalkozást szerveztünk a gyerekeknek „Őszi szünidei tökéletlenkedés” címen, óriási érdeklődés mellett. Az igényekre reagálva, 2024-től már a tavaszi szünet idejére is tervezünk hasonlóan napközis foglalkozást a húsvéti ünnepkörhöz kapcsolódóan.

Októberben helyet adtunk az Öröm a zene országos programnak, amelynek országos döntőjét a Közösségi Házban rendeztük meg a HANOSZ-szal közösen. 22 fiatal, feltörekvő zenekar mérte meg magát telházal Gyálon. Immáron második alkalommal adtunk helyet (2019, 2023) a Hanosz által szervezett rangos felmenő rendszerű eseménynek. A jövő nagyszínpados-fesztiválcillagai igazán parádés, ingyenesen látogatható, zenei hétvégét adtak a városnak is. Andrásik Remo a zenei zsűri elnöke adta át a zenekaroknak a díjakat: a Hangfoglaló program keretében (Szaffi, Liana, The Microwaves, Csikk, Chowteez, K-Moringa, Gorg&Benson, Butterbros, Trampúr) kapott elismerést. Az Év Felfedezettje díjat (Boyongó), a 2023. Öröm a zene díjat (Gorg&Benson) kapta. A program keretében átadták - kedves, nagyszerű népművelőről elnevezett zenei díjakat is, az Újfalusi Gábor-díjat. Az Újfalusi Gábor díjat a Crescendo Selecta, a Vissionless Humanity, a Kiss Zenészek, és a Flirt kapta.

Intézményünk az önkormányzattal, a városi sportszervekkel együtt ismét megszervezte a Tét a jövőm pályorientációs programot. Szervezésünkben minden idők legnagyobb gyáli pályaválasztási eseményén 328 gyermek és 25 középiskola - Közép-magyarországi ASzC Bercsényi Miklós Élelmiszeripari-Környezetvédelmi Technikum, Szakképző Iskola és Kollégium, Budapesti Gépészeti SZC Ganz Ábrahám Két Tanítási Nyelvű Technikum, Érdi SZC Eötvös József Technikum, BGSzC Pestszentlőrinci Technikum, Érdi SZC Kossuth Zsuzsanna Szakképző Iskola és Kollégium, Budapesti Komplex Szakképzési Centrum Pogány Frigyes Technikum, Budapesti Műszaki Szakképzési Centrum Puskás Tivadar Távközlési és Informatikai Technikum, Semmelweis Egyetem Semmelweis Ignác Többcélú Szakképző Intézménye, Sztehlo Gábor Evangélikus Óvoda, Általános Iskola és Gimnázium, Budapest XVIII. kerület Vörösmarty Mihály Ének-zenei nyelvi általános iskola és Gimnázium, BGSZC Szent István Technikum és Kollégium, Giorgio Perlasca Kereskedelmi, Vendéglátóipari Szakközépiskola és Szakiskola, VIK Vendéglátó, Turisztikai, Szépészeti és Baptista Technikum, Szakképző Iskola és Gimnázium, BKSZC Ybl Miklós Építőipari Technikum és Szakképző Iskola, Magyar Gyula Kertészeti Technikum és Szakképző Iskola, Vörösmarty Mihály Gimnázium, Fáy András Mezőgazdasági Szakgimnázium, Szakközépiskola és Kollégium, BGSZC Szily Kálmán Technikum és Kollégium, Bókay János Többcélú Szakképző Intézmény, BKSZC Weiss Manfréd Technikum, Szakképző Iskola és Kollégium, BKSZC Schulek Frigyes Két Tanítási Nyelvű Építőipari Technikum, Garabonciás Középiskola, Egressy Gábor Két Tanítási Nyelvű Technikum, BGSZC Harsányi János Technikum, BGéSZC Eötvös Loránd Technikum – valamint a Dabasi Rendőrkapitányság és a helyi ipartestület vett részt.

Évek óta szervezzünk tematikus, fejlesztő kézműves játszóházakat ünnepekhez, jeles napokhoz kapcsolódóan (húsvét, anyák napja, advent) de egyre nagyobb igény mutatkozott a közönség részéről, hogy havi egy-két alkalommal is szívesen részt vennének ilyen jellegű eseményeken. A Márton naphoz kapcsolódóan, szakmai kollégák vezetésével nagy örömmel készítették lámpásokat, libabábokat, és ajándék tárgyakat a részt vevők. 2024 januárjában kézműves játszóházzal indítottuk az évet, töretlen érdeklődés mellett.

A családok számára színházi sorozatunkban a Kincskereső kisködmön című két felvonásos zenés darabbal kedveskedünk a közönségnek.

Novemberben ismét megrendeztük közel 1200 gyermek részvételével a nagyszerű Hangszert a kézbe programot. A Nemzeti Kulturális Alap 2014-ben elindított könnyűzenei támogató programja, a Hangfoglaló Program, a Hangszert a kézbe rendezvényt megvalósító



Hangszeresek Országos Szövetsége, valamint a sorozat 73. kiállításának házigazdái, a gyáli Arany János Községi Ház és Városi Könyvtár együttműködésében 3 napon át ismerkedhettek a gyerekek a magyar és nemzetközi zenekultúrával, kipróbálhattak számos hangszert.

A Hangszert a kézbe rendezvénysorozat hetedik éve, gondoskodik arról, hogy minél több fiatal és kevésbé fiatal számára teremtse meg a hangszerek kipróbálásának a lehetőségét. 2017 februárja óta 73 alkalommal, eddig összesen mintegy 140 ezer látogatót tudtunk rávenni arra, hogy hangszereket próbáljanak ki. A Hangszert a kézbe rendezvénysorozat megvalósítását az NKA Hangfoglaló Program eddig nyolc meghívásos és egyedi pályázat révén támogatta. A Hangszert a kézbe rendezvénysorozat gyáli megnyitóján köszöntőt mondott Pápai Mihály Gyál Város polgármestere, Balogh Géza a Hangszeresek Országos Szövetségének elnöke, Bretus Imre az Arany János Községi Ház és Városi Könyvtár igazgatója, Andrásik Remo a HANOSZ főtitkára, Bajnai Zsolt a Hangfoglaló Program elindítója.

Szintén novemberben a színházi kínálatok között telt házzal zajlott az országos Déryné program keretében Sütő András: Balkáni gerle című nagysikerű színdarabja. Az országos programnak köszönhetően 200 Ft-ba került egy támogatott jegy.

Intézményünk egész évben partnere és szervezője volt a véradásoknak is. Az idei évben három alkalommal 400 felett gyáli lakos adott vért, megmentve ezzel 1200 életet.

November végétől december 23-ig a hagyományos gyáli Adventben közel 100 esemény várta a Községi Ház közönségét.

2023. november 30-án a Helyi Érték Gálával indítottuk az adventi sorozatot. 2018 óta az Intézményben működő civil szervezetek, alkotó művészeti csoportok, és a település oktatási – nevelési intézményeinek közös karácsonyi műsorával indul Gyál város adventi programsorozata. A fellépő közreműködők a Községi Ház felkérésére évről évre lelkesen készülnek erre az alkalomra, tartalmas és változatos élményt kínálva a közönségnek.

Adventi forgatagban vendégünk volt az 54 éve pályán lévő kivételes zenekar, a Kaláka gyermekzenekar, Molnár György harmonikaművész, Szulák Andrea előadóművész, Klem Viktor, Trokán Nóra színművészek, a Kodály Zoltán Alapfokú Művészeti Iskola növendékei és tanárai, Gyál Város Fúvószenekara, a Kaleidoszkóp Színház, Szabi a pék, a gyáli Foltvirágok foltvarró kör, Dóka Attila és még számos kivételes alkotói klub és kör vezetője. A kézműves játszóházakban hétről hétre minden szombaton telt házzal zajlott az alkotó munka, óriási érdeklődés övezte a műhelymunkát, hol készültek a csodálatos adventi díszek és ajándéktárgyak. A közönség részéről folyamatos volt a pozitív visszajelzés, sajnos nem tudtunk minden érdeklődőnek lehetőséget biztosítani a programokon való részvételre, hiszen a termék kapacitására is figyelemmel kellett lennünk. Minden termék maximális kihasználtság mellett működött, a belső udvarunkon is izgalmas események várták a látogatókat. Az adventi időszakban prevencióss jelleggel stroke szűrésre is lehetőség volt.

Helyet adtunk a négy alkalommal is teltházas Ady iskolai Karácsonyi Gálának és számos évzáró egyesületi programnak. December hónap a könyvtár is számos családbarát és fejlesztő programmal, eseménnyel várta a látogatókat.

Kiemelkedő siker volt a XXXII. Gyáli Téli Tárlat, amely december 1-jén nyílt meg. Évről évre egyre sikeresebb tárlatra az ország minden részéből 73 művész 160 alkotással jelentkezett. A tárlatra érkezett alkotásokat szakmai zsűri díjazta. Gyál Város Önkormányzatának jóvoltából a díjazott alkotók pénzjutalomban részesülnek. A zsűri idén négy alkotónak javasolt díjat Csizmadia Imrének, Lőrincz Irénnek, Bálint Norbert Lászlónak és Varga-Amár Lászlónak. A megnyitón közreműködött a Lakatos László Trio.

A 20. éves községi ház 7300 napjáról 2023-ban könyvet készítettünk, mintegy lezárva az intézménytörténetet ünneplő programokat. A több mint 100 oldalas kötet bemutatja a két évtized történetét, beszél a jelenről és a jövőről is. A kötetbe köszöntőt írt Pápai Mihály polgármester, Bretus Imre a Községi ház igazgatója. Interjú olvasható benne Gyimesi István nyugalmazott polgármesterrel, aki visszaemlékezik az akkori Gyálra, és Gazdik Istvánval, aki

tíz éven át vezette az intézményt. Velkei Erika közművelődési igazgatóhelyettes és Hüttner Szilvia könyvtárvezető pedig a következő évek kihívásairól ír. A könyvben gazdag fotóanyag is látható az építkezésről, az alapkőletételről, húsz év közösségépítő munkájáról. A kötetet Nagy József Elek alpolgármester és Lendvai-Kis Anita a kulturális és oktatási bizottság elnöke, Gyimesi István díszpolgár, Bretus Imre intézményvezető, Velkei Erika igazgatóhelyettes és Hüttner Szilvia könyvtárvezető mutatta be. A program keretében a „Rajzold meg, mi életre keltjük!” éves rajzpályázatunkra érkezett alkotásokat Módy Luca animációs filmkészítő keltette életre és készített egy különleges rajzfilmet az álmok álmodóiról.

Az Intézmény és a város civil szervezeteinek kapcsolatát jól szervezett, egymás szakmai munkáját segítő kölcsönös együttműködés jellemezte az Intézmény részéről. Az új meghatározott civil támogatási elvek segítik a szervezetek hatékony munkáját. A városi értékteremtő eseményeknél az épület használata az értékteremtő szervezetek számára térítésmentes. A rendszeres egyesületi munka esetében az épület használata szintén térítésmentes. A szervezetek bevételt termelő és reprezentációs programjai esetén a teremhasználat első 3 órája térítésmentes, a további igénybe vett órák esetén a terembérleti listaár alapján 50%-os díjkedvezményt illeti meg a civil szervezetet. A gyáli szervezetek rendszeresen igénybe vették a Közösségi Házat, programjaik és rendezvényeik szervezéséhez, pályázatok írásához folyamatosan biztosítottuk a feltételeket, szakmailag támogattuk az események megvalósítását.

Az Intézményben tart fenn ügyfélszolgálatot az MVM, az FCC Group és a falugazdász. Az ügyfélszolgálatok fontos közszolgáltatási feladatokat teljesítenek, így esetükben nem, vagy kedvező teremhasználati díjakat alkalmazunk.

2020-ban a visszaállított kamaragalériában a gyáli értékeket bemutató kiállítást 2023-ban is hozzávetőlegesen 3000-4000 fő tekintette meg az év során, kiemelkedő látogatói száma volt a terménykiállításnak, a táblókiállításoknak, a képzőművészeti, fotóművészeti és iparművészeti kiállítási programoknak is.

Az Intézmény továbbra is partnere volt a társadalmi és közéleti célokat szolgáló rendezvények lebonyolításának. Helyet biztosítottunk lakossági-, politikai fórumoknak, polgári esküvőknek, közgyűléseknek, iskolai-, óvodai ünnepségeknek.

Az Intézmény rendezte a nemzeti ünnepeket és egyéb kiemelkedő programokat is: Nemzeti Összetartozás Napja, nemzeti ünnepek, idősök napja, pedagógusok napja, Semmelweis nap stb., ezen programok látogatószáma hozzávetőlegesen mindösszesen 1500-2000 fő körül volt.

A könyvtári ágazati területen is stabilizálódni látszik a szervezeti átalakítás célja és az azt követő szakmai újragondolás. A könyvtár új szolgáltatásként csatlakozott az Arcanum adatbázishoz, amelynek segítségével 30 000 000 oldal digitalizált folyóiratanyagban vált lehetővé az információgyűjtés a könyvtárban található olvasói számítógépeken.

A Közösségi Ház és Városi Könyvtár által szervezett és kísért éves programszám 2918 volt. 2023-ban a programszám 3127 volt (*január-februárban az épület takarékosági okok miatt zárva tartott*). Az Intézmény állandó látogatói (tanfolyamos teremhasználók, civil és társadalmi szervezetek, sportkörök, művészeti csoportok) folyamatosan használták a Közösségi Házat és a Városi Könyvtárat. Működésünket a szakmai színvonal mellett felelős gazdálkodás jellemezte. (1. számú táblázat)

A Közösségi Ház Facebook profil követőinek 4722 főre nőtt (2022-es adat: 4293), az elért netes olvasók száma pedig éves szinten 334 806 (2022-es adat 424 157, ebben az adatban a Gyál 25 kommunikációs kampányok mutatószámai is szerepelnek) volt. A Facebook oldalt 78,9 százalékban nők, 21,1 százalékban férfiak követik. A gyáli kultúrafogyasztók többsége 35 és 44 év közötti nő, ami megegyezik az országos átlaggal. A weboldal esetében a felhasználók száma 29 108 volt. (2022-es adat: 23 000/év), az oldalmegtekintések száma 95 100 (2022-es adat: 107 744 /év) volt. A csökkenés látszólagos, a kommunikációs kampányok 2023-tól, adott programra mutató linkekre épült, hogy a felhasználók számára a webinformációban ne legyen

köztes/felesleges lépcsőfok. Az online térben való Intézményi megjelenést minden esetben elemezzük, újra és újra tervezzük, szervezzük a hatékonyság érdekében, a felhasználóink javára. A könyvtári OPAC felület közvetlenül az Intézményi honlapról is elérhető, de attól függetlenül is, így az OPAC felület 51 656 webtevékenységet nem szerepeltetjük a statisztikai mutatók között. Az adatokban az egyszeri és a rendszeres felhasználók, virtuális olvasók is beletartoznak. 2023-ban megújult az Intézmény honlapfelülete a [www.gyalikozhaz.hu](http://www.gyalikozhaz.hu). Az új felület áttekinthetőbb, könnyebben, gyorsabban programozható, informatívabb és alkalmas nagyobb digitális állományok fogadására is.

A mutatószámok azt jelzik, hogy a kommunikációs folyamatok stabilak. Az Intézmény működésének szervezeti, szakmai, kommunikációs és közkapcsolati rendszereinek a megerősítése a működési kereteken és meghatározott elveken belül folyt. A Közösségi Ház, szeretett „márka” lett. Persze dolgozni kell tovább, mivel még mindig van olyan gyáli lakos, akinek még mindig nincs fogalma a közösségi házról, a könyvtár működéséről és gazdag programkínálatáról. 2023-ban is a programstruktúrát – az elvárásához igazodva évadokra bontott – tervezés alapján állítottuk össze. Az őszi-tavaszi, nyári program-, és fesztiválkínálat és az őszi-tavaszi kínálat mára megszokott, elvárt lett.

Az intézmény humánerőforrás állománya stabilizálódik, volt ugyan fluktuáció, de a csapatban meghatározó munkatársak köre nem változott. A munkaszervezet szempontjából a könyvtár stabilizálódott, Hüttner Szilvia könyvtárvezető szervezeti javaslatára új fejlesztőpedagógus vette át a gyermekkönyvtár koordinálását. A gyáli nevelési és oktatási intézményekkel hatékony az együttműködés, napi szintű a kapcsolat, nemcsak a könyvtár, hanem a teljes Intézmény működését tekintve. Hüttner Szilvia megfelelő alapossággal folytatta a könyvtári állományok áttekintését, feldolgozását, gondoskodott a könyvtárszakmai alapokon nyugvó kulturális kínálat fejlesztéséről, a programkínálat bővítéséről, előkészítette a digitalizálási folyamat alapjait.

A közművelődési terület szakmai vezetője hatodik éve Velkei Erika, aki nagy tapasztalatokkal rendelkező, rendszerszemléletben gondolkodó, innovatív, kezdeményező, hatékony csapatjátékos és eredményes, elkötelezett szakember. A közművelődési terület eredményességének egyik záloga, hogy az intézmény vezetője és a közművelődési terület vezetője közötti erős alapokon álló az együttműködés.

Az Intézményben minden a fenntartó által engedélyezett álláshely (16 fő) fel volt töltve, de a megnövekedett feladatok hatékony elvégzése érdekében az intézményvezető további két szakalkalmazotti státuszt kért, és kapott 2024. január 1-től a fenntartótól. A könyvtár és a közművelődési intézmény szakmai kereteinek működése 2023-ban is biztosított volt.

Az Intézményben a környezettudatosság elvét követve tovább fejlesztettük az adminisztrációs eszközeinket és rendszereinket. Az iktatási rendszer, a programegyeztetési rendszer, a statisztikai adatgyűjtési rendszer, a belső kommunikációt és működést szabályozó rendszerek elektronikus háttereken futnak. Szükség esetén megoldott a home office munkavégzés. A szakmai működést előre kidolgozott és meghatározott protokollok szabályozzák, ezzel csökkentve a koordinációs hibák lehetőségét.

Az Intézmény gazdálkodási, finanszírozási helyzete szigorú gazdálkodással, a költségvetési keretek átcsoportosításával biztosított volt. A fenntartó által a költségvetésben előirányzott 20,5 millió Ft bruttó bevétel teljesítettünk. A könyvtári szolgáltatásokhoz köthető bevételek a könyvtár történetében első alkalommal teljesültek, 2023-ban összesen 1.816.960 Ft volt a könyvtár saját bevétele.

**1. számú táblázat: Jellemző közösségi aktivitások száma és látogatottsága az Arany János közösségi Ház és Városi Könyvtárban, 2022-ben és 2023-ban**

Aktivitás formája	Alkalmak száma	Részvevők száma	Alkalmak száma	Részvevők száma	Megjegyzés
	2022	2022	2023	2023	
Saját szervezésű kulturális rendezvény	915	46 187	536	31 068	Színházi előadások, koncertek, ismeretterjesztő előadások, táborok, könyvtár használat
Kiállítás	271	25 972	989	25 279	A kiállítások teljes időtartama alatt
Egyéb rendezvény	340	10 959	93	5 531	Közéleti, közösségi és magánrendezvények (oktatás, esküvő, családi bulik, állásinterjú, befogadott színházi előadások)
Civil közösségek aktivitása	448	10 198	343	6 624	Egyesületi programok (taggyűlések stb.) és a nagyközönség számára is nyitott programok összesen
Tanfolyamok	592	14 614	545	13 243	*Az összes tanfolyami alkalmak száma
Rendezvények közszolgáltatási feladat keretében	39	6 112	30	4 621	véradás, iskolai próbák, lakossági fórum, közmeghallgatás
Közösségi szolgáltatások	429	5 784	304	24 889	Közszolgáltatók ügyfélszolgálati, jegyértékesítési, Internet-használat, stb.(becsült adat)
Fontosabb aktivitások külső helyszínen, városi rendezvények	93	63 591	78	38 558	Iskola börze, adventi hétvégék, nemzeti ünnepek stb.(becsült adat)
	<b>3 127</b>	<b>183 417</b>	<b>2 918</b>	<b>149 813</b>	

Fontos megemlíteni, hogy Gyál Város a civil szervezeteinek nem csak a civil szervezeti pályázat keretében biztosít jelentős forrást. A Közösségi Házban a városi értékteremtésben részt vállaló szervezeteknek az Intézmény rendszeresen, térítésmentesen biztosít teret. 2023-ban teremhasznosítási (gazdálkodási) listaáron számolva a város a civil és kulturális szervezeteinek működését 39 716 250 Ft-al „támogatta” (2. számú táblázat).

Az Intézmény a költségvetési kereteink belül maradt, likviditása biztosított volt, a decemberig felmerült jogos fejlesztési igényt a forrásaink átcsoportosításával, a saját bevételi többletből megoldottuk. Az Intézmény működése hatodik éve nem igényelt fenntartói beavatkozást.

2023-ban az intézmény színháztermében további indokolt fejlesztéseket végeztünk. A színházi háttérfüggönyök újra tervezésével és egy vezérelt mozivászon kiépítésével 9 négyzetméterrel megnöveltük a színpad hasznos alapterületét, amely ilyen módon összetettebb színházi és koncertek befogadását is lehetővé teszi. Újra üzembe állítottuk a díszletajtót, amely gyorsabb ki és bedíszletezést tesz lehetővé. Cseréltük az elhasználódott színpadi balettpadlót. A polgármester úr 1 millió Ft-os adományát a fogadóterek (aula és könyvtár) átalakítására

használtuk fel. Tágasabb, informatívabb és elegánsabb terekkel tudjuk várni a látogatóinkat, az aulában egy nagyképernyős tv teszi hatékonyabbá az ügyféltájékoztatót. A gyermekkönyvtári tér újragondolásával, nagyobb, családbarát foglalkoztató tér került kialakításra.

Az erős igénybevételnek kitett és elhasználódott asztalok helyett 20 db rendezvényasztalt szereztünk be, az avult és nem javítható nyomtatókat, számítástechnikai eszközöket, szervert lecseréltük. Tovább fejlesztettük a vagyonvédelmi rendszert, az épületben 18 kamera gondoskodik a vagyonbiztonságról. Az épületben nincs már vakfolt, így minden bűncselekmény azonnali feljelentést von maga után és a kamerák által rögzített felvételek segítségével a bizonyítási eljárás is megalapozott. Az ügyfélszolgálati irodában burkolatfelújítást végeztünk, a kamara, táncterem és két iroda kifestésre került. Az elavult, tönkrement kertgarnitúrák helyett új garnitúrákat szereztünk be. Avulás következtében kisebb hangtechnikai eszközök és kellékek beszerzése vált elkerülhetetlenné. A rendezvények kiszolgálására kisebb rendezvénytechnikai eszközök beszerzésére került sor.

2023-ban néptáncfejlesztésre pályázatot nyújtottunk be a Nemzeti Kulturális Alaphoz sikerrel, 400 000 Ft támogatást kapott az intézmény.

Az Intézmény közkapcsolati rendszere stabil lábakon áll. A gyáli intézményekkel, civil szervezetekkel, egyházakkal folyamatos, hatékony és konstruktív a közös célok, feladatok megvalósítása. Az óvodákkal, iskolákkal az Intézmény szorosan együttműködik a szakmailag megalapozott pedagógiai munkát támogatva, közművelődési alapelveken nyugodva.

A Gyáli Arany Néptáncsoport működési keretei is biztosítottak voltak 1,4 millió Ft értékben, jelmezek, kellékek, hangzóanyagok és szakmai tiszteletdíjak kerültek beszerzésre, kifizetésre. A táncsoport fejlődési feltételei minden szempontból biztosítottak a fenntartó részéről.

A 2023-ban a büfé üzemeltetésére sikerült bérlőt találni.

## **2. A 2022. évi szakmai tevékenységet meghatározó irányelvek**

A költségvetési szerv közfeladata: Magyarország helyi önkormányzatairól szóló 2011. évi CLXXXIX. törvény 13. § (1) bekezdés 7. pontja szerinti kulturális szolgáltatás, nyilvános könyvtári ellátás biztosítása, helyi közművelődési tevékenység támogatása, valamint a muzeális intézményekről, a nyilvános könyvtári ellátásról és a közművelődésről szóló 1997. évi CXL. törvény 76. § (2) bekezdése alapján a közművelődési alapszolgáltatások megszervezése. A kulturális javak védelméről és muzeális intézményekről, a nyilvános könyvtári ellátásról és a közművelődésről szóló 1997. évi CXL. törvény, illetve a 2017. évi LXVII. törvény a muzeális intézményekről, a nyilvános könyvtári ellátásról és a közművelődésről szóló 1997. évi CXL. törvény és egyes kapcsolódó törvények módosításáról, továbbá a 2008. évi XCIX. törvény az előadó-művészeti szervezetek támogatásáról és sajátos foglalkoztatási szabályairól határozzák meg. Az Önkormányzat kötelező feladata a 2011. évi CLXXXIX. törvényből kifolyólag a helyi közművelődési tevékenység támogatása, a kulturális örökség helyi védelme és a turizmussal kapcsolatos feladatok ellátása. Gyál Város Önkormányzata Képviselő-testületének 11/2018. (V.31.) önkormányzati rendelete vonatkozik a helyi közművelődésről, az Alaptörvény 32. cikk (2) bekezdésében és Magyarország helyi önkormányzatairól szóló 2011. évi CLXXXIX. törvény 23. § (5) bekezdés 13. pontjában biztosított jogkörében, valamint az Alaptörvény 32. cikk (1) bekezdés a) pontjában, és a kulturális javak védelméről és a muzeális intézményekről, a nyilvános könyvtári ellátásról és a közművelődésről szóló 1997. évi CXL. törvény alapján. Az 1997. évi CXL. szakági törvény –illetve annak 2017-es módosítása – a tervezési és helyi kulturális folyamatok közé beemelte a kulturális alapellátás elvét. Ez a demokratikus alapelv új szakmai megközelítést kíván a könyvtári, levéltári, múzeumi és közművelődési terület munkatársaitól. Az Arany János Közösségi Ház és Városi Könyvtár ennek mentén mindent megtesz azért, hogy alapellátás alapú kultúrafogyasztás mindenki számára hozzáférhető elv legyen. A feladatvégzést a munka törvénykönyvéről szóló 2012. évi I. törvény szabályai alapján végzi az intézmény.

### **3. Az intézmény szakmai tevékenységét befolyásoló további tényezők**

Az épületben fennállása óta több mint 1,3 millió vendég vett részt az intézmény által szervezett eseményeken, rendezvényeken, programokon. Az épület és a telek adottsága bővítést nem tesz lehetővé. A jelentős térhasználat következményeként folyamatosan állagóvást kell végezni, jelentős mértékű az eszköz-elhasználódás. Az élet a megszokott kerékvágásban zajlott, megrendeztünk számos népszerű eseményt, gyermekszínházi előadásokat, felnőttszínházi programokat, koncerteket, klubprogramokat, fejlesztési programokat, rekreációs, egészségmegővő, környezettudatos eseményeket, civil eseményeket, városi nagyrendezvényeket. A hagyományos gyáli értékek mellett a programkínálatához szervesültek az új közösségfejlesztési tartalmak is.

Gyál Város Önkormányzatának Képviselő-testülete által a törvényi kötelezettségének eleget téve elfogadta a Helyi Esélyegyenlőségi Programot a 2023-2027. közötti időszakra vonatkozóan, melynek részét képezi az Intézkedési terv. A programban meghatározott feladatok kidolgozására és megvalósítására, továbbá értékelésére, ellenőrzésére és az ennek során nyert információk visszacsatolására, valamint a programba történő beépítésének garantálására Helyi Esélyegyenlőségi Programért Felelős Fórum (HEP Fórum) gondoskodik az IT-ben vállalt feladatok maradéktalan megvalósulásáért. Az Arany János Közösségi Ház és Városi Könyvtár a Helyi Esélyegyenlőségi Program Intézkedési Terv 3. számú mellékletében meghatározott feladatokat tudta teljesíteni.

A Közösségi Ház saját csoportjai továbbra is aktívan alakítják Gyál kulturális életét. A Gyál Városi Fúvószenekar heti rendszerességgel próbát tart a közösségi házban és részt vesz a város kulturális életében. A gyáli Arany Néptáncgyűttes, a Cukorbeteg Egyesülete, a Gyáli Kertbarát Kör, a Solymári Béla Nyugdíjas Pedagógus Klub, Nyugdíjas Alapítványért Nyugdíjas Klub, a Foltvirágok Foltvarró Kör, a Kovács István Pál Dalkör, a Jázmin dalkör, a Pörög a Gyáli Szoknya, Kaleidoszkóp Színpad, a sakk kör, a baba-mama klub aktív részesei a Közösségi Ház életének.

### **4. Gyáli Mi Újság**

Az újság kiadója a Közösségi Ház, a szerkesztősége a Polgármesteri Hivatalban van, a szerkesztőség függetlenül a Közösségi Háztól működik. A lap tartalmára a kiadó nincs hatása. A főszerkesztővel harmonikus a kapcsolat, a programok megjelennek a lapban. A hirdetések szervezésében továbbra is részt vesz az intézmény.

### **5. Foglalkozások, felnőttképzés**

A művelődési házak feladatkörébe tartozik a napi rendszerességgel megforduló tanfolyamok, szakkörök befogadása és működtetése. Gyálon nagy igény mutatkozik erre, hétköznap a kiadható termeket már csak a reggeli, délelőtti és kora délutáni órákban tudunk biztosítani, 16 óra után jellemzően nincs már szabad kapacitás. A legnépszerűbbek a rekreációval, mozgáskultúrával, fejlesztésekkel kapcsolatos foglalkozó programok. Hetente többszöri rendszerességűek, szakkör jellegűek. Az utóbbi években a teremérletes konstrukció iránt nőtt meg az igény, ez mind a bérlő mind a Közösségi Ház számára praktikus. A Közösségi Házban megvalósított programok műhelymunka, projekt és work shop programok. Ezek a foglalkozások ilyen módon nem tartoznak a felnőttképzési törvény hatálya alá. Ugyanakkor a Közösségi Házban két andragógus szakember is dolgozik, az alapító okirat is nevesít feladatkört, így igény esetén bármilyen tartalmú és a felnőttképzési törvénynek megfelelő felnőttképzési programra is sor kerülhet.

*A 2. számú táblázat azt mutatja, hogy az intézményt rendszeresen, térítésmentesen használó közösségek mennyi időt töltöttek és mekkora értékben 2023-ban a házban. A táblázatban az látszik, hogy Gyál Város Önkormányzata, a teremhasznosítási listaáron számolva, mennyi további közvetett támogatással segítette a város civil és kulturális szervezeteinek működését.*

Megnevezés (civil szervezet, klub, egyéb)	Órák száma 2022-ben	Százalékos megoszlás	Terembérleti díj listaáron számolva (Ft)	Órák száma 2023-ban	Százalékos megoszlás	Terembérleti díj listaáron számolva (Ft)
Solymári Béla Nyugd. Ped. Klub	69,00	4,4	990 000 Ft	64,50	4,8	1 030 000 Ft
Cukorbetegек Egyesülete	93,50	5,9	1 816 000 Ft	65,25	4,9	1 930 000 Ft
NYANYK	24,00	1,5	400 000 Ft	17,00	1,3	585 000 Ft
Jázmin Dalkör	86,50	5,5	992 500 Ft	84,00	6,3	672 000 Ft
Zeneiskola	6,75	0,4	33 750 Ft	1,00	0,1	20 000 Ft
Kertbarát Kör	104,50	6,6	3 014 000 Ft	38,25	2,9	1 323 750 Ft
PGYSZ	111,00	7,0	4 440 000 Ft	93,00	7,0	4 965 000 Ft
Tanuló gyerekek klub	13,00	0,8	81 000 Ft	28,00	2,1	320 000 Ft
Gyáli Arany Gyermeк Néptánc	238,25	15,1	9 057 000 Ft	183,00	13,7	9 229 000 Ft
Gyál Városi Fúvószeneкар	130,00	8,3	4 906 000 Ft	126,00	9,4	6 930 000 Ft
Kovács István Pál Dalkör	107,50	6,8	2 438 000 Ft	85,00	6,4	2 469 000 Ft
Sakk	250,00	15,9	2 250 000 Ft	199,00	14,9	1 791 000 Ft
Foltvirágok Foltvarró Kör	88,00	5,6	1 056 000 Ft	59,00	4,4	885 000 Ft
Kaleidoszkóp színpad	92,00	5,8	1 678 000 Ft	68,50	5,1	1 027 500 Ft
GYÖSZ	0,00	0,0	0 Ft	4,00	0,3	160 000 Ft
Kertváros szociális központ	2,00	0,1	24 000 Ft	6,50	0,5	235 000 Ft
Moms klub	43,00	2,7	387 000 Ft	55,50	4,2	882 000 Ft
Véradás	27,00	1,7	324 000 Ft	26,50	2,0	530 000 Ft
Városüzemeltetés	1,50	0,1	60 000 Ft	3,00	0,2	165 000 Ft
Polgármesteri hivatal	16,00	1,0	468 000 Ft	8,00	0,6	160 000 Ft
Meridián torna	19,00	1,2	165 000 Ft	44,00	3,3	462 000 Ft
Tertületi értéktár	0,00	0,0	0 Ft	6,00	0,4	120 000 Ft
BKSE - ökölvívó	0,00	0,0	0 Ft	1,25	0,1	25 000 Ft
Varga Csaba - Akusztikai bemutató	0,00	0,0	0 Ft	3,00	0,2	60 000 Ft
FEGY	6,00	0,4	72 000 Ft		0,0	
Ady Endre ált. iskola	46,00	2,9	1 798 000 Ft	68,00	5,1	3 740 000 Ft
<b>Összesen</b>	<b>1575</b>	<b>100</b>	<b>36 450 250 Ft</b>	<b>1337</b>	<b>100</b>	<b>39 716 250 Ft</b>

## 6. Filmszínházi tevékenység

Gyálon 2021-ben ismét van klubmoziban, kertmozi és klasszikus filmszínház is. Az oktatási intézmények kérésére rendszeres vetítések voltak, sikere volt az adventi ünnepkörben vetített négy családi filmnek is. A Gyáli-wood programban különleges filmek és alkotók vendégeink. 2023-ban a magyar animációt állítottuk a középpontba, kiállítás, foglalkozások és a Kojot négy útja film és alkotói beszélgetés engedett betekinteni a mozikultúra ezen szeletébe. Az adventi időszakban négy hétvégén is családi filmeket vetítettünk.

## **7. Könyvtári beszámoló - Hüttner Szilvia könyvtárvezető, igazgatóhelyettes készítette.**

### **7.1. Rövid vezetői összefoglaló**

A fenntartó önkormányzat döntése szerint városunkban integrált intézmény látja el a közművelődési és a közgyűjteményi-könyvtári feladatokat. A városi könyvtár az intézmény integráns, dinamikusan fejlődő része. Könyvtárunk – szakágazati feladatait szem előtt tartva – szorosan együttműködik a Közösségi Házszal, bekapcsolódunk a közművelődési és közösségfejlesztési tevékenységbe, rendszeresen szervezünk interaktív foglalkozásokat, két olvasótábort, kiállításokat, író-olvasó találkozókat, egyéb rendezvényeket.

A 2023-as év a fenntartó döntése értelmében az év első két hónapjában (január-február) az Intézmény zárva tartott, a könyvtár sem fogadott olvasókat. Ez idő alatt egyrészt háttérmunkákat végeztünk, másrészt a gyáli óvodákban jártunk papírszínház előadásainkkal. Ezalatt a két hónap alatt a Magyar Kultúra Napján, január 22-én nyitva tartottunk.

Márciusban az újra nyitáskor, megtartva a jól bevált programokat és szolgáltatásokat, újabbaknak is teret engedünk. A jól bevált programok tekintetében, az olvasói igényeknek figyelembevételével meghívtunk közismert írókat, költőket. Ezenkívül meghirdettük a megszokott pályázatainkat (mese-, novella- és versíró, illetve képregény készítő), megtartottuk a diafilmvetítéseket, szombati mesedéllelőttöket és a nyári táborokat. Új programok tekintetében, májusban újtára indítottuk a Ki kopog? elnevezésű irodalmi programunkat, amely havi egy alkalommal vendégül lát egy, az irodalomhoz köthető, de kevésbé ismert személyt (író, költő szerkesztő, dalmok stb.). Októberben három új programot indítottuk újtára, az iskola előkészítő programot - nagycsoportos óvodásoknak; Kattints! - alap számítógépes foglalkozás sorozatot és a Kapaszkodó elnevezésű irodalomterápiás önismereti csoportot.

A könyvtárban a beiratkozott olvasók száma 1140 fő, a rendszeres könyvtárhasználók száma 1830 fő. Az olvasók az elmúlt év során 37 233 db dokumentumot kölcsönöztek ki (2022-ben 32 489), amelyből 36 413 db nyomtatott dokumentum volt. Erőteljesen növekszik azon olvasók száma, akik a könyvtár 24 órában, bárhol elérhető elektronikus szolgáltatásait, az OPAC-ot használják. 2023-ban az OPAC felületén 51 656 tevékenység (2022-ben ez a szám 17 685) történt, ebből az elektronikus katalógusban 30 706 aktivitás (2022-ben ez a szám: 13 554) volt. A könyvtár közvetlen fejlesztésre és állománygyarapításra 9.229.927 Ft-ot használt fel (2022-ben ez az összeg 9 362 432 Ft volt.) 3 476 db könyvet (2022-ben ez a szám: 3896), 89 db hangoskönyvet (2022-ben ez a szám: 66 db), 84 db diafilmet (2022-ben ez a szám: 129 db) és 30 db okostáblát (kreativitást fejlesztő off line könyvtári eszköz) szereztünk be. Az ajándékba kapott könyvek közül, csak azokat dolgoztuk be (43 db), amelyekre szüksége van a könyvtárnak. A többi vagy felhasználtuk meglévő, rosszabb állapotú könyveink cseréjére, vagy tovább ajándékoztuk. A könyvtár állománya összesen 3145 db dokumentummal nőtt. 2023. december 31-ei állapot szerint az élő dokumentumok száma 62.731 db (2022-ben ez a szám: 62 506)

### **7.2. Stratégiai célok végrehajtása**

2023-ban is a kitűzött célok mentén szerveztünk programokat és fejlesztettük a könyvtárat. A zárva tartás alatt az óvodákban tartott papírszínház előadásokat anyanyelvi kompetenciafejlesztő feladatokkal tettük színesebbé, hasznosabbá a nevelési intézmények életét. Az óvodák igényeit figyelembe véve szereztünk be, a munkájukat segítő szakkönyveket, amelyeket a folyamatos használat érdekében letétbe helyeztünk az óvodákban (80 db). A zárva tartás alatt is biztosítottuk az idősek otthonának a könyveket és hangoskönyveket (40 db). Ezenkívül heti rendszerességgel járt és olvasott fel kollégánónk az idősothonban tartózkodó, nappali ellátottnak.

Szerveztünk rendhagyó irodalomórát, amelyeken Kovács Attila író, Petőfi előadásán vehettek részt a gyáli általános iskolák felső tagozatosai, illetve az Eötvös iskola diákjai (743 fő)



Az olvasás népszerűsítés jegyében több programot is szerveztünk. Példaként említve, könyvtárunk kitelepült a városi kiemelt rendezvényekre, ahol színezőkkel, ingyen elvihető könyvekkel és játékos feladatokkal vártuk a közönséget. További igényeket kielégítve, bővítettük a MiniLÜK és BambinoLÜK állományunkat könyvtári és óvodai használatra egyaránt. Ezek a füzetek kiválóan alkalmasak a különböző kompetenciák fejlesztésre, előszeretettel veszik igénybe olvasóink, de nagy örömmel használják az óvodákban és iskolákban egyaránt.

Az OPAC használata egyre nagyobb teret hódít. Már napi rendszerességgel használják olvasóink hosszabbításra, előjegyzésre, foglalásra és állománygyarapításra egyaránt. A 2022-es év végén elkezdődött digitalizálást 2023-ban is folytattuk, bár nagyon kevés idő jutott rá a napi és egyéb feladatok mellett.

Az első negyedévben két kolléga vett részt az OSZK által szervezett könyvtári marketing és rendezvényszervezés tanfolyamon.

### 7.3. Szervezet

A könyvtári szakfeladatok ellátására a fenntartó 2023-ban 3 főt engedélyez. Szervezeti változásként, közös megegyezéssel, június végén megszűnt a gyerekkönyvtáros munkaviszonya. A változás oka, hogy a gyermekkönyvtári szolgáltatások fejlesztésére felkészültebb, a gyermekek igényeit jobban értő munkatársra volt szüksége az Intézménynek. Helyébe augusztus elsején érkezett egy új kolléganő, aki óvodapedagógus és fejlesztőpedagógus is. Így jelenleg 3 fő (1 egyetemi végzettségű könyvtáros, 1 egyéb főiskolai és segédkönyvtáros végzettségű könyvtáros és 1 fő egyéb főiskolai végzettségű gyerekkönyvtáros) teljes munkaidőben és 1 fő részmunkaidőben dolgozik a könyvtári állománnyal. Többfunkciós intézményként a takarítási, gazdasági, információszolgáltatási, marketing és épületkarbantartási feladatokat az Közösségi Ház további munkatársai végzik.

### 7.4. Infrastruktúra

Sor került egy nagyteljesítményű nyomtató cseréjére, beszereztünk egy mechanikus spirálozógépet, hogy azzal is bővíthessük szolgáltatásainkat. A 2022 évvégén bevezetett új szolgáltatások (diafilm és diavetítő kölcsönzés), sikeressége miatt szükség volt további diavetítők és diafilmek beszerzésére, eszközparkunk bővítésére. A gyermek és ifjúsági korosztály komfortérzete fokozására babzsakokat vásároltunk és helyeztünk el. A 2023-ban a könyvtári válaszfal és a szolgáltatási pult áthelyezésére is sor került, így „nőtt” a fogadótér hasznos alapterülete, tágasabb, elegánsabb körülmények fogadják az olvasókat. Ennek köszönhetően már lehetőségünk lesz a könyvtárban megtartani az osztálynyi létszámú iskolás csoportoknak foglalkozásokat, könyvtárhasználati órákat, illetve az akár 30-40 fős író-olvasó találkozókat és díjkiosztókat is. A gyerekkönyvtári részleg is átalakításra került, nagyobb foglalkoztató tér várja a gyermekes családokat. Sajnos az épület nem klimatizált, így a nyári időszakban gyakran 40-42 fokot mérünk a könyvtári területen, ami a látogatók, különösen a gyermekek egészségére és a munkatársakra nézve is rejt kockázatot.

#### Az érdekltség-növelő támogatás eszközökre fordított összegének részletezése:

Dátum	Eszköz	db	Ár
2023.10.04	Könyvtámasz	100	152.700 Ft
2022.12.13.	papírszínház szett	1	39.950 Ft
2022.12.14.	társasjátékok	11	94.030 Ft
2023.12.21.	társasjátékok	1	158.173 Ft
<b>2023. év összesen</b>			<b>444.853 Ft</b>

## 7.5. Állománygyarapítás

A könyvtári állománygyarapításunk 2023-ban is tervszerűen, a gyűjtőköri szabályzatnak megfelelően történt. Az állománygyarapítás során figyelembe vesszük egyrészt olvasóink érdeklődését és állománygyarapítási ötleteiket, a hiányzó sorozatok pótlását, az újonnan megjelenő könyvek mellett a régóta keresett művek felkutatását, másrészt továbbra is igyekszünk felmérni kielégíteni a gyáli óvodák és iskolák igényeit. Folyamatosan pótoltuk az elveszett, javíthatatlan és sorozatból hiányzó dokumentumokat. A dokumentumok beszerzése több helyről történik, figyelembe véve a könyvek kedvezőbb beszerzési árát és a hiányok pótlásának lehetőségét. Folyóirataink egy részét különböző lapkiadóktól vásároljuk, nagyobb részét az NKA-tól ajándékba kapjuk. A gyűjteményfejlesztés forrásai: fenntartói támogatás, Érdekeltségnövelő támogatás, pályázatok, adó 1%, ajándékkönyvek (olvasói, kiadói, szerzői, egyéb).

## 7.6. Vásárolt könyvek

Saját keret: 5.870.927,- ebből elkölve dokumentumokra: 5.874.726,-

Érdek. Növ. Pályázat: 3.359.000,- ebből elkölve dokumentumokra: 3.092.094,-

---

Előirányzat összesen: 9.229.927,- ebből elkölve dokumentumokra összesen: 8.996.810

A saját keretből folyóiratokra 304.370 Ft-ot, diafilmekre 228.993 Ft-ot, míg hangoskönyvekre 72.245 Ft-ot költöttünk. Az érdekeltség növelő támogatás keretéből 527.783 Ft-ot fordítottunk eszközökre.

saját keret	5.870.927,-	ebből elkölve össz. dokumentumra	5.874.726,-
		ebből folyóirat	304.370,-
		ebből diafilm	228.993,-
		ebből hangoskönyv	72.245,-
Érd. Növ. Pályázat	527.783,-	ebből elkölve dokumentumokra	3.092.094,-
		ebből elkölve eszközre	444.853,-
<b>Előirányzat összesen</b>	<b>9.229.927,-</b>	<b>elkölve összesen</b>	<b>9.411.673,-</b>

Jelentkezett 181.746 Ft többlet költés, amelynek fedezete a könyvtári bevételek többlete. Ugyanezen összegből vásároltunk még folyóirattartó állványokat és babzsákokat.

Az ajándékkönyvek közül csak azok a dokumentumok kerültek feldolgozásra, amelyek az állományunkban nem voltak fellelhetők és beletartozik a gyűjtőkörünkbe, vagy a meglévő dokumentum az állapotára való tekintettel cserére szorult. Így 153 db ajándékkönyv került az állományunkba.

## 7.7. 2023-ben a dokumentumállomány gyarapodása:

2023-ben vásárolt összes dokumentum (3102 db) előállítás technológiája szerinti felosztásban 2839 db könyvet 89 db hangoskönyvet, 84 db diafilmet és 30 db okostáblát szereztünk be. Ajándékba kapott könyvek darabszáma 474 db. Az ajándékkönyvek közül csak azokat a dokumentumokat (43 db) dolgoztuk be, amelyek a gyűjtőkörünkbe tartoznak és még nem volt megtalálható az állományunkban. Az ajándékok egy részét pedig a meglévő rosszabb állapotú könyvek cseréjére használtuk fel. Így összesen 3145 db dokumentummal nőtt a könyvtár állománya.

## 7.8. Könyvtári bevételek alakulása

A könyvtár bevételét a különböző, hagyományos szolgáltatások (késedelmi díj, beiratkozási díj, stb.) díjbevételei alkotják. Ezek mellett új, fizetős program került bevezetésre, az iskola előkészítő foglalkozás. A nyári táborok díja önköltséges. A 2023-ban, a téli két hónapos zárva tartásra való tekintettel mindenkinek többször hosszabbítottuk a könyveit, arra az időszakra,

késedelmi díjat nem számítottunk. 2023-ban a könyvtár, szolgáltatásokhoz köthető bevétele, összesen 1.816 960 Ft volt.

### **7.9. Állományalakítás**

A 2023-as évben a tervszerű állományapasztás keretében selejtezésre került 1921 kötet, 1.310.790,- Ft értékben. A tervszerű állományapasztás célja, hogy egy jól áttekinthető és jól használható gyűjteményt biztosíthassunk olvasóinknak, ezért szükséges a tartalmilag elavult, elhasználódott, vagy megrongált könyvek selejtezése.

2023. december 31-ei állapot szerint az élő dokumentum összesen 62.731 db. A december hónapban beérkezett dokumentumok egy része még nem került feldolgozásra december 31-éig. Ez összesen 599 db dokumentum. Egy dokumentum feldolgozása az érkeztetéstől a számítógépes adatrögzítésen keresztül a polcra kerülésig kb. 15 nap. Ez idő alatt a könyvek gerincére - az ismeretközlő dokumentumok esetében szakjelzetet és Cutter-számot, míg a szépirodalmi dokumentumoknál Cutter-számot - jelzetet ragasztunk. A megrongálódott könyveket a lehetőségeinkhez mérten megjavítjuk. Amely köteteket már nem tudjuk megjavítani, azokat leselejtezzük és ha szükséges újra beszerezzük.

A helytörténeti anyag gyűjtése és archiválása folyamatos, amely munkafolyamatok a helytörténeti vonatkozású dokumentumok védelmét és hozzáférhetőségét szolgálja. Az elmúlt évben, kapacitáshiány okán lelassult.

### **7.10. Beiratkozott olvasók száma**

A könyvtárban a beiratkozott olvasók száma 1140 fő, a rendszeres könyvtárhasználók száma 1830 fő. Ennél is figyelemreméltóbb, hogy jellemzően az aktív felnőtt korosztályban növekedett a könyvtárhasználók száma, ami pedig arra utal, hogy a középkorú felnőttek és a gyermekes családok „felfedezték” a könyvtár gazdag szolgáltatási kínálatát. 2023-ban a közművelődési látogatószám és a könyvtárlátogatói szám aránya azt mutatja, hogy minden 100 látogatóból 12 könyvtárhasználó, 2022-ben ez az arányszám 100/8 volt. Az olvasók az elmúlt év során 37 233 db dokumentumot kölcsönöztek ki (2022-ben 32 489), amelyből 36 413 db nyomtatott dokumentum volt.

Az új, rendszeres olvasók mutatószáma:  
2021. évi: 119 fő, ebből 45 fő 14 év alatti  
2022. évi: 347 fő, ebből 180 fő 14 év alatti  
**2023. évi: 411 fő, ebből 181 14 év alatti**

A fenti adatokból jól látszik, hogy a könyvtárlátogatói kedv továbbra is növekvő tendenciát mutat. Szolgáltatások tekintetében, bővítettük a könyvtárhasználók ingyenes körét. 70 év helyett, már 65 éves kortól eltekintünk a beiratkozási díjtól, illetve minden nappali tagozatos diáknak (felsőoktatású is) lehetősége van díjmentesen használni a könyvtár térítésmentes szolgáltatásait.

### **7.11. Távelérés és olvasóbarát szolgáltatási kör**

2023-ban az OPAC használat száma összesen 51.656 db volt.

*Az OPAC használatának alakulása 2023. évben:*

<b>dátum</b>	<b>használat</b>
2023. január	1636 db
2023. február	1129 db
2023. március	4526 db
2023. április	4713 db
2023. május	2472 db
2023. június	3585 db
<b>1. félév</b>	<b>18061 db</b>
2023. július	5343 db
2023. augusztus	4600 db
2023. szeptember	5022 db
2023. október	5018 db
2023. november	5541 db
2023. december	4486 db
<b>2. félév</b>	<b>48071 db</b>
<b>2022. év összesen</b>	<b>51656 db</b>

*Összehasonlítás az OPAC használatáról, 2021., a 2022. és 2023. évet egybevetve. A táblázat alapján megfigyelhető az OPAC használatának ugrásszerű növekedése, illetve, hogy a gyáli olvasók, a szolgáltatásfejlesztésben bevezetett elektronikus könyvtári lehetőségeket egyre gyakrabban veszik igénybe. A következő táblázatban az elmúlt 3 év OPAC használatának adatai láthatók, a teljesség igénye nélkül. A legkedveltebb szolgáltatás típusok megjelenítése mellett, vastagon szedve az összes használat látható.*

<b>Használat módja</b>	<b>2021.</b>	<b>2022.</b>	<b>2023.</b>
Keresés a katalógusban	1530	13554	36774
Bejelentkezés	134	134	3499
Regisztráció aktiválása	76	49	122
Aktuális kölcsönzések lekérdezése	93	466	4339
Előjegyzések és foglalások lekérdezése	32	126	700
Korábbi kölcsönzések lekérdezése	53	60	522
Olvasó személyes adatok lekérdezése	30	35	212
Témafigyelések lekérdezése	28	29	125
Gyarapítási javaslat küldése	5	23	101
Meghosszabbítás	7	58	583
Előjegyzés	10	88	318
Polcra tett	97	158	715
Polc lekérdezése	68	218	2542

### **7.12. Partnerségi együttműködések**

A munka során törekszünk arra, hogy a könyvtár hatékonyan együttműködjön a város vezetésével, oktatási intézményekkel, a civil szervezetekkel. A 2023-as évben is részt vettünk az Országos Könyvtári Napokon. A könyvtárosok az elmúlt évben több online konferencián, tanfolyamon is részt vettek, ezzel is elősegítve a könyvtári szolgáltatások minőségi fejlesztését. Tagjai vagyunk a Magyar Könyvtárosok Egyesülete Pest Megyei Szervezetének, és aktívan részt veszünk a közgyűléseken. Több könyvtárral és iskolaikönyvtárral is tartjuk a kapcsolatot. 2023-ban 19 középiskolai diák teljesített közösségi szolgálatot, összesen 682 órában. A 2021. évhez képest a diákok létszáma kicsit csökkent, ellenben a könyvtárban töltött munkaórájuk megnövekedett. A munkaóra tekintetében kb. 20% növekedés volt tapasztalható. Ez évben kiemelten odaadó és értelmes gyerekek kerültek hozzánk közösségi szolgálatra, amely most is nagy segítség volt számunkra.

### **7.13. PR/marketing/kommunikáció eredményei**

Eseményekről rendszeresen tájékoztatjuk a lakosságot és az olvasóinkat. Az iskolákba és az óvodákba rendszeresen kivisszük plakátjainkat, tájékoztatást adunk a gyerekeknek és a felnőtteknek szóló rendezvényeinkről. Kiemelt tájékoztató felületünk a Községi Ház weboldala és Facebook oldala. Weboldalon belül részletes könyvtári aloldalunk van, ahol a legfrissebb programjaink, pályázataink, eseményeink is megtalálhatóak. Rendszeresen tájékoztat a könyvtár programjairól a vecsési Williams TV és a helyi újság is. A könyvtár hírlevél szolgáltatást is fenntart a beiratkozott és a regisztrált olvasóknak.

### **7.14. Közösségi szolgálat**

2023-ban 19 középiskolai diák teljesített közösségi szolgálatot, összesen 682 órában. A 2022. évhez képest a diákok létszáma minimálisan csökkent, ezzel ellentétben a könyvtárban töltött munkaórájuk növekedett, amely az elmúlt évben is nagy segítség volt számunkra.

### **7.15. Rendezvények a könyvtárban**

A 2023. évben a könyvtárszakmai alapokon álló rendezvények bővültek az előző évhez képest. Ettől az évtől, Irodalmi élményfürdő néven hirdetjük irodalmi programjainkat, amely három típusú találkozót foglal magába. Egyrészt az Irodalmi Szalont, amelynek keretében az irodalmat kedvelő és verseket, novellákat író gyáli közösség találkozik havi rendszerességgel. Másrészt közismert irodalmi szereplőket hívunk meg évi 2-3 alkalommal, olvasói igények figyelembevételével, kérdőíves olvasói felmérés alapján. 2023-ban Fábíán Janka, Szabó T. Anna és Dragomán György voltak a vendégeink. Mindhármukat nagy érdeklődés, teltház fogadta. Harmadik szegmense az Irodalmi élményfürdőnek, a 2023-ban útnak induló Ki kopog? sorozatunk, amelynek keretében havi rendszerességgel látogat el hozzánk egy kevésbé közismert, de fontos irodalmi személy (író, költő, szerkesztő, dalnok stb.). Ennek szervezésében és moderálásában a Gyálon élő Balázs-Mátyás Zsolt, költő, előadóművész alkotótársunk.

Ezenkívül meghirdettük a megszokott pályázatainkat. Tavasszal a versíró, illetve képregény készítő pályázatot írtuk ki. Ez utóbbit, a Petőfi évhez kötődően egy szabadon választott Petőfi vershez kértük társítani. A versírópályázatunkra rekord mennyiségű, összesen 74 db vers érkezett. Az őszi szezonban a mese-és novellaíró pályázat került kiírásra 21 db mese és 42 db novella került zsűrizésre.

A 2023-as évben is nagy sikere volt Kovács Attila által megtartott rendhagyó irodalomóráknak. Tavasszal, Petőfi előadásával nyugőzte le a gyáli iskolák felsőseit és az Eötvös iskola diákjait a színházteremben.

Az együttműködés keretében, az első félévben kétszer tartottunk irodalomtanárokkal kerekasztal megbeszélést.

Új szolgáltatásként nyáron csatlakoztunk az Arcanum adatbázishoz, amelynek segítségével 30 millió oldalnyi digitalizált folyóiratban vált lehetővé a könyvtárban található olvasói számítógépeken az adatkeresés.

Az idén két nyári olvasótábor került megrendezésre. Mindkét tábor a 9-12 évesekre fókuszált. Ellátogattunk különböző típusú könyvtárakba és a Petőfi Irodalmi Múzeumba. A gyerekek megismerkedhettek a könyvtár tereivel, a dokumentumtípusokkal. Elkészítették első elektronikus könyvüket, amely komoly keresést igényelt hagyományos- és elektronikus dokumentumokban egyaránt. Megismerkedtek a japán könyvkötési technikával és egy meséhez elkészítették saját illusztrációjú papírszínházukat, amelyet a tábor végén, záró akkordként előadtak szüleiknek.

Ősszel részt vettünk az Országos Könyvtári Napok rendezvénysorozatában (2023. október 2-7.). Ez idő alatt ingyenes volt a beiratkozás, megbocsátás hete keretén belül bárki ingyen visszahozhatta késedelmes könyveit. Az ingyenes visszahozattalal idén is többen éltek, olyanok is, akiknek már egy, vagy két éve lejárt a kölcsönzésük. Vendégünk volt Gyócsi László író – felnőtt olvasóinknak és Nyulász Péter, aki 4 előadáson összesen 8 óvodáscsoport gyermekeit varázsolta el mesevilágával.

Októberben három új programot indítottuk útjára:

1. Iskolai előkészítő óvodásoknak, amely két csoporttal indult októberben és 2024. május végéig tart;
2. Kattints!/: kezdő számítógépes foglalkozás – a hatalmas érdeklődésre való tekintettel 2024. májusáig betöltöttük minden helyet és még így is maradtak akik már csak a várólistára kerülhettek;
3. Kapaszkodó: irodalomterápiás önismereti csoport, amely havi rendszerességgel jelentkezik és nyitott csoport lévén bármikor lehet csatlakozni a csoporthoz.

Adventi program keretében vendégünk volt Czirják Erika mesemondó, aki nem csak a kicsiket, hanem a szüleiket is elkápráztatta meséjével, játékaival és mézeskalács írókázással.

Egész évben folyamatosan tartottunk diafilmvetítéseket, papírszínház előadásokat és havi 1-2 alkalommal szombati mesedéllelőttöket. A nagyszerű könyvszüret akciónkat idén ősszel is útjára indítottuk - a leselejtezett, de még jó állapotú könyveket, az olvasók örökbe fogadhatták. Könyvtárközi kölcsönzést is igénybe vettünk, nem csak az Országos Dokumentum-ellátási Rendszer<sup>1</sup>-en keresztül, ezen túlmenően az ODR-en kívül mi is szolgáltatunk.

Könyvtárunk honlapja közös a Közösségi Házszal, ugyanúgy, mint ahogy a Facebook profilunk is. Mindkettőn nyomon követhetőek a programjaink, pályázataink, eseményeink. A Szikla21 rendszer hírlevél kiküldési rendszerét rendszeresen használjuk. Az OPAC-on keresztül egyre többen hosszabbítanak és adnak le előjegyzést, foglalást, illetve gyarapítást.

Könyvtári rendezvények: 30 féle programon, 131 alkalommal, 2387 gyerek, 1880 felnőtt, összesen 4257 fő vett részt. A Lépték-galériában (9 kiállítás) és a könyvtári olvasói térben rendezett egy további kiállításokat 5 634 gyerek 8 922 felnőtt, összesen 14 556 fő tekinthette meg. Mivel az intézmény integrált, az adat nem bontja a könyvtári és közművelődési látogatói számot.

## 7.16. Könyvtári kommunikáció

Eseményekről továbbra is rendszeresen tájékoztatjuk a lakosságot és az olvasóinkat. Az iskolákat, óvodákat plakátjainkkal több alkalommal felkeressük, felvilágosítást adunk a gyerekeknek és a felnőtteknek szóló rendezvényeinkről. Legfontosabb tájékoztató felületünk a Közösségi Ház megújult weboldala, ezen belül részletes könyvtári aloldalunk van, ahol a legfrissebb programjaink és a legfontosabb információk is megtalálhatóak a könyvtár életéről,

<sup>1</sup> Országos Dokumentum-ellátási Rendszer (ODR) működését az 1997. évi CXL. törvényben foglaltak alapján a 73/2003.(V.28.) Kormányrendelet szabályozza. Az Országos Dokumentum-ellátási Rendszer célja, hogy minél szélesebb körben tudjanak információkat eljuttatni az olvasókhöz, hogy mindenki azonos eséllyel jusson hozzá a dokumentumokhoz.

közös Facebook oldalt működtetünk a Közösségi Házzal, amelynek felületén minden programunkról tájékoztatjuk az érdeklődőket. Rendszeresen tájékoztat a könyvtár programjairól a vecsési Williams TV. A helyi újságban is megjelennek cikkek a könyvtárról. A könyvtár hírlevél szolgáltatást is fenntart a regisztrált olvasóknak.

#### **7.17. Az energiaválság okozta változásokról**

2023-ban az energiaválság annyiban érintette könyvtárunkat, hogy 2023.januárjában és februárjában zárva tartott az intézményt, amelyben 10 fokos hőmérsékletet volt fenntartva. A temperáló fűtés ellenére az állományban kár nem keletkezett.

#### **8. Intézményi kommunikáció, marketing**

A kommunikációs csatornákon a Közösségi Ház 2023-ban gyorsan, pontosan, hatékonyan tájékoztatta a lakosságot. Továbbra is jelen van a ház a hagyományos felületeken: plakátok, Gyáli Mi Újság, programajánló füzetek, a Williams Tv-ben és elektronikus körleveleken, beépített képiújságon és személyes kapcsolattartásban, közösségi médiában. 2023-ban egy intézménytörténeti könyv is készült.

#### **9. Az intézmény kapcsolatrendszere**

Az intézmény első számú partnere Gyál Város Önkormányzata. 2023-ban célorientált, hatékony és harmonikus kapcsolat jellemezte az együttműködést. A fenntartó önkormányzat, Pápai Mihály polgármester, Nagy József Elek alpolgármester, a képviselő testület is elkötelezetten támogatja a város kulturális és közösségi életének a fejlődését. Szakmai szervezetekkel őriztük és mélyítettük az együttműködést. A városban működő civil szervezetekkel és oktatási intézményekkel tartalmas, folyamatos és színvonalas munkakapcsolat volt, van, megrendeztük a civil és intézményi kerekasztal fórumokat is.

#### **10. Tárgyi, technikai fejlesztések, átalakítások**

Ahhoz, hogy az Arany János Közösségi Ház és Városi Könyvtár megfeleljen a 21. századi közösségi térrel kapcsolatos felhasználói igényeknek, folyamatos fejlesztésekre volt, van és lesz is szükség. Ezen a téren Gyál Város Önkormányzata elkötelezett. A rezsiköltségek emelkedése előtérbe helyezte az épület átfogó korszerűsítését, amely reményeim szerint a következő években meg is valósulhat.

## 11. Összegzés

Az Arany János Községi Ház és Városi Könyvtár a 2023-as évben - az alapításának huszadik évében – az éves munkatervben rögzített feladatait, céljait, a fenntartó önkormányzat támogatásával teljesítette. A lakosság részéről sok pozitív visszajelzést, véleményt kaptunk, több esemény, program országos érdeklődéssel is kísért. Az intézmény a fenntartó által meghatározott költségvetési keretszámok között, hatékonyan, transzparensen, takarékosan működött. Mindent megtett, hogy a gyáli közösségek igényeit kiszolgálja és saját innovációvak bővítse a lakosság általános közművelődésének tovább fejlesztését.

Gyál, 2023. január 29.

Bretus Imre  
Intézményvezető

Dátum:

.....

aláírás  
Fenntartó





Arany János Községi Ház és Városi Könyvtár  
2360 Gyál, Körösi út 118-120.  
[www.gyalikonyvtar.hu](http://www.gyalikonyvtar.hu)

I.sz.:2024/69/2\_3  
Tárgy: 2023-as könyvtári beszámoló  
Ügyintéző: Hüttner Szilvia  
Aláíró: Hüttner Szilvia  
Beosztás: könyvtárvezető  
Ügyintézés helye, ideje:  
helyben, 2024. január 29.

## Beszámoló/Könyvtár

az Arany János Községi Ház és Városi Könyvtár  
2023-as szakmai tevékenységéről

Gyál, 2024. január 29.

Készítette:

**Hüttner Szilvia**  
könyvtárvezető

## **1. Rövid vezetői összefoglaló**

A fenntartó önkormányzat döntése szerint városunkban integrált intézmény látja el a közművelődési és a közgyűjteményi-könyvtári feladatokat. A városi könyvtár az intézmény integráns, dinamikusan fejlődő része. Könyvtárunk – szakágazati feladatait szem előtt tartva – szorosan együttműködik a Közösségi Házszal, bekapcsolódunk a közművelődési és közösségfejlesztési tevékenységbe, rendszeresen szervezünk interaktív foglalkozásokat, két olvasótábort, kiállításokat, író-olvasó találkozót, egyéb rendezvényeket.

A 2023-as év a fenntartó döntése értelmében az év első két hónapjában (január-február) az Intézmény zárva tartott, a könyvtár sem fogadott olvasókat. Ez idő alatt egyrészt háttér munkákat végeztünk, másrészt a gyáli óvodákban jártunk papírszínház előadásainkkal. Ezalatt a két hónap alatt a Magyar Kultúra Napján, január 22-én nyitva tartottunk.

Márciusban az újra nyitáskor, megtartva a jól bevált programokat és szolgáltatásokat, újbaknak is teret engedünk. A jól bevált programok tekintetében, az olvasói igényeknek figyelembevételével meghívtunk közismert írókat, költőket. Ezenkívül meghirdettük a megszokott pályázatainkat (mese-, novella- és versíró, illetve képregény készítő), megtartottuk a diafilmvetítéseket, szombati mesedéllelőttöket és a nyári táborokat. Új programok tekintetében, májusban útjára indítottuk a Ki kopog? elnevezésű irodalmi programunkat, amely havi egy alkalommal vendégül lát egy, az irodalomhoz köthető, de kevésbé ismert személyt (író, költő szerkesztő, dalmok stb.). Októberben három új programot indítottuk útjára, az iskola előkészítő programot - nagycsoportos óvodásoknak; Kattints! - alap számítógépes foglalkozás sorozatot és a Kapaszkodó elnevezésű irodalomterápiás önismereti csoportot.

A könyvtárban a beiratkozott olvasók száma 1140 fő, a rendszeres könyvtárhasználók száma 1830 fő. Az olvasók az elmúlt év során 37 233 db dokumentumot kölcsönöztek ki (2022-ben 32 489), amelyből 36 413 db nyomtatott dokumentum volt. Erőteljesen növekszik azon olvasók száma, akik a könyvtár 24 órában, bárhol elérhető elektronikus szolgáltatásait, az OPAC-ot használják. 2023-ban az OPAC felületén 51 656 tevékenység (2022-ben ez a szám 17 685) történt, ebből az elektronikus katalógusban 30 706 aktivitás (2022-ben ez a szám: 13 554) volt. A könyvtár közvetlen fejlesztésre és állománygyarapításra 9.229.927 Ft-ot használt fel (2022-ben ez az összeg 9 362 432 Ft volt.) 3 476 db könyvet (2022-ben ez a szám: 3896), 89 db hangoskönyvet (2022-ben ez a szám: 66 db), 84 db diafilmet (2022-ben ez a szám: 129 db) és 30 db okostáblát (kreativitást fejlesztő off line könyvtári eszköz) szereztünk be. Az ajándékba kapott könyvek közül, csak azokat dolgoztuk be (43 db), amelyekre szüksége van a könyvtárnak. A többi vagy felhasználtuk meglévő, rosszabb állapotú könyveink cseréjére, vagy tovább ajándékoztuk. A könyvtár állománya összesen 3145 db dokumentummal nőtt. 2023. december 31-ei állapot szerint az élő dokumentumok száma 62.731 db (2022-ben ez a szám: 62 506)

## **2. Stratégiai célok végrehajtása**

2023-ban is a kitűzött célok mentén szerveztünk programokat és fejlesztettük a könyvtárat. A zárva tartás alatt az óvodákban tartott papírszínház előadásokat anyanyelvi kompetenciafejlesztő feladatokkal tettük színesebbé, hasznosabbá a nevelési intézmények életét. Az óvodák igényeit figyelembe véve szereztünk be, a munkájukat segítő szakkönyveket, amelyeket a folyamatos használat érdekében letétbe helyeztünk az óvodákban (80 db). A zárva tartás alatt is biztosítottuk az idősek otthonának a könyveket és hangoskönyveket (40 db). Ezenkívül heti rendszerességgel járt és olvasott fel kolléganőnk az idősotthonban tartózkodó, nappali ellátottnak.

Szerveztünk rendhagyó irodalomórát, amelyeken Kovács Attila író, Petőfi előadásán vehettek részt a gyáli általános iskolák felső tagozatosai, illetve az Eötvös iskola diákjai (743 fő)

Az olvasás népszerűsítés jegyében több programot is szerveztünk. Példaként említve,

könyvtárunk kitelepült a városi kiemelt rendezvényekre, ahol színezőkkel, ingyen elvihető könyvekkel és játékos feladatokkal vártuk a közönséget. További igényeket kielégítve, bővítettük a MiniLÜK és BambinoLÜK állományunkat könyvtári és óvodai használatra egyaránt. Ezek a füzetek kiválóan alkalmasak a különböző kompetenciák fejlesztésre, előszeretettel veszik igénybe olvasóink, de nagy örömmel használják az óvodákban és iskolákban egyaránt.

Az OPAC használata egyre nagyobb teret hódít. Már napi rendszerességgel használják olvasóink hosszabbításra, előjegyzésre, foglalásra és állománygyarapításra egyaránt. A 2022-es év végén elkezdődött digitalizálást 2023-ban is folytattuk, bár nagyon kevés idő jutott rá a napi és egyéb feladatok mellett.

Az első negyedévben két kolléga vett részt az OSZK által szervezett könyvtári marketing és rendezvényszervezés tanfolyamon.

### **3. Szervezet**

A könyvtári szakfeladatok ellátására a fenntartó 2023-ban 3 főt engedélyez. Szervezeti változásként, közös megegyezéssel, június végén megszűnt a gyerekkönyvtáros munkaviszonya. A változás oka, hogy a gyerekkönyvtári szolgáltatások fejlesztésére felkészültebb, a gyermekek igényeit jobban értő munkatársra volt szüksége az Intézménynek. Helyébe augusztus elsején érkezett egy új kolléganő, aki óvodapedagógus és fejlesztőpedagógus is. Így jelenleg 3 fő (1 egyetemi végzettségű könyvtáros, 1 egyéb főiskolai és segédkönyvtáros végzettségű könyvtáros és 1 fő egyéb főiskolai végzettségű gyerekkönyvtáros) teljes munkaidőben és 1 fő részmunkaidőben dolgozik a könyvtári állománnyal. Többfunkciós intézményként a takarítási, gazdasági, információszolgáltatási, marketing és épületkarbantartási feladatokat az Közösségi Ház további munkatársai végzik.

### **4. Infrastruktúra**

Sor került egy nagyteljesítményű nyomtató cseréjére, beszereztünk egy mechanikus spirálozógépet, hogy azzal is bővíthessük szolgáltatásainkat. A 2022 évvégén bevezetett új szolgáltatások (diafilm és diavetítő kölcsönzés), sikeressége miatt szükség volt további diavetítők és diafilmek beszerzésére, eszközparkunk bővítésére. A gyermek és ifjúsági korosztály komfortérzete fokozására babzsákokat vásároltunk és helyeztünk el. A 2023-ban a könyvtári válaszfal és a szolgáltatási pult áthelyezésére is sor került, így „nőtt” a fogadótér hasznos alapterülete, tágasabb, elegánsabb körülmények fogadják az olvasókat. Ennek köszönhetően már lehetőségünk lesz a könyvtárban megtartani az osztálynyi létszámú iskolás csoportoknak foglalkozásokat, könyvtárhasználati órákat, illetve az akár 30-40 fős író-olvasó találkozókat és díjkiosztókat is. A gyerekkönyvtári részleg is átalakításra került, nagyobb foglalkoztató tér várja a gyermekes családokat. Sajnos az épület nem klimatizált, így a nyári időszakban gyakran 40-42 fokot mérünk a könyvtári területen, ami a látogatók, különösen a gyermekek egészségére és a munkatársakra nézve is rejt kockázatot.

### **5. Gyűjteményi információk**

A könyvtári állománygyarapításunk 2023-ban is tervszerűen, a gyűjtőköri szabályzatnak megfelelően történt. 2023-ban a tervszerű állományapasztás során 1921 kötet, 1.310.790 Ft összegben került selejtezésre. Folyamatosan ellenőrizzük az állományt és a nem használt könyveket a raktárban helyezük el, ezzel teret adva az újonnan beszerzett könyveknek. A szépirodalmi részleg kötetiben további bontást tervezünk (történelmi, életrajzi), amelynek az előkészítését az integrált könyvtári rendszerben már megkezdjük. Az állománygyarapítás során figyelembe vesszük egyrészt az olvasóink érdeklődését, másrészt az újonnan megjelenő könyvek mellett a régóta keresett művek felkutatását is. Folyamatosan pótoltuk az elveszett, javíthatatlan és a sorozatból hiányzó dokumentumokat. A sérült dokumentumokat

lehetőségeinkhez mérten, sajátkezűleg igyekszünk megjavítani, vagy igény szerint újra vásároljuk. A dokumentumok beszerzése több helyről történik, figyelembe véve a könyvek kedvezőbb beszerzési árát és a hiányok pótlásának lehetőségét. A folyóiratokat különböző lapkiadóktól vásároljuk, nagyobb részét az NKA-tól ajándékba kapjuk. A gyűjteményfejlesztés forrásai: fenntartói támogatás, Érdekeltség-növelő támogatás, pályázatok, adó 1%, ajándékkönyvek (olvasói, kiadói, szerzői, egyéb). Folytatódott a helytörténeti anyagok, azon belül a folyóiratok digitalizálása.

## **6. Szolgáltatások (változások, trendek)**

A tavalyi évben döntő többségben dokumentumok hosszabbítására és előjegyzésre, esetenként állománygyarapítás céljából használták az OPAC felületét. A 2023-as évben már nem volt olyan szegmense a felületnek – a fent említettekén túl, témafigyelés, polcra tétel, személyes adatok kezelése, tetszésnyilvánítás stb. -, amelyet ne használtak volna az olvasóink. Az OPAC alkalmazásának előnye, hogy sem helyhez, sem időhöz nincs kötve, és egyidejűleg bármennyien használhatják. Bárki, bármikor információkat kaphat a könyvtárunk állományában található összes dokumentumról. A beiratkozott olvasóinknak ennél jóval több jogosultságuk és lehetőségük is van.

A 2023. év rendezvényei bővültek az előző évhez képest. Ettől az évtől, Irodalmi élményfürdő néven hirdetjük irodalmi programjainkat, amely három típusú találkozót foglal magába. Egyrészt az Irodalmi Szalont, ahol az irodalmat kedvelő és verseket, novellákat író gyáli közösség találkozik havi rendszerességgel. Másrészt közismert irodalmi szereplőket hívunk meg évi 2-3 alkalommal, olvasói igények figyelembevételével, kérdőíves felmérés segítségével. Ez évben Fábíán Janka, Szabó T. Anna és Dragomán György voltak a vendégeink. Mindhármukat nagy érdeklődés, teltház fogadta. Harmadik szegmense az Irodalmi élményfürdőnek, a 2023-ban útnak induló Ki kopog? sorozatunk, amelynek keretében havi rendszerességgel látogat el hozzánk egy kevésbé közismert irodalmi személy (író, költő, szerkesztő, dalmok stb.). Ennek szervezésében és moderálásában Balázs-Mátyás Zsolt gyáli előadóművész, költő segít.

Ezenkívül meghirdettük a megszokott pályázatainkat. Tavasszal a versíró, illetve képregény készítő pályázatot írtuk ki. Ez utóbbit, a Petőfi évhez kötődően egy szabadon választott Petőfi vershez kértük társítani, amelyre 20 db pályamű érkezett be. A versírópályázatunkra rekord mennyiségű, összesen 74 db verset írtak pályázónk. Az őszi szezonban a mese-és novellaíró pályázat került kiírásra - 21 db mese és 42 db novella került zsűrizésre. A 2023-as évben is nagy sikere volt Holden Rose (Kovács Attila) által megtartott rendhagyó irodalomórának. Tavasszal Petőfi előadásával nyugozta le a gyáli iskolák felsőseit és az Eötvös iskola diákjait a színházteremben.

Az együttműködés keretében, az első félévben kétszer tartottunk irodalomtanárokkal kerekasztal megbeszélést.

Új szolgáltatásként nyáron csatlakoztunk az Arcanum adatbázishoz, amelynek segítségével 30 millió oldalnyi digitalizált folyóiratban vált lehetővé a könyvtárban található olvasói számítógépeken az adatkeresés.

Az idén két nyári olvasótábor került megrendezésre. Mindkét tábor a 9-12 évesekre fókuszált. Ellátogattunk különböző típusú könyvtárakba és a Petőfi Irodalmi Múzeumba. A gyerekek megismerkedhettek a könyvtár tereivel, a dokumentumtípusokkal. Elkészítették első elektronikus könyvüket, amely komoly keresést igényelt hagyományos- és elektronikusdokumentumokban egyaránt. Megismerkedtek a japán könyvkötési technikával és egy meséhez elkészítették saját illusztrációjú papírszínházukat, amelyet a tábor végén előadtak szüleiknek.

Ősszel részt vettünk az Országos Könyvtári Napok rendezvénysorozatában (október 2-7.). Ez idő alatt ingyenes volt a beiratkozás, megbocsátás hete keretén belül bárki ingyen

visszahozhatta késedelmes könyveit. Az ingyenes visszahozatallal idén is többen éltek, olyanok is, akiknek már egy, vagy két éve lejárt a kölcsönzésük. Vendégünk volt Gyócsi László író – felnőtt olvasóinknak és Nyulász Péter, aki 4 előadáson összesen 8 óvodáscsoport gyermekeit varázsolta el mesevilágával.

Októberben három új programot indítottuk újtárá: 1. Iskolai előkészítő óvodásoknak, amely két csoporttal indult októberben és 2024. május végéig tart; 2. Kattints!/: kezdő számítógépes foglalkozás – a nagy érdeklődésre való tekintettel 2024. júniusáig betöltöttünk minden helyet és még így is maradtak akik várólistára kerülhettek; 3. Kapaszkodó: irodalomterápiás önismereti csoport, amely havi rendszerességgel jelentkezik és nyitott csoport lévén bármikor lehet csatlakozni a csoporthoz.

Adventi program keretében vendégünk volt Czirják Erika mesemondó, aki nem csak a kicsiket, hanem a szüleiket is elkápráztatta meséjével, játékaival és a mézeskalács írókázással.

Egész évben folyamatosan tartottunk a diafilmvetítéseket, papírszínház előadásokat és havi 1-2 alkalommal a szombati mesedélutánokat, és a nagyszerű könyvszüret akciónkat idén ősszel is újtára indítottuk - a leselejtezett, de még jó állapotú könyveket az olvasók örökre fogadhatták.

Könyvtári programok: 30 féle programon, 131 alkalommal, 2387 gyerek, 1880 felnőtt, összesen 4257 fő vett részt.

A Lépték-galériában (9 alkalom) és a könyvtári olvasói térben (1 alkalom) rendezett kiállításokat, 5 634 gyerek 8 922 felnőtt, összesen 14 556 fő tekinthette meg. Mivel az intézmény integrált, az adat nem bontja a könyvtári és közművelődési látogatói számot.

Összesen, a 131 könyvtári program és a 9 kiállítás látogatószáma 18 813 fő volt.

Könyvtárközi kölcsönzést is igénybe vettünk, nem csak az ODR-en keresztül és az ODR-en kívül mi is szolgáltatunk.

Könyvtárunk honlapja közös a Közösségi Házal, ugyanúgy, mint ahogy a Facebook profilunk is. Mindkettőn utolérhetőek a programjaink, pályázataink, eseményeink. A Szikla21 rendszer hírlevél kiküldési rendszerét rendszeresen használjuk. Az OPAC-on keresztül egyre többen hosszabbítanak és adnak le előjegyzést, foglalást illetve gyarapítást.

Módszertani kísérletként bővíteni kívánjuk a gyerekek körében a városi könyvtár állományának használatának körét, ezért 2023-ban egy tesztelés keretében kipróbáltunk egy rendszert, amely egy-két apró módosítást követően működőképesnek bizonyult. A rendszer lényege, hogy az iskolai könyvtárakban kihelyezünk egy olyan letéti állományt, amely friss és kedvelt könyveket tartalmaz. A letéti könyveket azok a diákok használhatják, akik beiratkoznak a városi könyvtárba. Ehhez adunk olvasói nyilatkozatot, amelyet a diák hazavisz, kitölteti és aláírta a szülővel, ezáltal bekerül a városi könyvtár olvasói közé. Ez három oldalról is pozitív. Egyrészt hasznos az iskolai könyvtáraknak, akik nagyon kevés összeget költhetnek könyvtári állományuk gyarapítására, így nem tudnak lépést tartani a frissen megjelenő könyvekkel, azok megvásárlásával. Másrészt olyan gyerekek is hozzáférnek friss könyvekhez, akiket a szüleik nem visznek külön el könyvtárba (csak az iskolai könyvtárat tudják használni), de szeretnének újdonságokhoz is hozzájutni. Harmadrészt jó a városi könyvtárnak is, mert plusz gyerek olvasókat toboroz, akik később, nagyobb korukban már önállóan is eljuthatnak a könyvtárba, amennyiben elvárásolja őket a könyvek világa. A tesztüzem után bevezetni szeretnénk 2024-ben a dokumentumszolgáltatást, amely további szorosabb együttműködést eredményez az iskolák és a könyvtár között.

Szolgáltatások tekintetében, bővítettük a könyvtárhasználók ingyenes körét. 70 év helyett, már 65 éves kortól eltekintünk a beiratkozási díjtól, illetve minden nappali tagozatos diáknak (felsőoktatású is) lehetősége van díjmentesen használni a könyvtár térítésmentes szolgáltatásait.

## **7. Minőségirányítás**

Idén végeztünk munkatársi önértékelést, amelyet kiértékelünk és a konzekvenciákat levontuk.

## 8. Partnerségi együttműködések

A munka során törekszünk arra, hogy a könyvtár hatékonyan együttműködjön a város vezetésével, oktatási intézményekkel, a civil szervezetekkel. A 2023-as évben is részt vettünk az Országos Könyvtári Napokon. A könyvtárosok az elmúlt évben több online konferencián, tanfolyamon is részt vettek, ezzel is elősegítve a könyvtári szolgáltatások minőségi fejlesztését. Tagjai vagyunk a Magyar Könyvtárosok Egyesülete Pest Megyei Szervezetének, és aktívan részt veszünk a közgyűléseken. Több könyvtárral és iskolaikönyvtárral is tartjuk a kapcsolatot. 2023-ban 19 középiskolai diák teljesített közösségi szolgálatot, összesen 682 órában. A 2021. évhez képest a diákok létszáma kicsit csökkent, ellenben a könyvtárban töltött munkaórájuk megnövekedett. A munkaóra tekintetében kb. 20% növekedés volt tapasztalható. Ez évben kiemelten odaadó és értelmes gyerekek kerültek hozzánk közösségi szolgálatra, amely most is nagy segítség volt számunkra.

## 9. PR/marketing/kommunikáció eredményei

Eseményekről rendszeresen tájékoztatjuk a lakosságot és az olvasóinkat. Az iskolákba és az óvodákba rendszeresen kivisszük plakátjainkat, tájékoztatást adunk a gyerekeknek és a felnőtteknek szóló rendezvényeinkről. Kiemelt tájékoztató felületünk a Községi Ház weboldala és Facebook oldala. Weboldalon belül részletes könyvtári aloldalunk van, ahol a legfrissebb programjaink, pályázataink, eseményeink is megtalálhatóak. Rendszeresen tájékoztat a könyvtár programjairól a vecsési Williams TV és a helyi újság is. A könyvtár hírlevél szolgáltatást is fenntart a beiratkozott és a regisztrált olvasóknak.

## 10. Az energiaválság okozta változásokról

2023-ban az energiaválság annyiban érintette könyvtárunkat, hogy 2023.januárjában és februárjában zárva tartott az intézményt, amelyben 10 fokos hőmérsékletet volt fenntartva. A temperáló fűtés ellenére az állományban kár nem keletkezett.

Gyál, 2024. január 29.

Könyvtárvezető

Intézményvezető

Gyál, 2024.

Fenntartó

## Könyvtár adat tábla 2023.

### Könyvtári adattáblák (I-II)

Mutatók / Terv	Számadatok
<b>I. Szolgáltatási feladatok</b>	
1. Heti nyitvatartási órák száma (a könyvtár székhelyén)	32
2. A tárgyévben a könyvtárat aktívan használók száma	1830
2.1. tárgyévben a könyvtárhasználatok száma	10 758
2.2. A tárgyévi regisztrált használók száma	0
2.3. A tárgyévi látogatók száma	18 813
3. A könyvtári honlap-látogatások száma (kattintás a honlapra)	109 266
4. A könyvtár honlapja (teljes webhely) hány nyelven érhető el	1
5. A könyvtári honlap tartalomfrissítésének száma összesen	145
6. A könyvtár által az Országos Dokumentumellátási Rendszerben kölcsönzött dokumentumok száma	5
7. A Web 2.0 interaktív könyvtári szolgáltatások száma	0
7.1. A szolgáltatásokat igénybe vevő használók száma	1830
8. A könyvtári OPAC használatának gyakorisága (használat/év) (kattintás az OPAC-ra)	51 656 / év
<b>9. A kölcsönzések száma dokumentumtípusonként</b>	
9.1. Könyv	37233
9.2. Időszaki kiadvány	1012
9.3. AV-dokumentum	825
9.4. Elektronikus dokumentum (fizikai hordozón)	408
9.5. Elektronikus dokumentum (digitálisan)	0
10. Irodalomkutatások, témafigyelések száma	50
10. Fogyatékossgal élők könyvtárhasználatát segítő IKT eszközök száma	2
10.1. A fogyatékossgal élők számára akadálymentes szolgáltatások száma	2
<b>11. A könyvtár által szervezett</b>	
11.1. olvasási kompetenciafejlesztést, szövegértés fejlesztését támogató nem formális képzések száma	26
11.1.1. a képzéseken résztvevők száma	190
11.2. digitális kompetenciafejlesztési, információkeresési ismereteket nyújtó nem formális képzések száma	20
11.2.1. a képzéseken résztvevők száma	92
11.3. akkreditált képzések, továbbképzések száma	0
11.3.1. a képzéseken résztvevők száma	0
11.4. könyvtárhasználati foglalkozások száma és azokon résztvevők száma	16
11.4.1. a résztvevők száma	319

11.5. hátrányos helyzetűeket, romákat célzó, a társadalmi együttélést erősítő, diszkrimináció-ellenes, szemléletformáló, toleranciára nevelő és multikulturális programok	0
11.5.1. a programok résztvevőinek száma	0
11.6. nemzetiségi közösségi identitást erősítő programok száma	0
11.6.1. a programok résztvevőinek száma	0
11.7. fogyatékossgal élők könyvtárhasználatát segítő képzések, programok száma	0
11.7.1. a programok résztvevőinek száma	0
11.8. iskolai tehetséggondozást segítő, továbbá a gyermek- és ifjúsági korosztály számára szervezett fejlesztő programok, foglalkozások és az azokon résztvevők száma	14
11.8.1. a programok résztvevőinek száma	783
11.9. a nyugdíjas korosztály számára szervezett programok, képzések	20
11.9.1. a programok résztvevőinek száma	92
12. A könyvtár oktatást, képzést, könyvtári tevékenységeket támogató kiadványainak száma	0
13. Saját könyvtári hírlevél megjelenésének száma	83
14. A könyvtár megjelenésének száma a médiában	18
15. A használói elégedettség-mérések száma	0
15.1 A válaszadó használók aránya/alkalom (átlag)	0
16. A megyei hatókörű városi könyvtár koordinációjával minősítésre készülő települési könyvtárak száma	0
17. Az iskolai közösségi szolgálatot a könyvtárban teljesítők száma és a szolgálat fogadására a köznevelési intézményekkel kötött megállapodások száma	19
18. A könyvtárban foglalkoztatott önkéntesek száma	0
19. A könyvtárral írásos együttműködést kötő civil, határon túli, vállalkozói stb. partnerek száma/év	12
<b>II. Gyűjteményfejlesztés</b>	
<b>1. A könyvtári állomány éves gyarapodása dokumentumtípusonként</b>	
1.1. Könyv (db)	3145
1.2. Bekötött, tékázott folyóirat (kötet)	0
1.3. Kartográfiai dokumentum (db)	0
1.4. Nyomtatott zenei dokumentum (db)	0
1.5. Hangdokumentum (db)	89
1.6. Képdokumentum (db)	84
1.7. Elektronikus (digitális) dokumentum (db)	0
1.8. E-könyv (db)	0
Egyéb dokumentum (db)	116
<b>2. Gyűjteményből tárgyévben apasztott dokumentumok száma</b>	
Könyv (db)	1921
Bekötött, tékázott folyóirat (kötet)	0



Kartográfiai dokumentum (db)	0
Nyomtatott zenei dokumentum (db)	0
Hangdokumentum (db)	0
Képdokumentum (db)	0
Elektronikus (digitális) dokumentum (db)	0
Digitalizált és szolgáltatott dokumentum (db)	200
E-könyv (db)	0
Egyéb dokumentum (db)	0
3. Kötelespéldányként kapott és nyilvántartásba vett dokumentumok száma	0
4. Gyermekkönyvtárba/részlegbe bekerült dokumentumok száma	1 533
5. Helytörténeti gyűjteménybe bekerült dokumentumok száma	7
7. Zenei gyűjteménybe bekerült dokumentumok száma	0
8. Az állományellenőrzés keretében ellenőrzött dokumentumok száma	0
8.1. Százalékos aránya a teljes állományhoz képest	0
<b>III. Gyűjteményfeltárás</b>	
1. Épített elektronikus katalógusokban/adatbázisokban rögzített rekordok száma	2546
2. Magyarországi Közös Katalógusba (MOKKA) betöltött tételek száma	0
3. Beérkező új dokumentumok olvasók számára történő hozzáférhetővé válásának időtartama napokban kifejezve	15
4. A gyűjtemény elektronikus feldolgozottsága (az elektronikus katalógusban feltárt dokumentumok száma a gyűjtemény egészének %-ában)	92
<b>V. Rendezvény, kiállítás</b>	
1. A könyvtárban a tárgyévben szervezett helyi, megyei és országos szintű közösségi programok, rendezvények száma összesen	131
1.1. a résztvevők száma	18 813
2. Tárgyévben szervezett konferenciák száma	0
2.1. a résztvevők száma	0
3. A könyvtárban szervezett időszakos kiállítások száma	10
3.1. a látogatók száma	14 556
4. Tárgyévben a családok számára meghirdetett rendezvények száma	37
4.1. a résztvevők száma (szabadtériekkel együtt)	1948
5. Egyéb rendezvényeken résztvevők száma	0
<b>VI. Állományvédelem</b>	
1. Tárgyévben fertőtlenítés, kötés, javítás, restaurálás, savtalanítás vagy egyéb aktív állományvédelmi intézkedésben részesült dokumentumok száma	124
2. Muzeális dokumentumok száma	0
3. Restaurált muzeális dokumentumok száma	0
4. Az állományvédelmi célból digitalizált és a konvertált dokumentumok száma	0
5. Biztonsági jellel ellátott dokumentumok száma	0

## A Könyvtári adattáblák (I-II)

### Könyvtár 2023-as könyvtárszakmai-közművelődési programja

Rendezvény neve	Helyszín	Beszámoló szerinti típus
Irodalmi Szalon / 10 alkalom	könyvtár	egyéb
Mesevárás / 10 alkalom	könyvtár	családok számára
kiállítás / alkalom	Lépték-galéria, könyvtár	családok számára
Zenésmesék / 1 alkalom	könyvtár	családok számára
Népmese Napja /1 alkalom	könyvtár	családok számára
Iskolai könyvtárlátogatás / 2 alkalom	könyvtár	egyéb
Pályázat díjkiosztó (vers, képregény, novella, mese) / 4 alkalom	könyvtár	egyéb
Olvasótábor /2 x 5 nap	könyvtár, szabadter	egyéb
Író-olvasó találkozó/ 7 alkalom	kamaraterem	felnőttek / gyerekek számára
Óvodai csoportok / 4 alkalom	kamaraterem	óvodások számára
Óvodai csoportok / 2 alkalom	könyvtár	óvodások számára
Író-olvasó találkozó/4 alkalom	színházterem	iskolások számára
Kattints! / 20 alkalom	könyvtár	nyugdíjasok számára
Iskolás leszek /16 alkalom	könyvtár	egyéb
Kapaszkodó / 2 alkalom	könyvtár	felnőttek számára
kiállítás / 1 alkalom	könyvtár	családok számára
Kesze-kusza tábor könyvtárlátogatás / 2 alkalom	könyvtár	egyéb
Pünkösdi és gyermeknapi rendezvény/ 1 alkalom	szabadtéri rendezvény	családok számára
Városi születésnap / 1 alkalom	szabadtéri rendezvény	családok számára
papírszínház / 3 alkalom	könyvtár	családok számára
papírszínház / 12 alkalom	óvoda	óvodások számára
diavetítés /16 alkalom	könyvtár	családok számára

**Tárgy:** Javaslat az Arany János Községi Ház és Városi Könyvtár 2024. évi munkatervének jóváhagyására

**Tisztelt Képviselő-testület!**

A *muzeális intézményekről, a nyilvános könyvtári ellátásról és a közművelődésről* szóló 1997. évi CXL. évi tv. (a továbbiakban: Kulttv.) 78/I. § (4) bek. b) pontja szerint az az önkormányzat, amely közművelődési intézményt tart fenn, jóváhagyja az általa fenntartott intézmény éves munkatervét.

A Kulttv. 65. § (2a) bekezdés szerint a települési könyvtár az éves szakmai munkatervét és az éves szakmai beszámolóját – megőrzés és hozzáférhetővé tétel céljából, valamint a könyvtári intézet részére történő digitális továbbítás céljából – a fenntartó általi elfogadást követően 15 napon belül megküldi a vármegyei hatókörű városi könyvtár (*Hamvas Béla Pest Vármegyei Könyvtár / Szentendre*) részére.

Gyál Város Önkormányzatának **238/2023. (XI.30.)** számú határozatával elfogadott 2024. évi munkaterve szerint az Arany János Községi Ház és Városi Könyvtár intézményvezetője, Bretus Imre elkészítette az intézmény 2024. évi munkatervét, melynek részét képezi a Városi Könyvtár 2024. évi munkaterve is és mellékletét képezi az intézmény 2024. évi szolgáltatási terve. (*1. melléklet*).

Kérem a Tisztelt Képviselő-testületet, hogy a melléklet alapján hozza meg döntését.

**Határozati javaslat:**

**Gyál Város Önkormányzatának Képviselő-testülete**

- elfogadja** az Arany János Községi Ház és Városi Könyvtár 2024. évi munkatervét, és annak mellékletét képező 2024.évi szolgáltatási tervét,
- felkéri** az intézményvezetőt, hogy a Városi Könyvtár 2024. évi munkatervét a vármegyei hatókörű városi könyvtár (*Hamvas Béla Pest Vármegyei Könyvtár / Szentendre*) részére továbbítsa.

**Határidő:** 1. pont: azonnal  
2. pont: 2024. március 15.

**Felelős:** polgármester, intézményvezető

**A határozati javaslat elfogadása egyszerű szótöbbséget igényel.**

**Az előterjesztést tárgyalta:** Oktatási és Kulturális Bizottság

**Az előterjesztést készítette:** Daróciné Nagy Nikoletta ügyintéző

**Gyál, 2024. február 29.**

**Nagy József Elek**  
alpolgármester

Mellékletek:

2024. évi Arany János Községi Ház munkaterv



Arany János Községi Ház és Városi Könyvtár  
2360 Gyál, Kőrösi út 118-120.  
[www.gyalikozhaz.hu](http://www.gyalikozhaz.hu)

I.sz.:2024/69\_4

Tárgy: 2024-es Intézményi munkaterv

Ügyintéző: Bretus Imre

Aláíró: Bretus Imre

Beosztás: igazgató

Ügyintézés helye, ideje:  
helyben, 2024. január 29.

## Az Arany János Községi Ház és Városi Könyvtár 2024-es munkaterve

Gyál, 2024. január 29.

**Készítette:**

**Bretus Imre**  
igazgató

**Velkei Erika**  
közművelődési igazgatóhelyettes

**Hüttner Szilvia**  
könyvtárvezető

## **1. BEVEZETÉS**

A gyáli Arany János Községi Ház és Városi Könyvtár a város és a járás kulturális, közösségfejlesztő, közszolgáltató intézménye. A 21 éve átadott épület erős alapot ad a helyi közösségek folyamatos fejlődésének. A magas látogatószám, a széles programkínálat, a hatékony és folyamatos közkapcsolatok azt mutatják, hogy Gyálon van igény a kulturális értékekre, fejlődésre.

## **2. A 2024-AS MUNKATERV FŐ CÉLJAI**

A 2024-es munkaterv a település adottságainak és elvárásainak elemzéséből és az évek óta zajló folyamatos fejlesztő munkatapasztalataiból indul ki. Mivel az Intézmény fejlődése évek óta stabil, alapvető változtatásokra véleményem szerint nincs szükség a szakmai munka tervezésében. Továbbra is fontos a meglévő városi, térségi, nemzeti kulturális értékek megőrzése, ezzel párhuzamosan az újonnan megalapozott közművelődési, közösségfejlesztési és humánerőforrás-fejlesztési tartalmak elmélyítése. 2024-29. között az Intézmény – sikeres pályázat esetén – szerepet kap a TOP-PLUSZ-3.1.3-23. „Helyi humán fejlesztések” című pályázat részfeladataiban. A következő évek és 2024. év egyik kiemelt feladata lesz a pályázattal kapcsolatos előkészítő, tervezői, szervezői és adminisztrációs feladatok végzése.

Korunkra jellemző értékválság idején különösen igaz, hogy a kultúra lelki támasz, egyszerre kínálja az önfejlesztés és a közösségi értékek gyarapításának lehetőségét, a települési kötődés erősítését. A 2024-es munkaterv ezen folyamat felerősítését tűzi ki célul, a társadalmi szövet megerősítése a célja.

## **3. A 2024-ES MUNKATERV FŐ CÉLTERÜLETEI**

Az intézményben két kiemelt terület kerül a középpontba 2024-ben. Az első a közösségek fejlesztése a kultúra és a könyvtári szakmai területek eszközeinek használatával intézményen belül és a városi rendezvényeken. A második a TOP-PLUSZ-3.1.3-23. „Helyi humán fejlesztések” című pályázat részfeladatainak hatékony integrálása a közösségfejlesztési folyamatokhoz. A fókuszpontok sem változnak, hisz a települési identitás fejlődésének és a TOP-PLUSZ-3.1.3-23. „Helyi humán fejlesztések” című pályázatának is a helyismeret, a hazaszeretet, a közösségi együttműködés, a helyi kezdeményezések erősítése áll a középpontjában. A közösségfejlesztés terén tovább erősítjük a családközpontúságot, a szülői szerepek fontosságát, a személyes felelősségvállalás fontosságát, a szolidaritás fejlesztését, a kreativitás, az egészségtudatosság, a generációk közötti együttműködés erősítését. A helyi értékek tudatosítása, a helyi identitás megőrzése, városmarketing, szolgáltatási és lakókörnyezet fejlesztési projektek, a fiatal és aktív időszerűk bevonása a közművelődési és közösségi folyamatokba, a hátrányos helyzetűek felzárkózását célzó szolgáltatások fejlesztése áll a tervezésünk középpontjában, azért is, mert a TOP-PLUSZ-3.1.3-23. „Helyi humán fejlesztések” című pályázat is ezen területeken vár el tervezést. Kiemelt feladat lesz a két új közpark bevonása a közösségfejlesztési feladatokba, a kultúra természetes közhasznúsítása a város élő, közösségi területein.

## **4. KULTURÁLIS FEJLESZTÉSEK FŐ CÉLTERÜLETEI**

A 2024-es munkatervben kiemelten fontosak az alábbi szakmai feladatok:

- olyan fejlesztések fenntartása, amelyek hozzájárulnak a kulturális hagyományok gondozásához, elismertetéséhez. A gyáli ifjúsági és gyermeknéptánc hagyományainak megerősítése, tánc ház népszerűsítése, a néptánc és zenei bemutatók szervezése a város különféle eseményein, közterein, fesztiválprogramjain. Az Adventi érték gála kibővítése, a hagyományt őrző csoportok (óvodai kisközösségek, oktatási intézmények) bevonása a sikeres programba, baba és gyermekszínházak fenntartása. A szüreti fesztivál és a Márton napi, adventi hagyományok és a nyári gyermektábori kínálat megerősítése.
- az önazonosságának, önbecsülésének, a lojalitásnak a formálása, erősítése, a népességmegtartó – különösen a fiatal felnőtt korosztályra vonatkozó – törekvések növelése. A

fiatal, gyermekes családokat célzó programok és szolgáltatások bővítése. Célzott programok: babaszínház, bérletes színházak, kézműves alkotói műhelyek, kézműves foglalkozások, kulturális jelenlét a köztereken, tematikus családi programok.

- a város gazdasági, kulturális vonzerőjének növelése a nagyrendezvények, fesztiválprogramok segítségével: a gyerek és pünkösdi, augusztusi fesztiválok minőségi fejlesztése.

- a fiatalok, a gyermekes családok és az aktív idős korosztály elérése, további aktivizálása, a párbeszédre, együttműködésre, aktív polgári részvételre épülő helyi közéletet dinamizáló fejlesztések fenntartása. Szülőfejlesztő program, idősakadémia, HEP feladatok. Generációs ívek, hidak felépítése, digitalizált emlékananyagok létrehozásával, helytörténeti feltárások.

- a helyi szükségleteket kielégítő, kiváló színvonalú kulturális szolgáltatások biztosítása. Nyári és őszi gyermektábori kínálat fenntartása, rendszeres klubok, fejlesztések, alkotóházak és táncházak működtetése, szülőfejlesztő program beindítása, idős és egészségakadémia megerősítése, prevenció és ifjúságfejlesztési klubok működtetése.

- a klub és kertmozi.

- a kortárs irodalmi programok tovább fejlesztése, a könyvtári foglalkozások, író-olvasó találkozók bővítése.

- rendszeres képzőművészeti, kultúrtörténeti és helytörténeti kiállítások rendezése

- helyi hagyományok feltárása;

- közösségi eredmények bemutatása;

- közösségek szomszédolása (szomszédos közösséget megismerő közös tevékenységek szervezése: szomszédünnep, közösségi térkép készítése);

- közösségi helyismereti kiállítások megszervezése;

- közösségi találkozók szervezése;

- a közösségi kohéziót erősítő ismeretátadási (könyvtárpedagógiai) programok szervezése;

- hagyományos és online civil fórumok, közösségi akciók, események szervezése,

- helyi erőforrások feltárása (közösségi tervezés előkészítése)

- a helyi és térségi történelem feltárása, a mindennapok megörökítése a helyi lakosok és a könyvtárak, muzeális és közművelődési intézmények és közművelődési közösségi színterek bevonásával:

- helytörténetet kutató közösségek alapítása, működtetése; „falukönyv”, közösségi kalendárium készítése;

- helyi események adatbázisának építése;

- helytörténeti, helyismereti dokumentumok gyűjtése, feltárása;

- helyi szellemi kulturális és épített örökség feltárása, bemutatása, archiválása.

- a helyi néphagyományok megismerését célzó tábor,

- generációk közötti tudásátadáshoz kapcsolódó rendezvénysorozatok;

- generációk közötti kapcsolat erősítése: diákok és idősek egymást segítő tevékenységeinek összekapcsolása, fejlesztése;

- művelődő közösségek (pl.: olvasókör, múzeumbaráti kör, örökségklub, helytörténeti egyesület, amatőr és népművészeti klubok, szakkörök, film- és könyvklubok) megszervezése, működésének szakmai támogatása;

- képzési fórumok megszervezése, működésének szakmai támogatása (pl.: lakosság és „képző szerv” (pl.: könyvtár) közötti eseti találkozók, eszmecserék);

- ismeretterjesztő előadásorozatok;

- nemzeti, nemzetiségi identitás megerősítése kulturális programokon keresztül;

- egyéb felhívás céljához illeszkedő, kulturális programok, programsorozatok.

## **5. A 2024. ÉVI TERVEZÉST MEGHATÁROZÓ JOGSZABÁLYOK, IRÁNYELVEK**

Gyál Önkormányzatának kulturális és közművelődési feladatait Magyarország helyi önkormányzatairól szóló törvény (2011. évi CLXXXIX. törvény 23. §), a kulturális javak védelméről és muzeális intézményekről, a nyilvános könyvtári ellátásról és a közművelődésről

szóló 1997. évi CXL. törvény, illetve a 2017. évi LXVII. törvény a muzeális intézményekről, a nyilvános könyvtári ellátásról és a közművelődésről szóló 1997. évi CXL. törvény és egyes kapcsolódó törvények módosításáról, továbbá a 2008. évi XCIX. törvény az előadó-művészeti szervezetek támogatásáról és sajátos foglalkoztatási szabályairól határozzák meg. Az Önkormányzat kötelező feladata a 2011. évi CLXXXIX. törvényből kifolyólag a helyi közművelődési tevékenység támogatása, a kulturális örökség helyi védelme és a turizmussal kapcsolatos feladatok ellátása. Gyál Város Önkormányzata Képviselő-testületének 11/2018. (V.31.) önkormányzati rendelete vonatkozik a helyi közművelődésről, az Alaptörvény 32. cikk (2) bekezdésében és Magyarország helyi önkormányzatairól szóló 2011. évi CLXXXIX. törvény 23. § (5) bekezdés 13. pontjában biztosított jogkörében, valamint az Alaptörvény 32. cikk (1) bekezdés a) pontjában, és a kulturális javak védelméről és a muzeális intézményekről, a nyilvános könyvtári ellátásról és a közművelődésről szóló 1997. évi CXL. törvény alapján. Az 1997. évi CXL. szakági törvény – illetve annak 2017-es módosítása – a tervezési és helyi kulturális folyamatok közé beemeli a kulturális alapellátás elvét. Ez a demokratikus alapelv új szakmai megközelítést kíván a könyvtári, levéltári, múzeumi és közművelődési terület munkatársaitól. A kultúra így lesz alapellátás „jogú”, mindenki számára hozzáférhető és biztosított elv.

Továbbra is szem előtt tartja az intézmény: a transzparenciát, közpénz felhasználás során a takarékoságot, hatékonyságot, a magas szakmai minőségű és széles programkínálat megteremtését, kompetenciafejlesztési folyamatok fenntartását, az esélyegyenlőség biztosítását, hatékony kommunikációt, a közösségi kezdeményezések támogatását

## **6. A KÖZMŰVELŐDÉS 2024-ES KERETEI**

### **6.1 GYÁL KÖZMŰVELŐDÉSI TERE, A KÖZÖSSÉGEK HÁZA**

A közművelődési és közgyűjteményi feladatokat az Arany János Közösségi Ház és Városi Könyvtár látja el. Ez az épület Gyál kulturális és közösségi életének központja. Palettáján képzőművészeti programok, zenei, mozgásművészeti, színházi, irodalmi, tudományos ismeretterjesztő események, egészség és környezet tudatos programok éppúgy megtalálhatók, mint a közösségi életet döntően a házban élő civil közösségek rendezvényei. Tanfolyamok, bemutatók, felnőtt-, gyermek- és családi programok mellett mozifilm-vetítések és széleskörű városi könyvtári szolgáltatások, többek között az európai információs pont, digitális tudástár is áll a látogatók rendelkezésére.

### **6.2 BEAVATKOZÁSI LEHETŐSÉGEK – FIATALOK, FIATAL FELNÖTTEK**

Sajátos élethelyzetükből adódóan a 12–25 év közötti korosztály aktivizálása igazi kihívás. A városban három általános iskola és egy szakközépiskola működik, gimnázium, felsőfokú tanintézmény nincs. A közösségi, művészeti munkába bevont fiatalok továbbtanulás esetén elhagyják a várost, majd később fiatal felnőttként térnek vissza. A korosztály, élethelyzetéből adódóan tele van önértelmezési problémával, keresi a számára megfelelő példaképeket, életvezetési tanácsokat. A korosztályra a szülők egy része sem szán kellő figyelmet, amely figyelem hiányát sem az iskolarendszer, sem a közművelődés nem tudja pótolni. A netes tartalmakon lógó korosztály ugyanakkor vágyódik a közösségbe, de nem tudja, hogyan kell megtenni az első lépést a közösség felé. Az éves munkatervben kiemelt terület lesz ennek az első lépésnek a támogatása.

### **6.3 IDŐS KOROSZTÁLY**

A városi önkormányzat számos lehetőséget biztosít az aktív idős korosztályba tartozó lakosok életminőségének fenntartásáért, így van ez a kultúra területén is. A programkínálat fenntartása kiemelt feladat, de emellett új, az aktív életmódot ösztönző, rekreációra épülő és a települési hagyományok feltárását szolgáló további kezdeményezésre is szükség van. E téren folytatni fogjuk az egészségvédelmi akciónapokat és a lokális kötődést erősítő hagyományfeltáró programokat, időseknek célzott tudásátadást, a HEP-ben foglalt feladatok végzését, a korosztály

bevonását értékteremtő városi szintű rendezvényekbe (értékgála, pünkösdi fesztivál, szüreti mulatság stb.).

#### **6.4 TANFOLYAMOK, KÉPZÉSEK, FELNŐTTKÉPZÉS**

Az éves munkaterv szerint a tanfolyamok terén a Közház egészségmegőrzéssel kapcsolatos aktív tanfolyamai mellett elméleti kurzusokat és a HEP-ben rögzített feladatokat is kínált. A tanfolyamok, képzések hozzájárulnak a kulcskompetenciák megerősítéséhez, ezáltal az aktív munkaerő-piaci versenyképességhez. A foglalkozásoknak tehát nemcsak az egészség és mozgásfejlesztésre kell kiterjednie, hanem hozzá kell járulnia az egész életen át tartó tanulás támogatásához. A város esélyegyenlőségi programjának megfelelően előadások és az új kommunikációs eszközök és csatornák megismerését szolgáló foglalkozásokat is kínálunk, emellett a könyvtár számos lehetőséget kínál a generációs tudásbővítésre.

#### **6.5 KÖRNYEZET- ÉS TESTKULTÚRA**

Az egészség, a környezet érték, tudatosítani kell a környezeti és természeti értékek megőrzésének fontosságát. A közművelődés eszközeivel erősíteni kell a környezet-, egészség- és természetvédelmi ismeretek megszerzését. Az Intézmény ennek a programnak letette az alapjait, így 2024-ben ismét három hónapon át tematikus környezettudatos programot tervezünk. Tovább fejlesztjük a közösségi kert, méhecskelegelő és a környezettudatos foglalkoztató pont projekteket. Mag,- és növénybörzét is tervezünk, valamint a nagyrendezvényeken is megjelenik a környezettudatosság gondolata. A nyári gyermektábori tematikákban és az adventi programokban, valamint minden nagyrendezvényen is hangsúlyt helyezünk a fenntarthatóságra. Gyócsi Zoltán tanár úrral együtt rendszeres környezetvédelmi, növényismereti sétákat szervezünk.

#### **6.6 VÁROSMARKETING**

A városmarketing gazdasági és közösségformáló erőforrás. A hatékony kommunikáció, a jó PR érték. A kommunikációs mix fejlesztésében és tartalmi működésében a közművelődésben részt vállalóknak kulcsszerepük van. Az intézmény megújult és dinamizált kommunikációs felületein továbbra is erősíteni kívánjuk Gyál Város fő kommunikációs céljait a dél-pesti régióban. Az új honlap alkalmas ezen feladatok végzésére, ezen kívül is aktívan jelen vagyunk a közösségi média felületein is.

#### **6.7 ERŐFORRÁSTÉRKÉP, STRATÉGIA**

A közösségfejlesztési, közművelődési feladatok tervezésénél fontos a materiális és humán erőforrások felmérése, a költséghatékonyság tervezése. Egy pontos erőforrástérkép hatással van a lokális gazdaság, a munkahelyteremtés és a humán erőforrás fejlesztésre is. A globális és folyamatosan változó körülmények rugalmas helyzetfelismerést és beavatkozást igényelnek. Az Intézmény elkészítette az erőforrás térképet, amelynek aktuális kondícióban tartása folyamatos feladat.

#### **7. FEJLESZTÉSEK**

Az épület átadásától hozzávetőlegesen 1,3 millió használója volt a Községi Háznak. A fenntartó folyamatosan gondoskodott az állagmegóváról és fejlesztésekről. Az energiaválláság felszínre hozta, hogy az ingatlan megérett a teljes körű energetikai – fűtés, szigetelés, nyílászárócsere, megújuló energia – fejlesztésre, felújításra. Továbbra is elavult a színházterem fűtés-hűtési rendszere, a színházterem nem rendelkezik légcserélő rendszerrel, az épület egyes részein (gyermekkönyvtár, táncterem, irodák), nyáron – gyakran 45 Celsius fokot is mérünk, ami azt eredményezheti, hogy korlátozni szükséges a nyitva tartást, hisz ez a hőmérséklet nem megengedett egy közintézményben. A bútorzat a nagy igénybevételnek köszönhetően gyorsan használódik. Az avulásból, állagmegóvásból adódó problémákat a fenntartó támogatása mellett folyamatosan végezzük.



## **8. SZÁRMAZTATOTT SZOLGÁLTATÁS (TERMEK BÉRBEADÁSA)**

A közösségi ház termei (színházterem, kamaraterem, táncterem, civilterem, oktatóterem, teátrum, aula, galéria, családi játéksziget) hasznosítása gazdálkodási feladat. A díjakról és a kedvezményekről az igazgató hatásköre dönteni. A múlt évben megemelt bérleti díjakat 2024-ben – hogy a bevételi tervét teljesíteni tudja az Intézmény – nem indokolt emelni. Az árképzésben továbbra is szem előtt tartjuk a gyáli szervezetek és vállalkozók értékteremtő tevékenysége és a piaci elvek alapján megvalósuló rendezvények közötti különbséget. A kulturális értékteremtésben részt vevő szervezetek és a rendszeres fejlesztést végző szervezetek továbbra is kedvezményt kapnak. A bérlőink között többnyire egyéni vállalkozók, sportegyesületek, cégek stb. vannak. A minőségi ügyfélkiszolgáláshoz tartozik a minőségi büfé szolgáltatás, amely jelenleg biztosított.

## **9. SZAKMAI TEVÉKENYSÉG**

### **9.1. TÉRSÉGI SZEREPVÁLLALÁS, REGIONÁLIS, ORSZÁGOS JELENTŐSÉGŰ RENDEZVÉNYEK**

Intézményünk továbbra is szervezi a nagyobb, a városon túlmutató rendezvényeket. Jelentősek a város klasszikus nagyrendezvényei: Gyermeknap, Pünkösdi Utcazenei Fesztivál, Városi születésnap, Gyáli Adventi Programok, Arany János Versmondó verseny, nemzeti ünnepek, jeles napok, III. Gyáli Néptáncfesztivál és Táncházi találkozók.

### **9.2. NÉHÁNY TERVEZETT FŐBB RENDEZVÉNY**

- A Magyar Kultúra Napja rendezvény
- Gyermek és felnőtt színházak, gyermek és felnőtt koncertek, Babaszínházi programok
- Idős akadémia
- Arany János versmondó verseny
- Farsangi ifjúságfejlesztési délután és nőnap programok
- Anyák napja, Pedagógus nap, Semmelweis Nap, Idősek napja
- Egészség napok
- Családi fejlesztő és élményt nyújtó napok
- Ifjúság és gyermekfejlesztő tavaszi és őszi szünidei foglalkozás nap
- környezettudatos akcióhónapok
- Kertmozi program és IV. Gyáli-wood mozifestivál
- Nyári napközis, fejlesztőtáborok gyerekeknek
- Kaleidoszkóp színpad
- Nótadélután, vendégénekesek, civil egyesületi program
- Szüreti rendezvény táncházi muzsika és népzenei program
- Gyáli néptáncfesztivál
- Tét a jövőm iskolabörze
- Kompetencia fejlesztési közösségi programok (ifjúság-, családfejlesztési programok)
- Ünnepkörökhöz kapcsolódó kézműves és könyvtári foglalkozások
- Kultúra túra
- Terménykiállítás a Kertbarátkörrel közös szervezésben
- Márton napi forгатag, szünidei programok
- Esélyegyenlőségi Nap
- Gyáli nyári-őszi udvarházi programok
- könyvtári író-olvasó találkozók, Országos Könyvtári Napok
- Adventi készségfejlesztő programok
- képzőművészeti események

### **9.3. A KOVÁCS ISTVÁN PÁL DALKÖR ÁLTAL SZERVEZETT „AZT A RAGYOGÓJÁT!” DAL- ÉS NÓTADÉLUTÁNOK**

A Kovács István Pál Dalkör hosszú évek óta szerves részét képezi a Háznak. Mi vagyunk a helyszíne az általuk szervezett dal- és nótadélutánoknak, melyek minden hónap második szombatját veszik igénybe. A dalkör 2020-tól önálló formában működik, melyhez minden támogatást megkap a Községi Háztól a továbbiakban is.

### **9.4. PROGRAMKÍNÁLAT**

A Községi Ház működése január-december között biztosított, sem a rezsiárak, sem más ok miatt zárvatartást nem tervezünk.

### **9.5. PROGRAMTERV BONTÁSA - KÖZÖSSÉGI HÁZ**

Folyamatosan értékelve a helyzetet és reagálva állítottuk össze a programtervet. Havonta több alkalommal is rendszeres óvodai és iskolai gyermekszínházi kínálat, moziklub, véradások, babaszínház illetve oktatási-nevelési intézmények, művészeti csoportok és civil egyesületek eseményei számára szakmai segítségnyújtás mellett:

- 2024. január 13. Kézműves játszóház
- 2024. január 22. Magyar Kultúra Napja Gálaprogram,
- 2024. febr 3. Babaszínház
- 2024. február 14-16: házassági heti programok: mozi, társas kvíz, gasztrószínház
- 2024. február 23. farsangi kézműves játszóház és gyermekkoncert
- 2024. február 29. IV. Arany János versmondó verseny
- 2024. március 2. Babaszínház
- 2024. március 8. képzőművészeti kiállítás
- 2024. március 8. nőnap koncert
- 2024. március 9. nőnap közösségfejlesztő délelőtt
- 2024. március Gondosóra program bemutató előadás
- 2024. március 15: 1848-49-es Forradalom és Szabadságharc ünnepe
- Ökohónapok, Simogasd meg a Földet, tégy a környezetért, óvd az állat-barátainkat, légy környezettudatos
- 2024. március 23. húsvéti kézműves játszóház
- 2024. március 28. Csibe nap – tavaszi szünidei napközis foglalkozás alsósoknak
- 2024. április 10. közepén a Solymári Béla Nyugdíjas Pedagógus Klub Költészet napi program.
- 2024. április: családi színházi előadás
- 2024. április 27. anyák napi kézműves játszóház
- 2024. április: érzékenyítő nap (HEP)
- 2024. május 3. Anyák napi színházi előadás
- 2024. május 19. Pütkösdí utcazenei fesztivál, Pütkösdí Képzőművészeti kiállítás
- 2024. május 25. Gyál Város Gyermeknapja
- 2024. május – kézműves játszóház
- 2024. május 31. pedagógus nap / városi rendezvény
- 2024. június 4. Összetartozás napja / városi rendezvény
- 2024. június nyárköszöntő családi nap
- 2024. június: egészség nap / CBE
- 2024. június – kézműves játszóház
- 2024. június 27. Semmelweis nap / városi program
- 2024. június-július: nyári táborok a Községi Házban
- 2024. augusztus 20: Allamalapítás, Szent István Király és az új Kenyér ünnepe
- 2024. augusztus 24. GYÁL Város születésnapi Utcabálja
- 2024. szeptember: Kertbarátok terménykiállítás

- 2024. szeptember 7: Tanévkezdő családi nap, IV. Gyáli-wood Mozifestivál
- 2024. szeptember 21. Gyáli Szüreti Multságok
- 2024. szeptember: Családi kapcsolatok – szülők klubja
- 2024. szeptember – kézműves játszóház
- 2024. szeptember Népmese napja
- 2024. szeptember egészségnap
- 2024. október 1. Idősek napja / városi program
- 2024. október - Képzőművészeti kiállítás
- 2024. október: színházi program
- 2024. október – kézműves játszóház
- 2024. október 8. Tét a jövőm iskolabörze
- 2024. október 23.: 1956-os Forradalom és Szabadságharc Emléknapja
- 2024. október: Gyáli Őszi szünidei tökéletlenkedés,
- 2024. október: III. Gyáli Néptánc Fesztivál és táncházünnep, Maros Művész Együttes táncgála
- 2024. november 10. Márton napi programok, kézműves játszóház
- 2024. november – képzőművészeti kiállítás
- 2024. november 29. XXXIII. Téli tárlat
- 2024. november 24 – december 23. Gyáli Advent: az együtt töltött értékes idő ünnepe

**Ismeretterjesztő előadások /Fejlesztési programok:** Idős akadémia, Ne pattints le anyu, Gyerekfejlesztő nyáritáborok (zenei, néptánc, képzőművész/tárgyalkotó, drámapedagógiai, történelmi, olvasótáborok), környezet tudatos előadások, egészségtudatos előadások/életmódprogramok, családi élet és szülői felelősség előadások, tudatos online jelenlét, tudatos offline jelenlét, könyvtárhasználati előadások, irodalmi évfordulókhoz kapcsolódó tablókiállítások, Író-olvasó találkozók, rendhagyó irodalomórák, Esélyegyenlőségi Nap, HEP / internethasználat, Gyáli Ifjúságfejlesztési Kerekasztal Programok, Gyáli advent készéfejlesztő programok, Környezettudatos akcióhónapok (föld, víz, fák, levegő napi akció és fejlesztési programok) bábszakkör

**Tanfolyamok:** Jóga, Hip-hop, Arany Néptáncgyüttes, Foltvirágok Foltvarró Kör, Pörög a Gyáli Szoknya, RSG torna, Jazz balett gyerekeknek, Tappancs torna, társastánc felnőtteknek

**Színház-Koncert:** óvodai színházi bérlet, iskolai színház babaszínházi előadások, családi színház / előadás / koncert, programok felnőtt

**Kiállítási programok:** értéktár, moztörténeti, helytörténeti, kultúrtörténeti kiállítások szervezése

## 10. CIVIL SZERVEZETEK/Civil közösségek

A házban működő, illetve a ház szolgáltatásait rendszeresen igénybe vevő közösségek: Kovács István Pál Dalkör Egyesület, „Pörög a Gyáli Szoknya” Néptáncsoport, Solymári Béla Nyugdíjas Pedagógus Klub, Gyáli Kertbarát Kör, Nyugdíjas Alapítványért Nyugdíjas Klub, Gyáli Cukorbeteg Egyesülete, FEGY Polgárőr és Tűzoltó Egyesület, Gyáli Kertvárosi Fúvószenekari Egyesület, Értéktár bizottság, Gyáli Foltvirágok Foltvarró Kör, Gyáli Arany Néptáncgyüttes, Kaleidoszkóp színpad, Sakk kör. Tevékenységüket továbbra is a gördülékeny együttműködést előmozdítva segítjük. Az egyesületi szervezeti működéshez és a városi értékteremtéshez, rendezvényeikhez helyiség és technika biztosítását adjuk térítésmentesen. A közvetlenül a városi értékteremtő tevékenységhez nem járuló szervezeti programoknál (zenés-táncos, étkezéssel, belépődíjas programok) három órán túl kedvezményes bérleti díj kerül megállapításra.

## 11. KÉPZŐMŰVÉSZETI ESEMÉNYEK

Továbbra is hosszútávú cél egy városi képtár létrejötte. Ezt támogatja a Gyáli Téli Tárlat, a Gyáli Pünkösdi Tárlat, valamint a nyári tábori tematikában van gyermek képzőművészeti tábor ügye.

## **12. GYÁL VÁROSI FÚVÓSZENEKAR**

A próbákra a lehetőséget továbbra is biztosítjuk a zenekar számára csakúgy, mint az önálló koncertezési lehetőséget. Programkínálatunkba szorosán beépítjük fellépéseiket, ösztönözzük, hogy a két új közparkban rendszeresen adjanak koncerteket.

## **13. KALEIDOSZKÓP SZÍNPAD**

A közösség az elmúlt években is végezte a tevékenységét. Segítésük 2024-ben is, a feladatokban három előadás megrendezését rögzítettük az év folyamán.

## **14. FILMSZÍNHÁZI TEVÉKENYSÉG**

A gyáli mozi fejlesztése a végéhez ért. A klubmozi már 2020-ban elindult, amit 2021-től egy kertmozi programsorozat mozitörténeti kiállítást is kiegészített. Az ifjúságfejlesztési koncepcióban kamaravetítésekre a könyvtáron keresztül pedig oktatási célokra tervezünk filmvetítéseket. A filmszínházi kínálat teljes.

## **15. TANFOLYAMOK KERETÉBEN MEGVALÓSÍTOTT ÉS ISMERETTERJESZTŐ PROGRAMOK**

A tanfolyamok, szakkörök aktivitása olyan mértékű az intézményben, hogy a 16-21 órás időszámban nem igen tudunk további lehetőségeket – teremhiány miatt – biztosítani. Ismeretterjesztő programjainkkal segítjük a civil egyesületek előadássorozatait (Cukorbetegség Egyesülete, Kertbarát Kör, Gyáli Védőnői Szolgálat). Folytatjuk a Kaleidoszkóp Színpad, Gyáli Arany Néptáncsoport, a Városi Fúvószenekar, a Kovács István Pál Dalkör segítségével helyszín és technika biztosításával. Nyáron tehetséggondozó alkotótáborokat szervezünk a gyerekeknek (színjátzó, zenei, képzőművészeti, drámapedagógiai- és az olvasótábor).

## **16. SZERVEZETI CÉLOK**

2024-től az Intézményünkben az engedélyezett létszám 18 fő. Az Mt. jogviszonyban lévő munkavállalók 15 százalékos bérfejlesztés és caffetéria keretbővítést kapnak 2024-ben. Ez a bérfejlesztés, a caffetéria juttatás, a fenntartó által biztosított általános prémium rendszer stabilizálja a humánállományt. 2023. év őszén a fenntartó kérésünknek megfelelően két új szakmai státuszt engedélyezett 2024. januártól, amely a megnövekedett látogatói és programszám indokolt. A könyvtári munkatárs státusza határozott idejű (2024. december 31.), a fő feladata a helytörténeti és kultúrtörténeti digitalizáció és könyvtárfejlesztési feladatok minőségi elvégzése.

## **17. A SZAKMAI TEVÉKENYSÉGRŐL ÖSSZESEGÉBEN**

A 2024-es év a stabilitás és a nyugodt fejlődés éve lesz. A Közösségi Ház és Városi Könyvtár munkatársai célja, hogy az intézményben rögzített szakmai és közösségfejlesztési célok mind vertikálisan, mind horizontálisan mélyüljenek. A nyugodt befogadói, innovatív, empatikus, magnetikus szolgáltatói jelleg biztosítja azt, hogy a Közösségi Ház a dél-pesti térség meghatározó kulturális szolgáltatója maradjon, a magyar közművelődésben pedig olyan módszertani és szakmai referenciapont legyen, amely segíti a magyar kultúra alapértékeinek megőrzését és folyamatos fejlesztését.

## **18. KOMMUNIKÁCIÓ**

A Közösségi Ház kommunikációs tevékenysége igen költséghatékony, minden lehetőséget kihasználunk, hogy a programjaink eljussanak a lakosokhoz. A Gyáli Mi újság teret ad a kiemelt eseményeinknek. Az évadra bontott programkiadványaink ingyenesek, kedveltek. A plakátokat és szóróanyagokat saját kollégák gyártják. Jelen van az Intézmény az offline és az online térben is. 2024-re a Közösségi Ház Facebook profil követőinek 4722 főre nőtt, az elért netes olvasók száma pedig éves szinten 334 806 volt. A webes elérésnél a felhasználók száma 29 108, az oldalmegtekintések száma 95 100 volt. A könyvtári OPAC felület közvetlenül az Intézményi honlapról is elérhető, de attól függetlenül is, így az OPAC felület 51 656 webtevékenységet nem

szerepeltetjük a statisztikai mutatók között. Az adatokban az egyszeri és a rendszeres felhasználók, olvasók is beletartoznak. A Közösségi Ház, elfogadott és kedvelt márka lett, aktív formálója a város közösségi életének. 2024-ben a feladat a további hatékony kommunikációs mix fenntartása.

## **19. VÁROSI KÖNYVTÁR 2024. ÉVES MUNKATERVE**

**A fejezetet Hüttner Szilvia könyvtárvezető készítette.**

### **19.1. VEZETŐI ÖSSZEFOGLALÓ**

A Közösségi Házzal összevont intézmény eddigi tevékenysége során sikeresen hangolta össze a könyvtári és könyvtárszakmai, valamint közművelődési funkciókat, szolgáltatásaival, programjaival tudatosan célozva meg a településen élőket.

Célunk egy olyan korszerű könyvtár fenntartása, fejlesztése, amely integráltan biztosítja a hagyományos és elektronikus dokumentumok elérését, az internet adta információs lehetőségeket, valamint a hatékony tanulásra és kreatív tevékenységekre alkalmazható közösségi helyet, az esélyegyenlőség elvét.

Törekszünk a hagyományos könyvtári értékeinek megőrzésére, valamint a korszerű, minőségi szolgáltatások fejlesztésére. Az oktatási, nevelési és közösségi igényeket figyelembe véve hatékony, gazdaságosan fenntartható, értékközvetítő és érték teremtő könyvtárat igyekszünk kialakítani, amely egyenlő esélyű hozzáférést biztosít a kulturális értékekhez.

Könyvtári szolgáltatásainkra és gyűjteményeinkre felhívjuk a figyelmet személyesen, a honlapon keresztül, közösségi oldalakon és hírlevélben is.

Gyál helytörténeti értékeinek, kulturális, történelmi hagyományainak, gazdasági és társadalmi folyamatainak kutatását, összegyűjtését és bemutatását kiemelt feladatunknak tekintjük, ezt a munkát tovább folytatjuk, valamint szeretnénk intenzívebbé tenni a dokumentumok digitalizálását.

### **19.2. Szervezeti kérdések**

2024. január elején 3 fő (1 egyetemi végzettségű könyvtáros, 1 főiskolai végzettségű könyvtáros és 1 egyéb főiskolai végzettségű könyvtáros) teljes munkaidőben dolgozik a 60 ezer dokumentumot meghaladó állománnyal. Többfunkciós intézményként a takarítási, információszolgáltatási és épületkarbantartási, gazdálkodási feladatokat az Intézmény további munkatársai végzik.

2024. évtől, egy plusz, határozott idejű státusznak köszönhetően (a státuszt 2024. február 01-el tölti fel az Intézmény. Az engedélyezett státusz határozott időre szól 2024. december 31.) egy új könyvtáros kolléga fogja segíteni a könyvtári munkát, aki szakalkalmazotti, informatikus könyvtáros végzettséggel rendelkezik.

Ahhoz, hogy Gyál város könyvtára a XXI. század könyvtárának megfeleljen, a felhasználói képzések, a digitális kompetenciák széleskörű fejlesztéséhez segítséget nyújtson, illetve minőségi, gyors, pontos és megbízható szolgáltatásokat biztosítson a kölcsönzésben, a tájékoztatásban, az adminisztrációban, valamint a közhasznú, a közcélú, a közérdekű információkkal és naprakész szolgáltatásokkal rendelkezzen, fejlessze a helytörténettel, identitással összefüggő digitális tudástárat célszerű és indokolt – eredményes munkavégzést követően – a 2025-ben a határozatlan idejű státuszt, határozatlan idejűvé fejleszteni.

### **19.3. Fejlesztések**

A könyvtárként működő épületrész alapterülete 452 m<sup>2</sup>. Ebben a térben működik a felnőtt, ifjúsági és gyermekkönyvtár, itt történik a raktározás, a digitalizálás és az irodai munka is. 2023. decemberben – éven áthúzódó beruházásként, polgármesteri támogatással és saját források átcsoportosításával – megkötött szerződés értelmében. 15 m<sup>2</sup>-rel nő a könyvtár hasznos, olvasókat szolgáló alapterülete. A bővítés azért jelent előrelépést, mert így nagyobb (30 fős) csoportokat, eseményeket is képes a könyvtár megvalósítani a saját területén.

2024-től figyelve a könyvtár alapvető és klasszikus olvasóvá neveléssel összefüggő feladataira, előkészítő tervezésbe kezdünk egy alap robotika eszközpark kialakítására. Ma a fiatal generációk az online térben mozognak, tájékozódnak, fogyasztanak információt. Ezen digitális eszközök segítségével a nextgeneráció ráfordítható a hagyományosan vett könyvtári értékekre. Ezen fejlesztési terv természetesen folyamatosan a kézbe vehető, hagyományos könyvtári eszközök alapján valósulhat meg, együttműködve a nevelési, oktatási intézményekkel. A műszaki alapú, robotikai-informatikai gondolkodás fejlesztése többféle kompetenciát is fejleszt. Mindamellet fejleszteni szeretnénk a közösségi élményt jelentő társasjáték eszközeinket, mert egyre nagyobb igény mutatkozik azok kölcsönzésére, amelyet fizető szolgáltatásként tervezünk bevezetni. Az érdekeltségnövelő támogatási forma által biztosított keretből a könyvtárszakmai működéshez elengedhetetlen kisebb eszközfejlesztéseket végezzük.

#### **19.4. Gyűjtemény**

A könyvtári állománygyarapításunk mértékét meghatározza, hogy az adott évben mekkora összeg szerepel a jóváhagyott intézményi költségvetésben erre a célra, illetve az, hogy a könyvtárak számára kiírt pályázaton mekkora összeget tudunk elnyerni. Ezek mellett figyelemmel kísérjük a könyvtárbővítési és könyvtárgyarapítási pályázatokat is. Az állománygyarapítás során mindig figyelembe vesszük olvasóink érdeklődését, a hiányzó sorozatok pótlását, az újonnan megjelenő könyvek mellett a régóta keresett művek felkutatását, beszerzését. Olvasóink személyesen és az OPAC-on keresztül (távélértést biztosító elektronikus rendszer) leadott igényeit is szem előtt tartjuk a rendelések során. Kiemelten figyelünk a gyermek és ifjúsági irodalom széleskörű bővítésére, a helytörténeti dokumentumok felkutatására, valamint névadónkról, Arany Jánosról szóló kiadványok gyűjtésére. A megváltozott könyvtárhasználati szokások miatt tovább csökkentjük a kézikönyvtári állományt, a dokumentumok egy részét kölcsönözhetővé tesszük, az elavult és elhasználadott példányokat leselejtezzük. A nagy igényre való tekintettel, gyűjteményünket tovább szeretnénk bővíteni kölcsönözhető diafilmekkel, hangoskönyvekkel. A vonzó, naprakész, jól használható állomány feltétele, nem csak a tervszerű és folyamatos állománybővítés, hanem a megfelelően átgondolt, rendszeres állományapaszttás is. A könyvtár kihasználtságát tekintve, közel maximális dokumentum állománnyal rendelkezik, ezért fontos, hogy az állomány gyarapítás és apaszttás mérlegének a nyelve megközelítőleg egy szinten, viszonylag egyensúlyban legyenek, oly módon, hogy a minőségi állományfejlesztés biztosított legyen. Az idei évben bevezetendő új szolgáltatás (társasjáték kölcsönzés) miatt már a 2023-as évben megkezdttük a társasjátékok beszerzését, amelyet a 2024-es keretből tovább szeretnénk bővíteni. A gyűjteményfejlesztés forrásai: fenntartói támogatás, érdekeltségnövelő támogatás, Adó 1%, ajándékkönyvek /olvasói, kiadói, egyéb.

#### **19.5. Gyűjteményfeltárás**

Egy dokumentum feldolgozása a beérkezéstől a teljes feldolgozásig, a polcra kerülésig körülbelül 10-15 nap. A feldolgozás és a fóliázás idejét igyekszünk minél inkább lerövidíteni. A rossz állapotban lévő, szakadt, lapjaira hullott könyveket sajátkezűleg nem javíthatók, újra kötetése nagyon drága, ha szükséges újra beszerezzük. A helyi folyóiratokat összegyűjtjük és évfolyamonként bekötöttjük. A helytörténeti anyag gyűjtése és archiválása folyamatos. A beérkező dokumentumokat a SZIKLA21 Integrált Könyvtári Rendszerben dolgozzuk fel. Célunk a jól áttekinthető, könnyen visszakereshető, egységes adatbázis építése. Ennek érdekében az idei évtől tovább folytatjuk az adatbázisban előforduló hibák javítását, ezenkívül a dokumentumok tárgyszavazását, a meglévő tárgyszavak bővítését, a szak- és a szépirodalmi dokumentumoknál egyaránt. Digitalizálási tervet készítünk a helytörténeti vonatkozású dokumentumok digitalizálására szem előtt tartva a Közgyűjteményi Digitalizálási Stratégia céljait. A digitalizálás a helytörténeti dokumentumok védelmét és hozzáférhetőségét szolgálja. Törekszünk arra, hogy elsőként azokat a dokumentumokat digitalizáljuk, amelyek egyediek és csak a mi gyűjteményünkben lelhetők fel. Ehhez nagyfelbontású dokumentumszkennert használunk, melynek segítségével visszakereshető PDF dokumentumokat készítünk, illetve

aprónyomtatványokat, képeslapokat, fotókat digitalizálunk. A Multimédiás – és Folyóirat, Cikk Modul segítségével a már digitalizált PDF dokumentumokat elkezdjük feldolgozni, visszakereshetővé tenni.

### **19.6. Digitalizálási tervezet**

A 2024-es évben, az eddigi digitalizálásból kimaradt helyi újságokat tervezzük digitalizálni. Ez összesen 8 féle újság: Holnapunk - 5 szám; Szabadság Híradó – 22 szám; Gyáli Mi Újság: 2007 előttiék – 65 szám; Kaleidoszkóp - 35 szám; Gyáli Mozaik – 46 szám; Szomszédolók – 19 szám; Gyáli Írásjel – 33 szám; Milleniumi Gyáli Újság: 2000-2006 közöttiek – 15 szám. Ez megközelítőleg 4000 oldal digitalizálást jelent.

Visszakereshetővé tétel tervezet: A fent említett digitalizálásra kerülő dokumentumok rendszerbe vitele is feladat lesz az idei évben, illetve az előző évben digitalizált anyagok feldolgozása, rendszerbe állítása is pótlása is folyamatos.

### **19.7. Szolgáltatás**

2023-ban nem változtattunk a könyvtár nyitvatartási rendjén, mert a tapasztalatok alapján jól igazodik a használói igényekhez. Heti 5 napon tart nyitva a könyvtár 32 órában, ebből 4 óra hétvégére esik. Szerdán és pénteken este 19 óráig várjuk olvasóinkat. Hétfőn a könyvtár zárva tart, ekkor zavartalanul végezhető a háttér munka, mint például az új könyvek feldolgozása, a sérült könyvek javítása, adminisztrációs munkák, gyermekprogramokra való felkészülés stb., illetve alkalmas a szabadnapok kiadására is. Mivel a háttér munkák elvégzésére ez az idő nem elegendő, ezért a heti 32 órás nyitva tartás alatti időben is végzünk ilyen jellegű munkákat ügyelve arra, hogy a szolgáltatásaink színvonalát ez ne befolyásolja. A 2024-ben az olvasói igények növekedése miatt a könyvtár nyári szünetet nem tart, folyamatosan szolgáltat majd, kötött nyitva tartás mellett, ezzel is segítve a vakációzó gyerekek szabadidejének hasznos tervezését. 2024-ben az előző évben bevezetett nyitva tartással várjuk olvasóinkat. Továbbra is folyamatos a napi kölcsönzés biztosítása, a könyvtári rend fenntartása, a személyes könyvvajánlás, ezen kívül biztosítjuk a könyvtárközi kölcsönzést és a mozgásukban korlátozott idős emberek dokumentumellátását is. A látásukban korlátozottak számára öregszerű könyveket és hangos könyveket biztosítunk. A Digitális Jólét és a HEP Program keretében 2024-ben is tervezzük a nyugdíjasok számára számítógépes ismeretátadást, amelynek célja, hogy készség szinten elsajátíthassák a digitális eszközök használatát és megtanulják használni az infokommunikációs eszközöket. Új szolgáltatásként tervezzük a társjáték kölcsönzés bevezetését. Ezenkívül társasjáték klub és szerepjátékkör bevezetését is megcéloltuk ebben az évben.

### **19.8. Dokumentumforgalom**

Az állományunkból hiányzó könyvek kölcsönzését továbbra is könyvtárközi kölcsönzéssel biztosítjuk olvasóink számára ODR-en keresztül. 2024-ben tovább folytatjuk a gyáli Idősek otthonába a könyvek és hangoskönyvek kiszállítását.

### **19.9. Online és elektronikus szolgáltatások**

A Honlapunk és a Facebook oldalunk a Közösségi Házal közös, ezeket folyamatosan fejlesztjük. A honlap naprakész és látogatottsága évről évre nő. 2024-ben a közösségi oldal látogatottságát és a hírlevelek számát is szeretnénk növelni. A könyvtári adatbázis online elérhetősége (OPAC), a katalógus használatán túl a beiratkozott olvasóink számára lehetőséget nyújt a kiválasztott dokumentum előjegyzésére, és egyszeri alkalommal a kölcsönzésben lévő dokumentum meghosszabbítására is. Ezen túlmenően a könyvtártagok gyarapítási javaslattal is élhetnek. Az OPAC katalógus használatához szóróanyagokat készítünk és a honlapon lépésről-lépésre bemutatjuk annak használatát, illetve segítséget nyújtunk személyesen is. A hazai adatbázisok elérhetőségét tekintve könyvtárunk 2019-ben csatlakozott a NAVA Ponthoz (Nemzeti Audiovizuális Archívum), amely gyűjti a magyar műsor-szolgáltatói kötelempéldányokat, valamint a Digitális Jólét Program keretén belül a lakosság digitális kompetenciáinak fejlesztése

is folyamatos. 2023-tól a 30 millió dokumentumot tartalmazó Arcanum felület is elérhető a könyvtárban.

### **19.10. Rendezvények**

2024-ben újra tervezünk és szervezünk rendhagyó irodalomórákat a gyáli általános iskolák felső évfolyamos diákjainak, ahol Ady Endre kerül a középpontba. Családi programjainkat az idei évben is folytatjuk: Mesevarázs, diavetítések, papírszínház előadások és a tematikus rendezvényekkel. A könyvtárban működő, helyi írókat, költőket, vers és irodalomkedvelőket összehozó Irodalmi Szalon iránt folyamatos az érdeklődés, amelyet továbbra is minden hónapban megtartunk. Idén is tervezünk író-olvasó találkozót, a meghívott alkotókat lakossági kérdőívezés és a kölcsönzött kötetek igényei alapján határozzuk meg. A nyári szünidő ideje alatt két olvasó táborba is várjuk a gyerekeket. Tovább folytatva az irodalmi pályázatainkat, tavasszal egy versíró és egy képregényíró pályázatot, míg ősszel egy novellairó és egy meseíró pályázatot tervezünk meghirdetni. 2024-ben is részt veszünk a Városi Gyereknapon, a Pünkösdi utcazenei Fesztiválon, a Városi Utcabálon és az Advent Gyálon rendezvénysorozaton. Hagyományosan könyvtári program az Országos Könyvtári Napok egész heti rendezvénysorozata októberben. Az első félévben folytatódik a Kattints! – számítógépes foglalkozás, a Kapaszkodó – irodalomterápiás önismereti csoport, és az iskolaelőkészítő programunk. Amennyiben az igények úgy kívánják, akkor ősszel újra indítjuk, folytatjuk ezeket a programokat. Újításként szeretnénk bevezetni a gyáli iskolákba a forgó letétek bevezetését, amelynek segítségével frissebb könyvekhez juthatnak azok a diákok is, akiket a szüleik nem kísérnek el a könyvtárba. Ehhez a tavalyi évben használtunk egy teszt iskolát, ahol a finomhangolás után biztossá vált ez a fajta szolgáltatás.

### **19.11. Minőségirányítás**

Könyvtárunk gyűjteményét és szolgáltatásait a helyi igényeknek megfelelően alakítja, közhasznú információs szolgáltatást nyújt, helyismereti információkat és dokumentumokat gyűjt, szabadpolcos állományrésszel rendelkezik. 2024-ben tervezzük a felhasználói elégedettség mérését.

### **19.12. Tudományos kutatás**

Könyvtárunk tudományos kutatást nem végez. Igény szerint segítséget nyújtunk szakdolgozati témák forráskutatásához.

### **19.13. Partnerség, együttműködés**

Munkánk során törekszünk arra, hogy hatékonyan együttműködjünk az oktatás intézményeivel, a civil szervezetekkel. Több könyvtárral is tartjuk a kapcsolatot. Szakmai kirándulásainkat 2024-ben is szeretnénk folytatni, ahol bővíthetjük ismereteinket és kapcsolatokat építhetünk. A könyvtári szolgáltatások minőségi fejlesztése érdekében 2024-ben is részt veszünk konferenciákon, képzéseken, tanfolyamokon.

### **19.14. Közösségi szolgálat/önkéntesség**

2024-ben is szeretnénk segítséget nyújtani a különböző középiskolai intézményekből érkező közösségi szolgálatot teljesítő diákok számára, melynek célja, hogy erősítse a fiatalokban a társadalmi felelősségvállalás fontosságát, elősegítse a szolidaritás és a tolerancia, valamint az együttműködés és a problémamegoldás fejlesztését. A diákok fogadása előtt az adott oktatási intézménnyel minden esetben együttműködési megállapodást kötünk. A könyvtárunk lehetőséget biztosít a segédkönyvtárosi képzésen részt vevők számára gyakorlatuk letöltésére.

### **19.15. PR/marketing/ kommunikáció**

Eseményeinkről továbbra is rendszeresen tájékoztatjuk a lakosságot és az olvasóinkat. Az iskolákat, óvodákat plakátjainkkal, több alkalommal is felkeressük, felvilágosítást adunk a



gyerekeknek és felnőtteknek szóló rendezvényeinkről. Legfontosabb tájékoztató felületünk a [www.gyalikozhaz.hu](http://www.gyalikozhaz.hu) weboldal, ezen belül részletes könyvtári aloldalunk van, ahol elérhető könyvtárunk online katalógusa, megtalálhatóak a legfrissebb programjaink és a legfontosabb információk a könyvtár életéről, ezzel párhuzamosan a Közösségi Ház Facebook oldalán is nyomon követhetőek programjaink. Rendszeresen tájékoztatja a lakosságot a könyvtár eseményeiről a vecsési Williams TV. A helyi újságban is megjelennek cikkek a könyvtárról.

#### **19.16. Szakmai együttműködés**

2024-ben is részt veszünk a könyvtári szolgáltatások minőségi fejlesztése érdekében konferenciákon, képzéseken, tanfolyamokon. Tagjai vagyunk a Magyar Könyvtárosok Egyesülete Pest Megyei Szervezetének és a Könyvtáros Tanárok Egyesületének. Aktívan részt veszünk a közgyűléseken, könyvtáros napokon, műhelynapokon, konferenciákon. A találkozások alkalmával a könyvtári munka során a gyakorlatban felvetődő kérdéseket, lehetőségeket is megbeszéljük a könyvtáros munkatársakkal, valamint megismerjük a környező települések könyvtárait, helyi értékeit. 2024-ben együttműködésünkkel és helytörténeti anyagokkal támogatjuk a Pest Megyei Digitális Könyvtár feltöltését.

#### **19.17. Energiaválság okozta változásokról**

A 2024-es évben a könyvtár, korlátozás nélkül, a tervezett módon működik.

Gyál, 2024. január 29.



aláírás  
Intézményvezető

Gyál, 2024.....

aláírás  
Fenntartó

## 1. SZ. MELLÉKLET SZOLGÁLTATÁSI TERV,

Tárgyév	2024
Település neve	Gyál
A közművelődési alapszolgáltatás ellátásának módja	intézmény
Közművelődési intézmény neve	Arany János Közösségi Ház és Városi Könyvtár
Közművelődési intézmény székhely címe	2360 Gyál, Körösi út 118-120.
Ellátott alapszolgáltatások	Hagyományos közösségi kulturális értékek gondozása Egész életre kiterjedő tanulás, amatőr művészek Kulturális alapú gazdaságfejlesztés Közösségi és társadalmi részvétel fejlesztése Helyi, térségi közösségi tér biztosítása, működtetése Közösségi és társadalmi részvétel fejlesztése
Felelős vezető neve	Bretus Imre
Szakmai vezető neve	Bretus Imre
Kitöltő neve és beosztása	Bretus Imre intézményvezető
Kitöltő telefonszáma	23/541-643
Kitöltő e-mail címe	<a href="mailto:igazgato@gyalikozhauz.hu">igazgato@gyalikozhauz.hu</a>

### Jóváhagyási záradék

Gyál település önkormányzata a közművelődési közösségi szintér 2024. évi szolgáltatási tervét a

.....számú határozatával jóváhagyta.

Gyál település önkormányzata a ..../2024.(.....) sz. határozat közművelődési intézmény szolgáltatási

tervét a 2024. évi munkaterv részeként a ..... számú határozatával jóváhagyta.

### Kihirdetési záradék

A szolgáltatási tervet a közművelődési közösség szintér/közművelődésintézmény székhelyén és telephelyén az előcsarnokban/aulában jól látható helyen legkésőbb a jóváhagyást követő 15 napon belül ki kell helyezni.

**ÉVES Szolgáltatási terv 2024**

Közművelődési alapszolgáltatások	Szolgáltatási terv 20/2018. (VII. 9.) EMMI rendelet 3. § (2)												
	Közművelődési alapszolgáltatások Kultv. 76. § (3)	A közösségi tevékenység megnevezése	A közösségi tevékenység célja	A közösségi tevékenység rendszeressége vagy tervezett időpontja, időtartama	A közösségi tevékenység helyszín/ helyszínei	A közösségi tevékenységben a helyi lakosság részvételi módja	(1) Állami norma	(2) Önkormányzati támogatás (állami normatíván kívül)	(3) Egyéb hazai állami pályázati támogatás (NKA, Csoóri Alap, egyedi támogatás ..)	(4) Európai Unió pályázati támogatás	(5) Saját bevétel	(6) Egyéb bevételi források (adóomány, Norvég Alap ...)	
	Művelődő közösségek létrejöttének elősegítése, működésük támogatása, fejlődésük segítése, a közművelődési tevékenységek és a művelődő közösségek számára helyszín biztosítása	Gyáli Arany Néptáncgyűttes éves szakmai tevékenysége	hagyományörzés, néptánc	100 alkalom	300 intézmény	önkéntes	t.v. szerint	113.701.744					
		Pörög a Gyáli Szoknya Hagyományörző együttes éves tevékenysége	hagyományörzés, néptánc	30 alkalom	70 intézmény	önkéntes	t.v. szerint	113.701.744					
		Kovács István Pál Dalkör	hagyományörzés	50 alkalom	300 intézmény	önkéntes	t.v. szerint	113.701.744					
		Gyál Város Fúvószenekar	hagyományörzés	45 alkalom	300 intézmény	önkéntes	t.v. szerint	113.701.744					
		Értéktárbizottság	hagyományörzés	5 alkalom	20 intézmény	önkéntes	t.v. szerint	113.701.744					
		Drámapedagógiai fejlesztő program	fejlesztés	20 alkalom	10 intézmény	önkéntes	t.v. szerint	113.701.744					
		Solymári Béla Nyugdíjas Pedagógus Klub	civil	12 alkalom	300 intézmény	önkéntes	t.v. szerint	113.701.744					
		Gyáli Kertbarát Kör,	civil	20 alkalom	300 intézmény	önkéntes	t.v. szerint	113.701.744					
		Nyugdíjas Alapítványért Nyugdíjas Klub	civil	9 alkalom	50 intézmény	önkéntes	t.v. szerint	113.701.744					
		Gyáli Cukorbeteg Egyesülete	civil	15 alkalom	120 intézmény	önkéntes	t.v. szerint	113.701.744					
		Gyáli Védőnői Szolgálat	civil	2 alkalom	20 intézmény	önkéntes	t.v. szerint	113.701.744					
		FEGY Polgárőr és Tűzoltó Egyesület	civil	2 alkalom	50 intézmény	önkéntes	t.v. szerint	113.701.744					
		Gondozónők a Gyál Városi Bölcsődéért	civil	2 alkalom	20 intézmény	önkéntes	t.v. szerint	113.701.744					
	A közösségi és társadalmi részvétel fejlesztése	Gyáli Ifjúsági kerekasztal	fejlesztés	10 alkalom	20 intézmény	önkéntes	t.v. szerint	113.701.744					

		Gyáli Civil kerekasztal	fejlesztés	2 alkalom	40	intézmény	önkéntes	t.v. szerint	113.701.744				
		Gyáli Esélyegyenlőségi Szakmai Nap	fejlesztés	1 alkalom	100	intézmény	önkéntes	t.v. szerint	113.701.744				
	Az egész életre kiterjedő tanulás feltételeinek biztosítása	digitális esélyegyenlőségi kompetenciaképző program	fejlesztés	30 óra	30	intézmény	önkéntes	t.v. szerint	113.701.744				
		HEP fejlesztő program	fejlesztés	30 óra	30	intézmény	önkéntes	t.v. szerint	113.701.744				
		Kaleidoszkóp színpad	civil	30 alkalom	30	intézmény	önkéntes	t.v. szerint	113.701.744				
	A hagyományos közösségi kulturális értékek átörökítése feltételeinek biztosítása	Irodalmi élményfürdő programok	civil	25 alkalom	300	intézmény	önkéntes	t.v. szerint	113.701.744				
		Drámapedagógiai fejlesztési program	hagyományörzés	10 alkalom	20	intézmény	önkéntes	t.v. szerint	113.701.744				
		Gyermekszínházi projektek (óvodai, iskolai mesebérlet)	anyanyelvi hagyományörzés	16 alkalom	200	intézmény	önkéntes	t.v. szerint	113.701.744				
		Mesevarázs	anyanyelvi hagyományörzés	9 alkalom	50	intézmény	önkéntes	t.v. szerint	113.701.744				
		Filmklub és kertmózi program	fejlesztés	20 alkalom	50	intézmény	önkéntes	t.v. szerint	113.701.744				
		Sulibörze	tehetségonozás	1 alkalom	400	intézmény	önkéntes	t.v. szerint	113.701.744				
		Tehetséggondozói hét	tehetségonozás	35 nap	150	intézmény	önkéntes	t.v. szerint	113.701.744				
		5 kompetenciafejlesztő tematikus program	tehetségonozás	35 nap	150	intézmény	önkéntes	t.v. szerint	113.701.744				
		Környezettudatos kappányhónapok	zölgalapú gazdagságfejlesztés	90 nap	3000	intézmény	önkéntes	t.v. szerint	113.701.744				
	Kulturális alapú gazdaságfejlesztés	Civil kerekasztal	gazdaságfejlesztés	1 nap	50	intézmény	önkéntes	t.v. szerint	113.701.744				
		Kultúra túra	gazdaságfejlesztés	1 alkalom	20	intézmény		t.v. szerint					
	Rendezvény/program/projekt	Gyáli (járás) Össziskolai Vers és Prozamondó verseny március 2. Arany János születésnapja	anyanyelvi hagyományörzés	1 alkalom	60	intézmény	önkéntes	t.v. szerint	113.701.744				
Egyéb, nem kötelezően ellátandó közművelődési feladat	Rendezvény/program/projekt	Magyar Kultúra Napja	anyanyelvi hagyományörzés	1 alkalom	200	intézmény	önkéntes	t.v. szerint	082092.				
	Rendezvény/program/projekt	Költészet napi program	hagyományápolás	1 alkalom	100								
	Rendezvény/program/projekt	Időseknek szóló ismeretterjesztő előadások	fejlesztés	2 alkalom	50								
	Rendezvény/program/projekt	Idősek világnapja	hagyományápolás	1 alkalom	200								
	Rendezvény/program/projekt	Koncert	hagyományápolás	1 alkalom	200	intézmény	önkéntes	t.v. szerint	082092.				

Rendezvény/progr am/projekt	Koncert	hagyomá nyápolás	1 alkalom	200	intézmény	önkéntes	t.v. szerint	082092.				
Rendezvény/progr am/projekt	Maros Művészegyüttes	hagyomá nyápolás	2 alkalom	200	intézmény	önkéntes	t.v. szerint	082092.				
Rendezvény/progr am/projekt	Színház	hagyomá nyápolás	1 alkalom	200	intézmény	önkéntes	t.v. szerint	082092.				
Rendezvény/progr am/projekt	Ismeretterjesztés	fejlesztés	1 alkalom	200	intézmény	önkéntes	t.v. szerint	082093.				
Rendezvény/progr am/projekt	Ismeretterjesztés	fejlesztés	1 alkalom	200	intézmény	önkéntes	t.v. szerint	082093.				
Rendezvény/progr am/projekt	Kiállítás megnyitó	fejlesztés	15 alkalom	1500								
Rendezvény/progr am/projekt	Nyár esti kertmozosorozat	fejlesztés	6 alkalom	500	intézmény	önkéntes	t.v. szerint	082093.				
Rendezvény/progr am/projekt	Moziklub (12 vetítés)	fejlesztés	12 alkalom	50								
Rendezvény/progr am/projekt	Arany-élet pódiumbeszélgetése k / közismert közéleti emberekkel 10 program. Gyáli és országos hírű díszpolgárok, sportolók, művészek, kiemelkedő életművek	fejlesztés hagyomá nyápolás	10 alkalom	50	intézmény	önkéntes	t.v. szerint	082091.				
Rendezvény/progr am/projekt	Színház	fejlesztés, anyanyelv ápolás	1 alkalom	200	intézmény	önkéntes	t.v. szerint	082092.				
Rendezvény/progr am/projekt	Színház	fejlesztés	1 alkalom	200	intézmény	önkéntes	t.v. szerint	082092.				
Rendezvény/progr am/projekt	színház	fejlesztés	1 alkalom	100	intézmény	önkéntes	t.v. szerint	082092.				
Rendezvény/progr am/projekt	Színház	fejlesztés	1 alkalom	200	intézmény	önkéntes	t.v. szerint	082092.				
Rendezvény/progr am/projekt	családi színház	hagyomá nyápolás	1 alkalom	100	intézmény	önkéntes	t.v. szerint	082092.				
Rendezvény/progr am/projekt	Magyar Tudomány napja / Játékos tudomány, kiállítás, előadás	fejlesztés	4 alkalom	200	intézmény	önkéntes	t.v. szerint	082093.				
Rendezvény/progr am/projekt	Gyáli advent képességfejlesztő programok 30 db	fejlesztés	30 alkalom	1700	intézmény	önkéntes	t.v. szerint	082093.				
Rendezvény/progr am/projekt	Esélyegyenlőségi Szakmai konferencia / érzékenyítő programsorozat 5 esemény	fejlesztés	5 esemény	100	intézmény	önkéntes	t.v. szerint	082093.				
Rendezvény/progr am/projekt	Egészségtudatos életmód projektek 4 program	fejlesztés	4 alkalom	100				082091.				
Rendezvény/progr am/projekt	Környezettudatos akcióhónapok (föld, víz, fák, levegő napi akció és fejlesztési programok	fejlesztés	5 alkalom	50	intézmény	önkéntes	t.v. szerint	082093.				
Rendezvény/progr am/projekt	Gyerekekfejlesztő nyári tábor 7 tematika (tárgyalkotó- művészeti, zenei, drámapedagógiai, népi kultúra, olvasótáborok, történelmi)	fejlesztés, hagyomá nyórzás	35 alkalom	25	intézmény	önkéntes	t.v. szerint	082093.				



<p>Művelődő közösségek létrejöttének elősegítése, működésük támogatása, fejlődésük segítése, a közművelődési tevékenységek és a művelődő közösségek számára helyszín biztosítása</p>	<p>A Kultv. 76. § (3) bekezdés <i>a</i>) pontja szerinti közművelődési alapszolgáltatást a feladatellátó felsőfokú közművelődési szakképzettséggel vagy közösségi és civil fejlesztő szakember szakképzettséggel, képesítéssel, tanúsítvánnyal vagy szakmai tapasztalattal rendelkező szakember bevonásával valósítja meg.</p> <p>Helyszín biztosítása a művelődő közösségnek a rendszeres és alkalmoszerű művelődési, közösségi tevékenység végzéséhez.</p> <p>Bemutatókalkulációs lehetőségek teremtése a művelődő közösség számára.</p> <p>Adminisztrációs, irodatechnikai támogatás, információ szolgáltatás a művelődő közösség számára.</p> <p>Fórum szervezése a Közművelődési Kerekasztal bevonásával, a művelődő közösségek vezetőinek részvételével, ahol a művelődő közösségek megfogalmazhatják a feladatellátással kapcsolatos észrevételeiket, javaslataikat.</p>
<p>A közösségi és társadalmi részvétel fejlesztése</p>	<p><i>a</i>) a helyi társadalom kapcsolatrendszerének, közösségi életének, érdekérvényesítésének, az állampolgári részvétel fejlődését elősegítő, közösségfejlesztő programokat, tevékenységeket vagy szolgáltatásokat szervez;</p> <p><i>b</i>) támogatja az önkéntes tevékenységeket, az önkéntességgel kapcsolatos programokat, vagy szolgáltatásokat szervez;</p> <p><i>c</i>) a gyermekek, az ifjúság, az idősek művelődését segítő, a családi életre nevelő családbarát, a generációk közötti kapcsolatokat, együttműködést elősegítő programokat, tevékenységeket vagy szolgáltatásokat szervez;</p> <p><i>d</i>) a különböző kultúrák közötti kapcsolatok kiépítését és fenntartását elősegítő programokat, tevékenységeket vagy szolgáltatásokat szervez;</p> <p><i>e</i>) a szegénységben vagy más hátránnyal élő csoportok társadalmi, kulturális részvételét fejlesztő, a megértést, a befogadást, a felzárkózást, az esélyegyenlőség megvalósulását elősegítő programokat, tevékenységeket vagy szolgáltatásokat szervez;</p> <p><i>f</i>) a lelki egészség megőrzését szolgáló, a függőséget, devianciát, áldozattá válást megelőző programokat, tevékenységeket vagy szolgáltatásokat szervez;</p> <p><i>g</i>) a települési önkormányzattal együttműködésben szakmai támogatást biztosít a helyi partnerségi egyeztetési, együttműködési folyamatok kialakításához és működtetéséhez, biztosítja a közösségi tervezési folyamatok szakmai, szervezési és technikai feltételeit, valamint</p> <p><i>h</i>) az <i>a)–g)</i> pontban foglalt tevékenységek megvalósításában szakmai és infrastrukturális támogatást nyújt.</p>
<p>Az egész életre kiterjedő tanulás feltételeinek biztosítása</p>	<p><i>a</i>) iskolarendszeren kívüli tanfolyamokat, képzési alkalmakat szervez, támogatja azok megvalósítását;</p> <p><i>b</i>) iskolarendszeren kívüli öntevékeny, önképzőszakkörök, klubok, közösségek megalakulását, tevékenységét szervezi, támogatja azok megvalósítását;</p> <p><i>c</i>) az életminőséget és életesélyt javító tanulási lehetőségeket szervez, támogatja azok megvalósulását,</p> <p><i>d</i>) népfőiskolai programokat, szabadegyetemeket szervez, támogatja azok megvalósítását;</p> <p><i>e</i>) ismeretterjesztő alkalmakat szervez, támogatja azok megvalósítását és ismeretszerző lehetőségeket teremt, valamint</p> <p><i>f</i>) hozzásegít az elektronikus közszolgáltatások megismeréséhez, a digitális világban történő eligazodáshoz, az ezeket szolgáló eszközök alkalmazásához.</p>
<p>A hagyományos közösségi kulturális értékek átörökítése feltételeinek biztosítása</p>	<p><i>a</i>) a helytörténettel, a népművészettel, a népi iparművészettel és a település szellemi kulturális örökségével kapcsolatos csoportot, szakkört, klubot működtet, támogatja a művelődő közösségek ezirányú munkáját;</p> <p><i>b</i>) részt vesz a helyi művelődési szokások gondozásában, gazdagításában, értéktárak kialakításában, gondozásában, a települési értékeket bemutató és népszerűsítő programokat, tevékenységeket, szolgáltatásokat szervez, és támogatja azok megvalósítását;</p> <p><i>c</i>) az anyanyelvápolás érdekében programokat, tevékenységeket, szolgáltatásokat szervez, támogatja a művelődő közösségek ezirányú munkáját;</p> <p><i>d</i>) a nemzeti, az európai és az egyetemes kultúra, továbbá a külföldi nemzetiségek kulturális értékeinek megismertetése érdekében programokat, tevékenységeket, szolgáltatásokat szervez, támogatja azok megvalósítását;</p>

	<p>e) a helyi vagy térségi nemzetiségi vagy kisebbségi közösségek bevonásával a nemzetiségi és más kisebbségi kultúra értékeinek megismertetése érdekében programokat, tevékenységeket, szolgáltatásokat szervez, támogatja azok megvalósítását, valamint</p> <p>f) az ünnepek kultúrájának gondozása érdekében a helyi szokások figyelembevételével, a művelődő közösségek, illetve a hagyományos közösségi kulturális értékek átörökítésével foglalkozó közösségek bevonásával szervezi az állami, a nemzeti, a társadalmi és településhez kötődő ünnepek helyi alkalmait, támogatja azok megvalósítását.</p>
Az amatőr alkotó- és előadóművészeti tevékenység feltételeinek biztosítása	<p>a) a képzőművészet, a zeneművészet, a táncművészet, a színház- és bábművészet, a versmondás, a film- és médiaművészetek, az irodalom területén tevékenységet folytató amatőr művészeti csoportot, szakkört, klubot szervez, elősegíti azok létrejöttét, támogatja azok működését, valamint</p> <p>b) az a) pont szerinti közösségek tevékenységének támogatása érdekében szakmai és infrastrukturális támogatást nyújt.</p>
A tehetség gondozás és -fejlesztés feltételeinek biztosítása	<p>a) a településen élő vagy tanuló hátrányos helyzetű személyek tehetségének kibontakoztatása, kompetenciáinak fejlesztése érdekében művészeti és egyéb foglalkozásokat, szakköröket, klubokat működtet, támogatja azok megvalósítását, valamint</p> <p>b) felzárkóztatást segítő tanórán kívüli foglalkozásokat biztosít.</p>
Kulturális alapú gazdaságfejlesztés	<p>a) a helyi szellemi, épített és természeti örökségre építő közösségi és kreatív gazdaságot fejlesztő programokat, tevékenységeket és szolgáltatásokat szervez, támogatja azok megvalósítását;</p> <p>b) az egyéni és közösségi tudást és kreativitást erőforrásként értelmező és használó helyi gazdaságot fejlesztő programokat kezdeményez, támogatja azok megvalósítását;</p> <p>c) a kulturális terület- és településfejlesztéssel, helyi vállalkozás- és termékfejlesztéssel, kreatív iparral, a kulturális turizmussal kapcsolatos programokat, tevékenységeket, szolgáltatásokat szervez, támogatja azok megvalósulását, valamint</p> <p>d) hozzásegít az információs és kommunikációs technológiák, a digitalizáció kulturális alapú használatához.</p>

<p>A szolgáltatási terv készítését a közművelődési alapszolgáltatások, valamint a közművelődési intézmények és a közösségi szintek követelményeiről szóló 20/2018. (VII. 9.) EMMI rendelet 3. § írja elő.</p>
<p>A feladatellátónak az általa nyújtott közművelődési alapszolgáltatás megszervezéséhez éves szolgáltatási tervet kell készítenie tárgyév március 1-jéig.</p>
<p>Az éves szolgáltatási tervnek tartalmaznia kell a biztosított közművelődési alapszolgáltatások keretében tervezett közösségi programok, tevékenységek és folyamatok (a továbbiakban együtt: közösségi tevékenység) megnevezését; a közösségi tevékenység céljának rövid leírását, az egyes közösségi tevékenységek közművelődési alapszolgáltatásokba való besorolását azzal, hogy minden egyes közösségi tevékenység csak egy alapszolgáltatásba sorolható be; a közösségi tevékenység rendszerességét vagy tervezett időpontját és a résztvevők tervezett számát; a helyi lakosság közösségi tevékenységek megtervezésében, megvalósításában és értékelésében való részvételének módjait.</p>
<p>Az éves szolgáltatási terv a helyi lakosság és annak önszerveződő közösségei érdeklődésén, igényein és szükségletein alapul, azt a feladatellátó a helyi lakosság és annak önszerveződő közösségei, valamint – ha az adott településen működik – a Közművelődési Kerekasztal bevonásával készíti elő.</p>
<p>A feladatellátó (önkormányzat) határozza meg, hogy az adott közművelődési alapszolgáltatáson belül mely szakmai feladatokat milyen módon és mértékben lát el.</p>
<p>A feladatellátó az éves szolgáltatási tervet a feladatellátás helyén, továbbá a közművelődési intézményben vagy a közösségi szinten, illetve a helyben szokásos módon közzéteszi legkésőbb a fenntartói jóváhagyást követő 15 napon belül.</p>
<p>Közművelődési intézmény esetében az éves szolgáltatási terv a közművelődési intézmény éves munkatervének részét képezi.</p>



**68/2013. (XII. 29.) NGM rendelet**  
**a kormányzati funkciók, államháztartási szakfeladatok és szakágazatok osztályozási rendjéről**

**082091 Közművelődés – közösségi és társadalmi részvétel fejlesztése**

Ide tartozik: a helyi társadalom kapcsolatrendszerének, közösségi életének, érdekérvényesítésének, a különböző kultúrák közötti kapcsolatok kiépítésének és fenntartásának segítése, a közösség- és társadalmi részvétel, a közösségfejlesztés feltételrendszerének javítása, az állampolgári részvétel növelése, az önkéntesség és a virtuális közösségek erősítése, a gyermekek, az ifjúság, az idősek, a nemzetiségek és a külföldi magyarok közösségi művelődésének segítése, a szegénységben élők és kirekesztett csoportok társadalmi, kulturális részvételének fejlesztése, a megértés, a befogadás, az esélyegyenlőség elősegítése, mentálhigiénés, prevenciós programok megvalósítása.

**082092 Közművelődés – hagyományos közösségi kulturális értékek gondozása**

Ide tartozik: a település környezeti, szellemi, művészeti értékeinek, hagyományainak, helytörténetének, népművészetének, népi iparművészetének, szellemi kulturális örökségének feltárása, megismertetése, a helyi művelődési szokások és értéktárak, a magyar nyelv gondozása, gazdagítása, az egyetemes, a nemzeti, a nemzetiségi és más kisebbségi kultúra értékeinek megismertetése, az ünnepek kultúrájának gondozása.

**082093 Közművelődés – egész életre kiterjedő tanulás, amatőr művészetek**

Ide tartozik: az öntevékeny, önképző tanfolyamok, életminőséget és életesélyt javító tanulási lehetőségek, népfőiskolák megteremtése, a tehetségfejlesztés, az ismeretszerző, az amatőr alkotó, művelődő közösségek tevékenységének elősegítése, alkotó művelődési közösségek, művészeti csoportok, körök, klubok, szabadegyetemek biztosítása.

**082094 Közművelődés – kulturális alapú gazdaságfejlesztés**

Ide tartozik: a kulturális turizmus, a kulturális vidékfejlesztés, a közösségi gazdaság feltételeinek biztosítása, a digitális tartalomszolgáltatás, továbbá az információs és kommunikációs technológiákhoz való hozzáférés biztosítása.

**A helyi közművelődési rendeletben nevesített közművelődési kötelező alapszolgáltatást biztosító közművelődési közösségi szintér(ek), intézmények készítenek szolgáltatási tervet. Az intézmény a telephelyekre is figyelemmel egy szolgáltatási tervet készít.**

**A szolgáltatási terv naptári évre készül.**

**A szolgáltatási terv kitöltésével kapcsolatban követelmény a valóságosság, a hitelesség, a megalapozottság, a szakszerűség, a megbízhatóság, a teljeskörűség.**

**A szolgáltatási terv közművelődési alapszolgáltatásonként vagy/és tételenként veszi számba a megvalósítás forrásszükségletét és forrásösszetételét pénzforgalmi szemléletben.**

**A szolgáltatási terv a normatív támogatás felhasználásának előzetes terve, a normatíva elszámolás igazoló dokumentuma.**

**Közösségi szintér esetében a normatív támogatás összegének felhasználásánál ajánlott tervezni a legalább középfokú végzettséggel rendelkező munkatárs foglalkoztatásával, a feladatellátást biztosító épület üzemeltetésével kapcsolatos kiadásokat.**

**A szolgáltatási terv forrásszükségletének meg kell egyeznie az önkormányzat által jóváhagyott közművelődési terület érintő előirányzatokkal.**

**A jogszabályban előírt kötelező és a helyi közművelődési rendeletben meghatározott alapszolgáltatásoknál legalább egy feladatnak szerepelnie kell.**

**A teljeskörűség biztosítása érdekében lehetséges az önként vállalt, nem közművelődési alapszolgáltatási körben megvalósuló közösségi tevékenységek rögzítése is a Rendezvény/program/projekt sorokban.**

**Egy közösségi tevékenységet csak egyszer lehet a táblázatban szerepeltetni. Amennyiben a közösségi tevékenység több alapszolgáltatási jellemzővel is rendelkezik, a legjellemzőbb alapján kell elvégezni a besorolást.**

## Könyvtár tervező tábla 2024.

### Könyvtári adattáblák (I-II)

Mutatók / Terv	Szám adatok
<b>I. Szolgáltatási feladatok</b>	
1. Heti nyitvatartási órák száma (a könyvtár székhelyén)	32
2. A tárgyévben a könyvtárat aktívan használók száma	2000
2.1. tárgyévben a könyvtárhasználatok száma	12000
2.2. A tárgyévi regisztrált használók száma	0
2.3. A tárgyévi látogatók száma	19 000
3. A könyvtári honlap-látogatások száma (kattintás a honlapra)	11 000
4. A könyvtár honlapja (teljes webhely) hány nyelven érhető el	1
5. A könyvtári honlap tartalomfrissítésének száma összesen	150
6. A könyvtár által az Országos Dokumentumellátási Rendszerben kölcsönzött dokumentumok száma	5
7. A Web 2.0 interaktív könyvtári szolgáltatások száma	0
7.1. A szolgáltatásokat igénybe vevő használók száma	2000
8. A könyvtári OPAC használatának gyakorisága (használat/év) (kattintás az OPAC-ra)	56 000 / év
<b>9. A kölcsönzések száma dokumentumtípusonként</b>	
9.1. Könyv	38 000
9.2. Időszaki kiadvány	1200
9.3. AV-dokumentum	1000
9.4. Elektronikus dokumentum (fizikai hordozón)	500
9.5. Elektronikus dokumentum (digitálisan)	0
<b>10. Irodalomkutatások, témafigyelések száma</b>	
10.1. Fogyatékossgal élők könyvtárhasználatát segítő IKT eszközök száma	2
10.2. A fogyatékossgal élők számára akadálymentes szolgáltatások száma	2
<b>11. A könyvtár által szervezett</b>	
11.1. olvasási kompetenciafejlesztést, szövegértés fejlesztését támogató nem formális képzések száma	30
11.1.1. a képzéseken résztvevők száma	220
11.2. digitális kompetenciafejlesztési, információkeresési ismereteket nyújtó nem formális képzések száma	30
11.2.1. a képzéseken résztvevők száma	130
11.3. akkreditált képzések, továbbképzések száma	0
11.3.1. a képzéseken résztvevők száma	0
11.4. könyvtárhasználati foglalkozások száma és azokon résztvevők száma	20
11.4.1. a résztvevők száma	380
11.5. hátrányos helyzetűeket, romákat célzó, a társadalmi együttélést erősítő, diszkrimináció-ellenes, szemléletformáló, toleranciára nevelő és multikulturális programok	1
11.5.1. a programok résztvevőinek száma	300
11.6. nemzetiségi közösségi identitást erősítő programok száma	4
11.6.1. a programok résztvevőinek száma	300
11.7. fogyatékossgal élők könyvtárhasználatát segítő képzések, programok száma	0
11.7.1. a programok résztvevőinek száma	0

11.8. iskolai tehetséggondozást segítő, továbbá a gyermek- és ifjúsági korosztály számára szervezett fejlesztő programok, foglalkozások és az azokon résztvevők száma	15
11.8.1. a programok résztvevőinek száma	810
11.9. a nyugdíjas korosztály számára szervezett programok, képzések	30
11.9.1. a programok résztvevőinek száma	130
12. A könyvtár oktatást, képzést, könyvtári tevékenységeket támogató kiadványainak száma	0
13. Saját könyvtári hírlevél megjelenésének száma	83
14. A könyvtár megjelenésének száma a médiában	18
15. A használói elégedettség-mérések száma	1
15.1 A válaszadó használók aránya/alkalom (átlag)	50
16. A megyei hatókörű városi könyvtár koordinációjával minősítésre készülő települési könyvtárak száma	0
17. Az iskolai közösségi szolgálatot a könyvtárban teljesítők száma és a szolgálat fogadására a köznevelési intézményekkel kötött megállapodások száma	20
18. A könyvtárban foglalkoztatott önkéntesek száma	0
19. A könyvtárral írásos együttműködést kötő civil, határon túli, vállalkozói stb. partnerek száma/év	12
<b>II. Gyűjteményfejlesztés</b>	
<b>1. A könyvtári állomány éves gyarapodása dokumentumtípusonként</b>	
1.1. Könyv (db)	3500
1.2. Bekötött, tékázott folyóirat (kötet)	10
1.3. Kartográfiai dokumentum (db)	0
1.4. Nyomtatott zenei dokumentum (db)	0
1.5. Hangdokumentum (db)	60
1.6. Képdokumentum (db)	60
1.7. Elektronikus (digitális) dokumentum (db)	0
1.8. E-könyv (db)	0
Egyéb dokumentum (db)	100
<b>2. Gyűjteményből tárgyévben apasztott dokumentumok száma</b>	
Könyv (db)	4000
Bekötött, tékázott folyóirat (kötet)	0
Kartográfiai dokumentum (db)	0
Nyomtatott zenei dokumentum (db)	0
Hangdokumentum (db)	0
Képdokumentum (db)	0
Elektronikus (digitális) dokumentum (db)	0
<b>Digitalizált és szolgáltatott dokumentum (db)</b>	<b>4000</b>
E-könyv (db)	0
Egyéb dokumentum (db)	0
3. Kötelezpéldányként kapott és nyilvántartásba vett dokumentumok száma	0
4. Gyermekkönyvtárba/részlegbe bekerült dokumentumok száma	1 600
5. Helytörténeti gyűjteménybe bekerült dokumentumok száma	7
7. Zenei gyűjteménybe bekerült dokumentumok száma	0
8. Az állományellenőrzés keretében ellenőrzött dokumentumok száma	0
8.1. Százalékos aránya a teljes állományhoz képest	0

<b>III. Gyűjteményfeltárás</b>	
1. Épített elektronikus katalógusokban/adatbázisokban rögzített rekordok száma	2 600
2. Magyarországi Közös Katalógusba (MOKKA) betöltött tételek száma	0
3. Beérkező új dokumentumok olvasók számára történő hozzáférhetővé válásának időtartama napokban kifejezve	15
4. A gyűjtemény elektronikus feldolgozottsága (az elektronikus katalógusban feltárt dokumentumok száma a gyűjtemény egészének %-ában)	95
<b>V. Rendezvény, kiállítás</b>	
1. A könyvtárban a tárgyévben szervezett helyi, megyei és országos szintű közösségi programok, rendezvények száma összesen	145
1.1. a résztvevők száma	19 000
2. Tárgyévben szervezett konferenciák száma	0
2.1. a résztvevők száma	0
3. A könyvtárban szervezett időszak kiállítások száma	10
3.1. a látogatók száma	
4. Tárgyévben a családok számára meghirdetett rendezvények száma	40
4.1. a résztvevők száma (szabadtériekkel együtt)	2000
5. Egyéb rendezvényeken résztvevők száma	0
<b>VI. Állományvédelem</b>	
1. Tárgyévben fertőtlenítés, kötés, javítás, restaurálás, savtalanítás vagy egyéb aktív állományvédelmi intézkedésben részesült dokumentumok száma	124
2. Muzeális dokumentumok száma	0
3. Restaurált muzeális dokumentumok száma	0
4. Az állományvédelmi célból digitalizált és a konvertált dokumentumok száma	0
5. Biztonsági jellel ellátott dokumentumok száma	0

## A Könyvtári adattáblák (I-II)

### Könyvtár 2024-es könyvtárszakmai-közművelődési programja

Rendezvény neve	Helyszín	Beszámoló szerinti típus
Irodalmi Szalon / 12 alkalom	könyvtár	egyéb
Mesevárás / 12 alkalom	könyvtár	családok számára
Ünnepekhez / 5 alkalom	könyvtár	családok számára
Népmese Napja /1 alkalom	könyvtár	családok számára
Iskolai könyvtárlátogatás / 10 alkalom	könyvtár	egyéb
Pályázat díjkiosztó (vers, képregény, novella, mese) / 4 alkalom	könyvtár	egyéb
Olvasótábor /2 x 5 nap	könyvtár, szabadter	egyéb
Író-olvasó találkozó/ 11 alkalom	kamaraterem	felnőttek számára
Óvodai csoportok / 10 alkalom	könyvtár	óvodások számára
Író-olvasó találkozó/4 alkalom	színházterem	iskolások számára
Kattints! / 40 alkalom	könyvtár	nyugdíjasok számára
Iskolás lesznek /32 alkalom	könyvtár	egyéb
Pünkösöd / 1 alkalom	szabadtéri rendezvény	családok számára
Kapaszkodó / 10 alkalom	könyvtár	felnőttek számára
kiállítás / 1 alkalom	könyvtár	családok számára
Kesze-kusza tábor könyvtárlátogatás / 2 alkalom	könyvtár	egyéb
kiállítás / 9 alkalom	közösségi ház, Lépték-galéria	időszaki kiállítás
gyermeknap rendezvény/ 1 alkalom	szabadtéri rendezvény	családok számára
Városi születésnap / 1 alkalom	szabadtéri rendezvény	családok számára
papírszínház / 8 alkalom	könyvtár	családok számára
papírszínház / 6 alkalom	könyvtár	óvodások számára
diavetítés /20 alkalom	könyvtár	családok számára

**Tárgy:** Javaslat a Kertváros Szociális Központ által nyújtott szociális ellátásokra a Társulási Tanács által 2024. évre megállapított intézményi, és személyi térítési díjak megismerésére, és egyetértés kinyilvánítására

### **Tisztelt Képviselő-testület!**

„Kertváros” Önkormányzati Társulás (a továbbiakban: Társulás) tagönkormányzatai a kötelezően ellátandó szociális alapellátások közül a házi segítségnyújtásról, és jelzőrendszeres házi segítségnyújtásról, valamint Gyál vonatkozásában a szociális étkeztetésről és az idősek nappali ellátásáról (a Gyáli Idősek Klubjában) a Társulás által fenntartott Kertváros Szociális Központon (a továbbiakban: KSZK) keresztül gondoskodnak. Gyál településen a szociális étkeztetést a Gyál Városfejlesztési és Városüzemeltetési Nonprofit Kft. által előállított ebéd vásárlásával és kiszállításával biztosítjuk.

A *szociális igazgatásról és ellátásokról* szóló 1993. évi III. törvény (a továbbiakban: Szt.) vonatkozó rendelkezései szerint a fenntartó évente egyszer köteles az intézményi térítési díjról szóló helyi rendeletét felülvizsgálni, és a térítési díjakat megállapítani.

A Társulás Társulási Tanácsa (a továbbiakban: Tanács) 2024.II.8-ai ülésén döntött a fentiekben említett szociális szolgáltatások intézményi térítési díjainak felülvizsgálatáról a szolgáltatások önköltségeinek megismerését követően. Az ülésre beterjesztett határozati javaslat (a továbbiakban: Határozati javaslat) 2. pontja tartalmazza, hogy a **Tanács nem kívánja a szociális alapszolgáltatások személyi és intézményi térítési díját megemelni.**

Az Szt. 115. § (1) bekezdése értelmében az intézményi térítési díjat a fenntartó tárgyév április 1-jéig állapítja meg. Az intézményi térítési díj tulajdonképpen a személyes gondoskodás körébe tartozó szociális ellátások ellenértékéeként megállapított összeg (a továbbiakban: intézményi térítési díj). Az intézményi térítési díj összege nem haladhatja meg a szolgáltatási önköltséget. Az intézményi térítési díj év közben egy alkalommal korrigálható.

A térítési díj megállapítására vonatkozó szabályokat az Szt. és a *személyes gondoskodást nyújtó szociális ellátások térítési díjáról* szóló 29/1993. (II.17.) Kormányrendelet (a továbbiakban: Kr.), valamint a *Magyarország 2024. évi központi költségvetéséről* szóló 2023. évi LV. törvény tartalmazza.

A Kr. 2. § (1) bek. alapján a fenntartó a személyes gondoskodás körébe tartozó szociális ellátásért térítési díjat állapít meg, amelyet az Szt.-ben, a Kr.-ben, valamint a fenntartó önkormányzatok rendeletében foglaltak szerint kell megfizetni. A Kr. 3. § értelmében az intézményi- és a személyi térítési díjat

- a) szociális étkeztetés esetén ellátási napra,
- b) házi segítségnyújtás esetén gondozási órára,
- c) jelzőrendszeres házi segítségnyújtás esetén ellátási napra,
- e) nappali ellátás esetén ellátási napra vetítve kell megállapítani.

A Kr. 3. § (4) bek. értelmében az intézményi- és a személyi térítési díjat *az 1 és 2 forintos címletű érmék bevonása következtében szükséges kerekítés szabályairól* szóló 2008. évi III. törvény 2. §-ának megfelelő módon kerekítve kell meghatározni.

A hatályos jogszabályok értelmében az intézményi térítési díj legnagyobb mértéke nem haladhatja meg a szolgáltatási önköltséget, ugyanakkor lehetőséget biztosít alacsonyabb mértékű díj megállapítására. A szolgáltatások önköltségszámítása a 2023. évi igénybevételek alapján került felosztásra. Az önköltségszámításokat az előterjesztés 1., 2., 3. és 4.sz. mellékleteként olvashatják. A táblázatba összehasonlításképpen az elmúlt két év (2022., és 2023. év) önköltségeit is szerepeltetjük.

A mellékletek összefoglalását az alábbiakban ismertetjük:

Szolgáltatás megnevezése	Önköltségszámítás 2022. évre	Önköltségszámítás 2023. évre	Önköltségszámítás 2024. évre	Változás	Jelenlegi intézményi térítési díj	Jelenlegi személyi térítési díj
Szociális étkeztetés	935.- Ft/adag	1 125.- Ft/adag	1 161.- Ft/adag	+ 0,32 %	895.-Ft/adag,	0.- Ft/adag és 895.- Ft/adag között
Házi segítségnyújtás	5 265.- Ft/óra	6 360.- Ft/óra	8 111.- Ft/óra	+ 27,53 %	1 750.-	0.-Ft/óra és 1 750.-Ft/óra között
Jelzőrendszeres házi segítségnyújtás	365.- Ft/nap/db	400.- Ft/nap/db	496.- Ft/nap/db	+ 24 %		térítésmentes
Idősek nappali ellátása	5 460.- Ft/nap	8 520.- Ft/nap	6 195.- Ft/nap	-27,28 %		térítésmentes

A fenti táblázatból szembetűnő, hogy valamennyi kötelezően ellátandó alapszolgáltatás önköltsége - az idősek nappali ellátását kivéve - megemelkedett.

Szociális étkeztetés vonatkozásában a kiadások 32,6 millió forintról 41,5 millió forintra, mintegy 27 százalékkal emelkedtek, az elfogyasztott adagszám is 29 013-ról 35 780-ra, 23,3 százalékkal emelkedett, így az önköltség minimális mértékben változott.

Házi segítségnyújtás vonatkozásában a kiadások növekedése itt is jelentős, 128 millió forintról 148 millió forintra, mintegy 16 %-kal emelkedtek. A kiadásokon belül a személyi kiadások 114,5 millió forintról 132,7 millió forintra nőttek. Mindeközben a gondozásra fordított órák száma 19 761 óráról 18 346 órára csökkent, ez eredményezi azt, hogy a házi segítségnyújtás önköltsége majdnem 28 százalékkal emelkedett.

Jelzőrendszeres házi segítségnyújtás tekintetében a kiadások 39 százalékkal, 28 millió forintról 39 millió forintra emelkedtek. A ténylegesen kihelyezett készülékek száma 2021. évről a 2022.évre 3,5 százalékkal, 188 darabról 195 darabra, 2022. évről 2023. évre 15 százalékkal 195 darabról 225 darabra emelkedett, ez a fenti két adat eredményezi összességében azt, hogy a jelzőrendszeres házi segítségnyújtás önköltsége 24 százalékkal emelkedett.

Idősek nappali ellátása esetében a költségek sem a dologi, sem a felhalmozási kiadások – a 2022. évhez képest - jelentősen nem emelkedtek. Az előző év azonos időszakában felhívtuk a figyelmet arra, hogy ezen két tétel emelkedése mögött az húzódott, hogy 2022. januárjában az Idősek Klubjának (a továbbiakban: Klub) helyet adó Petőfi Sándor utcai (bérelt) épület akadálymentesítése már nem tűrt halasztást, mert a Klub csak így kaphatott határozatlan időre szóló működési engedélyt. A szolgáltatást igénybe vevők száma a 2022. évi 15 főről 23 főre nőtt, így az idősek nappali ellátásnak egy főre vetített önköltsége 2023. évben több, mint negyedével csökkent.

Gyál Város Önkormányzata Képviselő-testületének az egyes szociális és gyermekjóléti ellátások helyi szabályairól szóló 17/2022. (XI.25.) önkormányzati rendelete (a továbbiakban: Rendelet) 2023. január 1. napján lépett hatályba. A Rendelet értelmében az idősek és demens személyek nappali ellátása, valamint a jelzőrendszeres házi segítségnyújtás térítésmentes. A rendelet 1. melléklete 2024. január 1-től a szociális étkeztetésért, és a házi segítségnyújtásért az alábbi személyi térítési díjakat állapítja meg jövedelemarányosan.

**Szociális étkeztetés (intézményi térítési díj: 895.- Ft/adag):**

Ellátott havi jövedelme	Térítési díj (Ft/adag)
63 499- Ft/hó-ig	0.-
63 500.- Ft/hó-tól 68 499.- Ft/hó-ig	465.-
68 500.- Ft/hó-tól 73 499.- Ft/hó-ig	520.-
73 500.-Ft/hó-tól 78 499.- Ft/hó-ig	575.-
78 500.-Ft/hó-tól 83 499.- Ft/hó-ig	625.-
83 500.-Ft/hó-tól 88 499.- Ft/hó-ig	680.-
88 500.- Ft/hó-tól 93 499.- Ft/hó-ig	735.-



93 500.- Ft/hó-tól 98 499.- Ft/hó-ig	785.-
98 500.- Ft/hó-tól 103 499.- Ft/hó-ig	840.-
103 500.- Ft/hó-tól	895.-

Házi segítségnyújtás (intézményi térítési díj: 1 750.- Ft/óra):

Ellátott havi jövedelme	Szociális segítség (Ft/óra)	Személyi gondozás (Ft/óra)
57 000.- Ft/hó-ig	0.-	0.-
57 001.- Ft/hó-tól 74 100.- Ft/hó-ig	275.-	550.-
74 101.- Ft/hó-tól 85 500.- Ft/hó-ig	350.-	700.-
85 501.- Ft/hó-tól és 99 750.- Ft/hó-ig	425.-	850.-
99 751.- Ft/hó-tól 114 000.- Ft/hó-ig	500.-	1 000.-
114 001.- Ft/hó-tól 128 250.- Ft/hó-ig	575.-	1 150.-
128 251.- Ft/hó-tól 142 500.- Ft/hó-ig	650.-	1 300.-
142 501.- Ft/hó és 156 750.- Ft/hó-ig	725.-	1 450.-
156 751.- Ft/hó-tól 171 000.- Ft/hó-ig	800.-	1 600.-
171 001.- Ft/hó-tól	875.-	1 750.-

A fenti összegek a mindenkori Áfa összegét tartalmazzák.

Fentiek alapján úgy látjuk, hogy sem az intézményi, sem a személyi térítési díjakon nem szükséges változtatni, erről elég határozatban rendelkezni, javasolom az önköltség-számítások jóváhagyását.

Kérem a tisztelt Képviselő-testületet az előterjesztés megtárgyalására és a határozati javaslata elfogadására.

**Határozati javaslat:**

**Gyál Város Önkormányzatának Képviselő-testülete**

1. a „Kertváros” Önkormányzati Társulás Társulási Tanácsa által meghozott **5/2024. (II.8.)** számú határozatot **megismerte**, mely a szociális étkeztetés, a házi segítségnyújtás szolgáltatáson belül a személyi gondozás és a szociális segítség, a jelzőrendszeres házi segítségnyújtás, valamint az idősek és demens személyek nappali ellátása intézményi térítési díjainak felülvizsgálata tárgyában született,
2. az önköltség-számítás ismeretében **egyetért** azzal, hogy „Kertváros” Önkormányzati Társulás nem kívánja a szociális alapszolgáltatások személyi és intézményi térítési díját megváltoztatni.

**Határidő:** azonnal  
**Felelős:** polgármester

**A határozati javaslat elfogadása egyszerű szótöbbséget igényel.**

**Az előterjesztést tárgyalta:** Szociális és Egészségügyi Bizottság  
Pénzügyi és Gazdasági Bizottság

**Az előterjesztést készítette:** Daróciné Nagy Nikoletta ügyintéző

**Gyál, 2024. február 9.**

**Pápai Mihály**  
**polgármester**

**Mellékletek:**

1. Szociális étkeztetés önköltség-számítása a 2024. évre
2. Házi segítségnyújtás (szociális segítség és személyi gondozás) önköltség-számítása a 2024. évre
3. Jelzőrendszeres házi segítségnyújtás önköltség-számítása a 2024. évre
4. Idősek nappali ellátása önköltség-számítása a 2024. évre
5. 5/2024. (II.8.) társulási tanácsi határozat

## SZOCIÁLIS ÉTKEZTETÉS 2024. ÉVI ÖNKÖLTSÉGSZÁMÍTÁS

**Feladatalapú támogatás (2023. év / 2023. december 31-ei adatok alapján)**

szociális étkeztetés:	143,7 fő*73 810.- Ft (120,7 fő szoc étkeztetés + 23 fő „helyben” étkeztetés)
Állami támogatás összesen	10 606 497.- Ft
- szoc étkeztetés	8 908 867.- Ft (120,7*73 810.- Ft)
- demens étkeztetés (Klubban)	1 697 630.- Ft (23*73 810.- Ft)

Térítési díj bevétel 27 746 441.- Ft

**Bevételek összesen 38 352 938.- Ft**

**Kiadások**

személyi:	6 872 869.- Ft
járadék:	1 346 067.- Ft
dologi:	33 294 109.- Ft
felhalmozási kiadások	19 498.- Ft

**Kiadások összesen: 41 532 543.- Ft**

**Önköltség= Kiadások összesen → 41 532 543- Ft/év**

**Ellátási napok száma 2023. évben: 249 nap**

**Adagszám összesen: 35 780 adag/év**

**Önköltség-számítás**

Önköltség / adag száma = 41 532 543.- Ft / 35 780 adag = 1 160,7.- Ft/adag ≈ 1 161- Ft/adag

**Szociális étkezés önköltsége**

1 adag szociális étkezés megállapított önköltsége: 1 161.- Ft

**Emlékeztetőül a 2022., és 2023. évi önköltség:**

2023. 1 adag szociális étkezés megállapított önköltsége: 1 125.- Ft

2022: 1 adag szociális étkezés megállapított önköltsége: 935.- Ft

## HÁZI SEGÍTSÉGNYÚJTÁS 2024. ÉVI ÖNKÖLTSÉGSZÁMÍTÁS

**Feladatalapú támogatás (2023. év / 2023. december 31-ei adatok alapján)**

szociális segítség:	2 fő x 25 000.- Ft =	50 000.- Ft
személyi gondozás:	72 fő x 602 080.- Ft =	43 349 760.- Ft
Állami támogatás összesen		<b>43 399 760.- Ft</b>
Térítési díj bevétel:		<b>+ 19 389 816.- Ft</b>
<b>Bevételek összesen:</b>		<b>62 789 576.- Ft</b>

**Kiadások**

személyi:	113 295 452 Ft
járulék:	19 458 910.- Ft
dologi:	16 053 573.- Ft
felhalmozási:	0.- Ft
<b>Kiadások összesen:</b>	<b>148 807 935.- Ft</b>

**Önköltség = Kiadás: 148 807 935.- Ft**

2023. évi tényleges ellátotti létszám: 2 fő segítség, 72 fő gondozás, összesen 74 fő

**Segítség és gondozás megoszlása**

2023. évi tényleges gondozási órák száma: 1.) személyi gondozás: 18 032 óra

2.) szociális segítség: látogatások száma: 418 alkalom (átlag 45 perccel számolva!) 314 óra

Összesen: 18 346 óra / év

**Önköltség-számítás****Önköltség-számítás = 148 807 935.- Ft / 18 346 óra = 8 111,1 Ft ≈ 8 111.- Ft****Gondozási óradíj önköltsége****1 gondozási óra önköltsége a házi segítségnyújtás szolgáltatásban: 8 111.-Ft****Emlékeztetőül a 2022., és a 2023. évi önköltség:****2023: év: 6 360.- Ft.****2022: év: 5 265.- Ft.**

## JELZŐRENDSZERES HÁZI SEGÍTSÉGNYÚJTÁS 2024. ÉVI ÖNKÖLTSÉGSZÁMÍTÁS

**Feladatalapú támogatás (2023. év / 2023. december 31-ei adatok alapján)**

Jelzőrendszeres igénybevevők összesen	217,33 db * 24.600.-
Állami támogatás	5 346 318 Ft
Alaptámogatás	500.000.- Ft
Állami támogatás összesen	5 846 318.- Ft (2023. évi JHS elszámolás szerint)
Térítési díj bevétel	<b>0 (térítésmentes)</b>
<b>Bevételek összesen</b>	<b>5 846 318.- Ft</b>

**Kiadások**

személyi:	22 881 600.- Ft
járulék:	2 678 097.- Ft
dologi:	13 712 614.- Ft
felhalmozási kiadás:	92 352.- Ft
<b>Kiadások összesen</b>	<b>39 364 663.- Ft</b>

**Önköltség = Kiadások összesen: 39 364 663.- Ft**

2023. évi tényleges ellátotti létszám: 217,33 db

Ellátási napok száma 2023. évben: 365 nap

**Önköltség-számítás**Önköltség / nap →  $39\,364\,663.- \text{ Ft} / 365 \text{ nap} = 107\,848.- \text{ Ft/nap}$ Önköltség / nap / ellátott →  $107\,848.- \text{ Ft} / 217,33 \text{ db} = 496,24.- \text{ Ft/fő/nap} \approx 496 \text{ Ft/db/nap}$ **A jelzőrendszeres készülékek napi önköltsége 496.- Ft/db.****Emlékeztetőül a 2022., és 2023. évi önköltség****2023. évi önköltség: 400.- Ft/nap****2022. évi önköltség: 365.- Ft/nap.**

**IDŐSEK KLUBJA (IDŐSEK NAPPALI ELLÁTÁSA, ÉS DEMENS SZEMÉLYEK NAPPALI ELLÁTÁSA) 2024. ÉVI ÖNKÖLTSÉGSZÁMÍTÁS****Feladatalapú támogatás (2023. év / 2023. december 31-ei adatok alapján)**

Idősek nappali ellátása	16 fő*282 630.-
	<b>4 522 080.- Ft</b>
Demens személyek nappali ellátása	7 fő*829 460.-
	<b>5 806 220.-</b>
Állami támogatás összesen	10 328 300.-
Térítési díj bevétel	<b>0 (térítésmentes)</b>
<b>Bevételek összesen</b>	<b>10 328 300.-</b>

**Kiadások**

személyi:	18 875 448.-
járadék:	3 161 438.-
dologi:	13 188 668.-
felhalmozási kiadások	250 395.-
<b>Kiadások összesen</b>	<b>35 475 949.-</b>

**Önköltség= Kiadások összesen: 35 475 949.-****Idősek és demens személyek száma összesen**

2023. évi tényleges ellátotti létszám: 16 fő idős +7 fő demens = 23 fő

Ellátási napok száma 2023. évben: 249 nap

**Önköltségszámítás**

**Idősek nappali ellátása** 35 475 949- Ft/249 nap = 142 474.- Ft/nap  $\geq$  egy főre vetítve: 142 474.- Ft/23 fő = 6 194,5.- Ft/fő/nap  $\approx$  6195.- Ft/fő/nap

**Idősek nappali ellátásának önköltsége ellátási napra vetítve: 6 195.- Ft****Emlékeztetőül a 2022., és 2023. évi önköltségek:****2023. évi: 8 520.- Ft****2022. évi: 5 460.- Ft.**

Szám: 1678-8/2024.

## K I V O N A T

„Kertváros” Önkormányzati Társulás Társulási Tanácsának 2024. február 08. napján megtartott nyílt ülésének jegyzőkönyvéből.

„Kihagyva a kihagyandók.”

„Kertváros” Önkormányzati Társulás Társulási Tanácsa – 4 igen - 0 nem szavazattal - 0 tartózkodással – egyhangúlag az alábbi határozatot hozta:

### 5/2024. (II.08.) TT határozat

#### **„Kertváros” Önkormányzati Társulás Társulási Tanácsa**

1. a szociális étkeztetés, a házi segítségnyújtás szolgáltatáson belül a személyi gondozás és a szociális segítség, a jelzőrendszeres házi segítségnyújtás, valamint az idősek nappali ellátása önköltség-számításait **megismerte**, és ez alapján az egyes szociális alapszolgáltatások vonatkozásában az intézményi térítési díjakat **megvizsgálta**,
2. az önköltség-számítás ismeretében úgy **dönt**, hogy nem kívánja a szociális alapszolgáltatások személyi és intézményi térítési díját megemelni.
3. felkéri a Társulási Tanács elnökét, hogy a fentiekről a tagönkormányzatok Képviselő-testületeit **tájékoztassa**.

**Határidő:** azonnal

**Felelős:** Társulási Tanács Elnöke

K.m.f.

**Pápai Mihály s.k.**  
**Társulási Tanács Elnöke**

A kivonat hitelül:  
Gyál, 2024. február 09.

Nagy Gáborné  
jegyzőkönyvvezető

**Tárgy:** Javaslat a 2024. évi nyári napközi időpontjának meghatározására

### **Tisztelt Képviselő-testület!**

A *gyermekek védelméről és a gyámügyi igazgatásról* szóló 1997. évi XXXI. törvény (a továbbiakban: Gyvt.) 44/B. § (1) bekezdés e) pontja szerint az iskolai oktatásban részesülő tanulók számára a tanítási szünetekben, így különösen a nyári tanítási szünetben napközbeni gyermekfelügyelet (a továbbiakban: nyári napközi) nyújtható. A nyári napközi igénylésének és benyújtásának szabályait az *egyes szociális és gyermekjóléti ellátások helyi szabályairól* szóló 17/2022. (XI.25.) önkormányzati rendelet (a továbbiakban: Rendelet) 28. §-a részletesen tartalmazza.

A nyári napközit az Önkormányzat az általános iskolákkal együttműködve szervezi meg, és működteti, a pontos időtartamát tárgyévre vonatkozóan a Képviselő-testület határozza meg. A Rendelet szerint a nyári napközi igénybevételére minden év **március 15. napja és március 25. napja** között nyújtható be jelentkezési lap, a Polgármesteri Hivatal (a továbbiakban: Hivatal) Jogi és Intézményfelügyeleti Irodáján. A nyári napközire **legfeljebb négy hétre** nyújtható be igény, annak igénybevétele – az étkeztetés kivételével – térítésmentes. A nyári napközire az az általános iskola 1-8. osztályos tanuló jelentkezhet, aki Gyál közigazgatási területén állandó lakóhellyel, ennek hiányában tartózkodási hellyel rendelkezik, és az igénybevételre vonatkozó jelentkezési lapot határidőben benyújtotta a Hivatalban.

A gyáli általános iskolák rotációs elv alapján vesznek részt a nyári napközi lebonyolításában. 2021. évben a Bartók Béla Általános Iskolában (a továbbiakban: Bartók Iskola), a 2022. évben a Zrínyi Miklós Általános Iskolában, míg 2023. évben az Ady Endre Általános Iskolában szervezték, és bonyolították le a nyári napközit. 2024. évben a Bartók Iskola a soros szervező. A nyári napközi szervezésére az idei évben az Önkormányzat költségvetési rendeletében 10 millió forint került elkülönítésre. Ezen összeg a nyári napköziben gyermekfelügyeletet vállaló pedagógusok, illetve a nyári napközi táborvezetői feladatait ellátó táborvezető megbízási díját fedezi. Tavalyi évben a pedagógusok megbízási díja 89 000.- Ft/hét összeg volt, ez az összeg az idei évben 15 százalékkal, 102 350.- Ft/hét összegre emelkedik, járulékokkal növelten 114 325.- Ft/hét. A táborvezető megbízási díja 483 000.- Ft/nyár összegről 555 500.- Ft/nyár összegre emelkedne, járulékkal növelten 620 495.- Ft/nyár.

Előző években a nyári napközit szervező iskolák sikeresen pályáztak az „Erzsébet-napközi” programra, melynek keretében a gyermekek teljes heti programja biztosított, napi négyszeri étkezéssel, és hetente egy egész napos kirándulással. Az „Erzsébet-napközi” feltétele, hogy 10 fő gyermekre 1 fő pedagógus biztosított legyen. A fenti megbízási díjakat-, és a 10 fő gyermek/pedagógus feltételt figyelembe véve a 2024. évi 10 millió forintos keretösszeg 80 fő pedagógus és az 1 fő táborvezető megbízási díjára jelent fedezetet, ennek megfelelően 800 fő gyermek részvétele fedezett pénzügyileg. Az elmúlt évek részvételi adatait az alábbi táblázatban szemléltetjük:

Év	Iskola	Részvevők száma (fő)	Nyári napközi időtartama (hét)
2018	Bartók	431	8
2019	Zrínyi	559	8
2020	Ady	312	8
2021	Bartók	800	9
2022	Zrínyi	650	9
2023	Ady	766	8

Fentieket összefoglalva a 2024. évi nyári napközi pénzügyi és adminisztratív feladatainak tervezése megtörtént, a megfelelő egyeztetések a Bartók Iskola igazgatójával, mint táborszervezővel folyamatosak. Az idei évben a nyári tanítási szünet idejét a *2023/2024. tanév rendjéről szóló 30/2023. (VIII.22.) BM rendelet* az utolsó tanítási napot 2024. június 21. napjával (péntek) határozta meg. Végeredményben a nyári tanítási szünet első teljes hete a 2024. június 24. napjától (hétfőtől) kezdődő hét. Az előző év tapasztalata szerint a nyári napközi időtartamát hat, vagy hét hétben érdemes meghatározni. A hatodik hét 2024. augusztus 2., míg a hetedik hét 2024. augusztus 9. napján ér véget.

Kérem a T. Képviselő-testületet a fentiek megtárgyalására, és a határozati javaslat támogatására.

#### **Határozati javaslat:**

#### **Gyál Város Önkormányzatának Képviselő-testülete**

1. úgy **dönt**, hogy a 2024. évben is **biztosítja** a *gyermekek védelméről és a gyámügyi igazgatásról* szóló 1997. évi XXXI. törvény 44/B. § (1) bekezdés e) pontja alapján az iskolai oktatásban részesülő tanulók számára a nyári tanítási szünetben a napközbeni gyermekfelügyeletet, az ún. nyári napközit,
2. az 1. pont szerinti nyári napközi időtartamát 2024. június 24. (hétfő) és 2023. augusztus 09. (péntek) közötti hét hétben állapítja meg,
3. **felkéri** a Polgármestert a további szükséges intézkedések megtételére, különösen a nyári napköziben gyermekfelügyeletet vállaló pedagógusokkal való megbízási szerződés megkötésére és aláírására.

**Határidő:** 1-2. pont: 2024. június 24.

3. pont: folyamatosan (2024. június 24. és augusztus 9. között)

**Felelős:** polgármester

#### **A határozati javaslat elfogadása egyszerű szótöbbséget igényel.**

**Az előterjesztést tárgyalta:** Oktatási és Kulturális Bizottság

**Az előterjesztést készítette:** Nagy Alexandra ügyintéző

**Gyál, 2024. február 1.**

**Nagy József Elek**  
alpolgármester

*Az előterjesztés a költségvetési rendelettel összhangban van.*

**Mitku-Orosz Krisztina**  
irodavezető



**Tárgy:** Javaslat a Gyáli Tátika Óvoda magasabb vezetői állás pályázatának kiírására

### **Tisztelt Képviselő-testület!**

Gyál Város Önkormányzatának Képviselő-testülete 138/2019. (VI.27.) számú határozatával Karap Erzsébetet bízta meg a Gyáli Tátika Óvoda vezetésével. Az igazgató jelenleg első vezetői ciklusát tölti, mely 2019. augusztus 16-tól – 2024. augusztus 15-ig tart, így 2024. augusztus 15-i hatállyal az igazgatói megbízása lejár.

*A pedagógusok új életpályájáról szóló 2023. évi LII. törvény* (a továbbiakban: Púétv.) 37.§ (1) bek. értelmében nyilvános pályázatot kell kiírni, ha ez a munkáltató, állami fenntartású köznevelési intézmény esetén az igazgató javaslatára a fenntartó döntése alapján a munkakör betöltéséhez szükséges. Igazgatói megbízás nyilvános pályázat alapján adható, kivéve az egyházi és magán fenntartású köznevelési intézmény igazgatóját. Ettől eltérően, a **második igazgatói ciklus esetén a pályázat mellőzhető, ha az igazgató ismételt megbízásával a fenntartó és a nevelőtestület egyetért.**

Ennek értelmében Karap Erzsébet igazgató asszony esetében a **pályázat mellőzhető**, amennyiben a fenntartó és a nevelőtestület ezzel egyetért.

Egyetértés hiányában, illetve, ha a Képviselő-testület úgy dönt, hogy szükséges a vezetői állás pályázatának kiírása, a Púétv. 37.§ (3) bekezdése szerint a pályázatot a köznevelési foglalkoztatotti jogviszony létesítésével összefüggő munkáltatói jogkör gyakorlója írja ki.

*Magyarország helyi önkormányzatairól szóló 2011. évi CLXXXIX. törvény* (a továbbiakban: MÖTV.) 13.§ (1) bekezdés 6. pontja szerint „a helyi közügyek, valamint a helyben biztosítható közfeladatok körében ellátandó helyi önkormányzati feladatok különösen: 6. óvodai ellátás.” Az MÖTV. 42.§ 2. pontja értelmében a képviselő-testület hatásköréből nem ruházható át: szervezetének kialakítása és működésének meghatározása, a törvény által hatáskörébe utalt választás, kinevezés, **vezetői megbízás.**

A köznevelési foglalkoztatotti jogviszony létesítésére irányuló pályázati felhívásban meg kell jelölni a *pedagógusok új életpályájáról szóló 2023. LII. törvény végrehajtásáról szóló 401/2023. (VIII.30.) Kormányrendelet* (a továbbiakban: Púétv. vhr.) 4.§-ban foglaltakat.

Nevelési-oktatási intézményben az igazgatói (főigazgatói) megbízás **feltételeiről** a Púétv. vhr. 26.§-a rendelkezik, valamint a vezetői megbízással kapcsolatos további feltételek a Púétv. 73.§-ban olvashatók.

- 1. Amennyiben pályázati eljárás nélkül kívánja a jelenlegi vezetőt újabb ciklusra megbízni a T. Képviselő-testület, akkor az I. határozati javaslat szerint dönt ennek a szándéknak a kinyilvánításáról, és ezzel kapcsolatban beszerzi a Gyáli Tátika Óvoda Nevelőtestületének nyilatkozatát.**
- 2. Amennyiben pályázati eljárás lefolytatásával kívánja az igazgatói állást betölteni a T. Képviselő-testület, akkor a II. határozati javaslat szerint dönt a pályázat kiírásáról, és annak tartalmáról.**

Kérem a T. Képviselő-testületet a fentiek megtárgyalására, és a határozati javaslatok egyikének elfogadására.

#### **Határozati javaslat I.:**

**Gyál Város Önkormányzatának Képviselő-testülete:**

- 1. úgy dönt, hogy a Gyáli Tátika Óvoda jelenlegi vezetőjét, Karap Erzsébetet pályázati eljárás lefolytatása nélkül bízza meg az igazgatói feladatok ellátásával újabb 5 év határozott időre, 2024. augusztus 16. napjától 2029. augusztus 15. napjáig,**
- 2. felhatalmazza a Polgármestert a szükséges intézkedések megtételére, melynek keretében a Polgármester a pedagógusok új életpályájáról szóló 2023. évi LII. törvény 37.§ (1) bekezdésében meghatározott nevelőtestületi vélemény beszerzéséről gondoskodik.**

**Határidő:** a határozat nevelőtestület részére történő átadását követő 15. nap után

**Felelős:** Polgármester

## **Határozati javaslat II.:**

### **Gyál Város Önkormányzatának Képviselő-testülete:**

1. úgy dönt, hogy a Gyáli Tátika Óvoda magasabb vezetői állás betöltésére **pályázatot ír ki** az alábbi tartalommal és szövegezéssel:

### **P Á L Y Á Z A T I F E L H Í V Á S**

Gyál Város Önkormányzatának Képviselő-testülete pályázatot hirdet a **Gyáli Tátika Óvoda (igazgató)** magasabb vezetői álláshely betöltésére.

**A köznevelési foglalkoztatotti jogviszony időtartama:** határozatlan idejű

**A vezetői megbízás időtartama:** 2024. augusztus 16-tól – 2029. augusztus 15-ig

**A foglalkoztatás jellege:** teljes munkaidő

**A munkavégzés helye:** 2360 Gyál, Klapka György utca 5.

**Az állás betöltésének kezdő napja:** 2024. augusztus 16.

**A beosztáshoz tartozó,**

**illetve a vezetői megbízással járó lényeges feladatok:** Gyakorolja a munkáltatói jogokat és dönt az intézmény működésével kapcsolatos minden olyan ügyben, melyet jogszabály nem utal más hatáskörébe. Felelős az intézmény szakmai- és törvényes (mindenkor hatályos jogszabályok szerinti) működésének biztosításáért, a takarékos gazdálkodásért.

**Illetmény és juttatások:**

Az illetmény megállapítására és a juttatásokra a pedagógusok új életpályájáról szóló 2023. évi LII. törvény az irányadó.

**Pályázati feltételek:**

főiskola, óvodapedagógus végzettség,  
pedagógus-szakvizsga keretében szerzett igazgatói szakképzettség,  
legalább négy év pedagógus-munkakörben szerzett szakmai gyakorlat,  
a nevelési-oktatási intézményben pedagógus-munkakörben fennálló, határozatlan időre szóló alkalmazás, vagy a megbízással egyidejűleg pedagógus-munkakörben történő, határozatlan időre teljes munkaidőre szóló alkalmazás,  
magyar állampolgárság,  
büntetlen előélet, a 2023. évi LII. törvény 27. §-ban foglalt feltételeknek való megfelelés,  
cselekvőképesség,  
vagyonynyilatkozat-tételi eljárás lefolytatása

**A pályázat elbírálásánál előnyt jelent:**

vezetői tapasztalat, legalább 4 év feletti szakmai gyakorlat

**A pályázat részeként benyújtandó iratok, igazolások:**

szakmai önéletrajz,  
szakmai végzettséget, képzettséget igazoló dokumentumok fénymásolatai (*eredeti dokumentumok bemutatása mellett*),  
szakmai és vezetői gyakorlat igazolása,  
az óvoda vezetésére, fejlesztésére vonatkozó vezetői program a szakmai helyzetelemzésre épülő fejlesztési elképzeléssel,  
3 hónapnál nem régebbi, a bűnügyi nyilvántartó szerv által kiadott hatósági bizonyítvány a 401/2023. (VIII. 30.) Korm. rendelet 6. § (1) bekezdésében foglaltak igazolására,

nyilatkozat arról, hogy a véleményezésben és az elbírálásban résztvevők a pályázati anyagban foglalt személyes adatokat megismerhetik, nyilatkozat arról, hogy a pályázó nyílt vagy zárt ülés megtartását kéri,

**A pályázat benyújtásának a módja:**

A pályázatot „Gyáli Tátika Óvoda magasabb vezetői pályázat” jeligével zárt borítékban (1 eredeti és 2 másolati példányban) kell leadni a Gyáli Polgármesteri Hivatal Jogi és Intézményfelügyeleti Irodáján (2360 Gyál, Körösi út 112-114. I. em. 121-es szoba).

További információ szerezhető a [www.gyal.hu](http://www.gyal.hu) honlapon.

**A pályázat benyújtásának határideje:**

<https://kozszolgallas.ksz.gov.hu/> honlapon való megjelenést követő 30. nap

**A pályázat elbírálásának módja, rendje:**

A kiírásnak megfelelő pályázókat a kinevezési jogkör gyakorlója által létrehozott bizottság (Oktatási és Kulturális Bizottság) személyesen meghallgatja, ezt követően a Képviselő-testület dönt.

**A pályázat elbírálásának határideje:**

a pályázatok benyújtási határidejének lejártát követő harmincadik napot követő képviselő-testületi ülésen

2. **felhatalmazza** a jegyzőt, hogy gondoskodjon a pályázati felhívás kiírásáról, valamint annak közzétételéről a kormányzati személyügyi igazgatási feladatokat ellátó szerv internetes oldalán (<https://kozszolgallas.ksz.gov.hu/>), továbbá Gyál Város hivatalos honlapján, a Gyáli Tátika Óvoda hivatalos honlapján, valamint a Gyáli Mi Újságban és a Gyáli Polgármesteri Hivatal hirdetőtábláján.

**Határidő:** azonnal

**Felelős:** jegyző

**A határozati javaslat elfogadása egyszerű szótöbbséget igényel.**

**Az előterjesztést tárgyalta:** Oktatási és Kulturális Bizottság

**Az előterjesztést készítette:** Jogi és intézményfelügyeleti Iroda

**Gyál, 2024. február 12.**

**Nagy József Elek**  
alpolgármester

**Tárgy:** Javaslat a Gyáli Tulipán Óvoda magasabb vezetői állás pályázatának kiírására

### **Tisztelt Képviselő-testület!**

Gyál Város Önkormányzatának Képviselő-testülete 73/2019. (IV.25.) számú határozatával Tofalviné Szabó Anikót bízta meg a Gyáli Tulipán Óvoda vezetésével. Az igazgató jelenleg első vezetői ciklusát tölti, mely 2019. augusztus 16-tól – 2024. augusztus 15-ig tart, így 2024. augusztus 15-i hatállyal az igazgatói megbízása lejár.

*A pedagógusok új életpályájáról szóló 2023. évi LII. törvény* (a továbbiakban: Púétv.) 37.§ (1) bek. értelmében nyilvános pályázatot kell kiírni, ha ez a munkáltató, állami fenntartású köznevelési intézmény esetén az igazgató javaslatára a fenntartó döntése alapján a munkakör betöltéséhez szükséges. Igazgatói megbízás nyilvános pályázat alapján adható, kivéve az egyházi és magán fenntartású köznevelési intézmény igazgatóját. Ettől eltérően, a **második igazgatói ciklus** esetén a pályázat mellőzhető, ha az igazgató ismételt megbízásával a fenntartó és a nevelőtestület egyetért.

Ennek értelmében Tofalviné Szabó Anikó igazgató asszony esetében a **pályázat mellőzhető**, amennyiben a fenntartó és a nevelőtestület ezzel egyetért.

Egyetértés hiányában, illetve, ha a Képviselő-testület úgy dönt, hogy szükséges a vezetői állás pályázatának kiírása, a Púétv. 37.§ (3) bekezdése szerint a pályázatot a köznevelési foglalkoztatotti jogviszony létesítésével összefüggő munkáltatói jogkör gyakorlója írja ki.

*Magyarország helyi önkormányzatairól szóló 2011. évi CLXXXIX. törvény* (a továbbiakban: MÖTV.) 13.§ (1) bekezdés 6. pontja szerint „a helyi közügyek, valamint a helyben biztosítható közfeladatok körében ellátandó helyi önkormányzati feladatok különösen: 6. óvodai ellátás.” Az MÖTV. 42.§ 2. pontja értelmében a képviselő-testület hatásköréből nem ruházható át: szervezetének kialakítása és működésének meghatározása, a törvény által hatáskörébe utalt választás, kinevezés, **vezetői megbízás**.

A köznevelési foglalkoztatotti jogviszony létesítésére irányuló pályázati felhívásban meg kell jelölni a *pedagógusok új életpályájáról szóló 2023. LII. törvény végrehajtásáról szóló 401/2023. (VIII.30.) Kormányrendelet* (a továbbiakban: Púétv. vhr.) 4.§-ban foglaltakat.

Nevelési-oktatási intézményben az igazgatói (főigazgatói) megbízás **feltételeiről** a Púétv. vhr. 26.§-a rendelkezik, valamint a vezetői megbízással kapcsolatos további feltételek a Púétv. 73.§-ban olvashatók.

- 1. Amennyiben pályázati eljárás nélkül kívánja a jelenlegi vezetőt újabb ciklusra megbízni a T. Képviselő-testület, akkor az I. határozati javaslat szerint dönt ennek a szándéknak a kinyilvánításáról, és ezzel kapcsolatban beszerzi a Gyáli Tulipán Óvoda Nevelőtestületének nyilatkozatát.**
- 2. Amennyiben pályázati eljárás lefolytatásával kívánja az igazgatói állást betölteni a T. Képviselő-testület, akkor a II. határozati javaslat szerint dönt a pályázat kiírásáról, és annak tartalmáról.**

Kérem a T. Képviselő-testületet a fentiek megtárgyalására, és a határozati javaslatok egyikének elfogadására.

#### **Határozati javaslat I.:**

**Gyál Város Önkormányzatának Képviselő-testülete:**

- 1. úgy dönt, hogy a Gyáli Tulipán Óvoda jelenlegi vezetőjét, Tofalviné Szabó Anikót **pályázati eljárás lefolytatása nélkül bízta meg az igazgatói feladatok ellátásával** újabb 5 év határozott időre, 2024. augusztus 16. napjától 2029. augusztus 15. napjáig,**
- 2. felhatalmazza a Polgármestert a szükséges intézkedések megtételére, melynek keretében a Polgármester a *pedagógusok új életpályájáról szóló 2023. évi LII. törvény* 37.§ (1) bekezdésében meghatározott nevelőtestületi vélemény beszerzéséről **gondoskodik.****

**Határidő:** a határozat nevelőtestület részére történő átadását követő 15. nap után

**Felelős:** Polgármester

## **Határozati javaslat II.:**

### **Gyál Város Önkormányzatának Képviselő-testülete:**

1. úgy dönt, hogy a Gyáli Tulipán Óvoda magasabb vezetői állás betöltésére **pályázatot ír ki** az alábbi tartalommal és szövegezéssel:

### **P Á L Y Á Z A T I F E L H Í V Á S**

Gyál Város Önkormányzatának Képviselő-testülete pályázatot hirdet a **Gyáli Tulipán Óvoda (igazgató)** magasabb vezetői álláshely betöltésére.

**A köznevelési foglalkoztatotti jogviszony időtartama:** határozatlan idejű

**A vezetői megbízás időtartama:**

2024. augusztus 16-tól – 2029. augusztus 15-ig

**A foglalkoztatás jellege:**

teljes munkaidő

**A munkavégzés helye:**

2360 Gyál, Tulipán utca 23.

**Az állás betöltésének kezdő napja:**

2024. augusztus 16.

**A beosztáshoz tartozó,**

**illetve a vezetői megbízással járó lényeges feladatok:**

Gyakorolja a munkáltatói jogokat és dönt az intézmény működésével kapcsolatos minden olyan ügyben, melyet jogszabály nem utal más hatáskörébe. Felelős az intézmény szakmai- és törvényes (mindenkor hatályos jogszabályok szerinti) működésének biztosításáért, a takarékos gazdálkodásért.

**Illetmény és juttatások:**

Az illetmény megállapítására és a juttatásokra a pedagógusok új életpályájáról szóló 2023. évi LII. törvény az irányadó.

**Pályázati feltételek:**

főiskola, óvodapedagógus végzettség,  
pedagógus-szakvizsga keretében szerzett igazgatói szakképzettség,  
legalább négy év pedagógus-munkakörben szerzett szakmai gyakorlat,  
a nevelési-oktatási intézményben pedagógus-munkakörben fennálló, határozatlan időre szóló alkalmazás, vagy a megbízással egyidejűleg pedagógus-munkakörben történő, határozatlan időre teljes munkaidőre szóló alkalmazás,  
magyar állampolgárság,  
büntetlen előélet, a 2023. évi LII. törvény 27. §-ban foglalt feltételeknek való megfelelés,  
cselekvőképesség,  
vagyonynyilatkozat-tételi eljárás lefolytatása

**A pályázat elbírálásánál előnyt jelent:**

vezetői tapasztalat, legalább 4 év feletti szakmai gyakorlat

**A pályázat részeként benyújtandó iratok, igazolások:**

szakmai önéletrajz,  
szakmai végzettséget, képzettséget igazoló dokumentumok fénymásolatai (*eredeti dokumentumok bemutatása mellett*),  
szakmai és vezetői gyakorlat igazolása,  
az óvoda vezetésére, fejlesztésére vonatkozó vezetői program a szakmai helyzetelemzésre épülő fejlesztési elképzeléssel,  
3 hónapnál nem régebbi, a bűnügyi nyilvántartó szerv által kiadott hatósági bizonyítvány a 401/2023. (VIII. 30.) Korm. rendelet 6. § (1) bekezdésében foglaltak igazolására,

nyilatkozat arról, hogy a véleményezésben és az elbírálásban résztvevők a pályázati anyagban foglalt személyes adatokat megismerhetik, nyilatkozat arról, hogy a pályázó nyílt vagy zárt ülés megtartását kéri,

**A pályázat benyújtásának a módja:**

A pályázatot „Gyáli Tulipán Óvoda magasabb vezetői pályázat” jeligével zárt borítékban (1 eredeti és 2 másolati példányban) kell leadni a Gyáli Polgármesteri Hivatal Jogi és Intézményfelügyeleti Irodáján (2360 Gyál, Körösi út 112-114. I. em. 121-es szoba).

További információ szerezhető a [www.gyal.hu](http://www.gyal.hu) honlapon.

**A pályázat benyújtásának határideje:**

<https://kozszolgallas.ksz.gov.hu/> honlapon való megjelenést követő 30. nap

**A pályázat elbírálásának módja, rendje:**

A kiírásnak megfelelő pályázókat a kinevezési jogkör gyakorlója által létrehozott bizottság (Oktatási és Kulturális Bizottság) személyesen meghallgatja, ezt követően a Képviselő-testület dönt.

**A pályázat elbírálásának határideje:**

a pályázatok benyújtási határidejének lejártát követő harmincadik napot követő képviselő-testületi ülésen

2. **felhatalmazza** a jegyzőt, hogy gondoskodjon a pályázati felhívás kiírásáról, valamint annak közzétételéről a kormányzati személyügyi igazgatási feladatokat ellátó szerv internetes oldalán (<https://kozszolgallas.ksz.gov.hu/>), továbbá Gyál Város hivatalos honlapján, a Gyáli Tulipán Óvoda hivatalos honlapján, valamint a Gyáli Mi Újságban és a Gyáli Polgármesteri Hivatal hirdetőtábláján.

**Határidő:** azonnal

**Felelős:** jegyző

**A határozati javaslat elfogadása egyszerű szótöbbséget igényel.**

**Az előterjesztést tárgyalta:** Oktatási és Kulturális Bizottság

**Az előterjesztést készítette:** Jogi és intézményfelügyeleti Iroda

Gyál, 2024. február 12.

**Nagy József Elek**  
alpolgármester

**Tárgy:** Javaslat a Gyáli Települési Értéktár Bizottság 2023. II. félévi tevékenységéről szóló beszámolójának elfogadására

**Tisztelt Képviselő-testület!**

A Gyáli Települési Értéktár Bizottság (a továbbiakban: Bizottság) tevékenységét a magyar nemzeti értékekről és a hungarikumokról szóló 2012. évi XXX. törvény, valamint a magyar nemzeti értékek és hungarikumok gondozásáról szóló 114/2013. (IV.16.) Kormányrendelet és Szervezeti és Működési Szabályzatában rögzítettek szerint végzi. A Bizottság Szervezeti és Működési Szabályzatának a Bizottság Működését szabályozó III. /3. pontja értelmében „A Bizottság félévente, legkésőbb a félévet követő negyedév utolsó napjáig (március 31., és szeptember 30.) beszámol tevékenységéről Gyál Város Önkormányzata Képviselő-testületének, mely előterjesztést előzetesen az Oktatási és Kulturális Bizottságnak kell tárgyalnia.”

Fentiekben foglaltakra tekintettel kérem a Tisztelt Képviselő-testületet, hogy ismerje meg és fogadja el a jelen előterjesztés mellékletét képező beszámolót.

**Határozati javaslat:**

Gyál Város Önkormányzata Képviselő-testülete a Gyáli Települési Értéktár Bizottság 2023 II. félévi tevékenységéről szóló beszámolót elfogadja.

**Határidő:** azonnal  
**Felelős:** polgármester

**A határozati javaslat elfogadása egyszerű szótöbbséget igényel.**

**Az előterjesztést véleményezte:** Oktatási és Kulturális Bizottság  
**Az előterjesztést készítette:** Szabó Józsefné irodavezető

**Gyál, 2024. január 31.**

**Juhász Ida**  
**Gyáli Települési Értéktár Bizottság elnöke**

**Melléklet:**

**A Gyáli Települési Értéktár Bizottság 2023. II. félévi tevékenységéről szóló beszámoló**

## Beszámoló 2023. 2. félév

A 2023-as év 2. értekezletét 2023.10.31-én tartottuk. Ismertettem az első félévi beszámolót, és a napirendet. Beszámoltam arról is, hogy az előző értekezleten elfogadottak szerint, eljuttattam „Az én 56-om” című írást a Gyáli Mi Újság szerkesztőjéhez, megjelentetésre.

A másik kijelölt feladatunk első része az volt, hogy megkezdjük megismertetni a gyáli értékeket iskolásaink körében. Mindhárom iskola intézményvezetőjét személyesen kerestem fel előre egyeztetett időpontban. Megbeszéltük, hogy melyik korcsoportnak, mikor tarthatunk osztályfőnöki, vagy hon- és népismereti órát. Minden iskolában szívesen és örömmel vették a kezdeményezést. Végül a 7.évfolyamosokra esett a választás. Bemutattuk nekik a „Gyáli értékeink nyomában” c. könyvet. Meséltünk az értéktár létrejöttéről, funkciójáról. Mit tekinthetünk idevaló értéknek? Hogy működik? Bemutattuk az eddigi értékeket. A diákok aktívak, érdeklődőek voltak. Sokan felkészültek az osztályfőnök segítségével. Sokat kérdeztek. A 7.osztályosok közül fognak kikerülni azok a tanulók, akik 5 fős csoportokban részt vesznek a tavaszi akadályversenyen. Az Adyban Dókáné Bodor Magdolna, Bartókban Kovalik Józsefné, Zrínyiben én magam tartottam az értékismertető órát. Nagyon eredményesnek ítéltük ezt találkozót.

Az értekezleten két újabb érték ajánlás elbírálására került sor. Az egyik Ordasi Sándor Gyál városának kulturális életében betöltött szerepe, életútja. Kovalik Józsefné ajánlása. A másik a gyáli FEGY munkássága. Ajánlotta Karikás Pál. Mindkét értékajánlás szavazás alapján bekerült a helyi értéktárba. A továbbiakban részletesen kidolgoztuk az akadályverseny forgatókönyvét, amelynek idejét az intézményvezetők javaslatára májusban lett meghatározva. A kérdések, az állomások száma, kijelölt helye, az állomásokon tartózkodó bizottsági tagok, ill.egy-egy meghívott vendég személye, érkezés, indulás helye, mind tervezésre került. Szó esett a jutalmazásról. Ezzel kapcsolatban beszéltem az Arany János Közösségi Ház és Városi Könyvtár igazgatójával is. Valószínű, hogy az Alpolgármester úr támogatását is kérni fogom. Annál is inkább, mivel tovább szeretnénk folytatni azt a hagyományt, mely szerint a helyi értékek képviselőinek díszoklevelet szeretnénk átadni, elismerés és köszönet jeléül. Bretus Imre igazgatóval egyeztetve ennek várható ideje a Gyáli Érték Gála idén ősszel.

Két további érték javaslat előkészítése folyik, melynek ajánlója Méhész Árpádné. Egyik: Börcsök Kata „Gyál élete képekben (20 évre visszamenőleg)”. Másik: Vasúti modellkészítő gyáli lakos munkássága.

Feladatunk van bőven, örömmel nézünk a megvalósítás elé. Reméljük, fiataljaink több érdeklődést mutatnak majd ebből a témában ezentúl.

Gyál,2024.01.31.

Juhász Ida  
TÉB elnöke



**Tárgy:** Javaslat pályázat kiírására civil szervezetek szabadidős és kulturális tevékenységének támogatására

### **Tisztelt Képviselő-testület!**

Gyál Város Önkormányzat Képviselő-testületének a civil szervezetek támogatási rendjéről szóló 3/2016. (I.29.) számú rendelete 4. § (2) bekezdése értelmében „Az Önkormányzat a civil szervezetek számára pályázati eljárás keretében, céljelleggel, elszámolási kötelezettséggel vissza nem térítendő támogatást nyújt.” Hivatkozott rendelet 4. § (3) bekezdése szerint: „Támogatásban részesíthető az a civil szervezet, amelyik

a) gyáli székhelyű, telephelyű vagy

b) a gyáli lakosok érdekében megvalósuló programhoz, tevékenységhez kéri a támogatást.”

A 4. § (4) bekezdése tartalmazza, hogy „A pénzbeli támogatások vonatkozásában a Képviselő-testület a költségvetés összeállításakor meghatározza, hogy a civil szervezetek támogatására milyen célra, mekkora összeget biztosít Gyál Város fejlesztése, közösségi életének előmozdítása, hírnevének öregbítése érdekében.” Az (5) bekezdés értelmében: „A Képviselő-testület, a feladatkörük szerint érintett bizottságok javaslata alapján, a költségvetés elfogadásával egyidejűleg döntést hoz a pályázatok kiírásáról.”

A civil szervezet csak akkor részesíthető támogatásban, ha közvetlen politikai tevékenységet nem folytat, és a támogatást olyan feladatellátásra vagy olyan programok szervezésére kívánja fordítani, amely a helyiek, vagy az itt tartózkodók (idegenforgalom) érdekeit, a kulturális örökség helyi védelmét szolgálja.

Gyál Város Önkormányzata 2024. évi költségvetésének 5. mellékletében cél és általános tartaléka terhére „civil szervezetek támogatása” sorából civil önszerveződő egyesületek támogatására 6.000 e. Ft áll rendelkezésre.

A pályázati kiírást a rendeletünkben foglaltaknak megfelelően az Önkormányzat honlapján, hirdetőtábláján és a Gyáli Mi Újságban megjelentetjük. A pályázat beküldési határideje 2024. április 05. napja, elbírálásának határideje 2024. április 25.

Kérem a Tisztelt Képviselő-testület döntését a pályázat kiírás vonatkozásában.

#### **Határozati javaslat:**

Gyál Város Önkormányzatának Képviselő-testülete pályázatot ír ki civil szervezetek szabadidős és kulturális tevékenységének támogatására.

#### **A pályázat célja:**

olyan rendezvények, programok támogatása, melyek hozzájárulnak a szervezet és a város kulturális programjainak megvalósításához (támogatható: a rendezvények költsége + működési költségek. Vendéglátásra és buszköltségre fordítható összeg nem haladhatja a pályázati összeg 20 %-át)

#### **Előnyt élveznek:**

több civil szervezet összefogásával létrejövő programok, valamint városi szintű kulturális életet erősítő (térsgéi) rendezvények megvalósítói.

#### **A pályázók köre:**

Gyáli székhelyű vagy telephelyű, vagy olyan civil szervezet, amelyik a gyáli lakosok érdekében megvalósuló programhoz, tevékenységhez kéri a támogatást.

#### **A pályázat követelményei:**

A benyújtott pályázatnak tartalmaznia kell a pályázó szervezet:

- nevét,
- címét,
- adószámát,
- bírósági nyilvántartásba vételi számát,
- nyilatkozattételre jogosult személy nevét és elérhetőségét,
- a nyilvántartott tagok számát,
- éves programját,
- a megpályázott tevékenység rövid leírását,
- a pályázatban érintettek tevékenységi körét,

- a program költségvetését,
- a vállalt önrész összegét,
- a rendelkezésre álló egyéb forrás összegét,
- az igényelt költségvetési támogatás általános forgalmi adót is tartalmazó összegét és a levonható, visszaigényelhető általános forgalmi adó összegét, valamint mellékelni kell:
- a képviselő által aláírt összeférhetlenségi nyilatkozatot, mely nyilatkozat a 3/2016. (I.29.) önkormányzati rendelet 2. számú mellékletét képezi (a nyilatkozat letölthető a [www.gyal.hu](http://www.gyal.hu) honlapról, vagy személyesen átvehető a Szervezési és Humánpolitikai Irodán)
- bankszámlát igazoló dokumentum képviselő által hitelesített másolatát,
- 30 napnál nem régebbi cég, vagy bírósági nyilvántartásba vételi kivonatot,
- a 3/2016. (I.29.) önkormányzati rendelet 3. számú mellékletét képező átláthatósági nyilatkozatot (a nyilatkozat letölthető a [www.gyal.hu](http://www.gyal.hu) honlapról, vagy személyesen átvehető a Szervezési és Humánpolitikai Irodán)
- amennyiben a szervezet a NAV köztartozásmentes közzétételi listáján nem szerepel, igazolást a köztartozás mentességéről,
- alapító okirat, vagy alapszabály képviselő által hitelesített másolatát,
- aláírási címpéldány képviselő által hitelesített másolatát,
- igazolást (feladóvevény másolata) az Országos Bírói Hivatalnál letétbe helyezett, tárgyévvel megelőző év tevékenységéről szóló beszámolóval.

**A pályázat benyújtási határideje és helye:**

legkésőbb 2024. április 05-ig személyesen benyújtva a Gyáli Polgármesteri Hivatal Szervezési és Humánpolitikai Irodájára (Gyál, Kőrösi út 112-114.), elektronikus úton ügyfélkapun keresztül a Gyáli Polgármesteri Hivatalhoz, illetve e-mailen a [nagy.gaborne@gyal.hu](mailto:nagy.gaborne@gyal.hu) e-mail címre, vagy postai úton, április 03. napjáig postabélyegzővel ellátva, Gyál Város Önkormányzata Képviselő-testületének címezve.

**A pályázat elbírálása:**

Az Oktatási és Kulturális Bizottság javaslata alapján a Képviselő-testület dönt 2024. április 25-i ülésén.

**A pályázatok anyagi fedezete:** Gyál Város Önkormányzata 2024. évi költségvetésének 5.sz. mellékletében cél és általános tartaléka terhére „civil szervezetek támogatása” sorából civil önszerveződő egyesületek működésének támogatására 6.000 e. Ft áll rendelkezésre.

**Határidő:** 2024. április 26.

**Felelős:** Polgármester

**A határozati javaslat elfogadása egyszerű szótöbbséget igényel.**

**Az előterjesztést tárgyalta:** Oktatási és Kulturális Bizottság

**Az előterjesztést készítette:** Szabó Józsefné irodavezető

**Gyál, 2024. január 31.**

**Pápai Mihály**  
polgármester

**Az előterjesztés a 2024. évi költségvetési rendelettel összhangban van.**

**Mitkus-Orosz Krisztin**  
Pénzügyi és Adó irodavezető

**Tárgy:** Javaslat pályázat kiírására sport célú támogatás elnyerésére

**Tisztelt Képviselő-testület!**

Gyál Város Önkormányzat Képviselő-testületének Gyál Város sportjáról szóló 11/2021. (V. 31.) önkormányzati rendeletének 5 § az alábbiak szerint rendelkezik:

„(1) Az Önkormányzat a város sportéletének fejlődését szem előtt tartva a sportfeladatokat, a sporttevékenységet végző személyeket, szervezeteket a civil szervezetek támogatási rendjéről szóló önkormányzati rendeletében foglaltak szerint pályázati úton támogatja.

(2) Az Önkormányzat elsősorban a következő felhasználási célokra nyújt támogatást:

a) sporttal foglalkozó szervezetek, civil szervezetek működésére, kiemelt figyelemmel az utánpótlás-nevelésre, és Gyál Város hírnevének öregbítésére,

b) kiemelkedő sportteljesítmények elismerésére, versenyekre való felkészülésre,

(3) A sporttámogatás elnyerésére évente pályázatot ír ki és az ISB véleménye alapján dönt a rendelkezésre álló keretösszeg felosztásáról,

(4) Az Önkormányzat (1) bekezdés alapján támogatott személyekkel, és szervezetekkel (a továbbiakban együtt: Támogatottak) támogatási szerződést köt.

(5) A Támogatottak a sporttámogatást kizárólag a támogatási szerződésben meghatározott célra használhatják fel.”

Gyál Város Önkormányzat Képviselő-testületének a civil szervezetek támogatási rendjéről szóló 3/2016. (I.29.) számú rendeletének 4. § (2) bekezdése értelmében: „Az Önkormányzat a civil szervezetek számára pályázati eljárás keretében, céljelleggel, elszámolási kötelezettséggel vissza nem térítendő támogatást nyújt.” Hivatkozott rendelet 4.§ (3) bekezdése szerint: „Támogatásban részesíthető az a civil szervezet, amelyik

a) gyáli székhelyű, telephelyű vagy

b) a gyáli lakosok érdekében megvalósuló programhoz, tevékenységhez kéri a támogatást.”

A civil (sport) szervezet csak akkor részesíthető támogatásban, ha közvetlen politikai tevékenységet nem folytat, és a támogatást olyan feladatellátásra vagy olyan programok szervezésére kívánja fordítani, amely a helyiek, vagy az itt tartózkodók, az ifjúsági és felnőtt sport, valamint az egészséges életmódra nevelés érdekeit szolgálja.

Gyál Város Önkormányzatának Képviselő-testülete a korábbi évekhez hasonlóan, a fentiekben foglaltaknak megfelelően a 2024. évben is pályáztatás útján kívánja támogatni a városunkban működő helyi önszerveződő sportegyesületeket, sportolókat.

Gyál Város Önkormányzata 2024. évi költségvetésének 5. mellékletében a céltartalék terhére „civil szervezetek támogatása” sorából sport célra 10.000 e. Ft áll rendelkezésre.

A pályázati kiírást a honlapon és a Gyáli Mi Újságban megjelentetjük. A pályázat beküldési határideje 2024. április 05. elbírálásának határideje 2024 április 25.

Fentiek alapján kérem a Tisztelt Képviselő-testület döntését a pályázat kiírására!

**Határozati javaslat:**

Gyál Város Önkormányzatának Képviselő-testülete pályázatot ír ki sport szervezetek/sportolók szabadidős és kulturális tevékenységének támogatására.

**A pályázat célja:** sporttal foglalkozó szervezetek, civil szervezetek működésének támogatása, kiemelt figyelemmel az utánpótlás-nevelésre, és Gyál Város hírnevének öregbítésére, valamint kiemelkedő sportteljesítmények elismerése, versenyekre való felkészülés támogatása.

**A pályázók köre:** Gyálon működő bejegyzett sportegyesületek (szakosztályok önállóan nem pályázhatnak), gyáli kiemelkedő eredményességű sportolók.

**A pályázat követelménye:**

A benyújtott pályázatnak tartalmaznia kell a pályázó:

- nevét,

- címét,

- adóazonosító jelét vagy adószámát,

- bírósági nyilvántartásba vételi számát,
- nyilatkozattételre jogosult személy nevét és elérhetőségét,
- a nyilvántartott tagok számát,
- éves programját,
- a megpályázott tevékenység rövid leírását,
- a pályázatban érintettek tevékenységi körét,
- a program költségvetését,
- a vállalt önrész összegét,
- a rendelkezésre álló egyéb forrás összegét,
- az igényelt költségvetési támogatás általános forgalmi adót is tartalmazó összegét és a levonható, visszaigényelhető általános forgalmi adó összegét, valamint mellékelni kell:
- a képviselő által aláírt összeférhetlenségi nyilatkozatot, mely nyilatkozat a 3/2016. (I.29.) önkormányzati rendelet 2. számú mellékletét képezi (a nyilatkozat letölthető a [www.gyal.hu](http://www.gyal.hu) honlapról, vagy személyesen átvehető a Szervezési és Ügyfélszolgálati Irodán)
- bankszámlát igazoló dokumentum képviselő által hitelesített másolatát,
- 30 napnál nem régebbi cég, vagy bírósági nyilvántartásba vételi kivonatot,
- a 3/2016. (I.29.) önkormányzati rendelet 3. számú mellékletét képező átláthatósági nyilatkozatot (a nyilatkozat letölthető a [www.gyal.hu](http://www.gyal.hu) honlapról, vagy személyesen átvehető a Szervezési és Humánpolitikai Irodán)
- amennyiben a szervezet a NAV köztartozásmentes közzétételi listáján nem szerepel, igazolást a köztartozás mentességéről,
- alapító okirat, vagy alapszabály képviselő által hitelesített másolatát,
- aláírási címpéldány képviselő által hitelesített másolatát,
- igazolást (feladóvevény másolata) az Országos Bírói Hivatalnál letétbe helyezett, tárgyévet megelőző év tevékenységéről szóló beszámolórol.

**A pályázat benyújtási határideje és helye:**

legkésőbb 2024. április 05-ig személyesen benyújtva a Gyáli Polgármesteri Hivatal Szervezési és Humánpolitikai Irodájára (Gyál, Kőrösi út 112-114.), elektronikus úton ügyfélkapun keresztül a Gyáli Polgármesteri Hivatalhoz, illetve e-mailen a [nagy.gaborne@gyal.hu](mailto:nagy.gaborne@gyal.hu) e-mail címre, vagy postai úton, április 05. napjáig postabélyegzővel ellátva, Gyál Város Önkormányzata Képviselő-testületének címezve.

**A pályázat elbírálása:**

Az Ifjúsági és Sport Bizottság javaslata alapján a Képviselő-testület dönt 2024. április 25-i ülésén.

**A pályázatok anyagi fedezete:** Gyál Város Önkormányzata 2024. évi költségvetésének 5. mellékletének céltartaléka terhére „civil szervezetek támogatása” sorából sport célra 10.000 e. Ft áll rendelkezésre.

**Határidő:** 2024. április 26.

**Felelős:** Polgármester

**A határozati javaslat elfogadása egyszerű szótöbbséget igényel.**

**Az előterjesztést tárgyalta:** Ifjúsági és Sport Bizottság

**Az előterjesztést készítette:** Szabó Józsefné irodavezető

**Gyál, 2024. január 31.**

**Pápai Mihály  
polgármester**

Az előterjesztés a 2024. évi költségvetési rendelettel összhangban van.

**Mitku-Orosz Krisztina  
Pénzügyi és Adó Iroda irodavezető**

Tárgy: Javaslat a Pest Megyei Rendőr-főkapitányság részére történő rendszámfelismerő eszköz adományozásról

**Tisztelt Képviselő-testület!**

Gyál Város Önkormányzata kiemelt figyelmet fordít a közbiztonságra és a rendőrség feladatellátásának támogatására. Gyál Város Önkormányzata 2020. évben a Gyáli Rendőrőrs munkáját egy rendszámfelismerő kamera beszerzésével támogatta, azonban ez az eszköz már elavult és a technika gyors fejlődése miatt mára már használhatatlanná vált.

A Gyáli Rendőrőrs megbízott vezetője kérelemmel fordult Polgármester Úrhoz, amelyben ismét Gyál Város Önkormányzatának segítségét kérte egy korszerűbb eszköz beszerzéséhez.

A Rendőrőrs megbízott vezetőjének tájékoztatása szerint a rendszámfelismerő rendszer jelentősen segíti a rendőrség munkáját.

Tekintettel arra, hogy Gyál Város Önkormányzata elkötelezett a város közbiztonságának magas színvonalú fenntartása mellett, javaslom, hogy vásárolja meg, majd ingyenesen adja át a rendőrség tulajdonába az említett eszközöket.

A kért Sigmoid ZsaruCar Camera rendszer hardver és szoftver elemei:

	<b>Nettó ár Ft</b>	<b>ÁFA kulcs</b>	<b>ÁFA Ft</b>	<b>Bruttó ár Ft</b>
<b>Sigmoid ZsaruCAR CAMERA hardver</b> (Samsung okostelefon, tapadókorongos állvány telefon adapterrel, szivargyújtó-töltő)  Samsung S22 telefonnal	<b>212 598 .-</b>	<b>27 %</b>	<b>57 402 .-</b>	<b>270 000 .-</b>
<b>Sigmoid ZsaruCAR CAMERA szoftver áttelepítés</b> (szoftver áttelepítése és frissítése GC100 készülékről az első sorban ajánlott telefonra)	<b>55 118 .-</b>	<b>27 %</b>	<b>14 882 .-</b>	<b>70 000 .-</b>

***A rendszámfelismerő rendszer működéséhez szükséges eszközök beszerzési értéke összesen az árajánlat alapján nettó 267 716 Ft, amely általános forgalmi adóval növelten 340 000 Ft.***

Az Önkormányzat tulajdonában álló nemzeti vagyonról és a vagyongazdálkodás szabályairól szóló 20/2012. (XI.30.) önkormányzati rendelet (továbbiakban: vagyonrendelet) 11/A. (1) bekezdése értelmében „*Önkormányzati ingó vagyontárgy tulajdonjogát a Magyarország helyi önkormányzatairól szóló 2011. évi CLXXXIX. törvény 108. § (2) bekezdésében felsorolt eseteken kívül ingyenesen átruházni abban az esetben lehet, amennyiben az ingó vagyontárgy nyilvántartási értéke a bruttó 5 millió forintot nem haladja meg. Az ingyenes vagyontáradás az önkormányzati feladatok ellátását nem veszélyeztetheti.*”

**Az Önkormányzat vagyonrendeletének értelmében az eszközök ingyenesen átruházhatóak.**

Az ingyenesen átadásra kerülő eszközök a Magyarország helyi önkormányzatairól szóló 2011. évi CLXXXIX. törvény (továbbiakban : Möt.v.) 13. § (1) bekezdésének 17. pontjában meghatározott- közreműködés település

közbiztonságának biztosításában -közfeladatok körében ellátandó helyi önkormányzati feladat támogatását szolgálja.

Kérem a Tisztelt Képviselő- testületet, hogy a fent leírtak alapján a vonatkozó jogszabályok figyelembevételével hozza meg döntését.

**Határozati javaslat:**

Gyál Város Önkormányzatának Képviselő-testülete úgy dönt, hogy:

1. támogatja a Magyarország helyi önkormányzatairól szóló 2011. évi CLXXXIX. törvény 13. §. (1) 17. pontjában meghatározott közfeladat körében ellátandó helyi önkormányzati feladat ellátását, és beszerzi a Sigmoid ZsaruCar CAMERA rendszer hardver és szoftver elemeit, amely eszközök értéke általános forgalmi adóval növelten 340 000 Ft. Az eszközök beszerzésének forrásaként az Önkormányzat 2024. évi költségvetésének 5. mellékletében szereplő Általános tartalék sort jelöli meg.
2. a beszerzett eszközöket – a vagyonrendeletben meghatározottakkal összhangban- ingyenesen átruházza a Pest Vármegyei Rendőr-Főkapitányság részére azzal, hogy azzal köteles a Dabasi Rendőrkapitányság Gyáli Rendőrőrsének feladatellátását segíteni.

**Határidő:** azonnal

**Felelős:** Polgármester

**A határozati javaslat elfogadása minősített szótöbbséget igényel.**

**Az előterjesztést tárgyalta:** Pénzügyi és Gazdasági Bizottság  
Környezetvédelmi és Közbiztonsági Bizottság

**Az előterjesztést készítette:** Mitku-Orosz Krisztina irodavezető

Gyál, 2024. február 2.

**Pápai Mihály**  
**polgármester**

**Tárgy:** Javaslat a Gyál, Mátyás király utca – Pesti úti csomópont forgalmi rendjének felülvizsgálata keretében útépitési és forgalomtechnikai terv elfogadására

Tisztelt Képviselő-testület!

A Gyál, Mátyás király utca Pesti úti csomópontjában 2009. évben felpályás forgalomcsillapító küszöbök kiépítése történt meg. Az azóta eltelt 14 év alatt, a gépjármű forgalomban történt változások okán 2023. szeptemberében petíció érkezett a lakosság részéről, melyben a közvetlen érintett lakók kérésüket fejezték ki egy modernebb, hosszabb ráfutást biztosító, kisebb környezeti zajterhelést okozó, de forgalomcsillapító funkciót ellátó kialakítás iránt.

Jelenleg a Pesti útnak van elsőbbsége a Mátyás király utcával szemben, melyet kívánatos megtartani a forgalomnagyság arányok, és az autóbussz útvonal (84E) miatt is. Az elsőbbségadást 1-1 pár sebességsillapító borda kényszeríti ki, továbbá felhívja rá a figyelmet sárga harántcsíkozás, burkolatprizma, sárga villogó jelzőlámpa, és FNS fluor neon sárga háttérű STOP tábla.

A jelenlegi rend - bár orvosolja a korábbi fő problémát, miszerint kikényszeríti az elsőbbség megadását / megállást, és az elsőbbségadási kötelezettségre való figyelem felhívást - a meglévő sebességsillapító bordák túl radikális kialakítása miatt, azokat a szembe sávban kikerülő járművezetők miatt újabb baleseti veszélyforrást idézett elő. A sebességsillapító bordákat a szembe sávban kikerülők – tudván, hogy szabálytalanul közlekednek – legalább fokozott figyelemmel haladtak át a csomóponton, de a csomópont forgalomtechnikai továbbfejlesztése szükséges, hogy a jelenleginél is biztonságosabbá váljon.

Lakossági kérésnek eleget téve 2023. októberben felkértük a Tandem Mérnökiroda Kft. (továbbiakban: Mérnökiroda) szakértőjét, készítse el a csomópont forgalomtechnikai fejlesztésére vonatkozó szakmai javaslatát.

A továbbfejlesztéshez összesen 4 tervváltozat készült, nevezetesen 1., 2.A., 2.B., és 3.jelűek, melyek jelen előterjesztés *1. számú mellékletében* olvashatók. A változatokat úgy tervezték meg, hogy a fokozatosság elvét követve sorrendben kiépíthetők legyenek.

A csomópont mindegyik változatban egy forgalomtechnikai felújításon esne át, nevezetesen az útburkolati jelek felújítására kerülne sor, a kifakult/elgörbült jelzőtáblákat újakra cserélnék és az elsőbbségadásra vonatkozó jelzőtáblákat a baloldalon megismételnék. Azokban a változatokban, ahol van sebességcsökkentő küszöb, ott az arra vonatkozó veszélyt jelző táblát is megismételnék az út bal oldalán. A sebességsillapító küszöbök kialakítása mindegyik változatnál (aminél van), olyan kialakítású lenne, hogy a kerékpárosok az út szélén egy 50 cm-es sávban ki tudják kerülni anélkül, hogy ráhajtsanak. Mivel a csomópont nem egyenrangú jobbkéz-szabályos kereszteződés és autóbussz is közlekedik a Pesti úton, ezért a csomópont kiemelése nem megengedett, helyette különösen veszélyes terület felfestése javasolt (sárga 45 fokos csíkozás), mindegyik változatban.

Az **1. változatban** az előző bekezdésben leírt beavatkozásokon kívül a meglévő 5 km/h-t megengedő sebességsillapító bordák leszerelésére és a helyére sárga lassító harántcsíkozás festésére tettek javaslatot a tervezők. Az 5 helyett 20 km/h-s sebességkorlátozást fizikai eszközökkel nem kényszerítenénk ki, hanem biznánk abban, hogy a közlekedők már megismerték az évek során a forgalmi rendet, a figyelemfelkeltő elemek elegendőek, így betartják kényszerítő eszközök nélkül is.

Amennyiben a 1. változat nem hozza el a várt eredményt, a **2.A. változat** szerint javasolják a tervezők visszaszerelni a 2-2 sebességsillapító bordát a csomópontba behaladó sávokba, azonban a jelenleginél enyhébb kialakításúakat (20 km/h-sakat), hogy kevésbé legyenek motiváltak a járművezetők a bordák szembe sávban való kikerülésében.

Amennyiben a jelenleginél enyhébb kialakítású bordákat is elkezdik kikerülni a járművezetők, a **2.B. változatban** javasolják a bordákat a másik sávba is továbbvezetni, hogy a kikerülést ne tehessék meg. Ez esetben a sebességcsökkentő küszöböt a csomópont felől érkezők számára is veszélyt jelzőtáblán elő kell jelezni.

A **3. változatban** is teljes keresztmetszetben lenne a sebességsillapító küszöb, úgy, mint a 2.B. változatban, de ebben a változatban egy magasabb és hosszabb, térköböl épített küszöb lenne a két rövid lecsavarozott elemsor helyett. Ez a beavatkozás a legköltségesebb, mivel forgalomtechnikai beavatkozásokon kívül útépitést is igényel. A küszöb előtt, a csomópontból kihaladó sávban, a meglévőkhöz hasonlóan passzív burkolatprizmákat terveztek. Az épített küszöböt úgy helyezték el, hogy a csomópontból kihaladó teherautó, vagy 2-3 személygépkocsi fel tudjon állni előtte a gyalogátkelőhelyig.

A szakmai terv 1., 2A., 2B., és 3. számú javaslatait tartalmazó tervdokumentumai 2024. január 18-án lakossági

fórum keretében részletesen ismertetésre kerültek, mely fórumon a jelenlévők egyhangúan a **3. változat** megvalósítását támogatták. Az emlékeztető jelen előterjesztés *2. számú mellékletében* olvasható.

A Mérnökiroda **3. változatra kidolgozott, elfogadásra javasolt részletes kivitelezési terve** - épített forgalomcsillapító küszöb kivitelezésére - jelen előterjesztés *3. sz. mellékletében* található.

A *közúti közlekedésről szóló 1988. évi I. törvény 34.§ (2) bekezdése* szerint: „a közút forgalmi rendjét – ha jogszabály másként nem rendelkezik – a közút kezelője alakítja ki.” A közútkezelő jelen esetben az Önkormányzat Képviselő-testülete.

Kérem a Tisztelt Képviselő- testületet, hogy az előterjesztést megtárgyalni, majd az alábbi határozati javaslatot elfogadni szíveskedjenek.

#### **Határozati javaslat:**

Gyál Város Önkormányzatának Képviselő-testülete Gyál, Mátyás király utca Pesti úti csomópont forgalmi rendjét felülvizsgálta és a Tandem Mérnökiroda Kft. 1066/2023. tervszámán készített 3. változatra vonatkozó utépítési forgalomtechnikai kivitelezési tervét elfogadja, az abban foglaltak megvalósítását támogatja.

**Határidő:** 2024. november 30.

**Felelős:** polgármester

**A határozati javaslat elfogadása egyszerű szótöbbséget igényel.**

**Az előterjesztést tárgyalta:** Pénzügyi és Gazdasági Bizottság  
Környezetvédelmi és Közbiztonsági Bizottság

**Az előterjesztést készítette:** Berta-Tóth Beáta irodavezető

Gyál, 2024. február 1.

**Pápai Mihály**  
polgármester

*Mellékletek:*

- 1. Tandem Mérnökiroda Kft. szakértői javaslatainak rövid bemutatása*
- 2. 2024. január 18-án megtartott lakossági fórum emlékeztetője*
- 3. Tandem Mérnökiroda Kft. 1066/2023. számú Kiviteli terve*



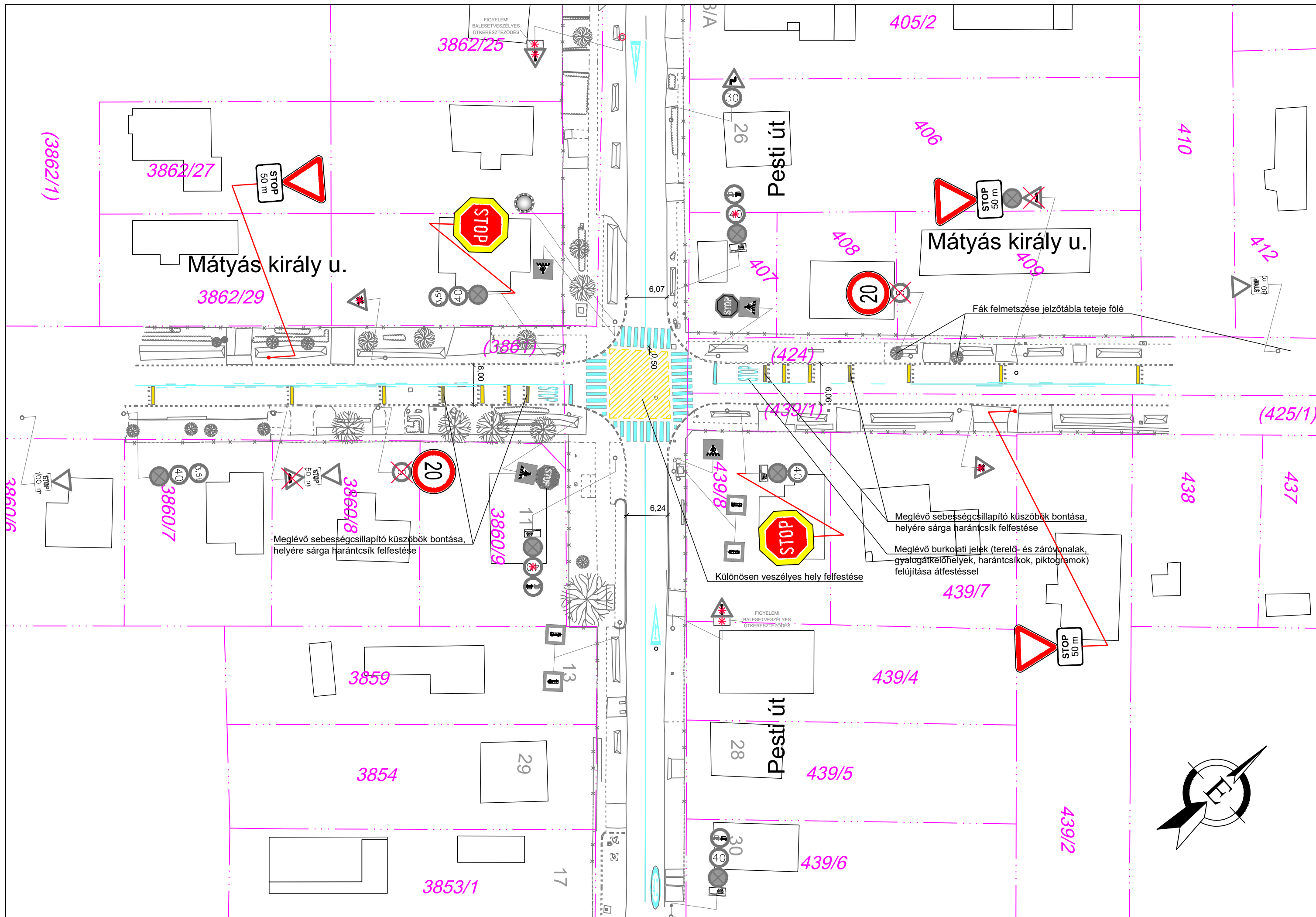

**JELMAGYARÁZAT:**

- 024 32 Meglévő ingatlanhatár helyrajzi számmal; Épület házásszámmal
- Meglévő fehér/sárga útburkolati jel
- Tervezett új fehér útburkolati jel
- Tervezett új sárga állandó útburkolati jel
- Tervezett új állandó táblaoszlop
- Meglévő megmaradó táblaoszlop
- Meglévő helyreigazítandó táblaoszlop
- Meglévő jelzőtábla vagy oszlop áthelyezés jele
- Tervezett új állandó jelzőtábla
- Meglévő megmaradó jelzőtábla
- Meglévő bontandó jelzőtábla
- Meglévő jelzőtábla cseréje azonos jelzéseképűre

**TANDEM** MÉRNÖKIRODA KFT.

Iroda, postacím: 2000 Szentendre, Ady Endre út 22. I/7.  
 Telefon: +36 26 347 815  
 E-mail: pej.kalman@tandemkft.hu  
 Web: www.tandemkft.hu

Megrendelő:	Gyál Város Önkormányzata (2360 Gyál, Kőrösi út 112-114.)	Dátum:	2021. június hó
Megbízás tárgya, részművelet:	Gyál, Mátvás király utca – Pesti úti csomópont forgalmi rendjének felülvizsgálata, <b>Útépítési és forgalomtechnikai KIVITELI TERV</b>	Munkaszám:	1066/2023.
		Rajzszám:	1-1
Rajz megnevezés:	<b>1. változat – RÉSZLETES HELYSZÍNRAJZ</b>	Méretarány:	M=1:500
Felelős tervező:	Tervező:	Tervező:	Belső ellenőr:
<i>Brassányi Áron</i> Brassányi Áron KÉ-K, 13-17568	Bereknyei Attila mérnök gyakornok		<i>Pej Kálmán</i> Pej Kálmán KÉ-K, 01-5207
			Kiadva: 2023. november 27.

Ez a terv a TANDEM Mérnökiroda Kft. szellemi terméke. ZSÁKSY H4#14

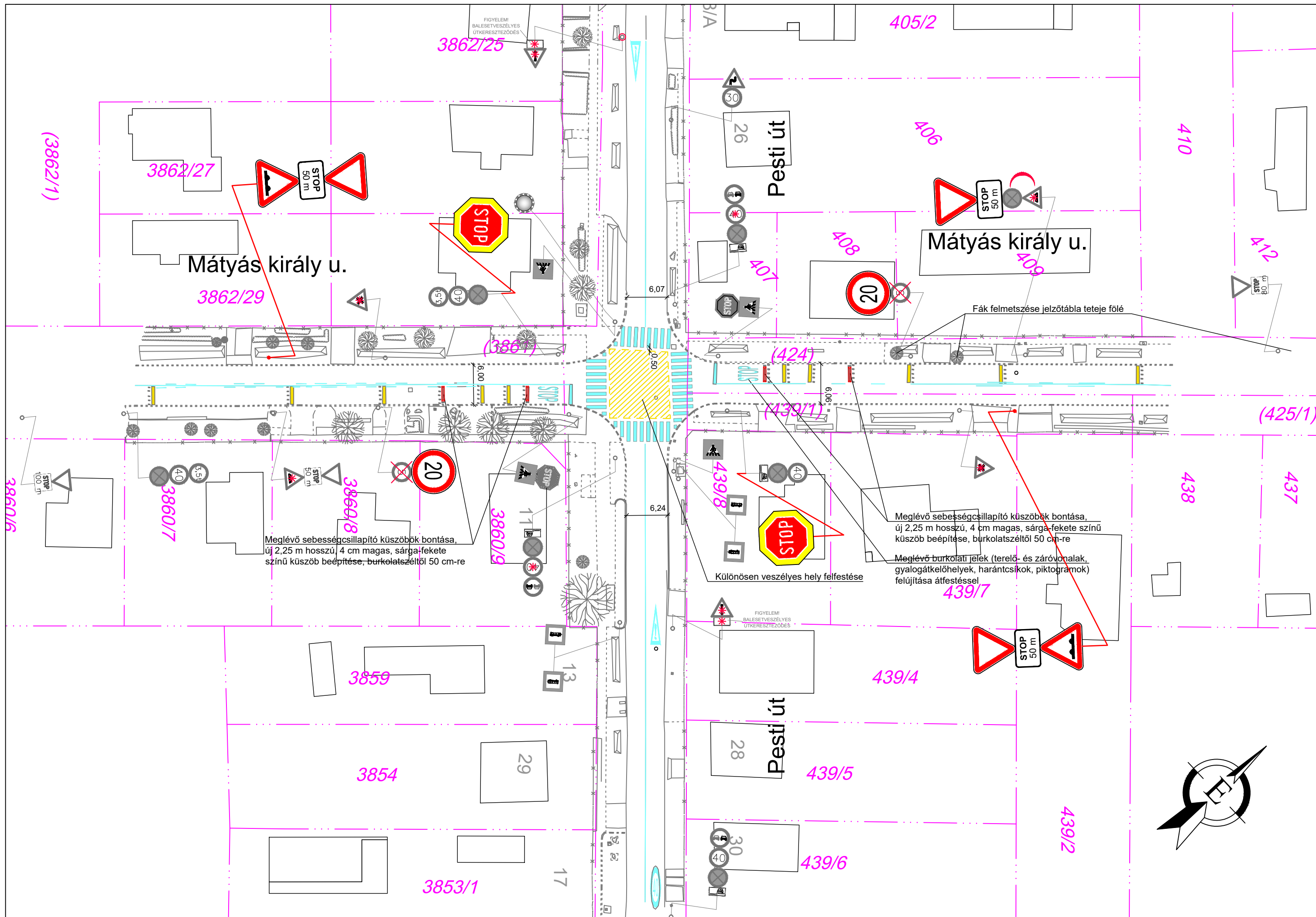

- ### JELMAGYARÁZAT:
- 024 32 Meglévő ingatlanhatár helyrajzi számmal; Épület házázámmal
  - Meglévő fehér/sárga útburkolati jel
  - Tervezett új fehér útburkolati jel
  - Tervezett új sárga állandó útburkolati jel
  - Tervezett sebességcsillapító küszöb
  - Tervezett új állandó táblaoszlop
  - Meglévő megmaradó táblaoszlop
  - Meglévő helyreigazítandó táblaoszlop
  - Meglévő jelzőtábla vagy oszlop áthelyezés jele
  - Tervezett új állandó jelzőtábla
  - Meglévő megmaradó jelzőtábla
  - Meglévő bontandó jelzőtábla
  - Meglévő jelzőtábla cseréje azonos jelzéseképűre

## TANDEM MÉRNÖKIRODA KFT.

Iroda, postacím: 2000 Szentendre, Ady Endre út 22. 1/7.  
 Telefon: +36 26 347 815  
 E-mail: pej.kalman@tandemkft.hu  
 Web: www.tandemkft.hu

Megrendelő:	Gyál Város Önkormányzata (2360 Gyál, Kőrösi út 112-114.)	Dátum:	2021. június hó
Megbízás tárgya, részümüvelet:	Gyál, Mátyás király utca – Pesti úti csomópont forgalmi rendjének felülvizsgálata, <b>Útépítési és forgalomtechnikai KIVITELI TERV</b>	Munkaszám:	1066/2023.
		Rajzszám:	<b>2A-1</b>
Rajz megnevezés:	<b>2.A. változat – RÉSZLETES HELYSZÍNRAJZ</b>	Méretarány:	M=1:500
Felelős tervező:	Tervező:	Tervező:	Belső ellenőr:
<i>Brassányi Áron</i> Brassányi Áron KÉ-K, 13-17568	Bereknyei Attila mérnök gyakornok		<i>Pej Kálmán</i> Pej Kálmán KÉ-K, 01-5207
			Kiadva: 2023. november 27.

Ez a terv a TANDEM Mérnökiroda Kft. szellemi terméke.

ZSÁRNYI H44#14





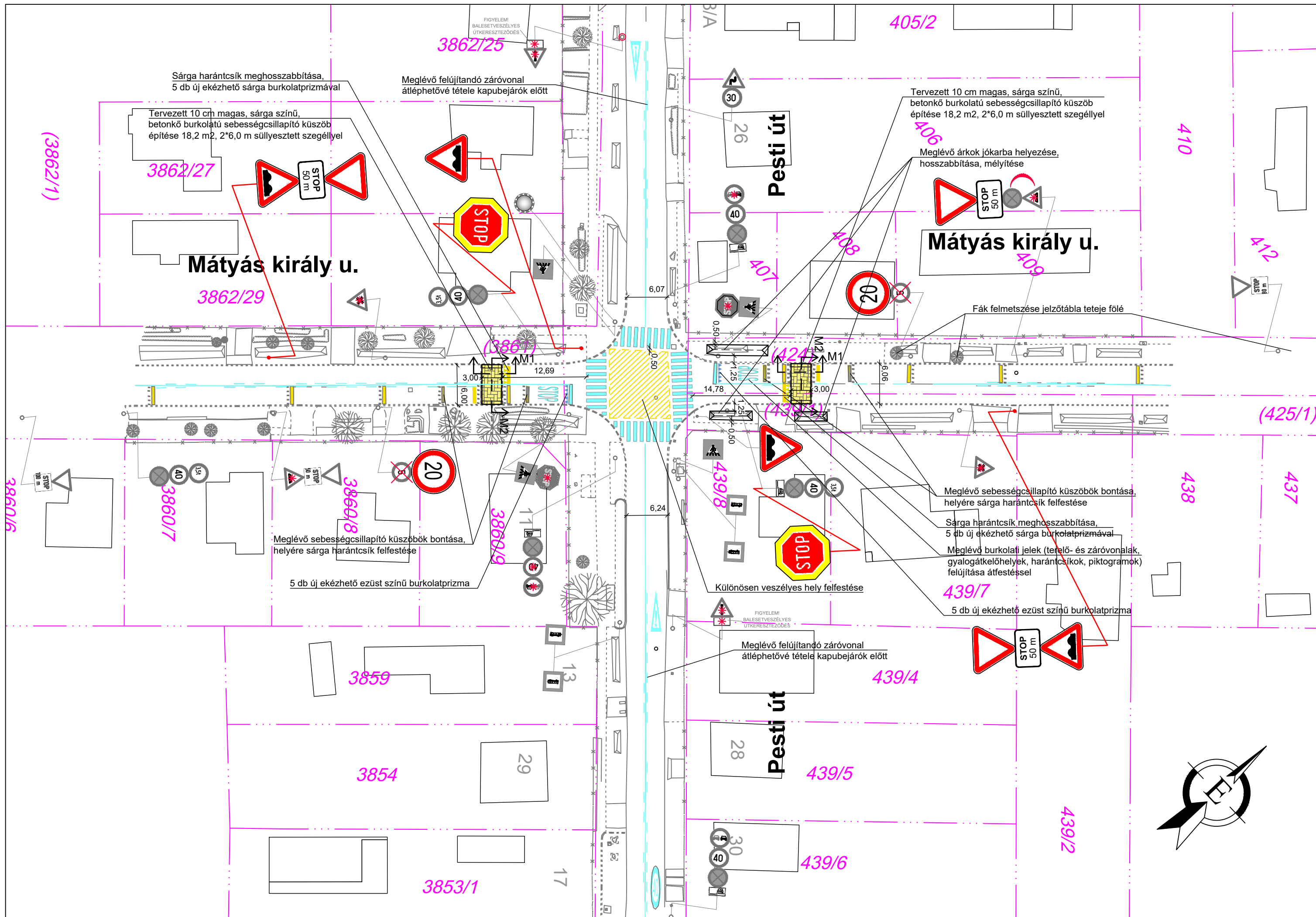

### JELMAGYARÁZAT (ÚTÉPÍTÉS ÉS FORGALOMTECHNIKA):

- 024 32 Meglévő ingatlanhatár helyrajzi számmal; Épület hátszámmal
- Tervezett süllyesztett szegély
- Tervezett sárga színű betonkő burkolatú sebességcsillapító küszöb
- Meglévő fehér/sárga útburkolati jel
- Tervezett új fehér útburkolati jel
- Tervezett új sárga állandó útburkolati jel
- Tervezett passzív hőképzhető burkolatprizma, sárga színű prizma betéttel, ill. ezüst színű prizma betéttel
- Tervezett új állandó táblaoszlop
- Meglévő megmaradó táblaoszlop
- Meglévő helyreigazítandó táblaoszlop
- Meglévő jelzőtábla vagy oszlop áthelyezés jele
- Tervezett új állandó jelzőtábla
- Meglévő megmaradó jelzőtábla
- Meglévő bontandó jelzőtábla
- Meglévő jelzőtábla cseréje azonos jelzéseképpére

## TANDEM MÉRNÖKIRODA KFT.

Iroda, postacím: 2000 Szentendre, Ady Endre út 22. 1/7.  
 Telefon: +36 26 347 815  
 E-mail: pej.kalman@tandemkft.hu  
 Web: www.tandemkft.hu

Megrendelő:	Gyál Város Önkormányzata (2360 Gyál, Kőrösi út 112-114.)	Dátum:	2021. június hó
Megbízás tárgya, részümüvelet:	Gyál, Mátyás király utca – Pesti úti csomópont forgalmi rendjének felülvizsgálata, <b>Útépítési és forgalomtechnikai KIVITELI TERV</b>	Munkaszám:	1066/2023.
		Rajzsorszám:	3-1
Rajz megnevezés:	<b>3. változat – RÉSZLETES HELYSZÍNRAJZ</b>		Méretarány: M=1:500
Felelős tervező: <i>Brassányi Áron</i> Brassányi Áron KÉ-K, 13-17568	Tervező: Bereknyei Attila mérnök gyakornok	Tervező:	Belső ellenőr: <i>Pej Kálmán</i> Pej Kálmán KÉ-K, 01-5207
			Kiadva: 2024. február 8.

Ez a terv a TANDEM Mérnökiroda Kft. szellemi terméke. ZSÁRNYI H44#14



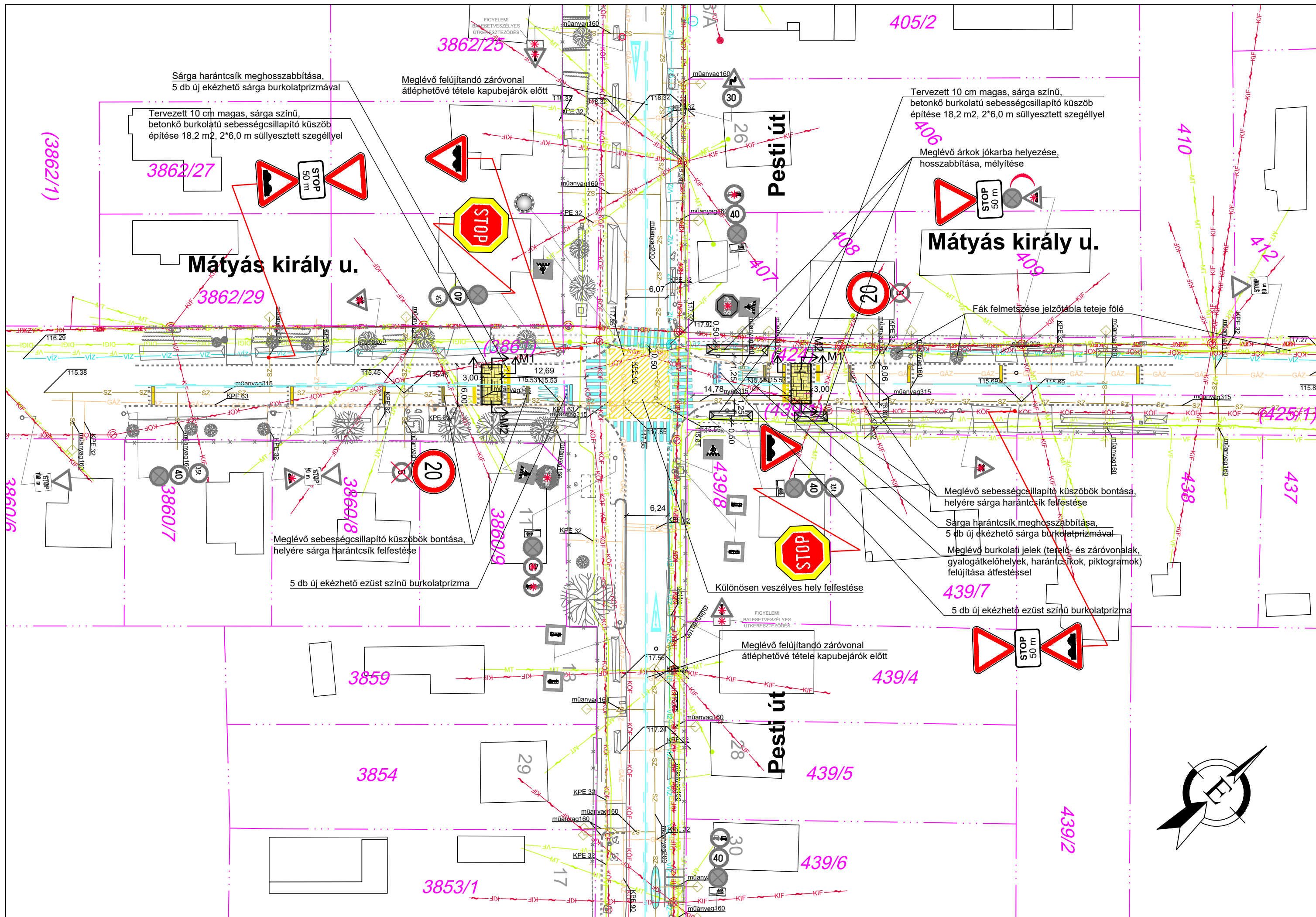

### JELMAGYARÁZAT (ÚTÉPÍTÉS ÉS FORGALOMTECHNIKA):

- 024 32 Meglévő ingatlanhatár helyrajzi számmal; Épület házszám
- Tervezett süllyesztett szegély
- Tervezett sárga színű betonkő burkolatú sebességcsillapító kűszöb
- Meglévő fehér/sárga útburkolati jel
- Tervezett új fehér útburkolati jel
- Tervezett új sárga állandó útburkolati jel
- Tervezett passzív hőékeztető burkolatprizma, sárga színű prizma betéttel, ill. ezüst színű prizma betéttel
- Tervezett új állandó táblaoszlop
- Meglévő megmaradó táblaoszlop
- Meglévő helyreigazítandó táblaoszlop
- Meglévő jelzőtábla vagy oszlop áthelyezés jele
- Tervezett új állandó jelzőtábla
- Meglévő megmaradó jelzőtábla
- Meglévő bontandó jelzőtábla
- Meglévő jelzőtábla cseréje azonos jelzéseképűre

### JELMAGYARÁZAT (KÖZMŰVEK):

- MEGLÉVŐ:
- Vízvezeték
  - Gravitációs szennyvíz csatorna
  - Gázvezeték
  - Elektromos közvilágítási légvezeték
  - Kisfeszültségű elektromos földkábel
  - Kisfeszültségű elektromos légvezeték
  - Középfeszültségű elektromos földkábel
  - Középfeszültségű elektromos légvezeték
  - Magyar Telekom távközlési légvezeték
  - DIGI távközlési légvezeték
  - Vodafone távközlési földkábel
  - Vodafone távközlési légvezeték

TERVEZETT:  
nincs

**TANDEM MÉRNÖKIRODA KFT.**  
Iroda, postacím: 2000 Szentendre, Ady Endre út 22. I/7.  
Telefon: +36 26 347 815  
E-mail: pej.kalman@tandemkft.hu  
Web: www.tandemkft.hu

Megrendelő:	Gyál Város Önkormányzata (2360 Gyál, Kőrösi út 112-114.)	Dátum: 2021. június hó
Megbízás tárgya, részmuvelet:	Gyál, Mátvás király utca – Pesti úti csomópont forgalmi rendjének felülvizsgálata, <b>Útépítési és forgalomtechnikai KIVITELI TERV</b>	Munkaszám: 1066/2023. Rajzsorszám: <b>3-2</b>
Rajz megnevezés:	<b>3. változat – KÖZMŰ HELYSZÍNRAJZ</b>	
Felelős tervező: <i>Brassányi Áron</i> Brassányi Áron KÉ-K, 13-17568	Tervező: Bereknyei Attila mérnök gyakornok	Méretarány: M=1:500
Tervező: <i>Pej Kálmán</i> Pej Kálmán KÉ-K, 01-5207	Belső ellenőr: <i>Pej Kálmán</i> Pej Kálmán KÉ-K, 01-5207	Kiadva: 2024. február 8.

Ez a terv a TANDEM Mérnökiroda Kft. szellemi terméke. ZSÁRNYI H4#414

M1 jelű jellemző hosszmetset:

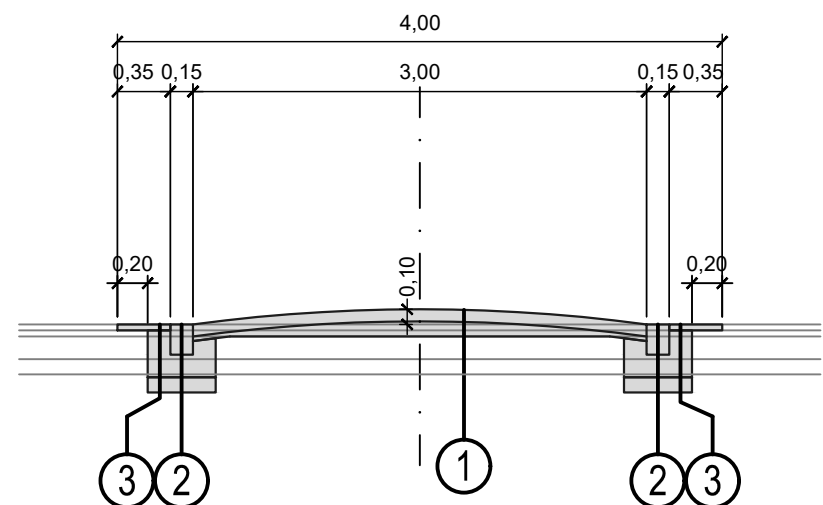

M2 jelű jellemző keresztmetset:

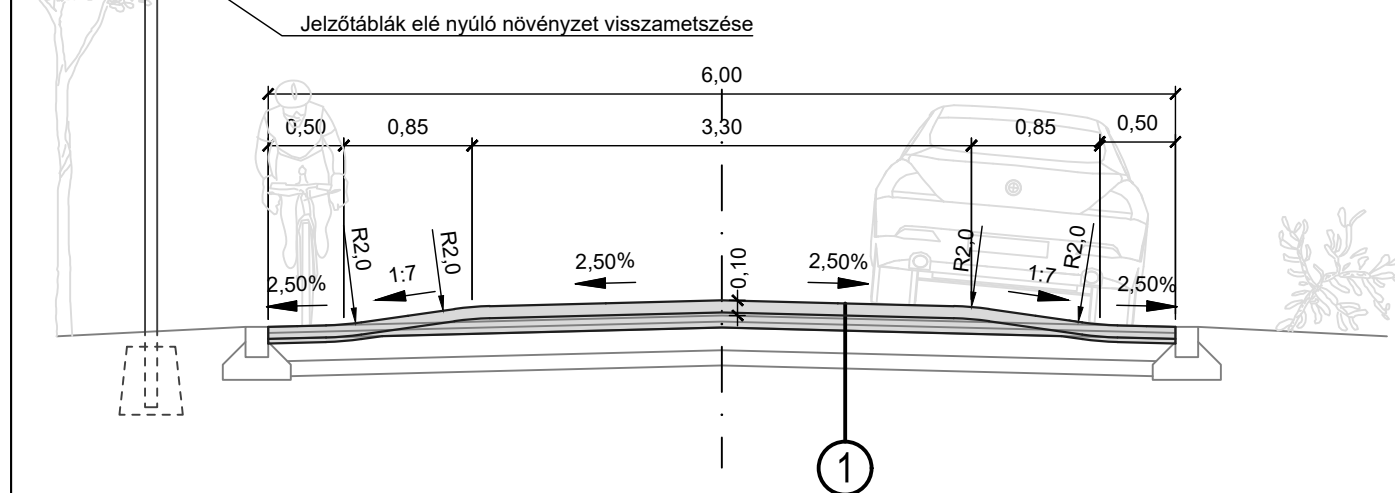

**1. Tervezett térkő burkolat – sebességcsillapító küszöb:**

- 80 mm vtg. egyenes szélű, sárga színű, halszálkásan rakott betonkő burkolat, vízzáró fuga (pl. BAH, vagy SIKA FastFix-133) besöpréssel/beöntéssel
  - 30-100 mm vtg. cementes kötőanyagú (min. 5,0 m%), 0/16 ágyazó mosott folyami kavicsos-homok
  - Meglévő, megmaradó, 80-110 mm vtg.-ban lemart, aszfalt pályaszerkezet CKt alaprétege
- 110-180 mm**

**2. Tervezett süllyesztett szegély:**

- 200x150x400 mm e. gy. beton süllyesztett szegélykő
  - 150 mm vtg. C20/25-32-F1 min. monolit beton alapgerenda
  - 100 mm vtg. M-1 v. M-2 minőségű, X-1 fagyálló anyagú, szemcsés talajjavító/fagyvédő réteg, Trp=96%
- 450 mm**

**3. Tervezett szegély és aszfalt burkolat csatlakozásának helyreállítása:**

- 40 mm vtg. AC 11 kopó (F) jelű aszfaltbeton kopóréteg
  - 310 mm vtg. C20/25-32-F1 min. monolit beton alapgerenda
  - 100 mm vtg. M-1 v. M-2 minőségű, X-1 fagyálló anyagú, szemcsés talajjavító/fagyvédő réteg, Trp=96%
- 450 mm**

**TANDEM MÉRNÖKIRODA KFT.**

Iroda, postacím: 2000 Szentendre, Ady Endre út 22. I/7.  
Telefon: +36 26 347 815  
E-mail: pej.kalman@tandemkft.hu  
Web: www.tandemkft.hu

Megrendelő:	Gyál Város Önkormányzata (2360 Gyál, Körösi út 112-114.)	Dátum:	2021. június hó
Megbízás tárgya, részművelet:	Gyál, Mátyás király utca – Pesti úti csomópont forgalmi rendjének felülvizsgálata, <b>Útépítési és forgalomtechnikai KIVITELI TERV</b>	Munkaszám:	1066/2023.
		Rajkszám:	<b>3-3</b>
Rajz megnevezés:	<b>3. változat – METSZETRAJZOK</b>	Méretarány:	M=1:500
Felelős tervező: <i>Brassányi Áron</i> Brassányi Áron KÉ-K, 13-17568	Tervező: Berekenyei Attila mérnök gyakornok	Tervező:	Belső ellenőr: <i>P. K.</i> Pej Kálmán KÉ-K, 01-5207
			Kiadva: 2024. február 8.



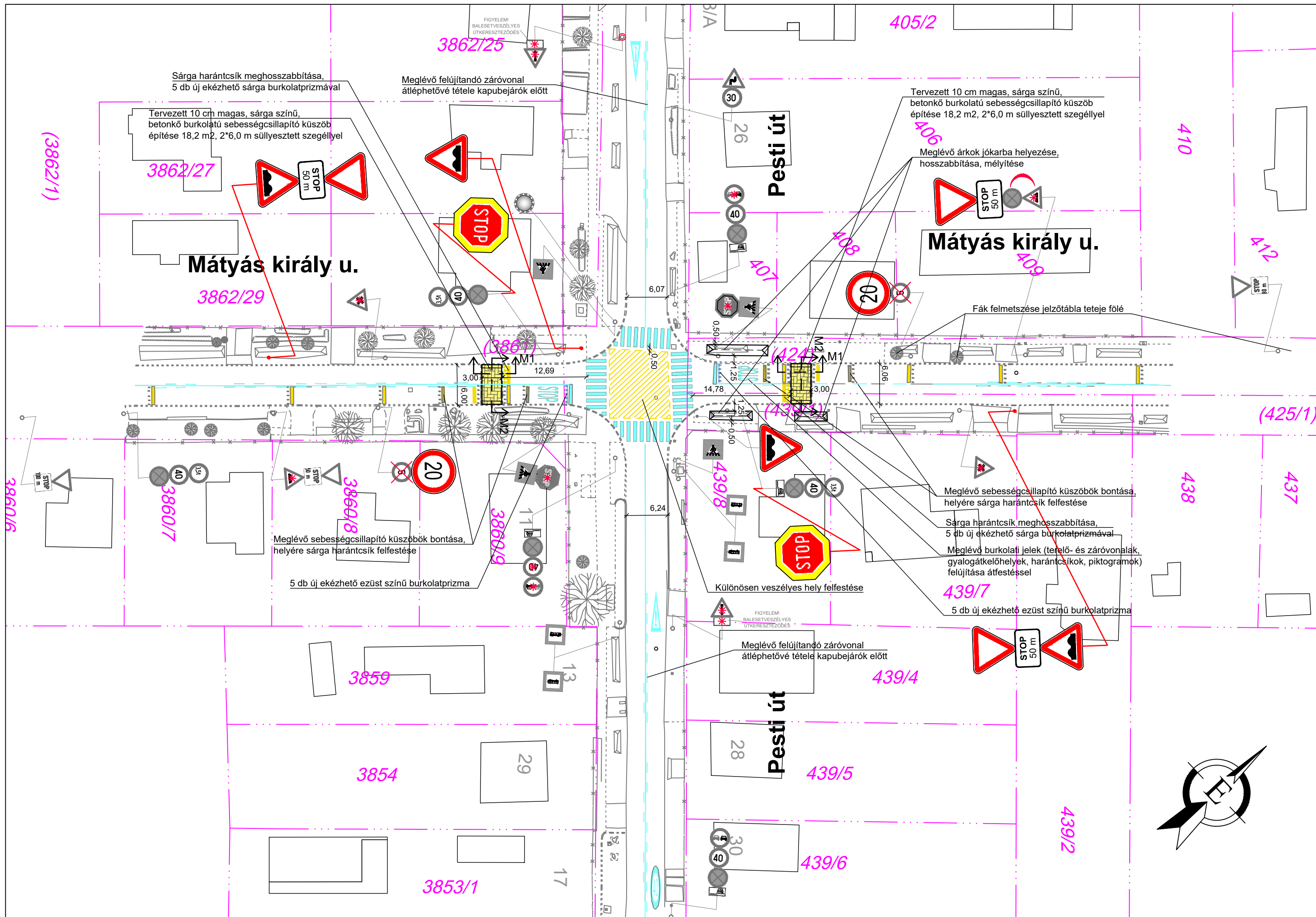

**JELMAGYARÁZAT (ÚTÉPÍTÉS ÉS FORGALOMTECHNIKA):**

- 024 32 Meglévő ingatlanhatár helyrajzi számmal; Épület hátszámmal
- Tervezett süllyesztett szegély
- Tervezett sárga színű betonkő burkolatú sebességcsillapító kúszób
- Meglévő fehér/sárga útburkolati jel
- Tervezett új fehér útburkolati jel
- Tervezett új sárga állandó útburkolati jel
- Tervezett passzív hőképzhető burkolatprizma, sárga színű prizma betéttel, ill. ezüst színű prizma betéttel
- Tervezett új állandó táblaoszlop
- Meglévő megmaradó táblaoszlop
- Meglévő helyreigazítandó táblaoszlop
- Meglévő jelzőtábla vagy oszlop áthelyezés jele
- Tervezett új állandó jelzőtábla
- Meglévő megmaradó jelzőtábla
- Meglévő bontandó jelzőtábla
- Meglévő jelzőtábla cseréje azonos jelzéseképűre

**TANDEM** MÉRNÖKIRODA KFT.

Iroda, postacím: 2000 Szentendre, Ady Endre út 22. 1/7.  
 Telefon: +36 26 347 815  
 E-mail: pej.kalman@tandemkft.hu  
 Web: www.tandemkft.hu

Megrendelő:	Gyál Város Önkormányzata (2360 Gyál, Kőrösi út 112-114.)	Dátum:	2021. június hó
Megbízás tárgya, részümüvelet:	Gyál, Mátvás király utca – Pesti úti csomópont forgalmi rendjének felülvizsgálata, <b>Útépítési és forgalomtechnikai KIVITELI TERV</b>	Munkaszám:	1066/2023.
		Rajzsorszám:	<b>3-1</b>
Rajz megnevezés:	<b>3. változat – RÉSZLETES HELYSZÍNRAJZ</b>	Méretarány:	M=1:500
Felelős tervező:	Tervező:	Tervező:	Belső ellenőr:
<i>Brassányi Áron</i> Brassányi Áron KÉ-K, 13-17568	Bereknyei Attila mérnök gyakornok		<i>Pej Kálmán</i> Pej Kálmán KÉ-K, 01-5207
			Kiadva: 2024. február 8.

Ez a terv a TANDEM Mérnökiroda Kft. szellemi terméke.

ZSÁRNYI H44#14

## EMLÉKEZTETŐ

Gyál Város Önkormányzatának

2024.01.18-án megtartott lakossági fórumáról

**a Gyál, Mátyás király utca-Pesti út forgalma tárgyában**

Jelen vannak: a mellékelt jelenléti ív szerint.

**Pápai Mihály** köszöntötte a megjelenteket, elmondta, hogy szakembereket bíztak meg a Mátyás király utca-Pesti út kereszteződésének átalakításának tervezésével, a lakosság kérésének megfelelően. Többféle variációt fognak bemutatni a tervezők, utána a lakossággal közösen döntenek, hogy a lehetőségek közül melyik a legmegfelelőbb.

**Pej Kálmán** és **Brassányi Áron** a TANDEM Mérnökiroda részéről ismertette a Gyál, Mátyás király utca forgalmi rendjének módosítási javaslatát (a prezentáció a jegyzőkönyv 1. sz. melléklete).

**Márki Zoltánné** kérdése, hogy közlekedési lámpát lehetne-e telepíteni a kereszteződésbe?

**Pápai Mihály** elmondta, hogy sajnos nem lehetséges, mert csúcsidőben ugyan nagy a forgalom, de azon kívül elenyésző. Egy ilyen csomópont tervezése, kialakítása, üzemeltetése nagyon drága.

**Horváth János** elmondta, hogy véleménye szerint, ha a fekvőrendőrt keresztbe építenék meg, az sokat javítana a helyzeten, nem lehetne kikerülni.

**László Szilvia** kérdése, hogy a 2/B. változat mennyire hangos? Mert minden zörgés, csörgés behallatszik.

**Halászné Kapeller Bernadett** elmondta, hogy megmozdul a ház a nehezebb, puffanó gépjárművektől.

**László Szilvia** elmondta, hogy az utolsó változatra szavaz, mert nagyon hangos, amikor a fekvőrendőrökön átmennek a gépjárművek. Hiába van kint a 3,5 t-s korlátozás, akkor is behajtanak. Rendszeresen készít fotókat erről. Nem biztos, hogy a mindkét oldalra átnyúló fekvőrendőr a megoldás, mert itt tűzoltók, mentők is közlekednek.

**Pápai Mihály** elmondta, hogy amennyiben a külön sávban lévő fekvőrendőr marad, ugyanúgy át kell hajtania rajta a mentőnek, tűzoltónak, ugyanolyan hangos marad. Ha fekvőrendőrt szeretnének, ő is az építettet javasolja.

**Berta-Tóth Beáta** elmondta, hogy tavaly augusztus óta kifejezett ellenőrzés alatt van a Wesselényi utca, a Mátyás király utca, a Kacsóh Pongrác utca az áthaladó forgalom miatt. Behajtási engedéllyel rendelkezők a 3,5 t-s korlátozás mellett közlekedhetnek, teljes mentességet nem lehet ez alól elérni. Mindig arra törekednek, hogy a lehető legjobb útvonalon, a lehető legrövidebb módon vezessék be és ki ezeket az autókat a városból.

**Pápai Mihály** elmondta, hogy figyelni fognak erre a jövőben is.

**Horváth János** elmondta, hogy azért megy arra sok kamion, mert az új útról a körforgalmat rossz irányba hagyják el a külföldi rendszámú kamionok.

**Simon Levente** elmondta, hogy mivel tábla nem jelöli a fekvőrendőrt, hallatszik, hogy nagy sebességgel mennek a kereszteződés felé.

**Márki Zoltánné** elmondta, hogy nagyon behallatszik a házba a zaj.



**Brassányi Áron** elmondta, hogy a fekvőrendőr kb. 10 cm magas, lekerekített szélekkel. A szegélytől kb. 50 cm-t elhagynának, hogy kerékpárral kikerülhető legyen.

**Pej Kálmán** elmondta, hogy sárga színű térkőre gondoltak. A „Stop” tábla mögötti fényvisszaverőt is javasolják, hogy cseréljük le sárga színű fényvisszaverőre. Mivel aszfaltburkolat van, és térkő burkolat, keresztbe egy süllyesztett szegélyt tennének, az támasztaná meg a térkőveket. A térkőveket nem homokba tennék, hanem műgyantába, hogy a dinamikus hatás miatt ne mozduljanak el. Készítettett egy részletes jelentést a prizmák állapotáról is, azokat meg tudják tartani, fel tudják használni. A mindkét oldalra átnyúló fekvőrendőröket úgy helyezték el, hogy a kapubejárók használhatóak legyenek, ezért nem lesz szimmetrikus.

**Brassányi Áron** elmondta, hogy a fényvisszaverő prizmákat meghosszabbítják, a másik oldalon lévő sávban is elhelyezésre kerül, hogy felhívja a figyelmet a fekvőrendőrrre.

**Pej Kálmán** összefoglalta az elhangzottakat, forgalomtechnikai jelzésrendszer, forgalomtechnikai burkolati jelek felújítása, továbbfejlesztése, ekézhető prizmák megtartása, sárga villogó lámpa megtartása, két darab sebességcsillapító beépítése, ami 10 cm magas, és 3 m hosszú lesz, amitől a zajhatás és a dinamikus rázó hatás megszűnését, de legalábbis nagy csökkenését várják.

**Pápai Mihály** kéri, hogy a sárga felfestések maradjanak, viszont az utolsó sárga fényvisszaverő prizmákat a „Stop” tábla vonalában cseréljék le pirosra. Kérdése, hogy a kereszteződésben, a Pesti úton a záróvonalat meg lehetne-e hosszabbítani? A buszok a Pesti út forgalmát lassítják.

**Pej Kálmán** elmondta, hogy a Budapest felé menő oldal véleménye szerint jó úgy, ahogyan most is van. Megnézik, hogy indokolt-e.

**Pápai Mihály** elmondta, hogy a terv véglegesítését, és a kivitelezés megrendelését a Képviselő-testületnek is tárgyalnia kell, ezért a februári testületi ülésre fogják előterjeszteni a jelen megállapodást, melyben a 3. sz. változatot fogadták el közösen a lakossággal. Tájékoztatta a lakosság megjelent tagjait, hogy mivel engedélyt kell kérni a közlekedési hatóságtól, a szakhatóságtól, a közművek tulajdonosaitól, ezért nem tud pontos időt mondani, mikorra valósul meg a kivitelezés. Valószínűleg az év második felében, jövő év első felében várható a megvalósulás.

**Pej Kálmán** elmondta, hogy a forgalomtechnikai jelzésrendszer kivitelezését el tudják végezni, ezekhez nem kell engedély, közútkezelői hozzájárulás van.

**Pápai Mihály** elmondta, hogy a megbeszélés amiatt jött létre, mert a fekvőrendőr magas, a forgalomban részt vevő járművek kikerülnek a szembe sávban. Itt a csillapító sziget megépítése a legfontosabb.

**Pej Kálmán** elmondta, hogy a sziget építési engedélyköteles.

kmf.

**Pápai Mihály**  
polgármester



# Jelenléti ív

lakossági fórum

2024. január 18.

Pápai Mihály  
polgármester

Nagy József Elek  
alpolgármester

Rozgonyi Erik  
címetes főjegyző

Kiss István  
főépítész

Berta-Tóth Beáta  
igazgatási iroda vezetője

Donhauzer Ádám  
városfejlesztési iroda vezetője

Pej Kálmán  
TANDEM Mérnökiroda Kft. ügyvezetője

Brassányi Áron  
TANDEM Mérnökiroda Kft. részéről

László István

László Beáta

HORVÁTH JÁNOS

MARCI ZOLTÁN

SIMON LEVENTE

KARÁCSINTI KAPTELER BEANADOTT

HALLGÓ ROLAND ISTVÁN

Nagy Barbara  
jegyzőkönyvvezető

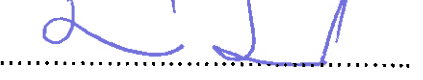
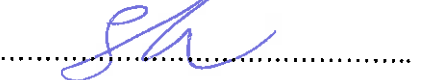
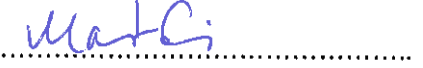
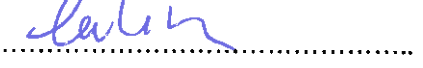
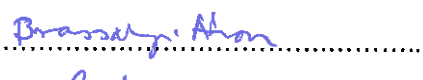
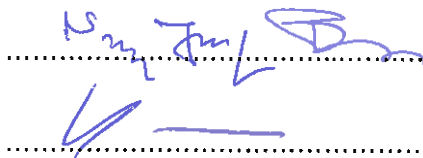
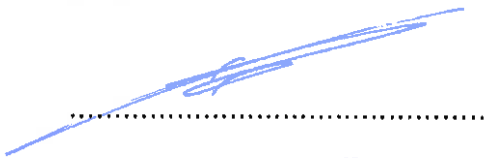

**TANDEM**MÉRNÖKIRODA Kft.

Iroda, postacím: 2000 Szentendre, Ady Endre út 22. I/7.

Telefon: +36 26 347 815

E-mail: [pej.kalman@tandemkft.hu](mailto:pej.kalman@tandemkft.hu)

Web: [www.tandemkft.hu](http://www.tandemkft.hu)

**Tsz.: 1066/2023.**

**Gyál, Mátyás király utca – Pesti úti csomópont  
forgalmi rendjének felülvizsgálata,**

**és a kiválasztott 3. változat  
útépítési és forgalomtechnikai**

**KIVITELEZÉSI TERVE**

**MŰSZAKI LEÍRÁS**



Megbízó: Gyál Város Önkormányzata  
(2360 Gyál, Körösi út 112-114.)

2024. február 8.

**A DOKUMENTÁCIÓT KÉSZÍTETTÉK:**

Felelős tervező:



Brassányi Áron

Okl. építőmérnök

**Mérnökkamarai szám: 13-17568**

**Alkalmazott jogosultság: KÉ-K**

TANDEM Mérnökiroda Kft.

Belső ellenőr:



Pej Kálmán

Okl. építőmérnök

Közlekedésbiztonsági auditor

**Mérnökkamarai szám: 01-5207**

**Alkalmazott jogosultság: KÉ-K**

TANDEM Mérnökiroda Kft.

## TARTALOMJEGYZÉK

<b>1.</b>	<b>ELŐZMÉNYEK, TERVEZÉSI FELADAT</b> .....	<b>4</b>
<b>2.</b>	<b>KIINDULÁSI ADATOK</b> .....	<b>5</b>
<b>3.</b>	<b>JELLENLEGI ÁLLAPOT, VÁLTOZATOK BEMUTATÁSA</b> .....	<b>5</b>
<b>4.</b>	<b>TERVEZETT KIALAKÍTÁS</b> .....	<b>6</b>
<b>5.</b>	<b>PÁLYASZERKEZETEK</b> .....	<b>7</b>
5.1.	MEGLÉVŐ PÁLYASZERKEZETEK .....	7
5.2.	TERVEZETT PÁLYASZERKEZETEK .....	7
<b>6.</b>	<b>ÚTVÍZTELENÍTÉS</b> .....	<b>8</b>
<b>7.</b>	<b>MŰTÁRGYAK</b> .....	<b>8</b>
<b>8.</b>	<b>KERESZTEZÉSEK</b> .....	<b>8</b>
<b>9.</b>	<b>KÖZMŰVEK</b> .....	<b>8</b>
9.1.	GÁZVEZETÉK .....	9
9.2.	VÍZVEZETÉK.....	9
9.3.	SZENNYVÍZ CSATORNA .....	9
9.4.	ELEKTROMOS VEZETÉK .....	9
9.5.	TÁVKÖZLÉS.....	9
<b>10.</b>	<b>KÖZVILÁGÍTÁS</b> .....	<b>10</b>
<b>11.</b>	<b>FORGALOMTECHNIKAI KIALAKÍTÁS</b> .....	<b>10</b>
11.1.	MEGLÉVŐ FORGALMI REND.....	10
11.2.	VÉGLEGES FORGALOMI REND, ÉS FORGALOMTECHNIKAI KIALAKÍTÁS .....	10
11.2.1.	JELZŐTÁBLÁK ÉS JELZŐTÁBLA OSZLOPOK .....	10
11.2.2.	ÚTBURKOLATI JELEK .....	13
11.2.3.	EGYÉB ÚTTARTOZÉKOK, TÉRELVÁLASZTÁS, BEHAJTÁS GÁTLÁS.....	16
11.3.	IDEIGLENES, ÉPÍTÉS ALATTI FORGALMI REND.....	16
<b>12.</b>	<b>HÓFŰVÁS ELLENI VÉDELEM</b> .....	<b>17</b>
<b>13.</b>	<b>ZÖLDTERÜLET RENDEZÉS, ÉS NÖVÉNYTELEPÍTÉS</b> .....	<b>17</b>
<b>14.</b>	<b>TERMÓFÖLDVÉDELEM</b> .....	<b>17</b>
<b>15.</b>	<b>TÁJKÉPVÉDELEM</b> .....	<b>17</b>
<b>16.</b>	<b>TELEPÜLÉSKÉP- ÉS MŰEMLÉKVÉDELEM</b> .....	<b>17</b>
<b>17.</b>	<b>RÉGÉSZET, KULTURÁLIS ÖRÖKSÉGVÉDELEM</b> .....	<b>18</b>
<b>18.</b>	<b>MÉRET- ÉS MENNYISÉGSZÁMÍTÁS, KÖLTSÉGVETÉSI KIÍRÁS, ÜTEMEZÉS</b> ....	<b>18</b>
<b>19.</b>	<b>BONTÁSI MUNKÁK</b> .....	<b>19</b>
<b>20.</b>	<b>KITŰZÉS</b> .....	<b>19</b>
<b>21.</b>	<b>ÉPÍTÉSTECHNOLÓGIA</b> .....	<b>19</b>
<b>22.</b>	<b>MINŐSÉGBIZTOSÍTÁS</b> .....	<b>23</b>
<b>23.</b>	<b>KÖRNYEZETSZENNYEZÉS MEGELŐZÉS, HULLADÉKKEZELÉS</b> .....	<b>24</b>
<b>24.</b>	<b>BALESET- ÉS MUNKAVÉDELEM</b> .....	<b>27</b>
<b>25.</b>	<b>TŰZ- ÉS KATASZTRÓFAVÉDELEM</b> .....	<b>30</b>
<b>26.</b>	<b>ÉRINTETT ÉPÜLETEK ÉS EGYÉB ÉPÍTMÉNYEK</b> .....	<b>31</b>
<b>27.</b>	<b>TERÜLET IGÉNYBEVÉTEL</b> .....	<b>31</b>
<b>28.</b>	<b>SZABÁLYOZÁSI TERVNEK VALÓ MEGFELELŐSÉG</b> .....	<b>32</b>
<b>29.</b>	<b>KEZELŐI LEHATÁROLÁS, ÜZEMELTETÉS</b> .....	<b>32</b>
<b>30.</b>	<b>EGYÉB FONTOS</b> .....	<b>32</b>
<b>31.</b>	<b>VONATKOZÓ FONTOSABB RENDELETEK, ELŐÍRÁSOK</b> .....	<b>32</b>
<b>32.</b>	<b>ÉRINTETTEK JEGYZÉKE</b> .....	<b>33</b>
<b>33.</b>	<b>EGYEZTETÉSEK</b> .....	<b>34</b>

## 1. ELŐZMÉNYEK, TERVEZÉSI FELADAT

A Mátyás király utca – Pesti út csomópontban számos baleset történt korábban, köztük több súlyos, és halálos is előfordult. A baleseti gócpont megszüntetése érdekében 2009-ben 629/2009. tervszámon Irodánk felülvizsgálta a csomópontot, és forgalomcsillapítási javaslatokat tett, köztük a forgalomcsillapító bordára, és a Mátyás király utcán a kútgyűrűs útszűkítésekre. 2011 nyarán kiépítésre kerültek a javaslatok.

A Web-Bal rendszerből lekértük a személyi sérüléssel járó baleseti adatokat, melyeket feldolgoztunk. A feldolgozás során láttuk, hogy szinte az összes baleset az elsőbbség meg nem adásából származott. Az alábbi ábrán látható, hogy a 2011-es beavatkozások – melyek fizikailag is kikényszerítik a csomópont előtt a M. kir. utcán a megállást – eredményt hoztak: a balesetek száma évi 1,2-ről 0,7-re csökkent, és a súlyos sérüléssel járó balesetek mondhatni megszűntek. A helyszínen kitett kereszt szerint 2010-ben történt halálos baleset is, de ez a statisztikában valószínűleg csak súlyos balesetként jelenik meg (mert 30 napos kimenetelt mutat). Fontos továbbá megjegyezni, hogy az anyagi káros balesetekre nincs statisztika.

Gyál, Pesti út - Mátyás Király utca kereszteződésben történt balesetek évenkénti száma és kimenetele

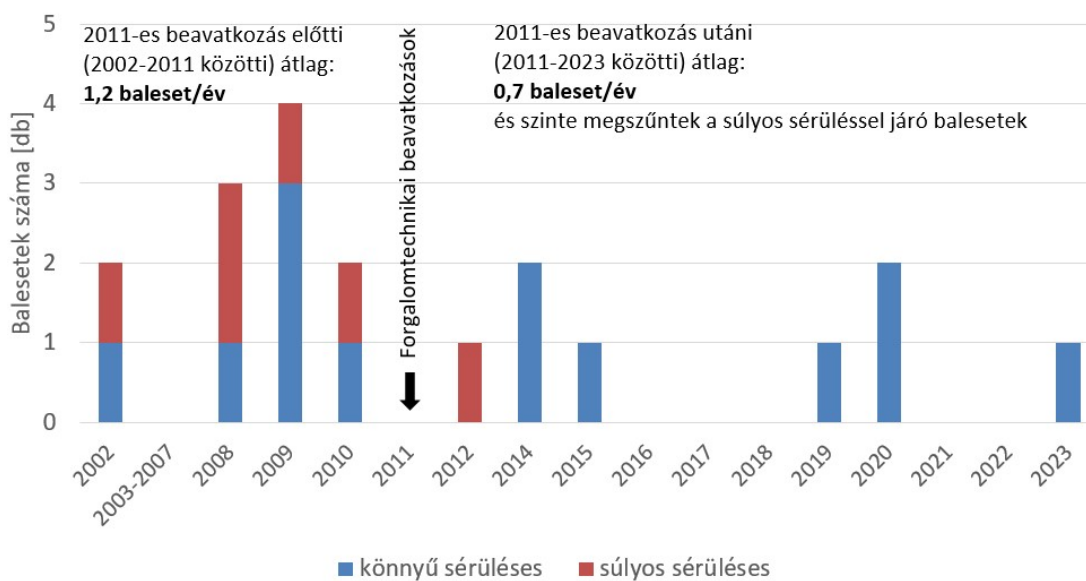

Az új forgalomtechnikai kialakítást 2014-ben 781/2014. tervszámon Irodánk ismét felülvizsgálta, és újabb javaslatokat tett. A 2014-es felülvizsgálatban tett javaslatokat jelen tervbe beépítettük.

Jelen tervezés keretében a feladatunk az volt, hogy ismét vizsgáljuk felül a csomópontot forgalombiztonsági szempontból, adjunk változatokat/javaslatokat annak biztonságosabbá és kedvezőbbé tételére, majd a változatok közül a lakosság többsége által is elfogadottat dolgozzuk ki kivitelezési terv szinten. A kidolgozandó változat kiválasztása érdekében 2024.01.18-án lakossági fórumon is bemutattuk a tervet az érdeklődőknek. Végül a 3. változat, tehát a teljes keresztmetszetben épített sebességszabályozó küszöb került kiválasztásra.

**Jelen tervdokumentáció a Gyál, Mátyás király utca – Pesti úti csomópont forgalmi rendjének felülvizsgálata, és a kiválasztott 3. változat útépítési és forgalomtechnikai kivitelezési tervét tartalmazza.**

**A terv nem építési engedélyköteles, így a közútkezelő és közműüzemeltetők hozzájárulásainak megszerzése után egyből kivitelezhető.**

## **2. KIINDULÁSI ADATOK**

- A geodéziai felmérést a megbízásunkból Demeter Róbert földmérő mérnök készítette el.
- Demeter Róbert földmérő mérnök kérte ki és küldte meg számunkra a földhivatali adatokat is.
- A közmű helyszínrajzot a Lechner Tudásközponttól az e-közmű rendszeren keresztül vásárolt hiteles közműadatok alapján készítettük el.

## **3. JELENLEGI ÁLLAPOT, VÁLTOZATOK BEMUTATÁSA**

Jelenleg a Pesti útnak van elsőbbsége a Mátyás király utcával szemben, melyet kívánatos megtartani a forgalomnagyság arányok, és az autóbusz útvonal (84E) miatt is.

Jelenleg az elsőbbségadást 1-1 pár sebességsillapító borda kényszeríti ki, továbbá felhívja rá a figyelmet sárga harántsíkozás, burkolatprizma, sárga villogó jelzőlámpa, és FNS fluor neon sárga háttérű STOP tábla.

A jelenlegi kialakítás bár orvosolja a korábbi fő problémát, miszerint kikényszeríti az elsőbbség megadását / megállást, és az elsőbbségadási kötelezettségre való figyelem felhívást, azonban a meglévő sebességsillapító bordák túl radikális kialakítása miatt, azokat a szembe sávban kezdték el kikerülni a járművezetők, újabb baleseti veszélyforrást előidézve. A sebességsillapító bordákat a szembe sávban kikerülők – tudván, hogy szabálytalanul közlekednek – legalább fokozott figyelemmel haladtak át a csomóponton, de a csomópont forgalomtechnikai továbbfejlesztése szükséges, hogy a jelenleginél is biztonságosabbá váljon. A továbbfejlesztéshez összesen 4 tervváltozatot készítettünk, nevezetesen 1., 2.A., 2.B., és 3. jelűeket. A változatokat úgy terveztük meg, hogy a fokozatosság elvét követve sorrendben kiépíthetők legyenek. Az 1. változat a legenyhébb, majd ahogy a helyszíni tapasztalatok indokolják, lehet az egyre szigorúbb, és egyben egyre költségesebb kiépítés felé haladni. Az alap gondolat a fokozatos továbbfejlesztés volt, ha szükséges.

A csomópont **mindegyik változatban** egy forgalomtechnikai felújításon esne át, nevezetesen az útburkolati jelek följújtására kerülne sor, a kifakult/elgörbült jelzőtáblákat újakra cserélnék és az elsőbbségadásra vonatkozó jelzőtáblákat a baloldalon megismételnék. Azokban a változatokban, ahol van sebességsökkenő küszöb, ott az arra vonatkozó veszélyt jelző táblát is megismételnék az út bal oldalán. A sebességsillapító küszöbök kialakítása mindegyik változatnál (aminél van), olyan kialakítású lenne, hogy a kerékpárosok az út szélén egy 50 cm-es sávban ki tudják kerülni anélkül, hogy ráhajtsanak. Mivel a csomópont nem egyenrangú jobbkéz-szabályos kereszteződés és autóbusz is közlekedik a Pesti úton, ezért a csomópont

kiemelése nem megengedett, helyette különösen veszélyes terület fölfestését javasoljuk (sárga 45 fokos csíkozás), mindegyik változatban.

- Az **1. változat**ban az előző bekezdésben leírt beavatkozásokon kívül a meglévő 5 km/h-t megengedő sebességcsillapító bordákat leszerelnénk és a helyére sárga lassító harántcsíkozást festenénk. Az 5 helyett 20 km/h-s sebességkorlátozást fizikai eszközökkel nem kényszerítenénk ki, hanem bízánk abban, hogy a közlekedők már megismerték az évek során a forgalmi rendet, a figyelemfelkeltő elemek elegendőek, így betartják kényszerítő eszközök nélkül is.
- Amennyiben a 1. változat nem hozza el a várt eredményt, a **2.A. változat** szerint javasoljuk visszaszerelni a 2-2 sebességcsillapító bordát a csomópontba behaladó sávokba, azonban a jelenleginél enyhébb kialakításúakat (20 km/h-sakat), hogy kevésbé legyenek motiváltak a járművezetők a bordák szembe sávban való kikerülésében.
- Amennyiben a jelenleginél enyhébb kialakítású bordákat is elkezdik kikerülni a járművezetők, a **2.B. változat**ban javasoljuk a bordákat a másik sávba is továbbvezetni, hogy a kikerülést ne tehessék meg. Ez esetben a sebességcsökkentő küszöböt a csomópont felől érkezők számára is veszélyt jelző táblán elő kell jelezni.
- A **3. változat**ban is teljes keresztmetszetben lenne a sebességcsillapító küszöb, úgy mint a 2.B. változatban, de ebben a változatban egy magasabb és hosszabb, térköböl épített küszöb lenne a két rövid lecsavarozott elemsor helyett. Ez a beavatkozás a legköltségesebb, mivel forgalomtechnikai beavatkozáson kívül útépitést is igényel. A küszöb előtt, a csomópontból kihaladó sávban, a meglévőkhöz hasonlóan passzív burkolatprizmákat terveztünk. Az épített küszöböt úgy helyeztük el, hogy a csomópontból kihaladó teherautó, vagy 2-3 személygépkocsi fel tudjon állni előtte a gyalogátkelőhelyig.

**Végül a 3. változat került kiválasztásra a lakossági fórumon, és a képviselő testület által is az került megszavazásra, így ezt dolgoztuk ki kivitelezési terv szinten, ehhez készítettünk csak költségvetési kiírást is. A következő fejezetek a 3. változatra vonatkoznak.**

**Papír alapon így csak a megvalósítandó 3. változatot adtuk le, a többi változat csak digitális részét képezi a tervek.**

#### **4. TERVEZETT KIALAKÍTÁS**

A tervezett helyszínrajzi kialakítást a **3-1 jelű Részletes helyszínrajz** mutatja be, M=1:500 méretarányban.

A meglévő sebességcsillapító bordákat el kell bontani, helyére bitumenemulziós (szükség szerint zúzalék hozzáadásával) felületkezelést követően sárga harántcsíkot kell festeni.

A terven jelölt helyen 1-1 új sebességcsillapító küszöböt kell építeni térköböl.



A kereszteződés közepére különösen veszélyes területet kell felfesteni. A meglévő útburkolati jeleket át kell festeni. A kapubejárók előtt, ahol eddig nem volt felfestve, pótolni kell az átléphető záróvonal 1,5/1,5 m vonal/köz kiosztású szaggatott vonalat. Egyéb veszély piktogramot kell felfesteni a Pesti úton.

A meghosszabbított sárga harántcsíkok mentén újabb 5-5 sárga hóékézhető passzív burkolatprizmát kell telepíteni. A STOP vonal elé 5-5 db. jobb fényvisszaverő képességű, ezüst színű passzív burkolatprizmát.

A sárga háttérű STOP táblát és annak előjelző tábláját meg kell ismételni a bal oldalon, és a vigyázz egyenetlen úttest jelzőtáblát mindkét irányból ki kell tenni, és azt is megismételni a bal oldalon. A meglévő 5 km/h-s sebességkorlátozást 20 km/h-sra kell módosítani. A meglévő ferde jelzőtábla oszlopokat egyenesbe kell igazítani, a meghajlott/kifakult jelzőtáblákat új, azonos jelzésekű táblára kell cserélni.

A terven jelölt meglévő árkokat profilozni/meghosszabbítani kell. A táblák elő hajló lombkoronákat vissza kell metszeni.

A tervezett sebességsillapító küszöb hossz- és keresztmetszeti kialakítást a **3-3 rajzszámú Metszetrajzok** tervlap mutatja be, M=1:50 méretarányban.

A sebességsillapító küszöb magassága 10 cm, hossza 3,0 m, hosszirányban 11,3 m sugarú körív. Keresztirányban az teteje a meglévő oldaleséssel egyezik meg, a magassági kifuttatás 1:7-es hajlású, az eséstörések 2 m-es sugárral lekerekítettek. A meglévő süllyesztett szegély mellett 50-50 cm-es sáv az meglévő burkolatszinttel egyezik meg, így a kerékpárosok zökkenőmentesen ki tudják kerülni.

A meglévő aszfaltot le kell marni, és a feltehetően CKt hidraulikus kötőanyagú alapréteget meghagyjuk, erre kerül rá a cementes kötőanyagú térkő ágyazó és domborulatot megadó réteg. A térkövek közötti hézagokat vízzáró fugával kell besöpörni.

A csomópontban a járdák szintben csatlakoznak az útburkolathoz, szegély lesüllyesztésre nincs szükség.

## **5. PÁLYASZERKEZETEK**

A pályaszerkezetek kialakítása és a rétegrendek a **3-3 jelű Metszetrajzok** tervlapokon láthatók.

### **5.1. MEGLÉVŐ PÁLYASZERKEZETEK**

A meglévő pályaszerkezet feltárására nem került sor, de a repedésekből ítélve hidraulikus kötőanyagú az alapréteg.

### **5.2. TERVEZETT PÁLYASZERKEZETEK**

A tervezett pályaszerkezetek, szegélyek rétegrendjei az alábbiak:

**1. Tervezett térkő burkolat – sebességcsillapító küszöb:**

- 80 mm vtg. egyenes szélű, sárga színű, halszálkásan rakott betonkő burkolat, vízzáró fuga besöpréssel
- 30-100 mm vtg. cementes kötőanyagú (min. 5,0 m%), 0/16 ágyazó mosott folyami kavicsos-homok
- Meglévő, megmaradó, 80-110 mm vtg.-ban lemart, aszfalt pályaszerkezet CKt alaprétege  
**110-180 mm**

**2. Tervezett süllyesztett szegély:**

- 200x150x400 mm e. gy. beton süllyesztett szegélykő
- 150 mm vtg. C20/25-32-F1 min. monolit beton alaperenda
- 100 mm vtg. M-1 v. M-2 minőségű, X-1 fagyálló anyagú, szemcsés talajjavító/fagyvédő réteg, Trp=96%  
**450 mm**

**3. Tervezett szegély és aszfalt burkolat csatlakozásának helyreállítása:**

- 40 mm vtg. AC 11 kopó (F) jelű aszfaltbeton kopóréteg
- 310 mm vtg. C20/25-32-F1 min. monolit beton alaperenda
- 100 mm vtg. M-1 v. M-2 minőségű, X-1 fagyálló anyagú, szemcsés talajjavító/fagyvédő réteg, Trp=96%  
**450 mm**

A szegélyelemek közötti hézagokat homokos cementhabarcs fugázással kell kitölteni. Csak CaCl<sub>2</sub> (só) fagymentesítést tűrő anyagok építhetők be.

## 6. ÚTVÍZTELENÍTÉS

A vízvezetés rendszere nem változik, továbbra is nyílt árkos marad. A terven jelölt meglévő árkokat profilozni/meghosszabbítani kell.

## 7. MŰTÁRGYAK

Műtárgy nem épül.

## 8. KERESZTEZÉSEK

A tervezett létesítmény vízfolyást, vasúti és egyéb pályákat nem keresztez. A közműkereszteзések a **9. Közművek** c. fejezetben vannak részletezve.

## 9. KÖZMŰVEK

A meglévő közművek helyszínrajzi elhelyezkedése – az e-közmű rendszeren keresztül kapott adatszolgáltatási térkép alapján – a **3-2 jelű Közmű helyszínrajzon** szerepel. A vezetékek helyszínrajzi elhelyezkedése tájékoztató jellegű, a magassági elhelyezkedésre nem áll rendelkezésre mindenhol adat.

A kivitelezés megkezdése előtt a közmű cégek bevonásával pontosítani kell a nyomvonalakat, hogy a különböző vezetékek sérülései és a balesetek elkerülhetők legyenek. **A tervezés és kivitelezés között eltelt időben bekövetkező változásokért a tervező felelősséget nem vállal. A szükséges pontosítások a kivitelező vagy a beruházó feladata.**

**A kivitelezés során a közműkezelők előírásait szigorúan be kell tartani és szükség esetén szakfelügyeletet kell kérni! A vezetékek környezetében csak kézi földmunka végezhető! A közmű üzemeltetői nyilatkozatok / a hiteles e-közmű nyilatkozat a tervdokumentáció digitális mellékletét képezi, az azokban foglaltak betartása kötelező!**

**E-közmű azonosító szám: 481699924.**

### **9.1. GÁZVEZETÉK**

A tervezési területen gázvezeték hálózat **TALÁLHATÓ**. A tervezett kialakítás a gázvezeték **BIZTONSÁGI ÖVEZETÉT ÉRINTI**.

A tervezési területen lévő gázhálózatot az OPUS TIGÁZ Földgázelosztó Zrt. üzemelteti.

A szegélyépítések keresztezik a gázvezeték, azonban mélységileg nem érintik.

Az adatszolgáltatás szerint a gázvezeték anyaga KPE műanyag, mely a tömörítést kedvezően kell viselje.

A gépi földmunka tilalmi övezet a gázelosztó vezeték szélső alkotóitól számított 1-1 m széles sáv.

### **9.2. VÍZVEZETÉK**

A tervezési területen vízvezeték hálózat **TALÁLHATÓ**. A tervezett kialakítás az adatszolgáltatás alapján a vízvezeték hálózatot **NEM ÉRINTI**.

A tervezési területen a vízi-közmű hálózat a Dél-Pest Megyei Víziközmű Szolgáltató Zrt. üzemeltetésében van.

Házi bekötéseket nem tartalmazott az adatszolgáltatás, de logikusan lenniük kell, ezért az előfordulhat a tervezett küszöbök alatt.

### **9.3. SZENNYVÍZ CSATORNA**

A tervezési területen gravitációs szennyvíz csatorna **TALÁLHATÓ**. A tervezett kialakítás a csatornahálózat **BIZTONSÁGI ÖVEZETÉT ÉRINTI**.

A tervezési területen a szennyvízcsatorna hálózat a Dél-Pest Megyei Víziközmű Szolgáltató Zrt. üzemeltetésében van.

A szegélyépítések keresztezik a gravitációs szennyvíz csatornát, azonban mélységileg nem érintik.

### **9.4. ELEKTROMOS VEZETÉK**

A tervezési területen kis- illetve középfeszültségű szabadvezeték, valamint kis- illetve középfeszültségű elektromos földkábelek, továbbá közvilágítási légvezetékek **TALÁLHATÓK**. A tervezett beruházás a meglévő elektromos hálózat **BIZTONSÁGI ÖVEZETÉT ÉRINTI**.

A tervezési területen az elektromos hálózat az ELMŰ Hálózati Kft. üzemeltetésében van.

A tervezett sebességszabályozó küszöbök felett középfeszültségű elektromos légvezetékek húzódnak.

### **9.5. TÁVKÖZLÉS**

A tervezési területen távközlési földkábel és légvezeték hálózat **TALÁLHATÓ**. A tervezett kialakítás a távközlési hálózatot **NEM ÉRINTI**.

A tervezési területen a távközlési hálózat a Magyar Telekom Nyrt., a Vodafone Magyarország Távközlési Zrt., és a DIGI Távközlési és Szolgáltató Kft. üzemeltetésében van.

A tervezett sebességszabályozó készülékek környezetében Magyar Telekom és Vodafone légvezetékek keresztezik az utat.

## 10. KÖZVILÁGÍTÁS

Meglevő közvilágítási hálózat üzemel, amely az útpályát megvilágítja. A meglévő közvilágítás megfelelőségének vizsgálata nem volt feladatunk.

## 11. FORGALOMTECHNIKAI KIALAKÍTÁS

### 11.1. MEGLÉVŐ FORGALMI REND

Jelenleg a Pesti útnak van elsőbbsége a Mátyás király utcával szemben, melyet kívánatos megtartani a forgalom nagyság arányok, és az autóbussz útvonal miatt is.

Jelenleg az elsőbbségadást 1-1 pár sebességszabályozó borda kényszeríti ki, továbbá felhívja rá a figyelmet sárga harántsíkozás, burkolatprizma, sárga villogó jelzőlámpa, és FNS fluor neon sárga háttérű STOP tábla.

A tervezési területen (Pesti úton) áthaladó egyetlen 84E számú autóbussz vonalat építési beavatkozás nem érinti.

### 11.2. VÉGLEGES FORGALMI REND, ÉS FORGALOMTECHNIKAI KIALAKÍTÁS

A végleges forgalomtechnikai kialakítást a **3-1 jelű Részletes helyszínrajz** mutatja be, M=1:500 méretarányban. A jelzőtáblák kihelyezését és a burkolati jelek felfestését a helyszínrajz szerinti elrendezéssel és a jelmagyarázatban megnevezett színben kell felfesteni.

A tervezett elsőbbségadási rend nem tér el a meglévőtől.

#### 11.2.1. JELZŐTÁBLÁK ÉS JELZŐTÁBLA OSZLOPOK

##### Jelzőtáblák alakja, mérete, anyaga:

A tervezett jelzőtáblákat az e-UT 04.00.11...13, az e-UT 04.02.11...13, az e-UT 04.02.21...26, az e-UT 04.02.31...33, és az e-UT 04.02.41 számú Útügyi Műszaki Előírások, illetve a 4/2001. sz. KöViM és 83/2004. sz. GKM rendelet szerint kell legyártani és kihelyezni.

A 4/2001. KöViM rendelet szerint a jelzőtáblák alakja és mérete az alábbi táblázat szerinti legyen (a terv szerint alkalmazandók félkövérrel kiemelve):

A jelzőtáblák alakja és típusa		kerékpárforgalmi létesítmények	Lakott területen belül		Lakott területen kívül	
			helyi út	országos közút	alsóbbrendű úton	főúton
Kör		450	<b>600</b>		600	750
Háromszög		450	<b>600</b>	750		900
Négyzet	Főútvonal, főútvonal vége	-	450	450	-	600

(négyzet és téglalap)	Kijelölt gyalogos-átkelőhely	450	600	750	750	750
	Lakó-pihenő övezet és annak vége	750×600	750×600		-	-
	Vasúti átjárót előjelző	350×1000				
	Besorolás rendje	D = 800 E >= 640	D = 800, E >= 640 D = 1000, E >= 800			
	Íránytábla (téglalap)	500×1500, 500×2000, 500×2500				
	Íránytábla (négyzet)	500				
	Terelőtábla	250×1000				
	Kettős terelőtábla	500×1000				
	Egyéb négyzet alakú jelzőtábla	450	600			
	Egyéb téglalap alakú jelzőtábla	450×600	600×750			
Nyolcszög	450	600			750	
Vasúti átjáró kezdete	1200					
Kiegészítő jelzőtábla (450-750 mm szélességű tábla alatt)	350×175, 350×350, 350×525					
Kiegészítő jelzőtábla (800-1050 mm szélességű tábla alatt)	500×250, 500×375, 500×500					

Az FNS fluoreszkáló neon sárga tábla keret 75 mm széles legyen, tehát az FNS tábla háttér/alap a táblázatban megadott érték +75 mm.

A jelzőtáblákat olyan anyagból célszerű készíteni, ami nem csábít lopásra (pl.: műanyag, furnér). Mivel a tervezési területen a közbiztonság jó, így jelen esetben a jelzőtáblák alaplemézének anyaga tartósabb, tűzihorganyzott acéllemezből készüljön.

A tervezett közúti jelzőtáblák EG fóliázással készüljenek, de a STOP táblák jobb, HI fényvisszaverő képességű fóliázással készüljenek. A jelzőtáblák hátoldalát tükröződésmentes bevonattal kell ellátni. A táblák minimális élettartama EG fólia esetén 7 év. A táblák hátoldalán fel kell tüntetni a kihelyezést végző cég nevét és elérhetőségeit.

### **Jelzőtáblák és oszlopok elhelyezése, rögzítése:**

A jelzőtáblák keresztmetszeti elhelyezését az e-UT 04.02.11 sz. „Közúti jelzőtáblák. A jelzőtáblák megtervezése, alkalmazása és elhelyezése” c. előírás alapján kell kivitelezni. Az előírás szerint az előírt legkisebb oldalakadály távolság értéke lakott területen, mellékutak esetén: ha van kiemelt szegély, akkor  $b=0,25$  méter, ellenkező esetben  $b=0,50$  méter. A legkisebb magasságra vonatkozó értékek úttest mellett, ahol nincs gyalogos közlekedés  $h = 1,50$  méter, kerékpárút, járda, gyalogút felett, vagy ahol gyalogos közlekedés van ott  $h = 2,50$  (2,25) m. A táblák elhelyezésénél figyelembe kell venni a közúti, a kerékpáros valamint a gyalogos úrszelvények értékeit, melybe a táblák nem lóghatnak bele.

A jelzőtáblák vonatkozó előírás szerinti elhelyezési követelményeit az alábbi ábrák és táblázatok foglalják össze:

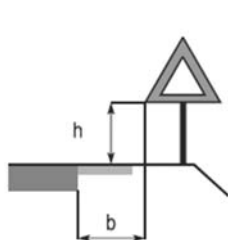

a) Úttest mellett

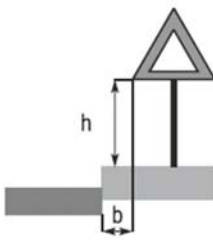

b) Kerékpárút mellett

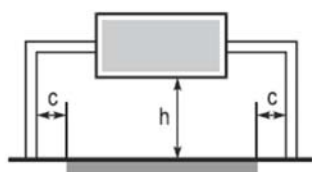

c) Portálon és tartósodronyon

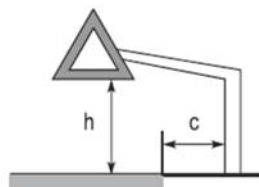

d) Karos oszlopon (vagy falikonzolon)

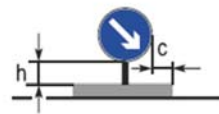

e) Kikerülési irány, vasúti átjárót előjelző tábla, sávozott terelőtábla

Útkategória	lakott területen			Tervezési sebesség	lakott területen kívül	
	ha kiemelt szegély van	nincs	c		b	c
	m					
Mellékút	0,25	0,50	1,25	$v_t < 50$ km/h	0,75	1,25
Főút	0,50	0,75	1,50	$50 \leq v_t < 100$ km/h	1,00	1,50
Városi autópálya	1,25	1,25	2,00	$v_t \geq 100$ km/h	1,50	2,00

f) Legkisebb oldaltávolság, m

Elhelyezés illetőleg táblafajta	h, m
Úttest felett	$\geq 4,70$
Úttest mellett, ahol gyalogos közlekedés nincs	$\geq 1,50$
Kerékpárút, járda, gyalogút felett, vagy ahol gyalogosközlekedés van	$\geq 2,25^{**}$
Kikerülési irány* és vasúti átjárót előjelző tábla	$0,60 \leq h < 0,80$
Sávozott terelőtábla	$0,20 \leq h < 0,30$

g) Legkisebb magasság, m

Megjegyzések: \* Sávozott terelőtáblával együttes elhelyezésnél  $1,20 \text{ m} \leq h < 1,30 \text{ m}$   
 \*\* Csak kivételes esetben. Ajánlott a  $\geq 2,50 \text{ m}$  magassági elhelyezés

A jelzőtáblákat jelzőtábla oszlopokra kell ráerősíteni bilincsekkel (oszloponként min. 2 darabbal), úgy, hogy a bilincsek csavarjai ne takarják ki a jelzést. Kerékpárút és gyalogút esetében 60 mm, míg közút mellett 76 mm átmérőjű jelzőtábla oszlopok alkalmazandók. A jelzőtábla oszlopok tűzihorganyzott acélsőből készüljenek, 30 cm átmérőjű betontömbbe min. 50 cm mélységig befogva. Burkolt területen pár mm ráhagyással ki kell fúrni a burkolatból a jelzőtábla oszlop helyét, majd cementhabarcs injektálás után bele kell helyezni az oszlopot a furatba.

A táblák és oszlopok lopásvédelme és stabilitása érdekében az alábbi kialakításokkal célszerű rögzíteni az oszlopokat:

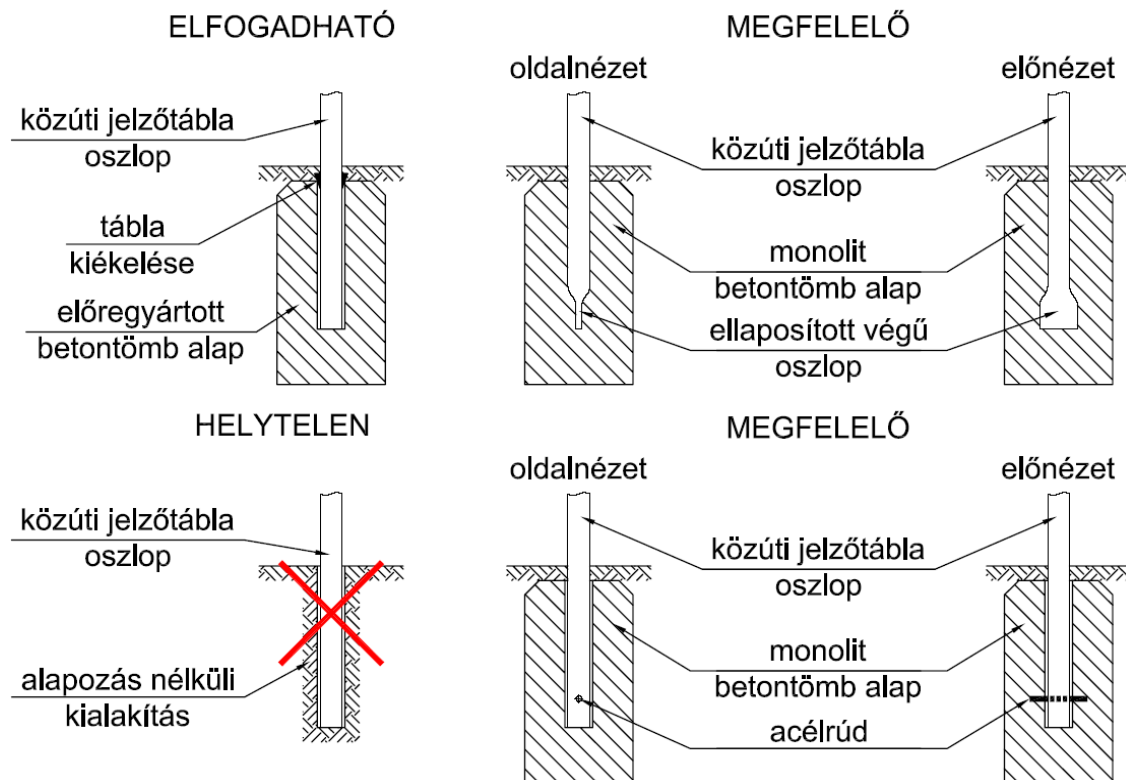

A táblák szakszerű rögzítése során fokozott műszaki ellenőrzés javasolt.

Kihelyezett, áthelyezett és bevont jelzőtáblákról jegyzőkönyvet kell felvenni, mely a megvalósulási tervdokumentáció részét képezi.

#### **A tervezett jelzőtáblák az alábbiak:**

A sárga háttérű STOP táblát és annak előjelző tábláját meg kell ismételni a bal oldalon, és a vigyázz egyenetlen úttest jelzőtáblát mindkét irányból ki kell tenni, és azt is megismételni a bal oldalon. A meglévő 5 km/h-s sebességkorlátozást 20 km/h-sra kell módosítani. A meglévő ferde jelzőtábla oszlopokat egyenesbe kell igazítani, a meghajlott/kifakult jelzőtáblákat új, azonos jelzésekű táblára kell cserélni.

#### **11.2.2. ÚTBURKOLATI JELEK**

Az útburkolati jeleket „az útburkolati jelek tervezési és létesítési előírásai” c. 11/2001. (III.13.) KöViM rendeletben, az e-UT 04.03.12 sz. „Útburkolati jelek és jelzőtestek tervezése és alkalmazása”, az e-UT 04.00.14, az e-UT 05.02.43 sz. Útügyi Műszaki Előírásokban, és az MSZ EN 1436 és MSZ EN 1463 sz. szabványokban meghatározott módon kell felfesteni.

#### **Burkolati jelek színe:**

- A figyelemfelkeltő harántcsíkozás és veszélyes terület színe sárga legyen.
- A gépjárművek / gyalogosok számára szóló állandó útburkolati jelek színe fehér legyen.

#### **Burkolati jelek anyaga:**

- A gépjárművek által járt felületen a burkolati jel anyaga tartós (legalább 2-3 év tartósságú) hidegplasztik, vagy termoplasztik kivitelű legyen.

### **Burkolatjelek alakja, mérete, kiosztása, elrendezése:**

A piktogramokat és vonalakat az e-UT 04.03.12 sz. „Útburkolati jelek és jelzőtestek tervezése és alkalmazása” c. UME szerinti alakkal és méretekkel (azok alapján készített sablonnal / kiméréssel) kell felfesteni.

### **Hosszirányú útburkolati jelek:**

- A hosszanti közúti útburkolati jelek szélessége 12 cm legyen.
- A közúti terelővonal kiosztása lakott területen belül 2,0/4,0 m vonal/köz. Terelővonal akkor festhető fel, ha az úttest 6,0 m-nél szélesebb.
- A záróvonal folytonos vonal. Ahol megengedjük a záróvonal keresztezését az egyik, vagy mindkét irányból, ott azt átléphetővé kell tenni. Olyankor a záróvonalal párhuzamosan, annak szélétől 12 cm-re 1,5/1,5 m vonal/köz kiosztással szaggatott vonalat kell felfesteni.

### **Keresztirányú útburkolati jelek:**

- A keresztirányú burkolati jelek szélessége közúton 0,5 m széles legyen (helyzetjelző / felálló vonal, harántcsíkozás, gyalogátkelőhely).
- A kijelölt gyalogos átkelőhely kiosztása közúton 0,5/0,5 m. Átkelőhely szélessége 1,5 m többszöröse, de min. 3,0 m. Jelen esetben a gyalogátkelőhelyek szélessége a meglévő 3,0 m. A gyalogátkelőhelyeket az alábbi ábrák szerinti elrendezéssel kell felfesteni, úgy, hogy a terelő-/záróvonalat meg kell szakítani a gyalogátkelőhely területén (nem mehet át a vonal rajta).



- A sárga lassító harántcsíkozást közúton az alábbi ábra szerint kell felfesteni, ahol  $e=20$  cm,  $c=50$  cm. A csíkok kiosztása maradjon a jelenlegi.

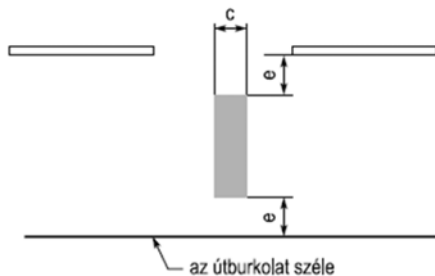

### **Területi útburkolati jelek:**



- A különösen veszélyes helyet az alábbi ábra szerint kell felfesteni sárga színben, ahol  $a=0,5-1,0$  m,  $b=1,0$  m,  $c=12$  cm,  $e=12$  cm, és  $d=50$  cm.

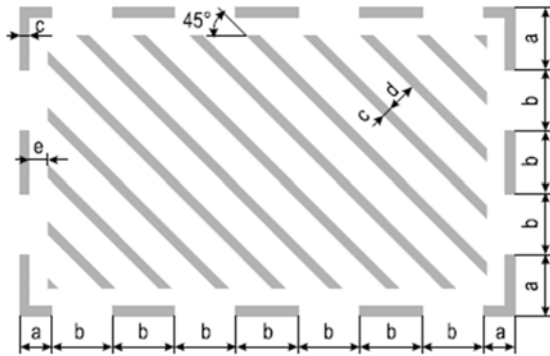

#### Piktogram, és felirat útburkolati jelek:

- A feliratok (pl. „STOP”) belterületen 3,0 m magasak legyenek. A „STOP” feliratot a helyzetjelző vonaltól 3,0 m-re belterületen alapesetben, de helyi kööttségek esetén ez a távolság 0,5 m-ig csökkenthető közúton is. Jelen esetben a STOP felirat maradjon a helyén.
- A sebességkorlátozás piktogramot az alábbi ábra szerint kell felfesteni, ahol közúton, belterületen  $g=1,50$  m,  $h=6,0$  m.

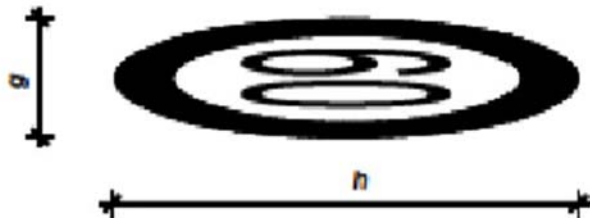

- A veszélyt jelző háromszög útburkolati jelek közúton, belterületen 1,50\*6,00 m-esek legyenek.

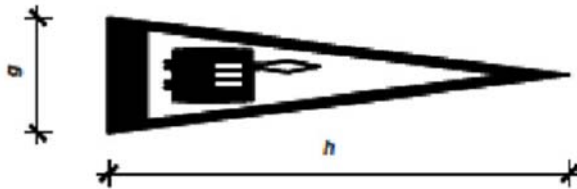

#### Burkolati jelek eltávolítása:

Ha burkolati jelek eltávolítására szükség lenne, akkor fekete festés, leragasztás, vagy **bitumenes kenés** önmagában **nem megfelelő**, csak ideiglenes lefedéshez! A vonalas burkolati jeleket folytonos 0,3 m széles sávban kell felmarni (nem csak a burkolati jel helyén). A nyilak és piktogramok esetén a **befoglaló téglalap marása szükséges**, a zebrák esetén pedig szintén a zebra teljes felülete (nem csak a festett csíkok). A mart felületet bitumenemulzióval felületkezeleni kell.

Alternatív megoldásnak elfogadható a nagynyomású homokfúvás is, amennyiben az biztonságosan végrehajtható. Homokfúvás esetén a kifújtt homokot össze kell gyűjteni.

#### Burkolati jelek felfestése:

A burkolati jelek felfestése történhet kézzel, vagy géppel, a jel típusától és mennyiségétől függően. A pikrogramok, zebra, felállóvonal, és harántcsíkozás felfestése kézzel történik, a hosszanti burkolati jelek géppel is készülhetnek. **Burkolati jeleket csak tiszta, száraz felületre szabad felfesteni**, megfelelő időjárási körülmények (hőmérséklet, páratartalom, stb.) mellett. A felfestést a szabványoknak megfelelő gyártói előírások és útmutató szerint, az adott anyaghoz tartozó megfelelő technológiával kell elvégezni. A burkolati jelek megfelelő fényvisszaverő képességének biztosítására (üveggyönggyel megszórás / anyagába keverés) külön figyelmet kell fordítani. A burkolati jelek festése után különös gondot kell fordítani a felhordott festékanyag száradására. **A forgalom csak a teljesen kiszáradt kész burkolati jelre engedhető rá.**

#### **A tervezett útburkolati jelek az alábbiak:**

A meglévő sebességcsillapító bordákat el kell bontani, helyére bitumenemulziós (szükség szerint zúzalék hozzáadásával) felületkezelést követően sárga harántcsíkot kell festeni.

A kereszteződés közepére különösen veszélyes területet kell felfesteni. A meglévő útburkolati jeleket át kell festeni. A kapubejárók előtt, ahol eddig nem volt felfestve, pótolni kell az átléphető záróvonal 1,5/1,5 m vonal/köz kiosztású szaggatott vonalat. Egyéb veszély piktogramot kell felfesteni a Pesti úton.

A meghosszabbított sárga harántcsíkok mentén újabb 5-5 sárga hóékezhető passzív burkolatprizmát kell telepíteni. A STOP vonal elé 5-5 db. jobb fényvisszaverő képességű, ezüst színű passzív burkolatprizmát.

#### **11.2.3. EGYÉB ÚTTARTOZÉKOK, TÉRELVÁLASZTÁS, BEHAJTÁS GÁTLÁS**

Egyéb úttartozékok, úgy, mint poller, korlát, kerékpártámasz, jelzőlámpa, zajárnyékoló fal, utasváró, pad, szemeteskuka, stb. nem létesül.

### **11.3. IDEIGLENES, ÉPÍTÉS ALATTI FORGALMI REND**

Forgalomkorlátozási terv készítésére nem szolt a megbízásunk.

A tervezett építési beavatkozásokhoz a kivitelezési munkák megkezdése előtt **építés alatti ideiglenes forgalomkorlátozási munkarészt kell készíteni, melyet az érintett utak kezelőjéhez be kell nyújtani közútkezelői hozzájárulás megadása céljából.** A forgalomkorlátozási tervet az e-UT 04.05.14 sz. „*Közutakon folyó munkák elkorlátozása és ideiglenes forgalomszabályozása*” című UME és „*a közutakon végzett munkák elkorlátozási és forgalombiztonsági követelményeiről*” szóló 3/2001. KöViM rendelet szerint kell elkészíteni.

A forgalomkorlátozást sebességcsillapító küszöbönként 1-1 teljes keresztmetszeti lezárásos ütemben javasoljuk megvalósítani, kerülőútvonalak kijelölésével. A Mátyás király u. Pesti út előtti utolsó utcaköze tehát zsákutca lenne amíg épül a küszöb. Ha a forgalomkorlátozás érinti a Pesti utat, melyen a 84E autóbusz közlekedik, akkor a BKV Zrt. járatüzemeltetőt ki kell értesíteni.

## 12. HÓFÚVÁS ELLENI VÉDELEM

A tervezett létesítmény belterületi szakaszán a hófúvás elleni védelem nem releváns, mivel városi környezetben helyezkedik el, ahol az épületek felfogják a szelet, ami az útra többérvárat fújhatna. Az útra hulló havat a terület kezelője köteles eltakarítani, és a síkosságmentesítésről gondoskodni.

## 13. ZÖLDTERÜLET RENDEZÉS, ÉS NÖVÉNYTELEPÍTÉS

Jelen tervhez külön zöldterület rendezési szakági terv nem készült, mivel a helyszínrajzokon megfelelően szerepeltethetők a zöldterületek.

Fa ültetésére és növénytelepítésre nem kerül sor.

Az építkezés ill. árkok profilozása során megsérült talajfelszín füvesíteni szükséges átlag 50 g/m<sup>2</sup> mennyiségben. A fűmag keverék kiválasztásánál előnyben kell részesíteni az ellenálló, gyorsan növekvő, elsősorban perjékből álló összetételt. Kerülendő a javarészt tippanokból és csenkeszekből álló fűmagkeverék alkalmazása. Javasolt Szarvasi fűmag keverék használata. A füvesített felületek utókezelése és nedvesen tartása a kivitelező feladata a fűmag megeredését követően az első fűnyírásig.

## 14. TERMŐFÖLDVÉDELEM

A tervezett közúti közlekedési létesítmény megvalósításához a földhivataltól kapott kataszter alapján **termőföldet nem kell igénybe venni**, ezért nem kell a humusztermőréteg megmentésére talajvédelmi tervet készíteni.

## 15. TÁJKÉPVÉDELEM

Az érintett település hatályos szabályozási terve szerint a tervezett főút **nem érint tájképvédelmi területet** és annak övezetét, így az arra vonatkozó tervezési szempontok nem relevánsak.

## 16. TELEPÜLÉSKÉP- ÉS MŰEMLÉKVÉDELEM

Az érintett település hatályos szabályozási terve szerint a tervezett létesítmény **nem érint műemléki környezetet**, így a tervezett beavatkozás nem örökségvédelmi engedélyhez, vagy bejelentéshez kötött tevékenység.

Mivel a tervezett közlekedési létesítmények kialakítása nem örökségvédelmi engedélyhez, vagy bejelentéshez kötött tevékenység, ezért az érintett település rendelkezhet annak településképi védelméről, „a településképi védelméről” szóló **2016. évi LXXIV. törvény**, és „a településfejlesztési koncepcióról, az integrált településfejlesztési stratégiáról és a településrendezési eszközökről, valamint egyes településrendezési sajátos jogintézményekről” szóló **314/2012. (XI. 8.) Korm. rendelet** szerint.

A település a saját településképi védelméről nem rendelkezik a tervezési területen.

## 17. RÉGÉSZET, KULTURÁLIS ÖRÖKSÉGVÉDELEM

Az érintett település hatályos szabályozási terve szerint a tervezett létesítmény **nem érint régészeti területet**, és „a kulturális örökségvédelemről” szóló 2001. évi LXIV. törvény 7. § 20. pontja szerint nem számít nagyberuházásnak, ezért **előzetes régészeti dokumentációt**, vagy annak megfeleltethető örökségvédelmi hatástanulmányt **nem kell készíteni**.

A „kulturális örökségvédelemről” szóló **2001. évi LXIV. törvénynek** megfelelően, ha régészeti feltárás nélkül régészeti emlék, lelet vagy annak tűnő tárgy kerül elő, a felfedező, a tevékenység felelős vezetője, az ingatlan tulajdonosa, az építtető vagy a kivitelező köteles:

- az általa folytatott tevékenységet azonnal abbahagyni,
- a jegyző útján a hatóságnak azt haladéktalanul bejelenteni, amely arról haladéktalanul tájékoztatja a mentő feltárás elvégzésére a feltáráshoz jogosult intézményt, valamint
- a tevékenységet szüneteltetni, továbbá a helyszín és a lelet őrzéséről – a felelős őrzés szabályai szerint – a feltáráshoz jogosult intézmény intézkedéséig gondoskodni.

## 18. MÉRET- ÉS MENNYISÉGSZÁMÍTÁS, KÖLTSÉGVETÉSI KIÍRÁS, ÜTEMEZÉS

A kiválasztott 3. változatra készítettünk csak költségvetési kiírást, mivel ez fog megvalósulni.

A kiviteli tervhez méret- és mennyiségyszámítás és költségvetési kiírás készült. A költségvetési kiírásban szereplő mennyiségek kiszámítása a méret- és mennyiségyszámításban vannak részletezve. A méret- és mennyiségyszámításban szereplő hosszértékeket számítógépes hossz mérés / hossz lekérdezés alapján nyertük ki a szerkeszthető (.dwg) tervállományból. A területi értékeket számítógépes terület mérés, terület lekérdezés, vagy felület lekérdezés alapján állítottuk elő. A térfogati értékeket vagy közvetlenül a 3D modellből nyertük ki, vagy a méret- és mennyiségyszámításban részletezett műveletek útján származtattuk területből/felületből és hosszából/vastagságból. A .dwg kiterjesztésű rajzok modellterében 1 egység a valóságban 1 méternek felel meg.

A kivitelező által alkalmazott építéstechnológiának, munkaeszközöknek, és ütemeknek megfelelően – melyeket csak saját maga ismer –, az újonnan és újonnan tervezett rétegek közötti csatlakozásoknál (munkahézagoknál) szükséges anyagokat (pl. bitumenes szalagot, zsálat/hézagöntést) a kivitelezőnek az árajánlatába saját magának kell beleszámítania.

A projektet javasoljuk egy ütemben megvalósítani, de ha egyszerre nincs rá forrás, akkor úgy is elvégezhető, hogy először a jelzőtáblázást és útfelfestéseket készítik el, majd következő ütemben szedik le a meglévő bordákat, és építik meg az új küszöböt.

**A költségvetési kiírás .xlsx Excel formátumban a tervdokumentáció digitális mellékletét képezi.**

## 19. BONTÁSI MUNKÁK

A meglévő sebességcsillapító bordákat el kell bontani, helyére bitumenemulziós (szükség szerint zúzalék hozzáadásával) felületkezelést követően sárga harántcsíkot kell festeni.

Az új sebességcsillapító küszöb helyén az aszfaltot le kell marni úgy, hogy a 8 cm vastag térkő alatt még 3 cm ágyazat elférjen (széleknél vastagabban kell marni).

## 20. KITŰZÉS

A vízszintes értelmű kitűzés a helyszínrajzon feltüntetett kóták segítségével elvégezhető.

A magassági értelmű kitűzés a metszetrajzok alapján elvégezhető.

A .dwg állomány alapján is elvégezhető a kitűzés. A .dwg állomány EOVS koordináta rendszer helyes.

## 21. ÉPÍTÉSTECHNOLÓGIA

### Építés előkészítő munkák:

El kell végezni a szükséges burkolatvágási, marási, bontási, növényzetirtási, anyagdepónia kijelölési, és egyéb építés előkészítő feladatokat. A meglévő és új szilárd burkolatok csatlakozásánál korongvágó alkalmazása szükséges. A felépítmény építése előtt az útpályába eső aknafedlapokat és egyéb közmű szerelvényeket, ha van, szintbe kell helyezni.

### Útfelület előkészítése:

Az aszfaltrétegek beépítése előtt az előkészített (tiszt, száraz) fogadófelületre – a rétegek közötti tapadás biztosítása érdekében – az alábbi táblázat szerinti visszamaradó bitumen mennyiségű **bitumenemulziót** kell egyenletes vastagságban kipermetezni, az aszfalt rétegek terítésének megkezdése előtt legalább fél órával.

A fogadó aszfalt réteg típusa, a fogadófelület állapota		Aszfaltburkolatként beépítésre kerülő réteg		
		alapréteg	kötőréteg	kopóréteg
		A kipermetezett C 60 B 3 RG normál emulzióból, vagy C 60 BP 3 RG polimerrel módifikált emulzióból visszamaradó bitumen mennyisége, kg/m <sup>2</sup>		
Aszfalt alapréteg	<i>f</i>	0,15–0,25	0,25–0,35	Projektre vonatkozóan, egyedileg kell meghatározni
	<i>m</i>	0,25–0,35		
	<i>ny</i>	0,30–0,40	0,30–0,50	
Kötőréteg	<i>f</i>	A gyakorlatban általában nem létező kombináció, nem kívánatos eset	0,15–0,25	
	<i>m</i>		0,25–0,35	0,25–0,35
	<i>ny</i>		0,30–0,50	
Kopóréteg (felújítás esete)	<i>m</i>	nem kívánatos eset	0,25–0,35	0,20–0,30
	<i>ny</i>		0,30–0,50	

### *Jelmagyarázat:*

*f* – a fogadóréteg felülete friss állapotú, újonnan vagy nemrégiben építették

*m* – mart felület

*ny* – nyitott vagy lesóványodott, illetve kipergetéses felület

Stabilizált burkolatra/alaprétegre 1-1,2 kg/m<sup>2</sup> mennyiség permetezése szükséges. A kipermetezett ragasztórétegre a munkanap végéig aszfaltréteget kell építeni. Ha az aszfaltréteg új és forgalom által még nem járt, kellően tiszta felületű, akkor a bitumenemulzió permetezése elmaradhat. Az alkalmazandó kationaktív bitumen emulzió az MSZ EN 13808 szabvány és e-UT 05.01.21 sz. „Kationaktív bitumenemulziók” előírás alapján útépitési bitumenből készült ragasztáshoz használandó C 60 B 3 RG (vagy C 60 BP 3 RG polimerrel modifikált) jelű legyen.

#### **Alépitményi- és földmunkák:**

Szegélyépítésnél ki kell emelni a szegély alapárkot.

Az építés közben a csapadékvizek akadálymentes kivezetése legyen biztosított, átázott, vizes tükörre a pályaszerkezet nem építhető.

A teljes pályaszerkezetek, és az útszegélyek alatti fagyálló anyagú szemcsés **talajjavító/fagyvédő réteget** be kell hordani és tömöríteni kell, a tervezett eséssel kialakítva. A talajjavító/fagyvédő réteg felső szintjének (földmütkör) esésviszonyai egyezzenek meg a tervezett pályaszint eséseivel. A földmunkaszint esetleges eltéréseit a védőréteg anyagából kell kiegyenlíteni. Célszerű azonban törekedni a földmunkaszint lehető legpontosabb kialakítására. A beépített réteget  $\gamma_r=96\%$ -os tömörségi fokra kell tömöríteni, felszínén min.  $E_2=65$  MN/m<sup>2</sup> tárcsás teherbírási modulussal. A talajjavító/védő réteg alatt az altalajon ehhez min.  $E_{2talaj}=30$  MPa teherbírási szükséges, melyet a termelt talajon tömörítéssel kell elérni. A talajjavító/fagyvédő réteg építését szemcsés fagyálló anyagból kell kivitelezni. A beépítendő anyagnak ki kell elégíteni az e-UT 06.02.11 sz. Útügyi Műszaki Előírás fagyállósági követelményeit. A 0,02 mm-nél kisebb szemcsék <10 tömegszázalékban, a 0,1 mm-nél kisebb szemcsék <25 tömegszázalékban fordulhatnak elő.

Az előre gyártott beton **szegélyelemeket**, futósorokat, és vízelvezés elemeit a tervezett szinteknek megfelelően, kellő gondossággal kell beépíteni beton alaperendába, a szemcsés ágyazat terítését és tömörítését követően, a burkolatépítés előtt.

A szegélyek monolit beton alaperendájának minősége C20/25-32-F1 minőségű legyen. A szegélyköveket a beton kötésének kezdete előtt kell a betonba ágyazni. A szegély alaperendák kivitelezésénél a szegélykő alatti vastagság legalább 15 cm, a külső oldalon a szélesség legalább 15 cm legyen. A szegélyek padka felőli oldalán az ágyazó beton felső éle 10 cm-rel legyen a szegélykő felső síkja alatt, az útburkolat felőli oldalon pedig az ágyazó beton a szilárd burkolati rétegek alsó síkjáig érjen fel. Az ágyazó beton rézsús kialakítása esetén a rézsű felső éle (ahol a beton a szegélyhez csatlakozik) legyen vízszintesre letörve 2 cm szélességben („váll” kialakítás).

A szegélyoldalakat – előzetes nedvesítés után – cementhabarcs fugázással kell szorosan egymáshoz illeszteni.

Az alkalmazott útszegély köveknek teljesíteni kell az MSZ EN 1340 szabványban megadott követelményeket, és fagyállónak kell lenniük. A szegélyek a sóhatásnak álljanak ellen, amennyiben ez nem teljesül, sóhatás elleni védelemmel (bevonattal) kell azokat ellátni, mely lehet bagger emulzió.

#### **Felépítményi munkák:**

A tervezett **aszfalt burkolatok**at nagy felületeknél gépi erővel kell elteríteni (finisherrel), és gondosan hengerekkel kell tömöríteni rétegenként. A kis felületű helyeken (pl. szegély körüli helyreállítás) az aszfaltozás kézi erővel is végezhető, de a szabályos felületről és a megfelelő tömörítésről rétegenként ekkor is gondoskodni kell (mini hengerrel, lapvibrátorral).

Teljes pályaszerkezet szélesítésnél és burkolatcsatlakozásnál az egyes szerkezeti rétegek között a terv szerinti átlapolás szükséges, továbbá a tervezett és meglévő kopórétegek közé függőleges bitumenes szalagot kell beépíteni.

Aszfaltozni a bitumenemluziók kellősítést követően min. fél órával lehet, és csak tiszta, száraz felületen és száraz időben szabad, ha a levegő hőmérséklete eléri az alábbi táblázatban szereplő értéket:

Aszfaltkeverék típusa	Megengedett legkisebb léghőmérséklet, °C
AC, BBTM, SMA típusú hengereltaszfaltok:	
• 40 mm-nél vékonyabb rétegben építve	+5
• 40 mm-es vagy vastagabb rétegben építve	0
MA típusú öntöttaszfaltok	0

A szállítás/beépítés hőmérséklete a bitumen típusától függően, az e-UT 05.02.11 sz. „Útpályaszerkezeti aszfaltburkolatok keverékeinek követelményei” c., és az e- UT 06.03.21 sz. „Útpályaszerkezetek aszfaltburkolati rétegeinek követelményei” c. előírás szerinti hőmérséklet tartományba essen.

Ez hengerelt aszfalt esetén:

A bitumen típusa és fokozata	Beépítési hőmérséklet, °C <sup>1</sup>	
	Meleg eljárással	Mérsékeltlen meleg eljárással
e-UT 05.01.26 szerinti útépitési bitumenek:		
• B 35/50	≥150	≥130 <sup>2</sup>
• B 50/70	≥140	≥120 <sup>2</sup>
• B 70/100		
e-UT 05.01.26 szerinti polimerrel modifikált útépitési bitumenek:		≥135
• PmB 10/40-65	≥180	
• PmB 25/55-65	≥155	
• PmB 45/80-65	≥150	
e-UT 05.01.26 szerinti gumival modifikált bitumen (GmB 45/80-55)	≥180	–

Illetve öntött aszfalt esetén:

A bitumen típusa és fokozata	Beépítési hőmérséklet, °C <sup>1</sup>	
	Forró eljárással	Mérsékelt forró eljárással <sup>2</sup>
e-UT 05.01.26 szerinti útépitési bitumenek:		
• B 35/50	200–230	180–210
• B 20/30	210–240	185–220
e-UT 05.01.26 szerinti kemény útépitési bitumen:		
• B 10/20	220–240	200–225
e-UT 05.01.26 szerinti polimerrel modifikált útépitési bitumenek:		
• PmB 25/55-65	180–200, illetve a bitumen gyártója által megadott hőmérséklet-határig	170–190
• PmB 10/40-65		

A hőmérséklet mérést közvetlenül a finisherbe beöntés (billentés) előtt/közben kell elvégezni.

A tervezett útpályák kopórétegének oldal és hossz-eséseit nagy gondossággal kell elkészíteni, ezek az esésviszonyok biztosítják a megfelelő víztelenítést. Az épített aszfalt pályaszerkezeti rétegek vastagsága az e-UT 06.03.21 sz. „Útpályaszerkezetek aszfaltburkolati rétegeinek követelményei” c. előírásban megadott tűrési határértékek közé kell esen.

A szükséges mintavételeket és vizsgálatokat új aszfalt esetén az e-UT 06.03.21 sz. „Útpályaszerkezetek aszfaltburkolati rétegeinek követelményei” c. előírás, újrahasznosított aszfalt esetén az e-UT 05.02.15 sz. „Útépitési aszfaltkeverékek – Visszanyert aszfalt” c. előírás alapján el kell végezni. Az egyes rétegeket még eltakarás előtt minősíteni, valamint minőségüket igazolni kell.

A **vízáró betonkő (térkő) burkolatok**at cementes (min. 5,0 m%) vagy bagger emulziós NZ 0/16 mm zúzalék/kavicsos-homok ágyazatra kell fektetni (ez lehet pl. SIKA FASTFIX-134 CZ ágyazó habarcs, vagy BAH baggeres kavicsos homok). Az alkalmazott ágyazó homok ne tartalmazzon kivirágzásra hajlamos ásványi sókat. Az alapfelületet meg kell tisztítani, előnedvesíteni. Az adalékanyagot a kötőanyaggal és hidraulikus kötőanyag esetén vízzel össze kell keverni. Az ágyazó réteget gondosan kell teríteni, a burkolatnak megfelelő eséssel, léccel lehúzott felülettel. A lehúzott ágyazatra többé rálépni nem szabad. A betonburkoló követ előnedvesítve le kell rakni a friss ágyazatra. A friss ágyazatra rakott köveket meg kell gumikalapálni, ezzel az ágyazatot egyidejűleg tömörítve. A fugázás előtt várni kell 48 órát.

A BAH bagger emulziós homokot, vagy a cementes 0/2 homok fugázó anyagot (pl. SIKA FASTFIX-133-ot) vízzel keverve a megtisztított előnedvesített kövek közötti hézagokba kell önteni. A felesleges anyagot el kell távolítani, majd a felületet először kis víznyomású, majd a kikeményedést követően nagy víznyomású vízzel megtisztítani. A kötőanyaggal kevert kitöltő anyagokat a burkolat felületére szétfolyatni, szétkenni tilos! Az épülő és elkészült burkolat utókezelésére használt víz nem tartalmazhat szennyvizet, agresszív szénsavat és 0,3 %-nál több kénsav-anhidridet. A fugázás után, a forgalom ráengedése előtt, 48 órát várni kell.

A szükséges mintavételeket és vizsgálatokat az e-UT 06.03.43. sz. „Kiselemes burkolatok” című Útügyi Műszaki Előírás alapján kell elvégezni, az egyes rétegeket még eltakarás előtt minősíteni kell.



### **Befejező munkák:**

Az építési terület tisztítása, az ideiglenes anyagdepóniák megszüntetése, az építés alatti forgalomkorlátozás jelzéseinek eltávolítása, a forgalomtechnikai rendszer elemeinek elhelyezése, a padkaképzés, és a növénytelepítési munkák elvégzése a befejező feladat.

A forgalomtechnikai elemeket (jelzőtáblák, útburkolati jelek, úttartozékok) a **11. Forgalomtechnikai kialakítás** c. fejezetben leírtak szerint kell elhelyezni/kialakítani. Az úttartozékok beton alaptestjeinek minősége min. C20/25-32-F2 legyen.

A zöldterület rendezést (füvesítést, és a faültetéseket) a **13. Zöldterület rendezés, és növénytelepítés** c. fejezetben leírtak szerint kell elvégezni.

### **Egyéb munkák:**

Egyéb, jelen építéstechnológiai leírásban nem szereplő munkákat a kezelők, üzemeltetők, és a termékek gyártóinak előírásai és útmutatói szerint kell elvégezni, továbbá a szakági tervekben leírtak szerint. A munkák elvégzése során a gépeket a kezelési útmutatók és kézikönyvek szerint kell használni, rendeltetésszerűen.

## **22. MINŐSÉGBIZTOSÍTÁS**

Anyagminőség és teherbírási előírások a Magyar Szabványok, Szabályzatok, Előírások, és Műszaki irányelvek legutolsó kiadásában adott követelményeknek kell, hogy megfeleljenek. Olyan esetekben, amikor az előírások, vagy a hivatkozott szabványok kikötései különféle minőségi szinteket jelentenek, vagy a választás lehetőségét nyújtja, azokat a követelményeket kell kötelezően figyelembe venni, amelyek a legjobb minőségnek felelnek meg.

Ezek betartása ugyan úgy a Beruházóra, mint a Kivitelező vállalatra vonatkozóan kötelező érvényű.

Jelen tervművelet minőségi kivitelezése csak a szabvány szerinti anyagokra, továbbá a kivitelezés minőségi követelményeire vonatkozó I. minőségi osztály előírásainak betartása mellett érvényes.

Az útpálya szerkezet beépítésének megkezdése előtt a teherbírást ellenőrizni kell a terhelésnek kitett földmű (vagy javított földmű) felületén. A tervezett pályaszerkezet átázott földműre nem építhető. A földmű víztelenítési munkáinak építés közben is mindig naprakész állapotban kell lennie. A biológiai védelemről (füvesítés), amint lehet, gondoskodni kell.

Az egyes rétegekre/elemekre/anyagokra/munkafolyamatokra vonatkozó minőségi vizsgálatokat a **21. Építéstechnológia** fejezetben megnevezett vonatkozó ÚME-ok tartalmazzák, melyeknek meg kell felelni. A megépült közút geometriai paramétereire úgy, mint szélességre, esésre, magassági/horizontális eltérésre és azok mérésére vonatkozó előírásokat, az e-UT 09.04.15 sz. „Közutak geodéziai előírásai és geometriai követelményei” ÚME tartalmazza, az építmény mérete (hossza, szélessége), és fajtája (pl. beton vagy aszfalt burkolat) szerint külön-külön fejezetekben/táblázatokban.

Az **előírt paraméterektől eltérés esetén a beruházó a kivitelevő vállalkozótól értéksökkenést számolhat el**, melynek kiszámításának szabályait szintén az itt és az Építéstechnológia fejezetben említett ÚME-ok tartalmazzák.

## 23. KÖRNYEZETSZENNYEZÉS MEGELŐZÉS, HULLADÉKKEZELÉS

Az építés során az anyagszállítás lehetőség szerint lakott területen kívül történjen, a környezet legkisebb zavarásával. Amennyiben depóniák kialakítására kerül sor, úgy azok kiporzás elleni védelméről rendszeres időközönkénti locsolással gondoskodni kell.

Az építés során, szabadtéren alapanyagok illetve késztermékek csak diffúz légszennyezést nem okozó, és csak a talajt, illetve a talajvizet nem szennyező módon tárolhatók. Természetes vízfolyásba szennyezőanyag nem kerülhet. A dolgozók részére hordozható illemhelyet kell telepíteni.

Tűz- és robbanásveszélyes anyagok (üzemanyag, stb.) csak a tűzrendészeti szabályok, az 54/2014. (XII. 5.) BM rendelete az Országos Tűzvédelmi Szabályzatról (OTSZ) című rendelet betartásával tárolhatók.

A tervezett közlekedési létesítmények kivitelezése során az előkészítő munkákhoz (pl. terep előkészítése, növényzetirtás, földmunkák), valamint az útpályák burkolatának kialakításához és az építési-szerelési tevékenységhez kapcsolódóan keletkeznek hulladékok. A hulladékok keletkezése várható mennyiségük és kezelhetőségük folytán elviselhető hatással jár. A kivitelezés földmunkákkal, járművek és munkagépek közlekedésével, tereprendezési és forgalomtechnikai elemek elhelyezésével, aszfaltozási, betonozási, és építés-szerelési munkákkal jár együtt.

A hulladék mennyiségének jelentős része az építés előkészítő, bontási munkák során keletkezik, elsősorban az érintett területről eltávolított növényzet és fedőréteg teszi ki, másodsorban kevert építkezési és bontási hulladékok. Az építés előkészítése során szennyezett talaj és elhagyott hulladék elszállítására várhatóan nem lesz szükség.

A létesítmények telepítésére tervezett területén, a területbejárás során elhagyott hulladékkal illegális hulladéklerakással nem találkoztunk, hulladékkal való feltöltésről nincs tudomásunk, valamint olyan talajszennyezésről sem, melynek következtében a kitermelés után a föld hulladéknak minősülne, illetve a talaj cseréjére lenne szükség. A beruházás területén aktív vagy passzív múltbéli, illetve jelenlegi szennyező forrásról nincs tudomásunk, ezért az építés alatt veszélyes anyagokat tartalmazó földdel (17 05 03\*) nem kell számolni. A tervezett létesítmény hulladéklerakót közvetlenül nem érint.

Az építési-szerelési munkák során keletkező hulladékok nagy része kommunális hulladék és kommunális hulladékokkal együtt kezelhető hulladék (építési anyagok, szerelési anyagok, nem szennyezett csomagolóanyagok, földanyag), illetve újrahasznosítható másodnyersanyag (fémhulladék). A tapasztalatok alapján az összes hulladékmennyiség kis része minősül veszélyes hulladéknak (korróziógátló, tisztító, zsírtalanító vegyszerek, kenőanyagok, festék-hulladékok, olajszármazékokkal szennyezett csomagolóanyagok).

### **Nem veszélyes hulladékok:**

A létesítés, illetve a kapcsolódó építési-bontási tevékenység során esetlegesen keletkező nem veszélyes hulladékok fajtáit az EWC kódok feltüntetésével a következő táblázat tartalmazza.

Az építés során esetlegesen keletkező nem veszélyes hulladékok:

Technológia / tevékenység	Hulladék típusa	EWC kód
Előkészítési munkák	Föld és kövek	17 05 04
	Kivágásra kerülő bozót és cserje (biológiailag lebomló hulladék)	20 02 01
Építési tevékenység	Vegyés építési és bontási hulladék	17 09 04
	Fa	17 02 01
	Műanyag	17 02 03
	Betontörmelék	17 01 01
	Hegesztési hulladékok	12 01 13
	Bevonatok (festékek, lakkok és zománcok), felhasználásából származó hulladékok	08 01
	Bitumen	05 01 17
	Föld és kövek	17 05 04
Munkagépek üzemeltetése, karbantartása, szerelési munkák	Papír és kartoncsomagolási hulladékok	15 01 01
	Műanyag csomagolási hulladékok	15 01 02
	Textil csomagolási hulladékok	15 01 09
	Abszorbensek, szűrőanyagok, törölkendők, védőruházat, melyek különböznek a 15 02 02-től	15 02 03
Emberi munkaerő	Kommunális hulladék	20 03 01

A vonatkozó jogszabályi kötelezettség értelmében a hulladékok elhelyezésénél előnyben kell részesíteni az **újrahasznosítási** lehetőséget. Ennek érdekében a kivitelezés során keletkező hulladékokat fajtánként elkülönítetten kell gyűjteni és szállításra alkalmas konténerekben tárolni. A biológiailag lebomló hulladékoknak lehetőség szerint komposztálásra kell kerülniük, a csomagolóanyagok szelektív gyűjtését és kezelését biztosítani kell. A kommunális szennyvíz jellegű hulladékot a legközelebbi szennyvízleürítő helyen kell elhelyezni (a kivitelezés során ezt szervezett szolgáltatás keretében kell megoldani).

A kommunális hulladékok elszállítását a térség települési kommunális hulladéklerakójába a keletkezés ütemének megfelelő gyakorisággal célszerű elszállítani. A felvonulási területen keletkező ipari, nem veszélyes hulladékokat a legközelebbi, a hulladék jellegének megfelelő, lerakóba kell szállítani. Az építés befejeztével az építési területet – beleértve az ideiglenesen használt területeket is – meg kell tisztítani a hulladékoktól, építési törmelékektől, felesleges építési anyagoktól, és el kell szállíttatni azokat.

### **Veszélyes hulladékok:**

A létesítés, illetve a kapcsolódó építési-bontási tevékenység során esetlegesen keletkező veszélyes hulladék típusát az EWC kódok feltüntetésével a következő táblázat tartalmazza.

Az építés során esetlegesen keletkező veszélyes hulladékok:

Technológia / tevékenység	Hulladék típusa	EWC kód
---------------------------	-----------------	---------

Építési tevékenység	Veszélyes anyagokat tartalmazó vagy azzal szennyezett üveg, fa, műanyag	17 02 04*
	Veszélyes anyagokkal szennyezett fémhulladékok	17 04 09*
	Festékek és lakkok eltávolításából származó, szerves oldószereket vagy egyéb veszélyes anyagokat tartalmazó hulladékok	08 01 17*
	Veszélyes anyagokat tartalmazó föld és kövek	17 05 03*
Munkagépek üzemeltetése, karbantartása	Motor-, hajtómű és kenőolajok (klór vegyületeket nem tartalmazó ásványolaj alapú)	13 02 05*
	Dízelolaj	13 07 01*
	Veszélyes anyagot maradékként tartalmazó vagy azokkal szennyezett csomagolási hulladékok	15 01 10*
	Veszélyes anyagokkal szennyezett adszorbensek, törlőkendők, védőruházat	15 02 02*
	Veszélyes anyagokat tartalmazó fagyálló folyadékok	16 01 14*
	Akkumulátor (ólomakkumulátorok)	16 06 01*

Ezen anyagok mennyisége csekély, a felsoroltak egy része várhatóan nem is keletkezik a tervezett tevékenység során. A beruházás jelen fázisában előre nem becsülhető mennyiség.

**Az építési munkálatokkal összefüggésben az elérhető legjobb technika alkalmazásával csak kis mennyiségű veszélyes hulladék keletkezhet, melynek pontos mennyisége, minősége előre nem becsülhető. A keletkező veszélyes hulladékok dokumentálását, bejelentését a mindenkori hatályos vonatkozó jogszabályok előírásainak megfelelően kell végezni. A veszélyes hulladékokat csak engedéllyel rendelkező szállítónak lehet átadni.**

#### **Vonatkozó jogszabályok, további köteleességek:**

- 2000. évi XLIII. törvény a hulladékgazdálkodásról.
- 164/2003. (X. 18.) Korm. rendelet a hulladékokkal kapcsolatos nyilvántartási és adatszolgáltatási kötelezettségekről.
- 16/2001. (VII. 18.) KöM rendelet a hulladékok jegyzékéről.
- 45/2004. (VII. 26.) BM-KvVM együttes rendelet az építési és bontási hulladék kezelésének részletes szabályairól.
- 213/2001. (XI. 14.) Korm. rendelet a települési hulladékokkal kapcsolatos tevékenységek végzésének feltételeiről.
- 94/2002. (V. 5.) Korm. rendelet a csomagolásról és a csomagolási hulladékról.
- 98/2001. (VI. 15.) Korm. rendelet a veszélyes hulladékkal kapcsolatos tevékenységek végzésének feltételeiről.
- 4/2001. (II. 23.) KöM rendelet a hulladékolajok kezelésének részletes szabályairól.
- 21/2008. (VIII. 30.) KvVM rendelet az elemek és akkumulátorok, illetve hulladékaik kezeléséről.
- 23/2003. (XII. 29.) KvVM rendelet a biohulladék kezeléséről és a komposztálás műszaki követelményeiről.

**A környezeti kockázat elkerülése érdekében az építés során keletkező (veszélyes és nem veszélyes) hulladékok gyűjtése, tárolása, elszállítása, ártalmatlanítása a vonatkozó jogszabályoknak megfelelően kell, hogy történjen, így a környezetre káros hatás elkerülhető.**

A keletkező építési-bontási hulladékok gyűjtésére kijelölt helyszín a kivitelező építési felvonulási területe. A beruházás tervezési szakaszában a felvonulási terület nem jelölhető ki, ezt a nyertes vállalkozó Organizációs terv készítésével és annak birtokában a területek tulajdonosaival köthető megállapodások és területhasználati díjak ismeretében határozhatja meg és hagyhatja jóvá az érintett hatóságokkal.

A keletkező építési-bontási hulladékokat a helyszínen szelektíven kell gyűjteni! Hulladéklerakóba TILOS olyan hulladékot átadni lerakás céljából, amely nem vegyes építési-bontási hulladéknak minősül. Vegyes építési-bontási hulladéknak csak olyan hulladék nevesíthető, amely „a hulladékok jegyzékéről” szóló 16/2001. (VII.18.) KöM rendelet 17-es EWC főcsoportjába másként nem sorolható be. Építési-bontási hulladékot szándékosan összekeverni, vagy összekeverve gyűjteni csak azért, hogy az hulladéklerakóba vegyes építési-bontási hulladékként lerakható legyen, szigorúan TILOS!

Az emberi munkaerőtől származó kommunális hulladékok mennyisége jelentősen függ a kivitelezést végző vállalat alkalmazottainak számától, az alvállalkozók és azok alkalmazottainak számától, a kivitelezést végző vállalatok székhelyének az építés helyszínétől számított távolságától, stb., amely körülmények jelenleg nem tárhatók fel. A munkagépek üzemeltetése, karbantartása, szerelési munkái során keletkező hulladékok mennyisége jelentősen függ a munkába állított géppark átlagos korától, a munkagépek műszaki állapotától és az építőgépek számától, stb. melyek a projekt jelen állapotában nem becsülhetők előre.

Ezen előre nem kalkulálható hulladék mennyiségek dokumentálását a kivitelezés időszakában kell elvégezni és bizonylatolni, mely a kivitelezés fővállalkozójának feladata. **Az építési-szerelési tevékenység során keletkező veszélyes és nem veszélyes hulladékokról jegyzéket kell vezetni.**

Rendeleti előírás szerint az építető az építési engedély megszerzéséhez építési-, illetve bontási hulladék tervlapokat köteles benyújtani, az átadás-átvételi szakaszban pedig e hulladékokról nyilvántartási lapokat összeállítani. A hulladék nyilvántartó lapot, valamint a hulladékot kezelő átvételi igazolását az építető a használatbavételi engedély-kérelemmel köteles az építésügyi hatóságnak benyújtani.

**Az építkezés befejezése után építési törmelék, bontott anyag, és egyéb hulladék az építkezés területén – beleértve az ideiglenesen használt területeket is – nem maradhat. Az újrahasznosítható anyagot, illetve a veszélyes hulladékot engedéllyel rendelkező lerakóhelyen kell elhelyezni.**

## **24. BALESET- ÉS MUNKAVÉDELEM**

Az érvényben lévő munkavédelmi és baleset-megelőzési, tűzvédelmi előírásokat szigorúan be kell tartani. Az építés során a vonatkozó tervben foglalt szakági követelményeket, tűz- és

baleset-megelőzési előírásokat a kivitelező köteles betartani. A betartandó munkavédelmi előírásokat a dolgozókkal ismertetni kell.

A kivitelezést csak az adott munkára felkészült vállalat végezheti, megfelelő szakképzettséggel rendelkező dolgozókkal. Az építő vállalat a saját hatáskörében kialakított általános munkavédelmi és balesetelhárítási előírásokat betartani köteles.

A használat, illetve az üzemeltetés idejére érvényes munkavédelmi (biztonságtechnikai és egészségvédelmi) intézkedésekről az üzemeltető a Munkavédelmi Szabályzatban (MVSZ-ben) rendelkezik.

Az építés során a közúti közlekedés szabályait (KRESZ), „A közutakon végzett munkák elkorlátozási és forgalombiztonsági követelményei” **MSZ 07-3608-1991** és „A közúti úteltárás, elkorlátozás és forgalomterelés elemei” **MSZ 20190-1988** szabványok előírásait be kell tartani.

A munkaterületet úgy kell előjelezni és megvilágítani, hogy a rossz látási viszonyok között és éjszaka is látható legyen. A földmű építéskor annak folyamatos víztelenítéséről gondoskodni kell, az állékonysági problémák elkerülése végett. A munkaterületen hagyott gépi berendezéseket, csöveket elmozdulás ellen biztonságosan rögzíteni kell.

Az építés során az érvényben lévő munkavédelmi és balesetelhárítási óvórendszabályokat a leghigorúbban be kell tartani.

### Vonatkozó jogszabályok:

Ez a tervdokumentáció:

- A munkavédelemről szóló többször módosított **1993. évi XCIII. törvény**
- Az építőipari kivitelezési tevékenységről szóló **191/2009. (IX. 15.) Korm. rendelet** szerint készült, figyelembe véve az érvényes egészségügyi és munkavégzés biztonságát szolgáló szabályokat, szociális előírásokat és különleges kivitelezési technológiákat, úgy, mint többek között:
  - 5/1993. (XII. 26.) MüM rendelet, a munkavédelemről szóló 1993. évi XCIII. törvény végrehajtásáról
  - 354/2009. (XII. 30.) Korm. rendelet a munkabiztonsági szakértői tevékenységről
  - 33/1998. (VI. 24.) NM rendelet a munkaköri, szakmai, illetve személyi higiénés alkalmasság orvosi vizsgálatáról és véleményezéséről
  - 50/1999. (XI. 3.) EüM rendelet a képernyő előtti munkavégzés minimális egészségügyi és biztonsági követelményeiről
  - 3/2002. (II. 8.) SzCsM-EüM együttes rendelet a munkahelyek munkavédelmi követelményeinek minimális szintjéről szóló
  - 4/2002. (II. 20.) SzCsM-EüM együttes rendelet az építési munkahelyeken és az építési folyamatok során megvalósítandó minimális munkavédelmi követelményekről
  - 65/1999. (XII. 22.) EüM rendelet a munkavállalók munkahelyen történő egyéni védőeszköz használatának minimális biztonsági és egészségvédelmi követelményeiről
  - 18/2008. (XII. 3.) SZMM rendelet az egyéni védőeszközök követelményeiről és megfelelőségének tanúsításáról
  - 2/1998. (I. 16.) MüM rendelet a munkahelyen alkalmazandó biztonsági és egészségvédelmi jelzésekről szóló

- 14/2004. (IV. 19.) FMM rendelet a munkaeszközök és használatuk biztonsági és egészségügyi követelményeinek minimális szintjéről
- 16/2008. (VIII.30) NFGM rendelet a gépek biztonsági követelményeiről és megfelelőségének tanúsításáról
- 225/2015. (VIII. 7.) Korm. rendelet a veszélyes hulladékkal kapcsolatos egyes tevékenységek részletes szabályairól
- 41/2000. (XII. 20.) EüM-KöM együttes rendelet az egyes veszélyes anyagokkal, illetve veszélyes készítményekkel kapcsolatos egyes tevékenységek korlátozásáról
- 44/2000. (XII. 27.) EüM rendelet a veszélyes anyagokkal és a veszélyes készítményekkel kapcsolatos egyes eljárások, illetve tevékenységek részletes szabályairól
- 18/2006. (I. 26.) Korm. rendelet a veszélyes anyagokkal kapcsolatos súlyos balesetek elleni védekezésről
- 2000. évi XXV. törvény a kémiai biztonságról
- 54/2014. (XII. 5.) BM rendelettel kiadott Országos Tűzvédelmi Szabályzat
- 143/2004. (XII. 22.) GKM rendelet a Hegesztési Biztonsági Szabályzat kiadásáról
- 1993. évi XLVIII. Törvény a bányászatról és a gázelosztó vezeték biztonsági övezetében végzett munkára vonatkozó előírásokról, és annak végrehajtásáról szóló 203/1998. (XII. 19.) Korm. rendelet
- 2/2013. (I. 22.) NGM rendelet a villamosművek, valamint a termelői, magán- és közvetlen vezetékek biztonsági övezetéről
- 21/2002. (IV. 25.) KöViM rendelet a víziközművek üzemeltetéséről
- 80/1999. (VI. 11.) Korm. rendelet a telepengedély alapján gyakorolható ipari és szolgáltató tevékenységekről, valamint a telepengedélyezés rendjéről
- 25/1998. (XII. 27.) EüM rendelet az elsősorban hátsérülések kockázatával járó kézi tehermozgatás minimális egészségi és biztonsági követelményeiről
- 47/1999. (VIII. 4.) GM rendelet az Emelőgép Biztonsági Szabályzat kiadásáról
- 22/2005. (VI. 24.) EüM rendelet a rezgésexpoziciónak kitett munkavállalókra vonatkozó minimális egészségi és munkabiztonsági követelményekről
- 66/2005. (XII. 22.) EüM rendelet a munkavállalókat érő zajexpozicióra vonatkozó minimális egészségi és biztonsági követelményekről
- 93/2007 (XII. 18.) KvVM rendelet a zajkibocsátási határértékek megállapításának, valamint a zaj- és rezgés-kibocsátás ellenőrzésének módjáról
- 284/2007. (X. 29.) Korm. rendelet a környezeti zaj és rezgés elleni védelem egyes szabályairól
- 27/2008. (XII. 3.) KvVM-EüM együttes rendelet, a környezeti zaj- és rezgésterhelési határértékek megállapításáról
- 1988. évi I. törvény a közúti közlekedésről, és annak végrehajtásáról szóló 30/1988. (IV. 21.) MT rendelet
- 253/1997. (XII. 20.) Korm. rendelet Az országos településrendezési és építési követelményekről
- 191/2009. (IX. 15.) Korm. rendelet az építőipari kivitelezési tevékenységről, az építési naplóról és a kivitelezési dokumentáció tartalmáról

melyek betartásáról a kivitelező köteles gondoskodni.

Felhívjuk a figyelmet az **e-UT 04.05.14 sz. „Közutakon folyó munkák elkorlátozása és ideiglenes forgalomszabályozása”** című Útügyi Műszaki Előírás utasításainak figyelembevételére, illetve betartására.

A tervezés a közúti közlekedés szabályairól (KRESZ) szóló – többször módosított – **1/1975. (II. 5.) KPM-BM együttes rendelet**, továbbá az utak építésének, forgalomba helyezésének és megszüntetésének engedélyezéséről szóló **93/2012. (V. 10.) kormány rendelet**, az utak forgalomszabályozásáról és a közúti jelzések elhelyezéséről szóló – többször módosított – **20/1984. (XII. 21.) KM rendelet** figyelembevételével készült, ezek betartásáról a kivitelező köteles gondoskodni.

**Munkaterületen a munkavédelemről szóló 1993. évi XCIII. törvényben (továbbiakban Mvt.), valamint az építési munkahelyeken és az építési folyamatok során megvalósítandó minimális munkavédelmi követelményekről szóló 4/2002. (II. 20.) SzCsM-EüM együttes rendeletben foglaltak betartása kötelező!**

Az Mvt. 54. §-ának (1) bekezdésében meghatározott általános és a 49. §-ának (1) bekezdésében leírt személyi feltételek mellett különösen meg kell valósítani az alábbiakat:

- az építési munkahelyen rendet és tisztaságot kell tartani;
- a munkavégzés helyének meghatározásakor figyelembe kell venni annak elérhetőségét, meg kell határozni a közlekedési utakat vagy a közlekedési zónákat;
- meg kell határozni a munkahelyek kémiai biztonságával összefüggő szabályokat, ideértve a veszélyes anyagok és készítmények, a foglalkozási eredetű rákkeltők egészségkárosító hatásának megelőzésére vonatkozó előírásokat is;
- gondoskodni kell a karbantartásról, az üzemeltetést megelőző ellenőrzésről, az eszközök és berendezések rendszeres ellenőrzéséről, a meghibásodások elhárításáról;
- az anyagok tárolási területeit el kell határolni, el kell választani, biztosítani kell szabályos tárolásukat, különös tekintettel a veszélyes anyagokra és készítményekre;
- meg kell határozni a veszélyes anyagok, készítmények és veszélyes hulladékok kezelési és eltávolítási szabályait;
- meg kell állapítani az ipari és kommunális hulladékok, valamint az építési törmelék tárolásának, elszállításának a szabályait;
- rendszeresen át kell tekinteni a munkafolyamatok, illetve munkaszakaszok tervezett elvégzési idejét és módját, az organizációs tervet szükség szerint módosítani kell a munkák előrehaladásához, illetve a körülmények változásához igazodva;

biztosítani kell az együttműködést a munkáltatók és az önálló vállalkozók között az építési munkahely és a környezetében lévő ipari tevékenységek kölcsönhatásainak figyelembevételével.

## **25. TŰZ- ÉS KATASZTRÓFAVÉDELEM**

A tervezés során az **54/2014. (XII. 5.) BM rendelete** az Országos Tűzvédelmi Szabályzatról (OTSZ) című rendelet előírásait betartottuk, és azt a kivitelezés során is be kell tartani. A rendelet 8. §-a szerint „a tűzvédelmi követelményeket az anyagok tűzveszélyességi osztálya, a



kockázati egység kockázati osztálya, az épület, az önálló épületrész és a speciális építmény mértékadó kockázati osztálya alapján kell megállapítani”. Speciális építmény az értelmező rendelkezés alapján „... a közúti alagút, a gyalogos aluljáró, a felszín alatti vasútvonal, a kilátó, a ponyvaszerkezetű, az állvány jellegű és szín építmény.”. A 9. § (3) b) pontja alapján a felhasznált anyagok nem tűzveszélyes osztályba tartoznak. A 12. § (1) pontja alapján a létesítmény NAK (nagyon alacsony kockázati) osztályba tartozik, a létesítményhez tűzvédelmi osztály nem rendelhető, további tűzvédelmi vonatkozása így nincs. Tűz- és robbanásveszélyes anyagok (üzemanyag, stb.) csak a tűzrendészeti szabályok, az OTSZ betartásával tárolhatók. A figyelembe vehető mértékadó tűzoltó szerek és katasztrófa védelmi járművek tengelyterhelését a pályaszerkezet elviseli.

A tervezett közút helyszínrajzi geometriája alkalmas a katasztrófavédelmi járművek közlekedésére.

**A tervezett közúti közlekedési létesítmények a közforgalmú gépjármű közlekedés számára megnyitottak lesznek, gépjárművek elől elzárt útszakasz nem létesül.** A meglévő felvonulási útvonalak tehát nem változnak.

A tervezett létesítmények környezetében nagyrészt lakóépületek találhatóak.

**A tervezett építési beavatkozás meglévő tűzcsapot nem érint, új tűzcsap kiépítésére nem kerül sor.**

## 26. ÉRINTETT ÉPÜLETEK ÉS EGYÉB ÉPÍTMÉNYEK

A tervezett közlekedési létesítmények megvalósítása során épület illetve egyéb építmény **nem érintett.**

A sűrűn beépített városi környezet következtében a tervezési terület környezetében találhatóak épületek, főleg lakóépületek. **Javasolt a kivitelezés megkezdése előtt a környező épületekről fényképes és videós állapotfelvételt készíteni,** hogy az építéssel összefüggésbe hozható esetleges károk, vagy sérülések visszakövethetőek legyenek.

## 27. TERÜLET IGÉNYBEVÉTEL

A tervezett közlekedési létesítmények létesítésével érintett területek:

Helyrajzi szám	Megnevezés	Tulajdonos; kezelő	Művelési ág	Egyéb megjegyzés
3861	Mátyás király utca	Gyál Város Önkormányzata	kivett közút	-
424	Mátyás király utca	Gyál Város Önkormányzata	kivett közút	-
439/1	Mátyás király utca	Gyál Város Önkormányzata	kivett közút	-
569	Pesti út	Gyál Város Önkormányzata	kivett közút	-

A tervezett építési beavatkozások közterületen (önkormányzati tulajdonú területeken) valósulnak meg, **kisajátításra nincs szükség.**

## 28. SZABÁLYOZÁSI TERVNEK VALÓ MEGFELELŐSÉG

A tervezett létesítmény **megfelel a város szabályozási tervének**, mivel az érintett területek közlekedési területként vannak nyilvántartva.

## 29. KEZELŐI LEHATÁROLÁS, ÜZEMELTETÉS

A tervezett létesítményhez **nem készült kezelői lehatárolási helyszínrajz**, mivel azt hozzájárulásában a közútkezelő nem kérte, és a hatóság sem, mivel a terv nem engedélyköteles. A kezelői lehatárolási terv ez a fejezet.

A vonatkozó jogszabályok szerint az utcák egészét a helyi önkormányzat kezeli. Helyi rendeletben a burkolatszélről / szegélytől a telekhatárig az üzemeltetést (hóeltakarítás, fűnyírás, lombseprést, stb.) továbbháríthatja a szomszédos ingatlan tulajdonosokra.

A tervezett sebességszabályozó küszöbök, és úttartozékok kezelője az Önkormányzat lesz.

## 30. EGYÉB FONTOS

- Az építés során az egyes munkafolyamatokra, illetve anyagokra vonatkozó tűz-, munka- és balesetvédelmi előírások betartása kötelező.
- A gyártók termékeire vonatkozó, és építéstechnológiai előírásait be kell tartani.
- A közmű helyszínrajzot az e-közmű rendszerből lekért közmű üzemeltetők adatszolgáltatásai alapján készítettük el, amelyet a kivitelezés megkezdése előtt pontosítani kell.
- A kivitelezés során szükség szerint, és a közműkezelői hozzájárulásokban foglaltak szerint közműszolgáltatói szakfelügyeletet kell kérni.
- A közmű üzemeltetői nyilatkozatok / a hiteles **e-közmű nyilatkozat a tervdokumentáció digitális mellékletét képezik**, az azokban foglaltak betartása kötelező!
- A **közútkezelői nyilatkozatok a tervdokumentáció digitális mellékletét képezik**, az azokban foglaltak betartása kötelező!
- A kivitelezés során tervezői művezetést javaslunk. A tervtől csak a tervező hozzájárulásával lehet eltérni.

## 31. VONATKOZÓ FONTOSABB RENDELETEK, ELŐÍRÁSOK

- e-UT 03.01.11 sz. „Közutak tervezése (KTSZ)”
- e-UT 03.02.12 sz. „Közúti forgalom csillapítása (A KTSZ kiegészítése)”
- e-UT 03.07.24 sz. „A közúti közösségi közlekedés (tömegközlekedés) pályáinak, utas- és járműforgalmi létesítményeinek tervezése (A KTSZ kiegészítése)”
- e-UT 03.04.13-2019 sz. „Kerékpározható közutak tervezése”
- e-UT 03.07.25-2022 sz. „A gyalogosközlekedés közforgalmi létesítményeinek tervezése”
- e-UT 03.05.11 sz. „Mozgáskorlátozottak közlekedését segítő közúti létesítmények kialakítása (Tervezési Útmutató)”
- e-UT 03.07.12 sz. „Közutak víztelenítésének tervezése”
- e-UT 06.02.11 sz. „Utak és autópályák létesítésének általános geotechnikai szabályai”

- e-UT 06.03.13 sz. „Aszfaltburkolatú útpályaszerkezetek méretezése és megerősítése”
- e-UT 06.03.21-2021 sz. „Útpályaszerkezetek aszfaltburkolati rétegeinek követelményei”
- e-UT 06.03.43-2022 sz. „Kiselemes burkolatok”
- e-UT 06.03.12 sz. „Kisforgalmú utak pályaszerkezetének méretezése”
- e-UT 06.03.11 sz. „Kerékpárutak, gyalogutak és járdák pályaszerkezete”
- e-UT 04.03.12-2022 sz. „Útburkolati jelek és jelzőtestek tervezése és alkalmazása”
- 11/2001. (III. 13.) KöViM rendelet „az útburkolati jelek tervezési és létesítési előírásairól”
- e-UT 04.00.12 sz. „Közúti jelzőtáblák. A közúti jelzőtáblák megtervezésének, alkalmazásának és elhelyezésének követelményei”
- e-UT 04.02.11 sz. „Közúti jelzőtáblák. A jelzőtáblák megtervezése, alkalmazása és elhelyezése”
- e-UT 04.02.12 sz. „Közúti jelzőtáblák. A feliratok betűi, számjegyei és írásjelei”
- e-UT 04.02.26 sz. „Közúti jelzőtáblák. Kiegészítő jelzőtáblák és jelképek”
- 4/2001. (I. 31.) KöViM rendelet „a közúti jelzőtáblák méreteiről és műszaki követelményeiről”
- 83/2004. (VI. 4.) GKM rendelet „a közúti jelzőtáblák megtervezésének, alkalmazásának és elhelyezésének követelményeiről”
- 20/1984. (XII. 21.) KM rendelet „az utak forgalomszabályozásáról és a közúti jelzések elhelyezéséről”.
- 3/2001. KöViM rendelet „a közutakon végzett munkák elkorlátozási és forgalombiztonsági követelményeiről”
- 1/1975. (II. 5.) KPM-BM együttes rendelet „a közúti közlekedés szabályairól (KRESZ)”
- 1988. évi I. törvény „a közúti közlekedésről”
- 1995. évi LIII. törvény „a környezet védelmének általános szabályairól”
- 1996. évi LIII. törvény „a természet védelméről”
- 346/2008 (XII. 30.) Korm. rendelet „a fás szárú növények védelméről”

## 32. ÉRINTETTEK JEGYZÉKE

### **Beruházó (építtető):**

- Gyál Város Önkormányzata 2360 Gyál, Körösi út 112-114.

### **Megbízó:**

- Gyál Város Önkormányzata 2360 Gyál, Körösi út 112-114.

### **Terület tulajdonosok, vagyonkezelők:**

- Gyál Város Önkormányzata 2360 Gyál, Körösi út 112-114.

### **Közútkezelők:**

- Gyál Város Önkormányzata 2360 Gyál, Körösi út 112-114.

### **Járatüzemeltetők:**

- Budapest Közlekedési Zrt. (BKV Zrt.) 1980 Budapest, Akácfa utca 15.

**Közmű üzemeltetők:**

- Dél-Pest Megyei Víziközmű Szolgáltató Zrt. 2360 Gyál, Körösi út 190.
- OPUS TIGÁZ Földgázelosztó Zrt. 4200 Hajdúszoboszló, Rákóczi utca 184.
- ELMŰ Hálózati Kft. 1132 Budapest, Váci út 72-74.
- Vodafone Magyarország Távközlési Zrt. 1112 Budapest, Boldizsár utca 2.
- DIGI Távközlési és Szolgáltató Kft. 1013 Budapest, Krisztina körút 39.
- Magyar Telekom Nyrt. 1097 Budapest, Könyves Kálmán körút 36.

**Tervező:**

- TANDEM Mérnökiroda Kft. 2000 Szentendre, Ady Endre út 22. I/7.

**33. EGYEZTETÉSEK**

A tervezés ideje alatt folyamatos kapcsolattartás folyt a T. Megrendelő képviselőivel.  
2024.01.18-án lakossági fórumon bemutatta a tervező a tervet az érdeklődőknek.



I. BONTÁSI ÉS ÉPÍTÉSELŐKÉSZÍTŐ MUNKÁK				
Tétel	Mennyiség	Egységár	Nettó össz. költség (Ft)	
1	Meglévő aszfalt burkolat vágása 40 mm vtg.-ban (meglévő koprétegehez csatlakozásnál)	24,0 m	400 Ft/ m	9 600 Ft
2	Meglévő hidraulikus kötőanyagú burkolatalap vágása 150 mm vtg.-ban (tervezett szilvesztett szecselvek mentén)	48,0 m	1 500 Ft/ m	72 000 Ft
3	Meglévő aszfalt burkolat marása 40 mm vtg.-ban (meglévő koprétegehez csatlakozásnál)	4,8 m <sup>2</sup>	2 000 Ft/ m <sup>2</sup>	9 600 Ft
4	Meglévő aszfalt burkolat marása 80-110 (től. 85) mm vtg.-ban (tervezett szilvesztett szecselv és térköz területén)	43,2 m <sup>2</sup>	4 000 Ft/ m <sup>2</sup>	172 800 Ft
5	Bontásból származó aszfalt törmelék elszállítása engedéllyel rendelkező lerakóhelyre (fellazalással)	5,2 m <sup>3</sup>	8 000 Ft/ m <sup>3</sup>	41 731 Ft
6	Meglévő burkolat alépitményinek elbontása 150 mm vtg.-ban (tervezett szilvesztett szecselvek helyén)	1,6 m <sup>3</sup>	9 000 Ft/ m <sup>3</sup>	14 580 Ft
7	Bontásból származó alépitményi törmelék elszállítása engedéllyel rendelkező lerakóhelyre (fellazalással)	2,2 m <sup>3</sup>	8 000 Ft/ m <sup>3</sup>	17 496 Ft
<b>Összesen:</b>			<b>337 807 Ft</b>	
II. ALEPÍTMENYI MUNKÁK				
Tétel	Mennyiség	Egységár	Nettó össz. költség (Ft)	
1	Földműtűkő kiemelése, I-III. fejtési osztályú talajba (szegélynél az elbontott burkolat alól; árokcszelvény kialakítása)	2,2 m <sup>3</sup>	2 500 Ft/ m <sup>3</sup>	5 400 Ft
2	Földműtűkő kiemeléséből kitermelt földanyag elszállítása, szállítóeszközre fel- lerakással, engedéllyel rendelkező lerakóhelyre (fellazalással)	2,9 m <sup>3</sup>	8 000 Ft/ m <sup>3</sup>	23 328 Ft
3	Földműtűkő készítése kis (<0,75 m szélesség) felületen (tervezett szilvesztett szecselvek helyén)	10,8 m <sup>2</sup>	800 Ft/ m <sup>2</sup>	8 640 Ft
4	Földműtűkő tömörítése kis felületen, 30 cm vastagságban, Tr <sub>1</sub> =92% tömörségi fokra	3,2 m <sup>3</sup>	600 Ft/ m <sup>3</sup>	1 944 Ft
5	200 mm vtg. fagyálló szemeses talajjavító/fagyvédő réteg terítése	1,1 m <sup>3</sup>	12 000 Ft/ m <sup>3</sup>	12 960 Ft
6	200 mm vtg. fagyálló szemeses talajjavító/fagyvédő réteg tömörítése, Tr <sub>1</sub> =96% tömörségi fokra	1,4 m <sup>3</sup>	2 000 Ft/ m <sup>3</sup>	2 160 Ft
7	Szilvesztett szegély építése, 400x200x150 mm méretű előregyártott beton szegélyekből, C20/25-32-F1 minőségi monolit beton alapszerendával	24,0 m	9 000 Ft/ m	216 000 Ft
<b>Összesen:</b>			<b>270 432 Ft</b>	

III. FELEPÍTÉSI MUNKÁK				
Tétel	Mennyiség	Egységár	Nettó össz. költség (Ft)	
1	40 mm vtg. AC 11 kopó (F) jelű aszfaltbeton kopóréteg készítése, B 50/70 normál (útépítési bitumennel) (meglévő útbarkolat és szegély csatlakozás)	0,2 m <sup>3</sup>	160 000 Ft/ m <sup>3</sup>	30 720 Ft
2	Bitumenes lézágkitöltő szalag, a megvígott aszfalt kopóréteg függőleges felületére ragasztással	24,0 m	1 200 Ft/ m	28 800 Ft
3	30-100 mm vtg. vízártó köblányagú ágyazó és profil megadó Ø 16 kavicsos homok terítése és a friss ágyazat tömörítése a betonekő csatlakozási elhelyezésnél	1,2 m <sup>3</sup>	150 000 Ft/ m <sup>3</sup>	183 750 Ft
4	80 mm vtg. sírgna színi, egyenes szélű, halozálka kötésben rakott, előregyártott betonelemes térkő burkolat készítése, vízártó kötőanyagú homok beszórással	36,4 m <sup>2</sup>	12 000 Ft/ m <sup>2</sup>	436 800 Ft
<b>Összesen:</b>			<b>680 070 Ft</b>	

IV. VIZÉPÍTÉSI MUNKÁK				
Tétel	Mennyiség	Egységár	Nettó össz. költség (Ft)	
1	Meglévő árokcsévény korrekciója profiljavítással, átl. 0,3 m <sup>3</sup> /m földkiemeléssel, I-III. fejtési osztályú talajba	6,3 m <sup>3</sup>	2 000 Ft/ m <sup>3</sup>	12 600 Ft
2	Moderált kitermelt földanyag (viszonylathoz alkalmatlan) elszállítás, szállításközzé fel-/berakással, engedélyvel rendelkező lerakóhelyre (felfaragással)	8,5 m <sup>3</sup>	8 000 Ft/ m <sup>3</sup>	68 040 Ft
<b>Összesen:</b>			<b>80 640 Ft</b>	

V. FORGALOMTECHNIKAI MUNKÁK				
Tétel	Mennyiség	Egységár	Nettó össz. költség (Ft)	
1	Közúti jelzőtábla oszlop elhelyezése monolit betonútból alapozással, földkiemeléssel szűk területen	3,0 db	37 000 Ft/ db	111 000 Ft
2	Közúti jelzőtábla áthelyezése, oszlop nélkül	2,0 db	3 000 Ft/ db	6 000 Ft
3	Közúti jelzőtábla leszerelése és elszállítása	2,0 db	2 000 Ft/ db	4 000 Ft
4	600 mm átmérőjű, kör alakú jelzőtábla elhelyezése oszlopra bilincsekkel, EG fóliázással (korlátozás táblák)	5,0 db	15 000 Ft/ db	75 000 Ft
5	600 mm befoglaló méretű, háromszög alakú jelzőtábla elhelyezése oszlopra bilincsekkel, EG fóliázással (veszély jelző, és elsőbbségadás kötelező táblák)	13,0 db	12 000 Ft/ db	156 000 Ft
6	(600x75) (600x75) mm méretű, nyolcszög alakú jelzőtábla elhelyezése oszlopra bilincsekkel, HI fóliázással (FNS keretű STOP táblák)	4,0 db	22 500 Ft/ db	90 000 Ft
7	350x350 mm méretű, négyzet alakú, kiegészítő jelzőtábla elhelyezése oszlopra bilincsekkel, EG fóliázással	2,0 db	9 000 Ft/ db	18 000 Ft
8	350x175 mm méretű, téglalap alakú, kiegészítő jelzőtábla elhelyezése oszlopra bilincsekkel, EG fóliázással	2,0 db	7 500 Ft/ db	15 000 Ft
9	12 cm széles, fehér színű, folytonos, tartós termoplasztik burkolati jel felfestése géppel (záróvonal)	27,2 m <sup>2</sup>	11 000 Ft/ m <sup>2</sup>	299 640 Ft
10	12 cm széles, fehér színű, 2,0/4,0 m vonal/köz osztásközi, tartós termoplasztik burkolati jel felfestése géppel (közúti területvonal)	0,7 m <sup>2</sup>	11 000 Ft/ m <sup>2</sup>	7 920 Ft
11	12 cm széles, fehér színű, 1,5/1,5 m osztásközi, tartós termoplasztik burkolati jel felfestése géppel (átléphető záróvonal)	12,8 m <sup>2</sup>	11 000 Ft/ m <sup>2</sup>	140 580 Ft
12	3,0 m széles, fehér színű, 0,5/0,5 m osztásközi, tartós hidegplasztik burkolati jel felfestése kézzel (gyalogátkelőhely)	53,7 m <sup>2</sup>	12 000 Ft/ m <sup>2</sup>	643 800 Ft
13	50 cm széles, fehér színű, folytonos, tartós hidegplasztik burkolati jel felfestése kézzel (behajtójelző vonal)	3,0 m <sup>2</sup>	12 000 Ft/ m <sup>2</sup>	36 000 Ft
14	12 cm széles, sárga színű, 1,0/1,0 m osztásközi, tartós hidegplasztik burkolati jel felfestése géppel (különösen veszélyes terület határvonal)	2,3 m <sup>2</sup>	15 000 Ft/ m <sup>2</sup>	34 830 Ft
15	50 cm széles, sárga színű, folytonos, tartós hidegplasztik nem akusztikus burkolati jel felfestése kézzel (sárga harántjelzővonal)	27,6 m <sup>2</sup>	15 000 Ft/ m <sup>2</sup>	414 000 Ft
16	3,0 m magas, fehér színű, STOP felirat, tartós hidegplasztik burkolati jel felfestése kézzel (behajtójelző vonal előtt)	6,2 m <sup>2</sup>	12 000 Ft/ m <sup>2</sup>	74 400 Ft
17	1,5x6,0 m befoglaló méretű, fehér színű, "Vigyázz, egyéb veszély" piktogram, tartós hidegplasztik burkolati jel felfestése kézzel	4,4 m <sup>2</sup>	12 000 Ft/ m <sup>2</sup>	52 800 Ft
18	1,5x6,0 m befoglaló méretű, fehér színű, "30 km/h-s sebességkorlátozás" piktogram, tartós hidegplasztik burkolati jel felfestése kézzel	3,9 m <sup>2</sup>	12 000 Ft/ m <sup>2</sup>	46 800 Ft
19	12 cm széles vonalakból álló, sárga színű, különösen veszélyes terület, tartós hidegplasztik burkolati jel felfestése géppel (különösen veszélyes terület sraffozás)	29,4 m <sup>2</sup>	15 000 Ft/ m <sup>2</sup>	441 059 Ft
20	Passzív hőcképezhető burkolatprizma aszfaltburkolatba beépítése, csízst színű prizmabetéttel (STOP vonal előtt)	10,0 db	30 000 Ft/ db	300 000 Ft
21	Passzív hőcképezhető burkolatprizma aszfaltburkolatba beépítése, sárga prizmabetéttel (sárga harántjelzővonal előtt)	10,0 db	30 000 Ft/ db	300 000 Ft
<b>Összesen:</b>			<b>3 266 829 Ft</b>	

VI. IDEIGLENES FORGALOMTECHNIKAI MUNKÁK				
Tétel	Mennyiség	Egységár	Nettó össz. költség (Ft)	
1	Idéiglenes forgalomkorlátozás tervezetése, jóváhagyatása, kiépítése és fenntartása az építés idejére (előírtanított 2 ítem)	2,0 ítem	400 000 Ft/ ítem	800 000 Ft
<b>Összesen:</b>			<b>800 000 Ft</b>	

VII. TEREPRENDEZÉSI, ES NOVENYTELEPÍTÉSI MUNKÁK				
Tétel	Mennyiség	Egységár	Nettó össz. költség (Ft)	
1	Fa felmetszése jelzőtábla fölé	3,0 db	20 000 Ft/ db	60 000 Ft
2	Arokfenék és árokmező, ill. sérült felületek elgyengítése, fűvesítése, 30-50 g/m <sup>2</sup> fűmagvetéssel	50,0 m <sup>2</sup>	1 000 Ft/ m <sup>2</sup>	50 000 Ft
<b>Összesen:</b>			<b>110 000 Ft</b>	

VIII. EGYÉB MUNKÁK				
Tétel	Mennyiség	Egységár	Nettó össz. költség (Ft)	
1	Műszaki ellenőrzés	1,0 proj.	200 000 Ft/ proj.	200 000 Ft
2	Közúti szakfelügyelet (szennyvíz, gáz, elektromos)	3,0 nap	30 000 Ft/ nap	90 000 Ft
3	Tervezői művezetés (előírtanított)	1,0 nap	100 000 Ft/ nap	100 000 Ft
4	Műszaki átadási dokumentáció összeállítás, megvalósulási terv és geodéziai bemérés készítése	1,0 db	200 000 Ft/ db	200 000 Ft
<b>Összesen:</b>			<b>590 000 Ft</b>	

**KÖLTSÉGVETÉSI RÖSSZBÍTŐ**

	Nettó össz. költség (Ft)
I. BONTÁSI ÉS ÉPÍTÉSELŐKÉSZÍTŐ MUNKÁK	337 807 Ft
II. ALÉPÍTMÉNYI MUNKÁK	270 432 Ft
III. FELÉPÍTMÉNYI MUNKÁK	680 070 Ft
IV. VÍZÉPÍTÉSI MUNKÁK	80 640 Ft
V. FORGALOMTECHNIKAI MUNKÁK	3 266 829 Ft
VI. IDEIGLENES FORGALOMTECHNIKAI MUNKÁK	800 000 Ft
VII. TEREPRENDEZÉSI ÉS NÖVENYTELEPÍTÉSI MUNKÁK	110 000 Ft
VIII. EGYÉB MUNKÁK	590 000 Ft
ÖSSZESEN:	6 135 778 Ft
27 % áfa	1 656 660 Ft
<b>MINDÖSSZESEN:</b>	<b>7 792 438 Ft</b>



TANDEM MÉRNÖKIRODA Kft.  
Iroda, postacím: 2000 Szentendre, Ady Endre út 22. I/7.  
Tel.: (26) 347-815  
E-mail: pej.kalman@tandemkft.hu  
Web: www.tandemkft.hu

Tsz.: 1066/2023.

Gyál, Mátyás király utca – Pesti úti csomópont  
forgalmi rendjének Technológiai  
és a kiválasztott 3. változat,  
útféptési és forgalomtechnikai

**KIVITELEZÉSI TERVE**

**MÉRET- ÉS MENNYISÉGSZÁMÍTÁS**

Felelős tervező: \_\_\_\_\_  
Borosvári Attila  
KÉ-K/ 13-17568

Megbízó: Gyál Város Önkormányzata

Szentendre, 2024. január 24.

I. BONTÁSI ÉS ÉPÍTÉSELŐKÉSZÍTŐ MUNKÁK		
Tétel		Mennyiség
1	Meglévő aszfalt burkolat vágása 40 mm vtg.-ban (meglévő kopóréteghez csatlakozással)	$6,0*2*2=$ 24,0 m
2	Meglévő hidraulikus kötőanyagú burkolatalap vágása 150 mm vtg.-ban (tervezett süllyesztett szegélyek mentén)	$6,0*2*2*2=$ 48,0 m
3	Meglévő aszfalt burkolat marása 40 mm vtg.-ban (meglévő kopóréteghez csatlakozással)	$0,2*6,0*2*2=$ 4,8 m <sup>2</sup>
4	Meglévő aszfalt burkolat marása 80-110 (btl. 85) mm vtg.-ban (tervezett süllyesztett szegély és térköz területén)	$6,0*3,6*2=$ 43,2 m <sup>2</sup>
5	Bontásból származó aszfalt törmelék elszállítása engedéllyel rendelkező lerakóhelyre (felhasználással)	$(2,4*0,04+43,2*0,085)*1,35=$ 5,2 m <sup>3</sup>
6	Meglévő burkolat aléptírnívók elbontása 150 mm vtg.-ban (tervezett süllyesztett szegélyek helyén)	$0,45*0,15*6,0*2*2=$ 1,6 m <sup>3</sup>
7	Bontásból származó aléptírnívó törmelék elszállítása engedéllyel rendelkező lerakóhelyre (felhasználással)	$1,6*1,35=$ 2,2 m <sup>3</sup>

II. ALÉPTÍRNYI MUNKÁK		
Tétel		Mennyiség
1	Földműtörök kiemelése, I-III. fejtési osztályú talajba (szegélynél az elbontott burkolat alól; árokiszelvény kialakítása nélkül)	$0,45*0,2*6,0*2*2=$ 2,2 m <sup>3</sup>
2	Földműtörök kiemeléséből kitermelt földanyag elszállítása, szállítóeszközre fel-/lerakással, engedéllyel rendelkező lerakóhelyre (felhasználással)	$2,2*1,35=$ 2,9 m <sup>3</sup>
3	Földműtörök készítése kis (<0,75 m széles) felületen (tervezett süllyesztett szegélyek helyén)	$0,45*6,0*2*2=$ 10,8 m <sup>2</sup>
4	Földműtörök tömörítése kis felületen, 30 cm vastagságban, Tr <sub>r</sub> =92% tömörségi fokra	$10,8*0,3=$ 3,2 m <sup>3</sup>
5	200 mm vtg. fagyálló szemeses talajjavító/fagyvédő réteg terítése	$0,45*0,1*6,0*2*2=$ 1,1 m <sup>3</sup>
6	200 mm vtg. fagyálló szemeses talajjavító/fagyvédő réteg tömörítése, Tr <sub>r</sub> =96% tömörségi fokra	1,1 m <sup>3</sup>
7	Süllyesztett szegély építése, 400x200x150 mm méretű előregyártott beton szegélyekből, C20/25-32-F1 minőségű monolit beton alapperendával	$6,0*2*2=$ 24,0 m

III. FELÉPTMÉNYI MUNKÁK		
Tétel		Mennyiség
1	40 mm vtg. AC 11 kopó (F) jelű aszfaltbeton kopórtegy készítése, B 50/70 normál (éptési bitumennel (meglévő útburkolat és szegély csatlakozás) $0,2*6,0*0,04*2*2=$	0,2 m <sup>3</sup>
2	Bitumenes lézágkitöltő szalag, a megvágtott aszfalt kopórtegy függőleges felületére ragasztással $6,0*2*2=$	24,0 m
3	30-100 mm vtg. vízvártó kötésmagját ágyazó és profil megadó 0/14 kavicsos homok terítése és a friss ágyazat tömörítése a betonok epedőjei elhelyezésével $9,7*0,10*8,5*0,03=$	1,2 m <sup>3</sup>
4	80 mm vtg. sárga színű, egénes szélű, halszálka kötésben rakott, előregyártott betonelemes térkő burkolat készítése, vízvártó kötésmagját homok besopréssal $18,2*2=$	36,4 m <sup>2</sup>

IV. VIZÉPTÉSI MUNKÁK		
Tétel		Mennyiség
1	Meglévő árokszelvény korrekciója profiljavítással, átl. 0,3 m <sup>3</sup> /m földkiemléssel, I-III. fejtési osztályú talajba $(9,5+6,5+5,0)*0,3=$	6,3 m <sup>3</sup>
2	Mesterbél kitermelt földmenny (viszonyltsere alkalmazatlan) elszállítás, szállításközzre fel-/lerakással, engedéllyel rendelkező lerakóhelyre (föltöltéssel) $6,3*1,35=$	8,5 m <sup>3</sup>

V. FORGALOMTECHNIKAI MUNKÁK		
Tétel		Mennyiség
1	Közúti jelzőtábla oszlop elhelyezése monolit betonotómb alapozással, földkiemléssel zárt területen	
2	76 mm átmérőjű horganyzott acél csőből	3,0 db
3	Közúti jelzőtábla áthelyezése, oszlop nélkül	2,0 db
4	Közúti jelzőtábla leszerelése és elszállítása	2,0 db
5	600 mm átmérőjű, kör alakú jelzőtábla elhelyezése oszlopra bilincsekkel, EG fóliázással (korlátozás táblák)	5,0 db
6	600 mm befoglaló méretű, háromszög alakú jelzőtábla elhelyezése oszlopra bilincsekkel, EG fóliázással (vesztési jelző, és elcsúszásjelző táblák)	13,0 db
7	(600*75)mm(600*75) mm méretű, nyolcszög alakú jelzőtábla elhelyezése oszlopra bilincsekkel, HI fóliázással (FNS keretű STOP táblák)	4,0 db
8	350x350 mm méretű, négyzet alakú, kiegészítő jelzőtábla elhelyezése oszlopra bilincsekkel, EG fóliázással	2,0 db
9	350x175 mm méretű, téglalap alakú, kiegészítő jelzőtábla elhelyezése oszlopra bilincsekkel, EG fóliázással	2,0 db
10	12 cm széles, fehér színű, folytonos, tartós termoplasztik burkolati jel felfestése géppel (záróvonal) $227*0,12=$	27,2 m <sup>2</sup>
11	12 cm széles, fehér színű, 2,0/4,0 m vonal/köz osztásközű, tartós termoplasztik burkolati jel felfestése géppel (közúti terelővonal) $3*2,0*0,12=$	0,7 m <sup>2</sup>
12	12 cm széles, fehér színű, 1,5/1,5 m osztásközű, tartós termoplasztik burkolati jel felfestése géppel (átléphető záróvonal) $71*1,5*0,12=$	12,8 m <sup>2</sup>
13	3,0 m széles, fehér színű, 0,5/0,5 m osztásközű, tartós hidegplasztik burkolati jel felfestése kézzel (gyalogátkelőhely) $(0,5*0,6+0,7*0,8+2,3*2,6+2,2*1,2+0,4+32*3,0)*0,5=$	53,7 m <sup>2</sup>
14	50 cm széles, fehér színű, folytonos, tartós hidegplasztik burkolati jel felfestése kézzel (helyzetjelző vonal) $2*3,0*0,5=$	3,0 m <sup>2</sup>
15	12 cm széles, sárga színű, 1,0/1,0 m osztásközű, tartós hidegplasztik burkolati jel felfestése géppel (különösen veszélyes terület határvonal) $38,7*0,5*0,12=$	2,3 m <sup>2</sup>
16	50 cm széles, sárga színű, folytonos, tartós hidegplasztik nem akusztikus burkolati jel felfestése kézzel (sárga háttérjelző tábla) $6*2*2,6*0,5+12*2*0,5=$	27,6 m <sup>2</sup>
17	3,0 m magas, fehér színű, STOP felírat, tartós hidegplasztik burkolati jel felfestése kézzel (helyzetjelző vonal előtt) $2*3,1=$	6,2 m <sup>2</sup>
18	1,5x6,0 m befoglaló méretű, fehér színű, "Vigyázz, egyeb veszély" piktogram, tartós hidegplasztik burkolati jel felfestése kézzel $2*2,2=$	4,4 m <sup>2</sup>
19	1,5x6,0 m befoglaló méretű, fehér színű, "30 km/h-s sebességkorlátozás" piktogram, tartós hidegplasztik burkolati jel felfestése kézzel $1*3,9=$	3,9 m <sup>2</sup>
20	12 cm széles vonalakból álló, sárga színű, különösen veszélyes terület, tartós hidegplasztik burkolati jel felfestése géppel (különösen veszélyes terület sraffozás) $88,3*0,333=$	29,4 m <sup>2</sup>
21	Passzív hőképzhető burkolatprizma aszfaltburkolatba beépítése, ezüst színű prizmatéttel (STOP vonal előtt) $2*5=$	10,0 db
22	Passzív hőképzhető burkolatprizma aszfaltburkolatba beépítése, sárga prizmatéttel (sárga háttérjelző előtt) $2*5=$	10,0 db

VI. IDEIGLENES FORGALOMTECHNIKAI MUNKÁK		
Tétel		Mennyiség
1	Ideiglenes forgalomkorlátozás tervezése, jóváhagyatása, kiépítése és fenntartása az építés idejére (előirányzott 2 ítem)	2,0 ítem

VII. TEREPRENDEZÉSI, ES NOVENYTELEPÍTÉSI MUNKÁK		
Tétel		Mennyiség
1	Fa felmérése jelzőtábla főlé	3,0 db
2	Árokfenék és árokzsalú, ill. sérült felületek elgyengítése, fivesítése, 30-50 g/m <sup>2</sup> timmagvetéssel	50,0 m <sup>2</sup>

VIII. EGYÉB MUNKÁK		
Tétel		Mennyiség
1	Műszaki ellenőrzés	1,0 prói.
2	Közúti szakfelügyeltek (szennyvíz, gáz, elektromos)	3,0 nap
3	Tervezői művezetés (előirányzott)	1,0 nap
4	Műszaki átadási dokumentáció összeállítás, megvalósítási terv és geodéziai bemérés készítése	1,0 db



TANDEM MÉRNÖKIRODA Kft.  
Iroda, postacím: 2000 Szentendre, Ady Endre út 22. 1/7.  
Tel.: (26) 347-815  
E-mail: pej.kalman@tandemkft.hu  
Web: www.tandemkft.hu

Tsz.: 1066/2023.

Gyál, Mátyás király utca – Pesti úti csomópont  
forgalmi rendjének felülvizsgálata,  
és a kiválasztott 3. változat  
útépítési és forgalomtechnikai  
**KIVITELEZÉSI TERVE**

## **KÖLTSÉGVETÉSI KIÍRÁS**

Megbízó: Gyál Város Önkormányzata

Szentendre, 2024. január 24.

I. BONTÁSI ÉS ÉPÍTÉSELOKÉSZÍTŐ MUNKÁK						
Tétel	Mennyiség	Anyag egységár	Díj egységár	Anyag össz. (Ft)	Díj össz. (Ft)	Nettó össz. költség (Ft)
1	Meglévő aszfalt burkolat vágása 40 mm vtg.-ban (meglévő kopóréteghez csatlakozásnál)	24,0 m	Ft/ m	Ft/ m	0 Ft	0 Ft
2	Meglévő hidraulikus kötőanyagú burkolatalap vágása 150 mm vtg.-ban (tervezett szilvesztett szegélyek mentén)	48,0 m	Ft/ m	Ft/ m	0 Ft	0 Ft
3	Meglévő aszfalt burkolat marása 40 mm vtg.-ban (meglévő kopóréteghez csatlakozásnál)	4,8 m <sup>2</sup>	Ft/ m <sup>2</sup>	Ft/ m <sup>2</sup>	0 Ft	0 Ft
4	Meglévő aszfalt burkolat marása 80-110 (átl. 85) mm vtg.-ban (tervezett szilvesztett szegély és térköz területén)	43,2 m <sup>2</sup>	Ft/ m <sup>2</sup>	Ft/ m <sup>2</sup>	0 Ft	0 Ft
5	Bontásból származó aszfalt törmelék elszállítása engedéllyel rendelkező lerakóhelyre (fellazítással)	5,2 m <sup>3</sup>	Ft/ m <sup>3</sup>	Ft/ m <sup>3</sup>	0 Ft	0 Ft
6	Meglévő burkolat aléptírnégyecsek elbontása 150 mm vtg.-ban (tervezett szilvesztett szegélyek helyén)	1,6 m <sup>3</sup>	Ft/ m <sup>3</sup>	Ft/ m <sup>3</sup>	0 Ft	0 Ft
7	Bontásból származó aléptírnégyecsek elszállítása engedéllyel rendelkező lerakóhelyre (fellazítással)	2,2 m <sup>3</sup>	Ft/ m <sup>3</sup>	Ft/ m <sup>3</sup>	0 Ft	0 Ft
<b>Összesen:</b>				<b>0 Ft</b>	<b>0 Ft</b>	<b>0 Ft</b>
II. ALÉPTÍRNÉGYEC MUNKÁK						
Tétel	Mennyiség	Anyag egységár	Díj egységár	Anyag össz. (Ft)	Díj össz. (Ft)	Nettó össz. költség (Ft)
1	Földmunkák kiemelése, I-III. fejtési osztályú talajba (szegélynél az elbontott burkolat alól; árok-szelvény kialakítása)	2,2 m <sup>3</sup>	Ft/ m <sup>3</sup>	Ft/ m <sup>3</sup>	0 Ft	0 Ft
2	Földmunkák kiemelésből kitermelt földanyag elszállítása, szállítóeszközre fel-lemeléssel, engedéllyel rendelkező lerakóhelyre (fellazítással)	2,9 m <sup>3</sup>	Ft/ m <sup>3</sup>	Ft/ m <sup>3</sup>	0 Ft	0 Ft
3	Földmunkák készítése kis (<0,75 m széles) felületen (tervezett szilvesztett szegélyek helyén)	10,8 m <sup>2</sup>	Ft/ m <sup>2</sup>	Ft/ m <sup>2</sup>	0 Ft	0 Ft
4	Földmunkák tömörítése kis felületen, 30 cm vastagságban, Tr <sub>r</sub> =92% tömörségi fokra	3,2 m <sup>3</sup>	Ft/ m <sup>3</sup>	Ft/ m <sup>3</sup>	0 Ft	0 Ft
5	200 mm vtg. fagyálló szemcsés talajjavító/fagyvédő réteg terítése	1,1 m <sup>3</sup>	Ft/ m <sup>3</sup>	Ft/ m <sup>3</sup>	0 Ft	0 Ft
6	200 mm vtg. fagyálló szemcsés talajjavító/fagyvédő réteg tömörítése, Tr <sub>r</sub> =96% tömörségi fokra	1,1 m <sup>3</sup>	Ft/ m <sup>3</sup>	Ft/ m <sup>3</sup>	0 Ft	0 Ft
7	Szilvesztett szegély építése, 400x200x150 mm méretű előregyártott beton szegélyekből, C20/25-32-F1 minőségű monolit beton alapszerendával	24,0 m	Ft/ m	Ft/ m	0 Ft	0 Ft
<b>Összesen:</b>				<b>0 Ft</b>	<b>0 Ft</b>	<b>0 Ft</b>

III. FELEPÍTÉNYI MUNKÁK								
Tétel	Mennyiség	Anyag egységár	Díj egységár	Anyag össz. (Ft)	Díj össz. (Ft)	Nettó össz. költség (Ft)		
1	40 mm vtg. AC 11 kopó (F) jelű aszfaltbeton kopórteg készítése, B 50/70 normál útéptéves bitumennel (meglévő útburkolat és szeszel csatlakozás)	0,2 m <sup>3</sup>	Ft/ m <sup>3</sup>	Ft/ m <sup>3</sup>	0 Ft	0 Ft	0 Ft	
2	Bitumenes hézagkitöltő szalag, a megvágott aszfalt kopórteg függőleges felületére ragasztással	24,0 m	Ft/ m	Ft/ m	0 Ft	0 Ft	0 Ft	
3	30-100 mm vtg. vízjáró kötőanyagú ágyazó és profil megadó 0/16 kavicsos homok terítése és a fűsz ágazat tömörítése a betonok csatlakozásai elhelyezéséig	1,2 m <sup>3</sup>	Ft/ m <sup>3</sup>	Ft/ m <sup>3</sup>	0 Ft	0 Ft	0 Ft	
4	80 mm vtg. sárga színi, egycsés szélű, halszálló kötésben rakott, előregyártott betonelomsz terék burkolat készítése, vízjáró kötőanyagú homok besopréssal	36,4 m <sup>2</sup>	Ft/ m <sup>2</sup>	Ft/ m <sup>2</sup>	0 Ft	0 Ft	0 Ft	
<b>Összesen:</b>				<b>0 Ft</b>	<b>0 Ft</b>	<b>0 Ft</b>		
IV. VIZEPÍTÉSI MUNKÁK								
Tétel	Mennyiség	Anyag egységár	Díj egységár	Anyag össz. (Ft)	Díj össz. (Ft)	Nettó össz. költség (Ft)		
1	Meglévő árokcselvény korrekciója profiljavítással, át. 0,3 m <sup>3</sup> /m földkiemléssel, I-III. fejtési osztályú talajba	6,3 m <sup>3</sup>	Ft/ m <sup>3</sup>	Ft/ m <sup>3</sup>	0 Ft	0 Ft	0 Ft	
2	Mederből kiteremelt földanyag (viszontévesse alkalmazatlan) elszállítás, szállítókiszáraz fel-/leállítás, engedélyvel rendelkező lerakóhelyre (főltárolással)	8,5 m <sup>3</sup>	Ft/ m <sup>3</sup>	Ft/ m <sup>3</sup>	0 Ft	0 Ft	0 Ft	
<b>Összesen:</b>				<b>0 Ft</b>	<b>0 Ft</b>	<b>0 Ft</b>		
V. FORGALOMTECHNIKAI MUNKÁK								
Tétel	Mennyiség	Anyag egységár	Díj egységár	Anyag össz. (Ft)	Díj össz. (Ft)	Nettó össz. költség (Ft)		
1	Közúti jelzőtábla oszlop elhelyezése monolit betononb alapozással, földkiemléssel azú területen	76 mm átmérőjű horogvazott acél esőből	3,0 db	Ft/ db	Ft/ db	0 Ft	0 Ft	0 Ft
2	Közúti jelzőtábla áthelyezése, oszlop nélkül	2,0 db	Ft/ db	Ft/ db	0 Ft	0 Ft	0 Ft	
3	Közúti jelzőtábla leszerelése és elszállítás	2,0 db	Ft/ db	Ft/ db	0 Ft	0 Ft	0 Ft	
4	600 mm átmérőjű, kör alakú jelzőtábla elhelyezése oszlopra bilincsekkel, EG fóliázással (korlátozás táblák)	5,0 db	Ft/ db	Ft/ db	0 Ft	0 Ft	0 Ft	
5	600 mm befoglaló méretű, háromszög alakú jelzőtábla elhelyezése oszlopra bilincsekkel, EG fóliázással (veszélyes jelző, és elsőbbségadás kötelező táblák)	13,0 db	Ft/ db	Ft/ db	0 Ft	0 Ft	0 Ft	
6	(600*75)(600*75) mm méretű, nyolcszög alakú jelzőtábla elhelyezése oszlopra bilincsekkel, HI fóliázással (FNS keretű STOP táblák)	4,0 db	Ft/ db	Ft/ db	0 Ft	0 Ft	0 Ft	
7	350x350 mm méretű, négyzet alakú, kiegészítő jelzőtábla elhelyezése oszlopra bilincsekkel, EG fóliázással	2,0 db	Ft/ db	Ft/ db	0 Ft	0 Ft	0 Ft	
8	350x175 mm méretű, téglalap alakú, kiegészítő jelzőtábla elhelyezése oszlopra bilincsekkel, EG fóliázással	2,0 db	Ft/ db	Ft/ db	0 Ft	0 Ft	0 Ft	
9	12 cm széles, fehér színi, folytonos, tartós termoplasztik burkolati jel felhúzó géppel (zárvonal)	27,2 m <sup>2</sup>	Ft/ m <sup>2</sup>	Ft/ m <sup>2</sup>	0 Ft	0 Ft	0 Ft	
10	12 cm széles, fehér színi, 2,0/4,0 m vonal/köz osztású, tartós termoplasztik burkolati jel felhúzó géppel (közúti területvonal)	0,7 m <sup>2</sup>	Ft/ m <sup>2</sup>	Ft/ m <sup>2</sup>	0 Ft	0 Ft	0 Ft	
11	12 cm széles, fehér színi, 1,5/1,5 m osztású, tartós termoplasztik burkolati jel felhúzó géppel (átléphető zárvonal)	12,8 m <sup>2</sup>	Ft/ m <sup>2</sup>	Ft/ m <sup>2</sup>	0 Ft	0 Ft	0 Ft	
12	3,0 m széles, fehér színi, 0,5/0,5 m osztású, tartós hidegplasztik burkolati jel felhúzó kézzel (gyalogútjelölőhely)	53,7 m <sup>2</sup>	Ft/ m <sup>2</sup>	Ft/ m <sup>2</sup>	0 Ft	0 Ft	0 Ft	
13	50 cm széles, fehér színi, folytonos, tartós hidegplasztik burkolati jel felhúzó kézzel (helvezető vonal)	3,0 m <sup>2</sup>	Ft/ m <sup>2</sup>	Ft/ m <sup>2</sup>	0 Ft	0 Ft	0 Ft	
14	12 cm széles, sárga színi, 1,0/1,0 m osztású, tartós hidegplasztik burkolati jel felhúzó géppel (különbösen veszélyes terület határvonal)	2,3 m <sup>2</sup>	Ft/ m <sup>2</sup>	Ft/ m <sup>2</sup>	0 Ft	0 Ft	0 Ft	
15	50 cm széles, sárga színi, folytonos, tartós hidegplasztik nem akusztikus burkolati jel felhúzó kézzel (sárga határvonal)	27,6 m <sup>2</sup>	Ft/ m <sup>2</sup>	Ft/ m <sup>2</sup>	0 Ft	0 Ft	0 Ft	
16	3,0 m magas, fehér színi, STOP felirat, tartós hidegplasztik burkolati jel felhúzó kézzel (helvezető vonal előtt)	6,2 m <sup>2</sup>	Ft/ m <sup>2</sup>	Ft/ m <sup>2</sup>	0 Ft	0 Ft	0 Ft	
17	1,5x6,0 m befoglaló méretű, fehér színi, "Vigyázz, egyéb veszély" piktogram, tartós hidegplasztik burkolati jel felhúzó kézzel	4,4 m <sup>2</sup>	Ft/ m <sup>2</sup>	Ft/ m <sup>2</sup>	0 Ft	0 Ft	0 Ft	
18	1,5x6,0 m befoglaló méretű, fehér színi, "30 km/h-s sebességkorlátozás" piktogram, tartós hidegplasztik burkolati jel felhúzó kézzel	3,9 m <sup>2</sup>	Ft/ m <sup>2</sup>	Ft/ m <sup>2</sup>	0 Ft	0 Ft	0 Ft	
19	12 cm széles vonalakból álló, sárga színi, különösen veszélyes terület, tartós hidegplasztik burkolati jel felhúzó géppel (különbösen veszélyes terület sraffozás)	29,4 m <sup>2</sup>	Ft/ m <sup>2</sup>	Ft/ m <sup>2</sup>	0 Ft	0 Ft	0 Ft	
20	Passzív hőképezhető burkolatprizma aszfaltburkolatba beépítése, ezüst színi prizmatéttel (STOP vonal előtt)	10,0 db	Ft/ db	Ft/ db	0 Ft	0 Ft	0 Ft	
21	Passzív hőképezhető burkolatprizma aszfaltburkolatba beépítése, sárga prizmatéttel (sárga határvonal előtt)	10,0 db	Ft/ db	Ft/ db	0 Ft	0 Ft	0 Ft	
<b>Összesen:</b>				<b>0 Ft</b>	<b>0 Ft</b>	<b>0 Ft</b>		
VI. IDEIGLENES FORGALOMTECHNIKAI MUNKÁK								
Tétel	Mennyiség	Anyag egységár	Díj egységár	Anyag össz. (Ft)	Díj össz. (Ft)	Nettó össz. költség (Ft)		
1	Ideiglenes forgalomkorlátozás tervezetése, jóváhagyatása, kiépítése és fenntartása az építés idejére (előirányzott 2 ítem)	2,0 ítem	Ft/ ítem	Ft/ ítem	0 Ft	0 Ft	0 Ft	
<b>Összesen:</b>				<b>0 Ft</b>	<b>0 Ft</b>	<b>0 Ft</b>		
VII. TEREPRENDEZÉSI, ES NOVENY TELEPÍTÉSI MUNKÁK								
Tétel	Mennyiség	Anyag egységár	Díj egységár	Anyag össz. (Ft)	Díj össz. (Ft)	Nettó össz. költség (Ft)		
1	Fa felmetszése jelzőtábla fölé	3,0 db	Ft/ db	Ft/ db	0 Ft	0 Ft	0 Ft	
2	Arokfenék és arokrész, ill. sérült felületek elegyengetése, fűvesítése, 30-50 g/m <sup>2</sup> fűmagvetéssel	50,0 m <sup>2</sup>	Ft/ m <sup>2</sup>	Ft/ m <sup>2</sup>	0 Ft	0 Ft	0 Ft	
<b>Összesen:</b>				<b>0 Ft</b>	<b>0 Ft</b>	<b>0 Ft</b>		
VIII. EGYÉB MUNKÁK								
Tétel	Mennyiség	Anyag egységár	Díj egységár	Anyag össz. (Ft)	Díj össz. (Ft)	Nettó össz. költség (Ft)		
1	Műszaki ellenőrzés	1,0 proj.	Ft/ proj.	Ft/ proj.	0 Ft	0 Ft	0 Ft	
2	Közúti szakfelületek (szennyvíz, gáz, elektromos)	3,0 nap	Ft/ nap	Ft/ nap	0 Ft	0 Ft	0 Ft	
3	Tervezői művezetés (előirányzott)	1,0 nap	Ft/ nap	Ft/ nap	0 Ft	0 Ft	0 Ft	
4	Műszaki átadási dokumentáció összeállítása, megvalósítási terv és geodéziai bemérés készítése	1,0 db	Ft/ db	Ft/ db	0 Ft	0 Ft	0 Ft	
<b>Összesen:</b>				<b>0 Ft</b>	<b>0 Ft</b>	<b>0 Ft</b>		

**KÖLTSÉGVETÉSI FŐÖSSZEÍTŐ**

	Anyag össz. (Ft)	Díj össz. (Ft)	Nettó össz. költség (Ft)
I. BONTÁSI ÉS ÉPÍTÉSELŐKÉSZÍTŐ MUNKÁK	0 Ft	0 Ft	0 Ft
II. ALÉPÍTMÉNYI MUNKÁK	0 Ft	0 Ft	0 Ft
III. FELEPÍTMÉNYI MUNKÁK	0 Ft	0 Ft	0 Ft
IV. VÍZÉPÍTÉSI MUNKÁK	0 Ft	0 Ft	0 Ft
V. FORGALOMTECHNIKAI MUNKÁK	0 Ft	0 Ft	0 Ft
VI. IDEIGLENES FORGALOMTECHNIKAI MUNKÁK	0 Ft	0 Ft	0 Ft
VII. TEREPRENDEZÉSI ÉS NÖVENYTELEPÍTÉSI MUNKÁK	0 Ft	0 Ft	0 Ft
VIII. EGYÉB MUNKÁK	0 Ft	0 Ft	0 Ft
ÖSSZESEN:	0 Ft	0 Ft	0 Ft
27 % áfa	0 Ft	0 Ft	0 Ft
<b>MINDÖSSZESEN:</b>	<b>0 Ft</b>	<b>0 Ft</b>	<b>0 Ft</b>



**TANDEM**MÉRNÖKIRODA Kft.

Iroda, postacím: 2000 Szentendre, Ady Endre út 22. I/7.

Telefon: +36 26 347 815

E-mail: [pej.kalman@tandemkft.hu](mailto:pej.kalman@tandemkft.hu)

Web: [www.tandemkft.hu](http://www.tandemkft.hu)

**Tsz.: 1066/2023.**

**Gyál, Mátyás király utca – Pesti úti csomópont  
forgalmi rendjének felülvizsgálata,**

**és a kiválasztott 3. változat  
útépítési és forgalomtechnikai**

**KIVITELEZÉSI TERVE**

**MŰSZAKI LEÍRÁS**



Megbízó: Gyál Város Önkormányzata  
(2360 Gyál, Körösi út 112-114.)

2024. február 8.

**A DOKUMENTÁCIÓT KÉSZÍTETTÉK:**

Felelős tervező:



Brassányi Áron

Okl. építőmérnök

**Mérnökkamarai szám: 13-17568**

**Alkalmazott jogosultság: KÉ-K**

TANDEM Mérnökiroda Kft.

Belső ellenőr:



Pej Kálmán

Okl. építőmérnök

Közlekedésbiztonsági auditor

**Mérnökkamarai szám: 01-5207**

**Alkalmazott jogosultság: KÉ-K**

TANDEM Mérnökiroda Kft.

## TARTALOMJEGYZÉK

<b>1.</b>	<b>ELŐZMÉNYEK, TERVEZÉSI FELADAT</b> .....	<b>4</b>
<b>2.</b>	<b>KIINDULÁSI ADATOK</b> .....	<b>5</b>
<b>3.</b>	<b>JELLENLEGI ÁLLAPOT, VÁLTOZATOK BEMUTATÁSA</b> .....	<b>5</b>
<b>4.</b>	<b>TERVEZETT KIALAKÍTÁS</b> .....	<b>6</b>
<b>5.</b>	<b>PÁLYASZERKEZETEK</b> .....	<b>7</b>
5.1.	MEGLÉVŐ PÁLYASZERKEZETEK .....	7
5.2.	TERVEZETT PÁLYASZERKEZETEK .....	7
<b>6.</b>	<b>ÚTVÍZTELENÍTÉS</b> .....	<b>8</b>
<b>7.</b>	<b>MŰTÁRGYAK</b> .....	<b>8</b>
<b>8.</b>	<b>KERESZTEZÉSEK</b> .....	<b>8</b>
<b>9.</b>	<b>KÖZMŰVEK</b> .....	<b>8</b>
9.1.	GÁZVEZETÉK .....	9
9.2.	VÍZVEZETÉK.....	9
9.3.	SZENNYVÍZ CSATORNA .....	9
9.4.	ELEKTROMOS VEZETÉK .....	9
9.5.	TÁVKÖZLÉS.....	9
<b>10.</b>	<b>KÖZVILÁGÍTÁS</b> .....	<b>10</b>
<b>11.</b>	<b>FORGALOMTECHNIKAI KIALAKÍTÁS</b> .....	<b>10</b>
11.1.	MEGLÉVŐ FORGALMI REND.....	10
11.2.	VÉGLEGES FORGALOMI REND, ÉS FORGALOMTECHNIKAI KIALAKÍTÁS .....	10
11.2.1.	JELZŐTÁBLÁK ÉS JELZŐTÁBLA OSZLOPOK .....	10
11.2.2.	ÚTBURKOLATI JELEK .....	13
11.2.3.	EGYÉB ÚTTARTOZÉKOK, TÉRELVÁLASZTÁS, BEHAJTÁS GÁTLÁS.....	16
11.3.	IDEIGLENES, ÉPÍTÉS ALATTI FORGALMI REND.....	16
<b>12.</b>	<b>HÓFŰVÁS ELLENI VÉDELEM</b> .....	<b>17</b>
<b>13.</b>	<b>ZÖLDTERÜLET RENDEZÉS, ÉS NÖVÉNYTELEPÍTÉS</b> .....	<b>17</b>
<b>14.</b>	<b>TERMÓFÖLDVÉDELEM</b> .....	<b>17</b>
<b>15.</b>	<b>TÁJKÉPVÉDELEM</b> .....	<b>17</b>
<b>16.</b>	<b>TELEPÜLÉSKÉP- ÉS MŰEMLÉKVÉDELEM</b> .....	<b>17</b>
<b>17.</b>	<b>RÉGÉSZET, KULTURÁLIS ÖRÖKSÉGVÉDELEM</b> .....	<b>18</b>
<b>18.</b>	<b>MÉRET- ÉS MENNYISÉGSZÁMÍTÁS, KÖLTSÉGVETÉSI KIÍRÁS, ÜTEMEZÉS</b> ....	<b>18</b>
<b>19.</b>	<b>BONTÁSI MUNKÁK</b> .....	<b>19</b>
<b>20.</b>	<b>KITŰZÉS</b> .....	<b>19</b>
<b>21.</b>	<b>ÉPÍTÉSTECHNOLÓGIA</b> .....	<b>19</b>
<b>22.</b>	<b>MINŐSÉGBIZTOSÍTÁS</b> .....	<b>23</b>
<b>23.</b>	<b>KÖRNYEZETSZENNYEZÉS MEGELŐZÉS, HULLADÉKKEZELÉS</b> .....	<b>24</b>
<b>24.</b>	<b>BALESET- ÉS MUNKAVÉDELEM</b> .....	<b>27</b>
<b>25.</b>	<b>TŰZ- ÉS KATASZTRÓFAVÉDELEM</b> .....	<b>30</b>
<b>26.</b>	<b>ÉRINTETT ÉPÜLETEK ÉS EGYÉB ÉPÍTMÉNYEK</b> .....	<b>31</b>
<b>27.</b>	<b>TERÜLET IGÉNYBEVÉTEL</b> .....	<b>31</b>
<b>28.</b>	<b>SZABÁLYOZÁSI TERVNEK VALÓ MEGFELELŐSÉG</b> .....	<b>32</b>
<b>29.</b>	<b>KEZELŐI LEHATÁROLÁS, ÜZEMELTETÉS</b> .....	<b>32</b>
<b>30.</b>	<b>EGYÉB FONTOS</b> .....	<b>32</b>
<b>31.</b>	<b>VONATKOZÓ FONTOSABB RENDELETEK, ELŐÍRÁSOK</b> .....	<b>32</b>
<b>32.</b>	<b>ÉRINTETTEK JEGYZÉKE</b> .....	<b>33</b>
<b>33.</b>	<b>EGYEZTETÉSEK</b> .....	<b>34</b>

## 1. ELŐZMÉNYEK, TERVEZÉSI FELADAT

A Mátyás király utca – Pesti út csomópontban számos baleset történt korábban, köztük több súlyos, és halálos is előfordult. A baleseti gócpont megszüntetése érdekében 2009-ben 629/2009. tervszámon Irodánk felülvizsgálta a csomópontot, és forgalomcsillapítási javaslatokat tett, köztük a forgalomcsillapító bordára, és a Mátyás király utcán a kútgyűrűs útszűkítésekre. 2011 nyarán kiépítésre kerültek a javaslatok.

A Web-Bal rendszerből lekértük a személyi sérüléssel járó baleseti adatokat, melyeket feldolgoztunk. A feldolgozás során láttuk, hogy szinte az összes baleset az elsőbbség meg nem adásából származott. Az alábbi ábrán látható, hogy a 2011-es beavatkozások – melyek fizikailag is kikényszerítik a csomópont előtt a M. kir. utcán a megállást – eredményt hoztak: a balesetek száma évi 1,2-ről 0,7-re csökkent, és a súlyos sérüléssel járó balesetek mondhatni megszűntek. A helyszínen kitett kereszt szerint 2010-ben történt halálos baleset is, de ez a statisztikában valószínűleg csak súlyos balesetként jelenik meg (mert 30 napos kimenetelt mutat). Fontos továbbá megjegyezni, hogy az anyagi káros balesetekre nincs statisztika.

Gyál, Pesti út - Mátyás Király utca kereszteződésben történt balesetek évenkénti száma és kimenetele

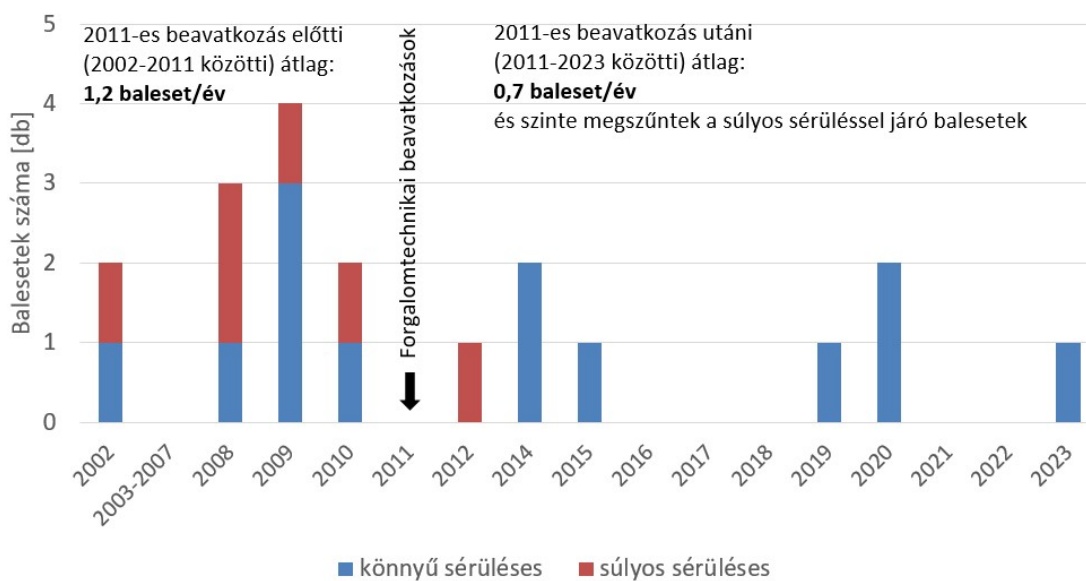

Az új forgalomtechnikai kialakítást 2014-ben 781/2014. tervszámon Irodánk ismét felülvizsgálta, és újabb javaslatokat tett. A 2014-es felülvizsgálatban tett javaslatokat jelen tervbe beépítettük.

Jelen tervezés keretében a feladatunk az volt, hogy ismét vizsgáljuk felül a csomópontot forgalombiztonsági szempontból, adjunk változatokat/javaslatokat annak biztonságosabbá és kedvezőbbé tételére, majd a változatok közül a lakosság többsége által is elfogadottat dolgozzuk ki kivitelezési terv szinten. A kidolgozandó változat kiválasztása érdekében 2024.01.18-án lakossági fórumon is bemutattuk a tervet az érdeklődőknek. Végül a 3. változat, tehát a teljes keresztmetszetben épített sebességszabályozó küszöb került kiválasztásra.

**Jelen tervdokumentáció a Gyál, Mátyás király utca – Pesti úti csomópont forgalmi rendjének felülvizsgálata, és a kiválasztott 3. változat útépítési és forgalomtechnikai kivitelezési tervét tartalmazza.**

**A terv nem építési engedélyköteles, így a közútkezelő és közműüzemeltetők hozzájárulásainak megszerzése után egyből kivitelezhető.**

## **2. KIINDULÁSI ADATOK**

- A geodéziai felmérést a megbízásunkból Demeter Róbert földmérő mérnök készítette el.
- Demeter Róbert földmérő mérnök kérte ki és küldte meg számunkra a földhivatali adatokat is.
- A közmű helyszínrajzot a Lechner Tudásközponttól az e-közmű rendszeren keresztül vásárolt hiteles közműadatok alapján készítettük el.

## **3. JELENLEGI ÁLLAPOT, VÁLTOZATOK BEMUTATÁSA**

Jelenleg a Pesti útnak van elsőbbsége a Mátyás király utcával szemben, melyet kívánatos megtartani a forgalomnagyság arányok, és az autóbusz útvonal (84E) miatt is.

Jelenleg az elsőbbségadást 1-1 pár sebességsillapító borda kényszeríti ki, továbbá felhívja rá a figyelmet sárga harántsíkozás, burkolatprizma, sárga villogó jelzőlámpa, és FNS fluor neon sárga háttérű STOP tábla.

A jelenlegi kialakítás bár orvosolja a korábbi fő problémát, miszerint kikényszeríti az elsőbbség megadását / megállást, és az elsőbbségadási kötelezettségre való figyelem felhívást, azonban a meglévő sebességsillapító bordák túl radikális kialakítása miatt, azokat a szembe sávban kezdték el kikerülni a járművezetők, újabb baleseti veszélyforrást előidézve. A sebességsillapító bordákat a szembe sávban kikerülők – tudván, hogy szabálytalanul közlekednek – legalább fokozott figyelemmel haladtak át a csomóponton, de a csomópont forgalomtechnikai továbbfejlesztése szükséges, hogy a jelenleginél is biztonságosabbá váljon. A továbbfejlesztéshez összesen 4 tervváltozatot készítettünk, nevezetesen 1., 2.A., 2.B., és 3. jelűeket. A változatokat úgy terveztük meg, hogy a fokozatosság elvét követve sorrendben kiépíthetők legyenek. Az 1. változat a legenyhébb, majd ahogy a helyszíni tapasztalatok indokolják, lehet az egyre szigorúbb, és egyben egyre költségesebb kiépítés felé haladni. Az alap gondolat a fokozatos továbbfejlesztés volt, ha szükséges.

A csomópont **mindegyik változatban** egy forgalomtechnikai felújításon esne át, nevezetesen az útburkolati jelek följújtására kerülne sor, a kifakult/elgörbült jelzőtáblákat újakra cserélnék és az elsőbbségadásra vonatkozó jelzőtáblákat a baloldalon megismételnék. Azokban a változatokban, ahol van sebességsökkenő küszöb, ott az arra vonatkozó veszélyt jelző táblát is megismételnék az út bal oldalán. A sebességsillapító küszöbök kialakítása mindegyik változatnál (aminél van), olyan kialakítású lenne, hogy a kerékpárosok az út szélén egy 50 cm-es sávban ki tudják kerülni anélkül, hogy ráhajtsanak. Mivel a csomópont nem egyenrangú jobbkéz-szabályos kereszteződés és autóbusz is közlekedik a Pesti úton, ezért a csomópont

kiemelése nem megengedett, helyette különösen veszélyes terület fölfestését javasoljuk (sárga 45 fokos csíkozás), mindegyik változatban.

- Az **1. változat**ban az előző bekezdésben leírt beavatkozásokon kívül a meglévő 5 km/h-t megengedő sebességcsillapító bordákat leszerelnénk és a helyére sárga lassító harántcsíkozást festenénk. Az 5 helyett 20 km/h-s sebességkorlátozást fizikai eszközökkel nem kényszerítenénk ki, hanem bízánk abban, hogy a közlekedők már megismerték az évek során a forgalmi rendet, a figyelemfelkeltő elemek elegendőek, így betartják kényszerítő eszközök nélkül is.
- Amennyiben a 1. változat nem hozza el a várt eredményt, a **2.A. változat** szerint javasoljuk visszaszerelni a 2-2 sebességcsillapító bordát a csomópontba behaladó sávokba, azonban a jelenleginél enyhébb kialakításúakat (20 km/h-sakat), hogy kevésbé legyenek motiváltak a járművezetők a bordák szembe sávban való kikerülésében.
- Amennyiben a jelenleginél enyhébb kialakítású bordákat is elkezdik kikerülni a járművezetők, a **2.B. változat**ban javasoljuk a bordákat a másik sávba is továbbvezetni, hogy a kikerülést ne tehesék meg. Ez esetben a sebességcsökkentő küszöböt a csomópont felől érkezők számára is veszélyt jelző táblán elő kell jelezni.
- A **3. változat**ban is teljes keresztmetszetben lenne a sebességcsillapító küszöb, úgy mint a 2.B. változatban, de ebben a változatban egy magasabb és hosszabb, térköböl épített küszöb lenne a két rövid lecsavarozott elemsor helyett. Ez a beavatkozás a legköltségesebb, mivel forgalomtechnikai beavatkozáson kívül útépitést is igényel. A küszöb előtt, a csomópontból kihaladó sávban, a meglévőkhöz hasonlóan passzív burkolatprizmákat terveztünk. Az épített küszöböt úgy helyeztük el, hogy a csomópontból kihaladó teherautó, vagy 2-3 személygépkocsi fel tudjon állni előtte a gyalogátkelőhelyig.

**Végül a 3. változat került kiválasztásra a lakossági fórumon, és a képviselő testület által is az került megszavazásra, így ezt dolgoztuk ki kivitelezési terv szinten, ehhez készítettünk csak költségvetési kiírást is. A következő fejezetek a 3. változatra vonatkoznak.**

**Papír alapon így csak a megvalósítandó 3. változatot adtuk le, a többi változat csak digitális részét képezi a tervek.**

#### **4. TERVEZETT KIALAKÍTÁS**

A tervezett helyszínrajzi kialakítást a **3-1 jelű Részletes helyszínrajz** mutatja be, M=1:500 méretarányban.

A meglévő sebességcsillapító bordákat el kell bontani, helyére bitumenemulziós (szükség szerint zúzalék hozzáadásával) felületkezelést követően sárga harántcsíkot kell festeni.

A terven jelölt helyen 1-1 új sebességcsillapító küszöböt kell építeni térköböl.

A kereszteződés közepére különösen veszélyes területet kell felfesteni. A meglévő útburkolati jeleket át kell festeni. A kapubejárók előtt, ahol eddig nem volt felfestve, pótolni kell az átléphető záróvonal 1,5/1,5 m vonal/köz kiosztású szaggatott vonalat. Egyéb veszély piktogramot kell felfesteni a Pesti úton.

A meghosszabbított sárga harántcsíkok mentén újabb 5-5 sárga hóékézhető passzív burkolatprizmát kell telepíteni. A STOP vonal elé 5-5 db. jobb fényvisszaverő képességű, ezüst színű passzív burkolatprizmát.

A sárga háttérű STOP táblát és annak előjelző tábláját meg kell ismételni a bal oldalon, és a vigyázz egyenetlen úttest jelzőtáblát mindkét irányból ki kell tenni, és azt is megismételni a bal oldalon. A meglévő 5 km/h-s sebességkorlátozást 20 km/h-sra kell módosítani. A meglévő ferde jelzőtábla oszlopokat egyenesbe kell igazítani, a meghajlott/kifakult jelzőtáblákat új, azonos jelzésekű táblára kell cserélni.

A terven jelölt meglévő árkokat profilozni/meghosszabbítani kell. A táblák elő hajló lombkoronákat vissza kell metszeni.

A tervezett sebességszabályozó küszöb hossz- és keresztmetszeti kialakítást a **3-3 rajzszámú Metszetrajzok** tervlap mutatja be, M=1:50 méretarányban.

A sebességszabályozó küszöb magassága 10 cm, hossza 3,0 m, hosszirányban 11,3 m sugarú körív. Keresztirányban az teteje a meglévő oldaleséssel egyezik meg, a magassági kifuttatás 1:7-es hajlású, az eséstörések 2 m-es sugárral lekerekítettek. A meglévő süllyesztett szegély mellett 50-50 cm-es sáv az meglévő burkolatszinttel egyezik meg, így a kerékpárosok zökkenőmentesen ki tudják kerülni.

A meglévő aszfaltot le kell marni, és a feltehetően CKt hidraulikus kötőanyagú alapréteget meghagyjuk, erre kerül rá a cementes kötőanyagú térkő ágyazó és domborulatot megadó réteg. A térkövek közötti hézagokat vízzáró fugával kell besöpörni.

A csomópontban a járdák szintben csatlakoznak az útburkolathoz, szegély lesüllyesztésre nincs szükség.

## **5. PÁLYASZERKEZETEK**

A pályaszerkezetek kialakítása és a rétegrendek a **3-3 jelű Metszetrajzok** tervlapokon láthatók.

### **5.1. MEGLÉVŐ PÁLYASZERKEZETEK**

A meglévő pályaszerkezet feltárására nem került sor, de a repedésekből ítélve hidraulikus kötőanyagú az alapréteg.

### **5.2. TERVEZETT PÁLYASZERKEZETEK**

A tervezett pályaszerkezetek, szegélyek rétegrendjei az alábbiak:

**1. Tervezett térkő burkolat – sebességcsillapító küszöb:**

- 80 mm vtg. egyenes szélű, sárga színű, halszálkásan rakott betonkő burkolat, vízzáró fuga besöpréssel
- 30-100 mm vtg. cementes kötőanyagú (min. 5,0 m%), 0/16 ágyazó mosott folyami kavicsos-homok
- Meglévő, megmaradó, 80-110 mm vtg.-ban lemart, aszfalt pályaszerkezet CKt alaprétege  
**110-180 mm**

**2. Tervezett süllyesztett szegély:**

- 200x150x400 mm e. gy. beton süllyesztett szegélykő
- 150 mm vtg. C20/25-32-F1 min. monolit beton alapgerenda
- 100 mm vtg. M-1 v. M-2 minőségű, X-1 fagyálló anyagú, szemcsés talajjavító/fagyvédő réteg, Trp=96%  
**450 mm**

**3. Tervezett szegély és aszfalt burkolat csatlakozásának helyreállítása:**

- 40 mm vtg. AC 11 kopó (F) jelű aszfaltbeton kopóréteg
- 310 mm vtg. C20/25-32-F1 min. monolit beton alapgerenda
- 100 mm vtg. M-1 v. M-2 minőségű, X-1 fagyálló anyagú, szemcsés talajjavító/fagyvédő réteg, Trp=96%  
**450 mm**

A szegélyelemek közötti hézagokat homokos cementhabarcs fugázással kell kitölteni. Csak CaCl<sub>2</sub> (só) fagymentesítést tűrő anyagok építhetők be.

## 6. ÚTVÍZTELENÍTÉS

A vízvezetés rendszere nem változik, továbbra is nyílt árkos marad. A terven jelölt meglévő árkokat profilozni/meghosszabbítani kell.

## 7. MŰTÁRGYAK

Műtárgy nem épül.

## 8. KERESZTEZÉSEK

A tervezett létesítmény vízfolyást, vasúti és egyéb pályákat nem keresztez. A közműkereszteзések a **9. Közművek** c. fejezetben vannak részletezve.

## 9. KÖZMŰVEK

A meglévő közművek helyszínrajzi elhelyezkedése – az e-közmű rendszeren keresztül kapott adatszolgáltatási térkép alapján – a **3-2 jelű Közmű helyszínrajzon** szerepel. A vezetékek helyszínrajzi elhelyezkedése tájékoztató jellegű, a magassági elhelyezkedésre nem áll rendelkezésre mindenhol adat.

A kivitelezés megkezdése előtt a közmű cégek bevonásával pontosítani kell a nyomvonalakat, hogy a különböző vezetékek sérülései és a balesetek elkerülhetők legyenek. **A tervezés és kivitelezés között eltelt időben bekövetkező változásokért a tervező felelősséget nem vállal. A szükséges pontosítások a kivitelező vagy a beruházó feladata.**



**A kivitelezés során a közműkezelők előírásait szigorúan be kell tartani és szükség esetén szakfelügyeletet kell kérni! A vezetékek környezetében csak kézi földmunka végezhető! A közmű üzemeltetői nyilatkozatok / a hiteles e-közmű nyilatkozat a tervdokumentáció digitális mellékletét képezi, az azokban foglaltak betartása kötelező!**

**E-közmű azonosító szám: 481699924.**

### **9.1. GÁZVEZETÉK**

A tervezési területen gázvezeték hálózat **TALÁLHATÓ**. A tervezett kialakítás a gázvezeték **BIZTONSÁGI ÖVEZETÉT ÉRINTI**.

A tervezési területen lévő gázhálózatot az OPUS TIGÁZ Földgázelosztó Zrt. üzemelteti.

A szegélyépítések keresztezik a gázvezeték, azonban mélységileg nem érintik.

Az adatszolgáltatás szerint a gázvezeték anyaga KPE műanyag, mely a tömörítést kedvezően kell viselje.

A gépi földmunka tilalmi övezet a gázelosztó vezeték szélső alkotóitól számított 1-1 m széles sáv.

### **9.2. VÍZVEZETÉK**

A tervezési területen vízvezeték hálózat **TALÁLHATÓ**. A tervezett kialakítás az adatszolgáltatás alapján a vízvezeték hálózatot **NEM ÉRINTI**.

A tervezési területen a vízi-közmű hálózat a Dél-Pest Megyei Víziközmű Szolgáltató Zrt. üzemeltetésében van.

Házi bekötéseket nem tartalmazott az adatszolgáltatás, de logikusan lenniük kell, ezért az előfordulhat a tervezett küszöbök alatt.

### **9.3. SZENNYVÍZ CSATORNA**

A tervezési területen gravitációs szennyvíz csatorna **TALÁLHATÓ**. A tervezett kialakítás a csatornahálózat **BIZTONSÁGI ÖVEZETÉT ÉRINTI**.

A tervezési területen a szennyvízcsatorna hálózat a Dél-Pest Megyei Víziközmű Szolgáltató Zrt. üzemeltetésében van.

A szegélyépítések keresztezik a gravitációs szennyvíz csatornát, azonban mélységileg nem érintik.

### **9.4. ELEKTROMOS VEZETÉK**

A tervezési területen kis- illetve középfeszültségű szabadvezeték, valamint kis- illetve középfeszültségű elektromos földkábelek, továbbá közvilágítási légvezetékek **TALÁLHATÓK**. A tervezett beruházás a meglévő elektromos hálózat **BIZTONSÁGI ÖVEZETÉT ÉRINTI**.

A tervezési területen az elektromos hálózat az ELMŰ Hálózati Kft. üzemeltetésében van.

A tervezett sebességszabályozó küszöbök felett középfeszültségű elektromos légvezetékek húzódnak.

### **9.5. TÁVKÖZLÉS**

A tervezési területen távközlési földkábel és légvezeték hálózat **TALÁLHATÓ**. A tervezett kialakítás a távközlési hálózatot **NEM ÉRINTI**.

A tervezési területen a távközlési hálózat a Magyar Telekom Nyrt., a Vodafone Magyarország Távközlési Zrt., és a DIGI Távközlési és Szolgáltató Kft. üzemeltetésében van.

A tervezett sebességcsillapító küszöbök környezetében Magyar Telekom és Vodafone légvezetékek keresztezik az utat.

## 10. KÖZVILÁGÍTÁS

Meglevő közvilágítási hálózat üzemel, amely az útpályát megvilágítja. A meglévő közvilágítás megfelelőségének vizsgálata nem volt feladatunk.

## 11. FORGALOMTECHNIKAI KIALAKÍTÁS

### 11.1. MEGLÉVŐ FORGALMI REND

Jelenleg a Pesti útnak van elsőbbsége a Mátyás király utcával szemben, melyet kívánatos megtartani a forgalomnagyság arányok, és az autóbusz útvonal miatt is.

Jelenleg az elsőbbségadást 1-1 pár sebességcsillapító borda kényszeríti ki, továbbá felhívja rá a figyelmet sárga harántsíkozás, burkolatprizma, sárga villogó jelzőlámpa, és FNS fluor neon sárga háttérű STOP tábla.

A tervezési területen (Pesti úton) áthaladó egyetlen 84E számú autóbusz vonalat építési beavatkozás nem érinti.

### 11.2. VÉGLEGES FORGALOMI REND, ÉS FORGALOMTECHNIKAI KIALAKÍTÁS

A végleges forgalomtechnikai kialakítást a **3-1 jelű Részletes helyszínrajz** mutatja be, M=1:500 méretarányban. A jelzőtáblák kihelyezését és a burkolati jelek felfestését a helyszínrajz szerinti elrendezéssel és a jelmagyarázatban megnevezett színben kell felfesteni.

A tervezett elsőbbségadási rend nem tér el a meglévőtől.

#### 11.2.1. JELZŐTÁBLÁK ÉS JELZŐTÁBLA OSZLOPOK

##### Jelzőtáblák alakja, mérete, anyaga:

A tervezett jelzőtáblákat az e-UT 04.00.11...13, az e-UT 04.02.11...13, az e-UT 04.02.21...26, az e-UT 04.02.31...33, és az e-UT 04.02.41 számú Útügyi Műszaki Előírások, illetve a 4/2001. sz. KöViM és 83/2004. sz. GKM rendelet szerint kell legyártani és kihelyezni.

A 4/2001. KöViM rendelet szerint a jelzőtáblák alakja és mérete az alábbi táblázat szerinti legyen (a terv szerint alkalmazandók félkövérrel kiemelve):

A jelzőtáblák alakja és típusa		kerékpárforgalmi létesítmények	Lakott területen belül		Lakott területen kívül	
			helyi út	országos közút	alsóbbrendű úton	főúton
Kör		450	<b>600</b>		600	750
Háromszög		450	<b>600</b>	750		900
Négyszög	Főútvonal, főútvonal vége	-	450	450	-	600

(négyzet és téglalap)	Kijelölt gyalogos-átkelőhely	450	600	750	750	750
	Lakó-pihenő övezet és annak vége	750×600	750×600		-	-
	Vasúti átjárót előjelző	350×1000				
	Besorolás rendje	D = 800 E >= 640	D = 800, E >= 640 D = 1000, E >= 800			
	Íránytábla (téglalap)	500×1500, 500×2000, 500×2500				
	Íránytábla (négyzet)	500				
	Terelőtábla	250×1000				
	Kettős terelőtábla	500×1000				
	Egyéb négyzet alakú jelzőtábla	450	600			
	Egyéb téglalap alakú jelzőtábla	450×600	600×750			
Nyolcszög	450	600			750	
Vasúti átjáró kezdete	1200					
Kiegészítő jelzőtábla (450-750 mm szélességű tábla alatt)	350×175, 350×350, 350×525					
Kiegészítő jelzőtábla (800-1050 mm szélességű tábla alatt)	500×250, 500×375, 500×500					

Az FNS fluoreszkáló neon sárga tábla keret 75 mm széles legyen, tehát az FNS tábla háttér/alap a táblázatban megadott érték +75 mm.

A jelzőtáblákat olyan anyagból célszerű készíteni, ami nem csábít lopásra (pl.: műanyag, furnér). Mivel a tervezési területen a közbiztonság jó, így jelen esetben a jelzőtáblák alaplemmezének anyaga tartósabb, tűzihorganyzott acéllemezből készüljön.

A tervezett közúti jelzőtáblák EG fóliázással készüljenek, de a STOP táblák jobb, HI fényvisszaverő képességű fóliázással készüljenek. A jelzőtáblák hátoldalát tükröződésmentes bevonattal kell ellátni. A táblák minimális élettartama EG fólia esetén 7 év. A táblák hátoldalán fel kell tüntetni a kihelyezést végző cég nevét és elérhetőségeit.

### **Jelzőtáblák és oszlopok elhelyezése, rögzítése:**

A jelzőtáblák keresztmetszeti elhelyezését az e-UT 04.02.11 sz. „Közúti jelzőtáblák. A jelzőtáblák megtervezése, alkalmazása és elhelyezése” c. előírás alapján kell kivitelezni. Az előírás szerint az előírt legkisebb oldalakadály távolság értéke lakott területen, mellékutak esetén: ha van kiemelt szegély, akkor  $b=0,25$  méter, ellenkező esetben  $b=0,50$  méter. A legkisebb magasságra vonatkozó értékek úttest mellett, ahol nincs gyalogos közlekedés  $h = 1,50$  méter, kerékpárút, járda, gyalogút felett, vagy ahol gyalogos közlekedés van ott  $h = 2,50$  (2,25) m. A táblák elhelyezésénél figyelembe kell venni a közúti, a kerékpáros valamint a gyalogos úrszelvények értékeit, melybe a táblák nem lóghatnak bele.

A jelzőtáblák vonatkozó előírás szerinti elhelyezési követelményeit az alábbi ábrák és táblázatok foglalják össze:

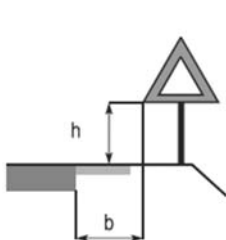

a) Úttest mellett

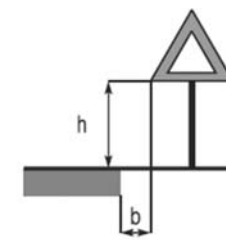
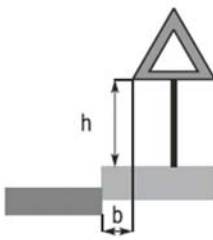

b) Kerékpárút mellett

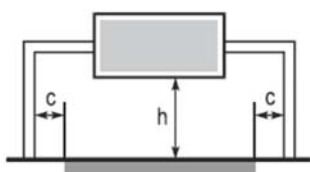

c) Portálon és tartósodronyon

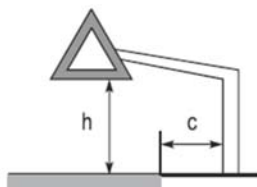

d) Karos oszlopon (vagy falikonzolon)

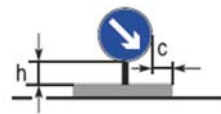

e) Kikerülési irány, vasúti átjárót előjelző tábla, sávozott terelőtábla

Útkategória	lakott területen			Tervezési sebesség	lakott területen kívül	
	ha kiemelt szegély van	nincs	c		b	c
	m					
Mellékút	0,25	0,50	1,25	$v_t < 50$ km/h	0,75	1,25
Főút	0,50	0,75	1,50	$50 \leq v_t < 100$ km/h	1,00	1,50
Városi autópálya	1,25	1,25	2,00	$v_t \geq 100$ km/h	1,50	2,00

f) Legkisebb oldaltávolság, m

Elhelyezés illetőleg táblafajta	h, m
Úttest felett	$\geq 4,70$
Úttest mellett, ahol gyalogos közlekedés nincs	$\geq 1,50$
Kerékpárút, járda, gyalogút felett, vagy ahol gyalogosközlekedés van	$\geq 2,25^{**}$
Kikerülési irány* és vasúti átjárót előjelző tábla	$0,60 \leq h < 0,80$
Sávozott terelőtábla	$0,20 \leq h < 0,30$

g) Legkisebb magasság, m

Megjegyzések: \* Sávozott terelőtáblával együttes elhelyezésnél  $1,20 \text{ m} \leq h < 1,30 \text{ m}$   
 \*\* Csak kivételes esetben. Ajánlott a  $\geq 2,50 \text{ m}$  magassági elhelyezés

A jelzőtáblákat jelzőtábla oszlopokra kell ráerősíteni bilincsekkel (oszloponként min. 2 darabbal), úgy, hogy a bilincsek csavarjai ne takarják ki a jelzéképet. Kerékpárút és gyalogút esetében 60 mm, míg közút mellett 76 mm átmérőjű jelzőtábla oszlopok alkalmazandók. A jelzőtábla oszlopok tűzihorganyzott acélsőből készüljenek, 30 cm átmérőjű betontömbbe min. 50 cm mélységig befogva. Burkolt területen pár mm ráhagyással ki kell fúrni a burkolatból a jelzőtábla oszlop helyét, majd cementhabarcs injektálás után bele kell helyezni az oszlopot a furatba.

A táblák és oszlopok lopásvédelme és stabilitása érdekében az alábbi kialakításokkal célszerű rögzíteni az oszlopokat:

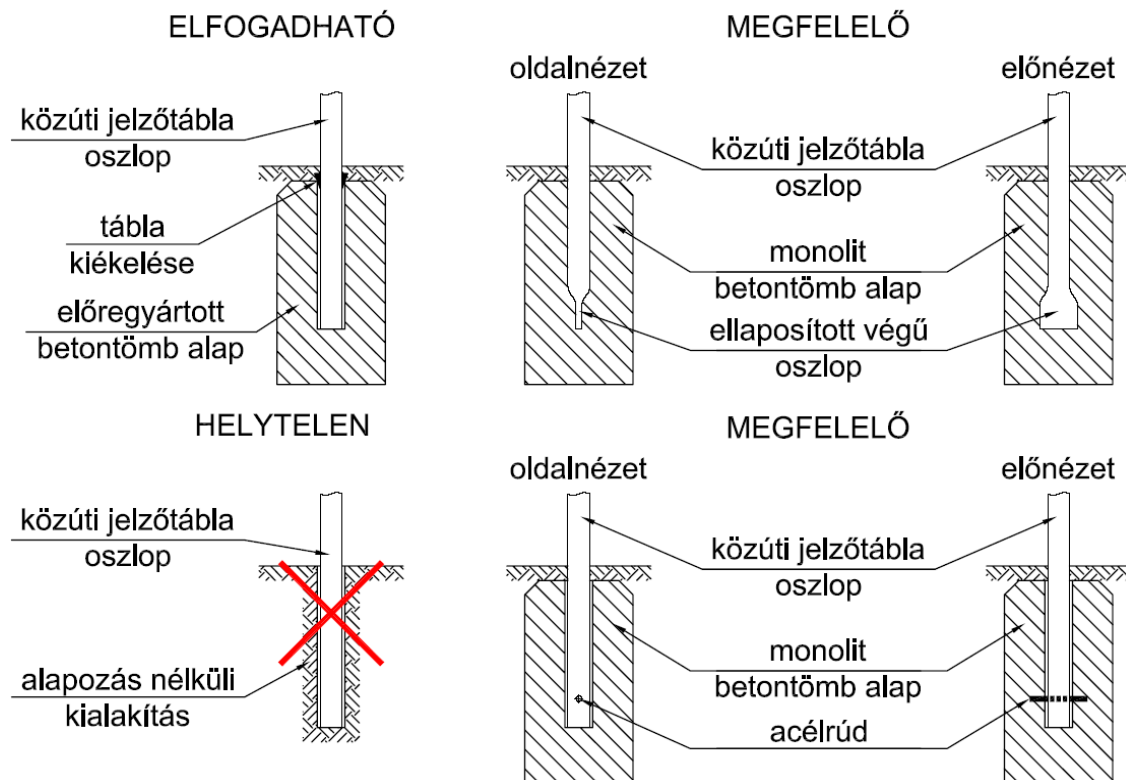

A táblák szakszerű rögzítése során fokozott műszaki ellenőrzés javasolt.

Kihelyezett, áthelyezett és bevont jelzőtáblákról jegyzőkönyvet kell felvenni, mely a megvalósulási tervdokumentáció részét képezi.

#### **A tervezett jelzőtáblák az alábbiak:**

A sárga háttérű STOP táblát és annak előjelző tábláját meg kell ismételni a bal oldalon, és a vigyázz egyenetlen úttest jelzőtáblát mindkét irányból ki kell tenni, és azt is megismételni a bal oldalon. A meglévő 5 km/h-s sebességkorlátozást 20 km/h-sra kell módosítani. A meglévő ferde jelzőtábla oszlopokat egyenesbe kell igazítani, a meghajlott/kifakult jelzőtáblákat új, azonos jelzésekű táblára kell cserélni.

#### **11.2.2. ÚTBURKOLATI JELEK**

Az útburkolati jeleket „az útburkolati jelek tervezési és létesítési előírásai” c. 11/2001. (III.13.) KöViM rendeletben, az e-UT 04.03.12 sz. „Útburkolati jelek és jelzőtestek tervezése és alkalmazása”, az e-UT 04.00.14, az e-UT 05.02.43 sz. Útügyi Műszaki Előírásokban, és az MSZ EN 1436 és MSZ EN 1463 sz. szabványokban meghatározott módon kell felfesteni.

#### **Burkolati jelek színe:**

- A figyelemfelkeltő harántcsíkozás és veszélyes terület színe sárga legyen.
- A gépjárművek / gyalogosok számára szóló állandó útburkolati jelek színe fehér legyen.

#### **Burkolati jelek anyaga:**

- A gépjárművek által járt felületen a burkolati jel anyaga tartós (legalább 2-3 év tartósságú) hidegplasztik, vagy termoplasztik kivitelű legyen.

### **Burkolatjelek alakja, mérete, kiosztása, elrendezése:**

A piktogramokat és vonalakat az e-UT 04.03.12 sz. „Útburkolati jelek és jelzőtestek tervezése és alkalmazása” c. UME szerinti alakkal és méretekkel (azok alapján készített sablonnal / kiméréssel) kell felfesteni.

### **Hosszirányú útburkolati jelek:**

- A hosszanti közúti útburkolati jelek szélessége 12 cm legyen.
- A közúti terelővonal kiosztása lakott területen belül 2,0/4,0 m vonal/köz. Terelővonal akkor festhető fel, ha az úttest 6,0 m-nél szélesebb.
- A záróvonal folytonos vonal. Ahol megengedjük a záróvonal keresztezését az egyik, vagy mindkét irányból, ott azt átléphetővé kell tenni. Olyankor a záróvonalal párhuzamosan, annak szélétől 12 cm-re 1,5/1,5 m vonal/köz kiosztással szaggatott vonalat kell felfesteni.

### **Keresztirányú útburkolati jelek:**

- A keresztirányú burkolati jelek szélessége közúton 0,5 m széles legyen (helyzetjelző / felálló vonal, harántcsíkozás, gyalogátkelőhely).
- A kijelölt gyalogos átkelőhely kiosztása közúton 0,5/0,5 m. Átkelőhely szélessége 1,5 m többszöröse, de min. 3,0 m. Jelen esetben a gyalogátkelőhelyek szélessége a meglévő 3,0 m. A gyalogátkelőhelyeket az alábbi ábrák szerinti elrendezéssel kell felfesteni, úgy, hogy a terelő-/záróvonalat meg kell szakítani a gyalogátkelőhely területén (nem mehet át a vonal rajta).

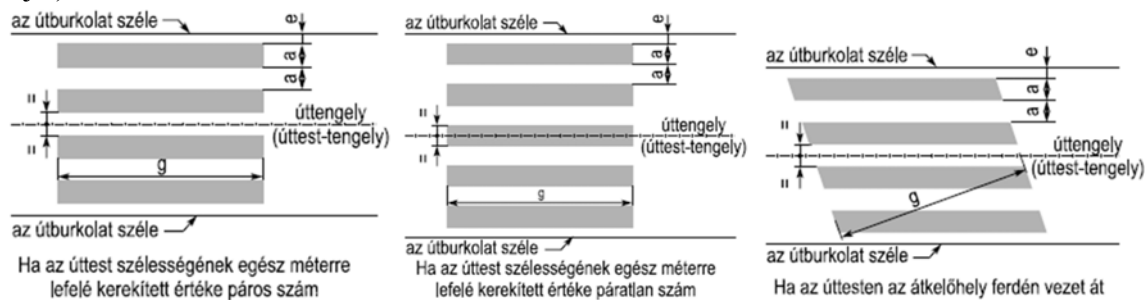

- A sárga lassító harántcsíkozást közúton az alábbi ábra szerint kell felfesteni, ahol  $e=20$  cm,  $c=50$  cm. A csíkok kiosztása maradjon a jelenlegi.

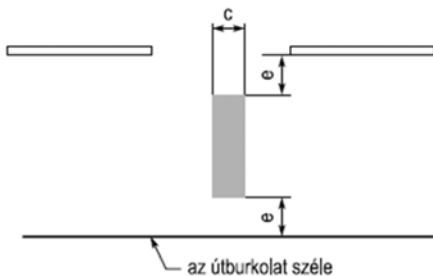

### **Területi útburkolati jelek:**

- A különösen veszélyes helyet az alábbi ábra szerint kell felfesteni sárga színben, ahol  $a=0,5-1,0$  m,  $b=1,0$  m,  $c=12$  cm,  $e=12$  cm, és  $d=50$  cm.

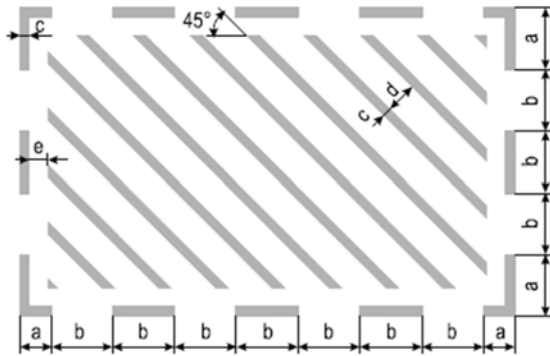

#### Piktogram, és felirat útburkolati jelek:

- A feliratok (pl. „STOP”) belterületen 3,0 m magasak legyenek. A „STOP” feliratot a helyzetjelző vonaltól 3,0 m-re belterületen alapesetben, de helyi kööttségek esetén ez a távolság 0,5 m-ig csökkenthető közúton is. Jelen esetben a STOP felirat maradjon a helyén.
- A sebességkorlátozás piktogramot az alábbi ábra szerint kell felfesteni, ahol közúton, belterületen  $g=1,50$  m,  $h=6,0$  m.

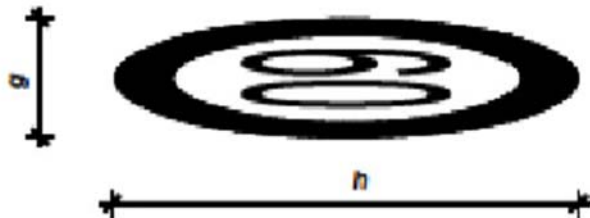

- A veszélyt jelző háromszög útburkolati jelek közúton, belterületen 1,50\*6,00 m-esek legyenek.

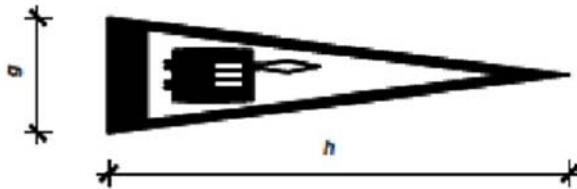

#### Burkolati jelek eltávolítása:

Ha burkolati jelek eltávolítására szükség lenne, akkor fekete festés, leragasztás, vagy **bitumenes kenés** önmagában **nem megfelelő**, csak ideiglenes lefedéshez! A vonalas burkolati jeleket folytonos 0,3 m széles sávban kell felmarni (nem csak a burkolati jel helyén). A nyilak és piktogramok esetén a **befoglaló téglalap marása szükséges**, a zebrák esetén pedig szintén a zebra teljes felülete (nem csak a festett csíkok). A mart felületet bitumenemulzióval felületkezelní kell.

Alternatív megoldásnak elfogadható a nagynyomású homokfúvás is, amennyiben az biztonságosan végrehajtható. Homokfúvás esetén a kifújt homokot össze kell gyűjteni.

#### Burkolati jelek felfestése:

A burkolati jelek felfestése történhet kézzel, vagy géppel, a jel típusától és mennyiségétől függően. A pikrogramok, zebra, felállóvonal, és harántcsíkozás felfestése kézzel történik, a hosszanti burkolati jelek géppel is készülhetnek. **Burkolati jeleket csak tiszta, száraz felületre szabad felfesteni**, megfelelő időjárási körülmények (hőmérséklet, páratartalom, stb.) mellett. A felfestést a szabványoknak megfelelő gyártói előírások és útmutató szerint, az adott anyaghoz tartozó megfelelő technológiával kell elvégezni. A burkolati jelek megfelelő fényvisszaverő képességének biztosítására (üveggyönggyel megszórás / anyagába keverés) külön figyelmet kell fordítani. A burkolati jelek festése után különös gondot kell fordítani a felhordott festékanyag száradására. **A forgalom csak a teljesen kiszáradt kész burkolati jelre engedhető rá.**

#### **A tervezett útburkolati jelek az alábbiak:**

A meglévő sebességcsillapító bordákat el kell bontani, helyére bitumenemulziós (szükség szerint zúzalék hozzáadásával) felületkezelést követően sárga harántcsíkot kell festeni.

A kereszteződés közepére különösen veszélyes területet kell felfesteni. A meglévő útburkolati jeleket át kell festeni. A kapubejárók előtt, ahol eddig nem volt felfestve, pótolni kell az átléphető záróvonal 1,5/1,5 m vonal/köz kiosztású szaggatott vonalat. Egyéb veszély piktogramot kell felfesteni a Pesti úton.

A meghosszabbított sárga harántcsíkok mentén újabb 5-5 sárga hóékezhető passzív burkolatprizmát kell telepíteni. A STOP vonal elé 5-5 db. jobb fényvisszaverő képességű, ezüst színű passzív burkolatprizmát.

#### **11.2.3. EGYÉB ÚTTARTOZÉKOK, TÉRELVÁLASZTÁS, BEHAJTÁS GÁTLÁS**

Egyéb úttartozékok, úgy, mint poller, korlát, kerékpártámasz, jelzőlámpa, zajárnyékoló fal, utasváró, pad, szemeteskuka, stb. nem létesül.

### **11.3. IDEIGLENES, ÉPÍTÉS ALATTI FORGALMI REND**

Forgalomkorlátozási terv készítésére nem szolt a megbízásunk.

A tervezett építési beavatkozásokhoz a kivitelezési munkák megkezdése előtt **építés alatti ideiglenes forgalomkorlátozási munkarészt kell készíteni, melyet az érintett utak kezelőjéhez be kell nyújtani közútkezelői hozzájárulás megadása céljából.** A forgalomkorlátozási tervet az e-UT 04.05.14 sz. „Közutakon folyó munkák elkorlátozása és ideiglenes forgalomszabályozása” című UME és „a közutakon végzett munkák elkorlátozási és forgalombiztonsági követelményeiről” szóló 3/2001. KöViM rendelet szerint kell elkészíteni.

A forgalomkorlátozást sebességcsillapító küszöbönként 1-1 teljes keresztmetszeti lezárásos ütemben javasoljuk megvalósítani, kerülőútvonalak kijelölésével. A Mátyás király u. Pesti út előtti utolsó utcaköze tehát zsákutca lenne amíg épül a küszöb. Ha a forgalomkorlátozás érinti a Pesti utat, melyen a 84E autóbusz közlekedik, akkor a BKV Zrt. járatüzemeltetőt ki kell értesíteni.



## 12. HÓFÚVÁS ELLENI VÉDELEM

A tervezett létesítmény belterületi szakaszán a hófúvás elleni védelem nem releváns, mivel városi környezetben helyezkedik el, ahol az épületek felfogják a szelet, ami az útra többethavat fújhatna. Az útra hulló havat a terület kezelője köteles eltakarítani, és a síkosságmentesítésről gondoskodni.

## 13. ZÖLDTERÜLET RENDEZÉS, ÉS NÖVÉNYTELEPÍTÉS

Jelen tervhez külön zöldterület rendezési szakági terv nem készült, mivel a helyszínrajzokon megfelelően szerepeltethetők a zöldterületek.

Fa ültetésére és növénytelepítésre nem kerül sor.

Az építkezés ill. árkok profilozása során megsérült talajfelszín füvesíteni szükséges átlag 50 g/m<sup>2</sup> mennyiségben. A fűmag keverék kiválasztásánál előnyben kell részesíteni az ellenálló, gyorsan növe, elsősorban perjékből álló összetételt. Kerülendő a javarészt tippanokból és csenkeszekből álló fűmagkeverék alkalmazása. Javasolt Szarvasi fűmag keverék használata. A füvesített felületek utókezelése és nedvesen tartása a kivitelező feladata a fűmag megeredését követően az első fűnyírásig.

## 14. TERMŐFÖLDVÉDELEM

A tervezett közúti közlekedési létesítmény megvalósításához a földhivataltól kapott kataszter alapján **termőföldet nem kell igénybe venni**, ezért nem kell a humuszos termőréteg megmentésére talajvédelmi tervet készíteni.

## 15. TÁJKÉPVÉDELEM

Az érintett település hatályos szabályozási terve szerint a tervezett főút **nem érint tájképvédelmi területet** és annak övezetét, így az arra vonatkozó tervezési szempontok nem relevánsak.

## 16. TELEPÜLÉSKÉP- ÉS MŰEMLÉKVÉDELEM

Az érintett település hatályos szabályozási terve szerint a tervezett létesítmény **nem érint műemléki környezetet**, így a tervezett beavatkozás nem örökségvédelmi engedélyhez, vagy bejelentéshez kötött tevékenység.

Mivel a tervezett közlekedési létesítmények kialakítása nem örökségvédelmi engedélyhez, vagy bejelentéshez kötött tevékenység, ezért az érintett település rendelkezhet annak településképi védelméről, „a településképi védelméről” szóló **2016. évi LXXIV. törvény**, és „a településfejlesztési koncepcióról, az integrált településfejlesztési stratégiáról és a településrendezési eszközökről, valamint egyes településrendezési sajátos jogintézményekről” szóló **314/2012. (XI. 8.) Korm. rendelet** szerint.

A település a saját településképi védelméről nem rendelkezik a tervezési területen.

## 17. RÉGÉSZET, KULTURÁLIS ÖRÖKSÉGVÉDELEM

Az érintett település hatályos szabályozási terve szerint a tervezett létesítmény **nem érint régészeti területet**, és „a kulturális örökségvédelemről” szóló 2001. évi LXIV. törvény 7. § 20. pontja szerint nem számít nagyberuházásnak, ezért **előzetes régészeti dokumentációt**, vagy annak megfeleltethető örökségvédelmi hatástanulmányt **nem kell készíteni**.

A „kulturális örökségvédelemről” szóló **2001. évi LXIV. törvénynek** megfelelően, ha régészeti feltárás nélkül régészeti emlék, lelet vagy annak tűnő tárgy kerül elő, a felfedező, a tevékenység felelős vezetője, az ingatlan tulajdonosa, az építtető vagy a kivitelező köteles:

- az általa folytatott tevékenységet azonnal abbahagyni,
- a jegyző útján a hatóságnak azt haladéktalanul bejelenteni, amely arról haladéktalanul tájékoztatja a mentő feltárás elvégzésére a feltárással jogosult intézményt, valamint
- a tevékenységet szüneteltetni, továbbá a helyszín és a lelet őrzéséről – a felelős őrzés szabályai szerint – a feltárással jogosult intézmény intézkedéséig gondoskodni.

## 18. MÉRET- ÉS MENNYISÉGSZÁMÍTÁS, KÖLTSÉGVETÉSI KIÍRÁS, ÜTEMEZÉS

A kiválasztott 3. változatra készítettünk csak költségvetési kiírást, mivel ez fog megvalósulni.

A kiviteli tervhez méret- és mennyiségyszámítás és költségvetési kiírás készült. A költségvetési kiírásban szereplő mennyiségek kiszámítása a méret- és mennyiségyszámításban vannak részletezve. A méret- és mennyiségyszámításban szereplő hosszértékeket számítógépes hossz mérés / hossz lekérdezés alapján nyertük ki a szerkeszthető (.dwg) tervállományból. A területi értékeket számítógépes terület mérés, terület lekérdezés, vagy felület lekérdezés alapján állítottuk elő. A térfogati értékeket vagy közvetlenül a 3D modellből nyertük ki, vagy a méret- és mennyiségyszámításban részletezett műveletek útján származtattuk területből/felületből és hosszából/vastagságból. A .dwg kiterjesztésű rajzok modellterében 1 egység a valóságban 1 méternek felel meg.

A kivitelező által alkalmazott építéstechnológiának, munkaeszközöknek, és ütemeknek megfelelően – melyeket csak saját maga ismer –, az újonnan és újonnan tervezett rétegek közötti csatlakozásoknál (munkahézagoknál) szükséges anyagokat (pl. bitumenes szalagot, zsálat/hézagkiöntést) a kivitelezőnek az árajánlatába saját magának kell belekalkulálnia.

A projektet javasoljuk egy ütemben megvalósítani, de ha egyszerre nincs rá forrás, akkor úgy is elvégezhető, hogy először a jelzőtáblázást és útfelfestéseket készítik el, majd következő ütemben szedik le a meglévő bordákat, és építik meg az új küszöböt.

**A költségvetési kiírás .xlsx Excel formátumban a tervdokumentáció digitális mellékletét képezi.**

## 19. BONTÁSI MUNKÁK

A meglévő sebességcsillapító bordákat el kell bontani, helyére bitumenemulziós (szükség szerint zúzalék hozzáadásával) felületkezelést követően sárga harántcsíkot kell festeni.

Az új sebességcsillapító küszöb helyén az aszfaltot le kell marni úgy, hogy a 8 cm vastag térkő alatt még 3 cm ágyazat elférjen (széleknél vastagabban kell marni).

## 20. KITŰZÉS

A vízszintes értelmű kitűzés a helyszínrajzon feltüntetett kóták segítségével elvégezhető.

A magassági értelmű kitűzés a metszetrajzok alapján elvégezhető.

A .dwg állomány alapján is elvégezhető a kitűzés. A .dwg állomány EOVS koordináta rendszer helyes.

## 21. ÉPÍTÉSTECHNOLÓGIA

### Építés előkészítő munkák:

El kell végezni a szükséges burkolatvágási, marási, bontási, növényzetirtási, anyagdepónia kijelölési, és egyéb építés előkészítő feladatokat. A meglévő és új szilárd burkolatok csatlakozásánál korongvágó alkalmazása szükséges. A felépítmény építése előtt az útpályába eső aknafedlapokat és egyéb közmű szerelvényeket, ha van, szintbe kell helyezni.

### Útfelület előkészítése:

Az aszfalt rétegek beépítése előtt az előkészített (tiszt, száraz) fogadófelületre – a rétegek közötti tapadás biztosítása érdekében – az alábbi táblázat szerinti visszamaradó bitumen mennyiségű **bitumenemulziót** kell egyenletes vastagságban kipermetezni, az aszfalt rétegek terítésének megkezdése előtt legalább fél órával.

A fogadó aszfalt réteg típusa, a fogadófelület állapota		Aszfaltburkolatként beépítésre kerülő réteg		
		alapréteg	kötőréteg	kopóréteg
		A kipermetezett C 60 B 3 RG normál emulzióból, vagy C 60 BP 3 RG polimerrel módifikált emulzióból visszamaradó bitumen mennyisége, kg/m <sup>2</sup>		
Aszfalt alapréteg	<i>f</i>	0,15–0,25	0,25–0,35	Projektre vonatkozóan, egyedileg kell meghatározni
	<i>m</i>	0,25–0,35		
	<i>ny</i>	0,30–0,40	0,30–0,50	
Kötőréteg	<i>f</i>	A gyakorlatban általában nem létező kombináció, nem kívánatos eset	0,15–0,25	
	<i>m</i>		0,25–0,35	0,25–0,35
	<i>ny</i>		0,30–0,50	
Kopóréteg (felújítás esete)	<i>m</i>	nem kívánatos eset	0,25–0,35	0,20–0,30
	<i>ny</i>		0,30–0,50	

### *Jelmagyarázat:*

*f* – a fogadóréteg felülete friss állapotú, újonnan vagy nemrégiben építették

*m* – mart felület

*ny* – nyitott vagy lesóványodott, illetve kipergetéses felület

Stabilizált burkolatra/alaprétegre 1-1,2 kg/m<sup>2</sup> mennyiség permetezése szükséges. A kipermetezett ragasztórétegre a munkanap végéig aszfaltréteget kell építeni. Ha az aszfaltréteg új és forgalom által még nem járt, kellően tiszta felületű, akkor a bitumenemulzió permetezése elmaradhat. Az alkalmazandó kationaktív bitumen emulzió az MSZ EN 13808 szabvány és e-UT 05.01.21 sz. „Kationaktív bitumenemulziók” előírás alapján útépitési bitumenből készült ragasztáshoz használandó C 60 B 3 RG (vagy C 60 BP 3 RG polimerrel modifikált) jelű legyen.

#### **Alépitményi- és földmunkák:**

Szegélyépítésnél ki kell emelni a szegély alapárkot.

Az építés közben a csapadékvizek akadálymentes kivezetése legyen biztosított, átázott, vizes tükörre a pályaszerkezet nem építhető.

A teljes pályaszerkezetek, és az útszegélyek alatti fagyálló anyagú szemcsés **talajjavító/fagyvédő réteget** be kell hordani és tömöríteni kell, a tervezett eséssel kialakítva. A talajjavító/fagyvédő réteg felső szintjének (földmütkör) esésviszonyai egyezzenek meg a tervezett pályaszint eséseivel. A földmunkaszint esetleges eltéréseit a védőréteg anyagából kell kiegyenlíteni. Célszerű azonban törekedni a földmunkaszint lehető legpontosabb kialakítására. A beépített réteget  $\gamma_r=96\%$ -os tömörségi fokra kell tömöríteni, felszínén min.  $E_2=65$  MN/m<sup>2</sup> tárcsás teherbírási modulussal. A talajjavító/védő réteg alatt az altalajon ehhez min.  $E_{2talaj}=30$  MPa teherbírási szükséges, melyet a termelt talajon tömörítéssel kell elérni. A talajjavító/fagyvédő réteg építését szemcsés fagyálló anyagból kell kivitelezni. A beépítendő anyagnak ki kell elégíteni az e-UT 06.02.11 sz. Útügyi Műszaki Előírás fagyállósági követelményeit. A 0,02 mm-nél kisebb szemcsék <10 tömegszázalékban, a 0,1 mm-nél kisebb szemcsék <25 tömegszázalékban fordulhatnak elő.

Az előre gyártott beton **szegélyelemeket**, futósorokat, és vízelvezés elemeit a tervezett szinteknek megfelelően, kellő gondossággal kell beépíteni beton alaperendába, a szemcsés ágyazat terítését és tömörítését követően, a burkolatépítés előtt.

A szegélyek monolit beton alaperendájának minősége C20/25-32-F1 minőségű legyen. A szegélyköveket a beton kötésének kezdete előtt kell a betonba ágyazni. A szegély alaperendák kivitelezésénél a szegélykő alatti vastagság legalább 15 cm, a külső oldalon a szélesség legalább 15 cm legyen. A szegélyek padka felőli oldalán az ágyazó beton felső éle 10 cm-rel legyen a szegélykő felső síkja alatt, az útburkolat felőli oldalon pedig az ágyazó beton a szilárd burkolati rétegek alsó síkjáig érjen fel. Az ágyazó beton rézsús kialakítása esetén a rézsű felső éle (ahol a beton a szegélyhez csatlakozik) legyen vízszintesre letörve 2 cm szélességben („váll” kialakítás).

A szegélyoldalakat – előzetes nedvesítés után – cementhabarcs fugázással kell szorosan egymáshoz illeszteni.

Az alkalmazott útszegély köveknek teljesíteni kell az MSZ EN 1340 szabványban megadott követelményeket, és fagyállónak kell lenniük. A szegélyek a sóhatásnak álljanak ellen, amennyiben ez nem teljesül, sóhatás elleni védelemmel (bevonattal) kell azokat ellátni, mely lehet bagger emulzió.

#### **Felépítményi munkák:**

A tervezett **aszfalt burkolatok**at nagy felületeknél gépi erővel kell elteríteni (finisherrel), és gondosan hengerekkel kell tömöríteni rétegenként. A kis felületű helyeken (pl. szegély körüli helyreállítás) az aszfaltozás kézi erővel is végezhető, de a szabályos felületről és a megfelelő tömörítésről rétegenként ekkor is gondoskodni kell (mini hengerrel, lapvibrátorral).

Teljes pályaszerkezet szélesítésnél és burkolatcsatlakozásnál az egyes szerkezeti rétegek között a terv szerinti átlapolás szükséges, továbbá a tervezett és meglévő kopórétegek közé függőleges bitumenes szalagot kell beépíteni.

Aszfaltozni a bitumenemluziók kellősítést követően min. fél órával lehet, és csak tiszta, száraz felületen és száraz időben szabad, ha a levegő hőmérséklete eléri az alábbi táblázatban szereplő értéket:

Aszfaltkeverék típusa	Megengedett legkisebb léghőmérséklet, °C
AC, BBTM, SMA típusú hengereltaszfaltok:	
• 40 mm-nél vékonyabb rétegben építve	+5
• 40 mm-es vagy vastagabb rétegben építve	0
MA típusú öntöttaszfaltok	0

A szállítás/beépítés hőmérséklete a bitumen típusától függően, az e-UT 05.02.11 sz. „Útpályaszerkezeti aszfaltburkolatok keverékeinek követelményei” c., és az e- UT 06.03.21 sz. „Útpályaszerkezetek aszfaltburkolati rétegeinek követelményei” c. előírás szerinti hőmérséklet tartományba essen.

Ez hengerelt aszfalt esetén:

A bitumen típusa és fokozata	Beépítési hőmérséklet, °C <sup>1</sup>	
	Meleg eljárással	Mérsékeltlen meleg eljárással
e-UT 05.01.26 szerinti útépitési bitumenek:		
• B 35/50	≥150	≥130 <sup>2</sup>
• B 50/70	≥140	≥120 <sup>2</sup>
• B 70/100		
e-UT 05.01.26 szerinti polimerrel modifikált útépitési bitumenek:		≥135
• PmB 10/40-65	≥180	
• PmB 25/55-65	≥155	
• PmB 45/80-65	≥150	
e-UT 05.01.26 szerinti gumival modifikált bitumen (GmB 45/80-55)	≥180	–

Illetve öntött aszfalt esetén:

A bitumen típusa és fokozata	Beépítési hőmérséklet, °C <sup>1</sup>	
	Forró eljárással	Mérsékelt forró eljárással <sup>2</sup>
e-UT 05.01.26 szerinti útépitési bitumenek:		
• B 35/50	200–230	180–210
• B 20/30	210–240	185–220
e-UT 05.01.26 szerinti kemény útépitési bitumen:		
• B 10/20	220–240	200–225
e-UT 05.01.26 szerinti polimerrel modifikált útépitési bitumenek:		
• PmB 25/55-65	180–200, illetve a bitumen gyártója által megadott hőmérséklet-határig	170–190
• PmB 10/40-65		

A hőmérséklet mérést közvetlenül a finisherbe beöntés (billentés) előtt/közben kell elvégezni.

A tervezett útpályák kopórétegének oldal és hossz-eséseit nagy gondossággal kell elkészíteni, ezek az esésviszonyok biztosítják a megfelelő víztelenítést. Az épített aszfalt pályaszerkezeti rétegek vastagsága az e-UT 06.03.21 sz. „Útpályaszerkezetek aszfaltburkolati rétegeinek követelményei” c. előírásban megadott tűrési határértékek közé kell esen.

A szükséges mintavételeket és vizsgálatokat új aszfalt esetén az e-UT 06.03.21 sz. „Útpályaszerkezetek aszfaltburkolati rétegeinek követelményei” c. előírás, újrahasznosított aszfalt esetén az e-UT 05.02.15 sz. „Útépitési aszfaltkeverékek – Visszanyert aszfalt” c. előírás alapján el kell végezni. Az egyes rétegeket még eltakarás előtt minősíteni, valamint minőségüket igazolni kell.

A **vízáró betonkő (térkő) burkolatok**at cementes (min. 5,0 m%) vagy bagger emulziós NZ 0/16 mm zúzalék/kavicsos-homok ágyazatra kell fektetni (ez lehet pl. SIKA FASTFIX-134 CZ ágyazó habarcs, vagy BAH baggeres kavicsos homok). Az alkalmazott ágyazó homok ne tartalmazzon kivirágásra hajlamos ásványi sókat. Az alapfelületet meg kell tisztítani, előnedvesíteni. Az adalékanyagot a kötőanyaggal és hidraulikus kötőanyag esetén vízzel össze kell keverni. Az ágyazó réteget gondosan kell teríteni, a burkolatnak megfelelő eséssel, léccel lehúzott felülettel. A lehúzott ágyazatra többé rálépni nem szabad. A betonburkoló követ előnedvesítve le kell rakni a friss ágyazatra. A friss ágyazatra rakott köveket meg kell gumikalapálni, ezzel az ágyazatot egyidejűleg tömörítve. A fugázás előtt várni kell 48 órát.

A BAH bagger emulziós homokot, vagy a cementes 0/2 homok fugázó anyagot (pl. SIKA FASTFIX-133-ot) vízzel keverve a megtisztított előnedvesített kövek közötti hézagokba kell önteni. A felesleges anyagot el kell távolítani, majd a felületet először kis víznyomású, majd a kikeményedést követően nagy víznyomású vízzel megtisztítani. A kötőanyaggal kevert kitöltő anyagokat a burkolat felületére szétfolyatni, szétkenni tilos! Az épülő és elkészült burkolat utókezelésére használt víz nem tartalmazhat szennyvizet, agresszív szénsavat és 0,3 %-nál több kénsav-anhidridet. A fugázás után, a forgalom ráengedése előtt, 48 órát várni kell.

A szükséges mintavételeket és vizsgálatokat az e-UT 06.03.43. sz. „Kiselemes burkolatok” című Útügyi Műszaki Előírás alapján kell elvégezni, az egyes rétegeket még eltakarás előtt minősíteni kell.

**Befejező munkák:**

Az építési terület tisztítása, az ideiglenes anyagdepóniák megszüntetése, az építés alatti forgalomkorlátozás jelzéseinek eltávolítása, a forgalomtechnikai rendszer elemeinek elhelyezése, a padkaképzés, és a növénytelepítési munkák elvégzése a befejező feladat.

A forgalomtechnikai elemeket (jelzőtáblák, útburkolati jelek, úttartozékok) a **11. Forgalomtechnikai kialakítás** c. fejezetben leírtak szerint kell elhelyezni/kialakítani. Az úttartozékok beton alaptestjeinek minősége min. C20/25-32-F2 legyen.

A zöldterület rendezést (füvesítést, és a faültetéseket) a **13. Zöldterület rendezés, és növénytelepítés** c. fejezetben leírtak szerint kell elvégezni.

**Egyéb munkák:**

Egyéb, jelen építéstechnológiai leírásban nem szereplő munkákat a kezelők, üzemeltetők, és a termékek gyártóinak előírásai és útmutatói szerint kell elvégezni, továbbá a szakági tervekben leírtak szerint. A munkák elvégzése során a gépeket a kezelési útmutatók és kézikönyvek szerint kell használni, rendeltetésszerűen.

**22. MINŐSÉGBIZTOSÍTÁS**

Anyagminőség és teherbírási előírások a Magyar Szabványok, Szabályzatok, Előírások, és Műszaki irányelvek legutolsó kiadásában adott követelményeknek kell, hogy megfeleljenek. Olyan esetekben, amikor az előírások, vagy a hivatkozott szabványok kikötései különféle minőségi szinteket jelentenek, vagy a választás lehetőségét nyújtja, azokat a követelményeket kell kötelezően figyelembe venni, amelyek a legjobb minőségnek felelnek meg.

Ezek betartása ugyan úgy a Beruházóra, mint a Kivitelező vállalatra vonatkozóan kötelező érvényű.

Jelen tervművelet minőségi kivitelezése csak a szabvány szerinti anyagokra, továbbá a kivitelezés minőségi követelményeire vonatkozó I. minőségi osztály előírásainak betartása mellett érvényes.

Az útpálya szerkezet beépítésének megkezdése előtt a teherbírást ellenőrizni kell a terhelésnek kitett földmű (vagy javított földmű) felületén. A tervezett pályaszerkezet átázott földműre nem építhető. A földmű víztelenítési munkáinak építés közben is mindig naprakész állapotban kell lennie. A biológiai védelemről (füvesítés), amint lehet, gondoskodni kell.

Az egyes rétegekre/elemekre/anyagokra/munkafolyamatokra vonatkozó minőségi vizsgálatokat a **21. Építéstechnológia** fejezetben megnevezett vonatkozó ÚME-ok tartalmazzák, melyeknek meg kell felelni. A megépült közút geometriai paramétereire úgy, mint szélességre, esésre, magassági/horizontális eltérésre és azok mérésére vonatkozó előírásokat, az e-UT 09.04.15 sz. „Közutak geodéziai előírásai és geometriai követelményei” ÚME tartalmazza, az építmény mérete (hossza, szélessége), és fajtája (pl. beton vagy aszfalt burkolat) szerint külön-külön fejezetekben/táblázatokban.

Az **előírt paraméterektől eltérés esetén a beruházó a kivitelevő vállalkozótól értéksökkenést számolhat el**, melynek kiszámításának szabályait szintén az itt és az Építéstechnológia fejezetben említett ÚME-ok tartalmazzák.

## 23. KÖRNYEZETSZENNYEZÉS MEGELŐZÉS, HULLADÉKKEZELÉS

Az építés során az anyagszállítás lehetőség szerint lakott területen kívül történjen, a környezet legkisebb zavarásával. Amennyiben depóniák kialakítására kerül sor, úgy azok kiporzás elleni védelméről rendszeres időközönkénti locsolással gondoskodni kell.

Az építés során, szabadterén alapanyagok illetve késztermékek csak diffúz légszennyezést nem okozó, és csak a talajt, illetve a talajvizet nem szennyező módon tárolhatók. Természetes vízfolyásba szennyezőanyag nem kerülhet. A dolgozók részére hordozható illemhelyet kell telepíteni.

Tűz- és robbanásveszélyes anyagok (üzemanyag, stb.) csak a tűzrendészeti szabályok, az 54/2014. (XII. 5.) BM rendelete az Országos Tűzvédelmi Szabályzatról (OTSZ) című rendelet betartásával tárolhatók.

A tervezett közlekedési létesítmények kivitelezése során az előkészítő munkákhoz (pl. terep előkészítése, növényzetirtás, földmunkák), valamint az útpályák burkolatának kialakításához és az építési-szerelési tevékenységhez kapcsolódóan keletkeznek hulladékok. A hulladékok keletkezése várható mennyiségük és kezelhetőségük folytán elviselhető hatással jár. A kivitelezés földmunkákkal, járművek és munkagépek közlekedésével, tereprendezési és forgalomtechnikai elemek elhelyezésével, aszfaltozási, betonozási, és építés-szerelési munkákkal jár együtt.

A hulladék mennyiségének jelentős része az építés előkészítő, bontási munkák során keletkezik, elsősorban az érintett területről eltávolított növényzet és fedőréteg teszi ki, másodsorban kevert építkezési és bontási hulladékok. Az építés előkészítése során szennyezett talaj és elhagyott hulladék elszállítására várhatóan nem lesz szükség.

A létesítmények telepítésére tervezett területén, a területbejárás során elhagyott hulladékkal illegális hulladéklerakással nem találkoztunk, hulladékkal való feltöltésről nincs tudomásunk, valamint olyan talajszennyezésről sem, melynek következtében a kitermelés után a föld hulladéknak minősülne, illetve a talaj cseréjére lenne szükség. A beruházás területén aktív vagy passzív múltbéli, illetve jelenlegi szennyező forrásról nincs tudomásunk, ezért az építés alatt veszélyes anyagokat tartalmazó földdel (17 05 03\*) nem kell számolni. A tervezett létesítmény hulladéklerakót közvetlenül nem érint.

Az építési-szerelési munkák során keletkező hulladékok nagy része kommunális hulladék és kommunális hulladékokkal együtt kezelhető hulladék (építési anyagok, szerelési anyagok, nem szennyezett csomagolóanyagok, földanyag), illetve újrahasznosítható másodnyersanyag (fémhulladék). A tapasztalatok alapján az összes hulladékmennyiség kis része minősül veszélyes hulladéknak (korróziógátló, tisztító, zsírtalanító vegyszerek, kenőanyagok, festék-hulladékok, olajszármazékokkal szennyezett csomagolóanyagok).

### **Nem veszélyes hulladékok:**

A létesítés, illetve a kapcsolódó építési-bontási tevékenység során esetlegesen keletkező nem veszélyes hulladékok fajtáit az EWC kódok feltüntetésével a következő táblázat tartalmazza.

Az építés során esetlegesen keletkező nem veszélyes hulladékok:



Technológia / tevékenység	Hulladék típusa	EWC kód
Előkészítési munkák	Föld és kövek	17 05 04
	Kivágásra kerülő bozót és cserje (biológiailag lebomló hulladék)	20 02 01
Építési tevékenység	Vegyés építési és bontási hulladék	17 09 04
	Fa	17 02 01
	Műanyag	17 02 03
	Betontörmelék	17 01 01
	Hegesztési hulladékok	12 01 13
	Bevonatok (festékek, lakkok és zománcok), felhasználásából származó hulladékok	08 01
	Bitumen	05 01 17
	Föld és kövek	17 05 04
Munkagépek üzemeltetése, karbantartása, szerelési munkák	Papír és kartoncsomagolási hulladékok	15 01 01
	Műanyag csomagolási hulladékok	15 01 02
	Textil csomagolási hulladékok	15 01 09
	Abszorbensek, szűrőanyagok, törőkendők, védőruházat, melyek különböznek a 15 02 02-től	15 02 03
Emberi munkaerő	Kommunális hulladék	20 03 01

A vonatkozó jogszabályi kötelezettség értelmében a hulladékok elhelyezésénél előnyben kell részesíteni az **újrahasznosítási** lehetőséget. Ennek érdekében a kivitelezés során keletkező hulladékokat fajtánként elkülönítetten kell gyűjteni és szállításra alkalmas konténerekben tárolni. A biológiailag lebomló hulladékoknak lehetőség szerint komposztálásra kell kerülniük, a csomagolóanyagok szelektív gyűjtését és kezelését biztosítani kell. A kommunális szennyvíz jellegű hulladékot a legközelebbi szennyvízleürítő helyen kell elhelyezni (a kivitelezés során ezt szervezett szolgáltatás keretében kell megoldani).

A kommunális hulladékok elszállítását a térség települési kommunális hulladéklerakójába a keletkezés ütemének megfelelő gyakorisággal célszerű elszállítani. A felvonulási területen keletkező ipari, nem veszélyes hulladékokat a legközelebbi, a hulladék jellegének megfelelő, lerakóba kell szállítani. Az építés befejeztével az építési területet – beleértve az ideiglenesen használt területeket is – meg kell tisztítani a hulladékoktól, építési törmelékektől, felesleges építési anyagoktól, és el kell szállíttatni azokat.

### **Veszélyes hulladékok:**

A létesítés, illetve a kapcsolódó építési-bontási tevékenység során esetlegesen keletkező veszélyes hulladék típusát az EWC kódok feltüntetésével a következő táblázat tartalmazza.

Az építés során esetlegesen keletkező veszélyes hulladékok:

Technológia / tevékenység	Hulladék típusa	EWC kód
---------------------------	-----------------	---------

Építési tevékenység	Veszélyes anyagokat tartalmazó vagy azzal szennyezett üveg, fa, műanyag	17 02 04*
	Veszélyes anyagokkal szennyezett fémhulladékok	17 04 09*
	Festékek és lakkok eltávolításából származó, szerves oldószereket vagy egyéb veszélyes anyagokat tartalmazó hulladékok	08 01 17*
	Veszélyes anyagokat tartalmazó föld és kövek	17 05 03*
Munkagépek üzemeltetése, karbantartása	Motor-, hajtómű és kenőolajok (klór vegyületeket nem tartalmazó ásványolaj alapú)	13 02 05*
	Dízelolaj	13 07 01*
	Veszélyes anyagot maradékként tartalmazó vagy azokkal szennyezett csomagolási hulladékok	15 01 10*
	Veszélyes anyagokkal szennyezett adszorbensek, törlőkendők, védőruházat	15 02 02*
	Veszélyes anyagokat tartalmazó fagyálló folyadékok	16 01 14*
	Akkumulátor (ólomakkumulátorok)	16 06 01*

Ezen anyagok mennyisége csekély, a felsoroltak egy része várhatóan nem is keletkezik a tervezett tevékenység során. A beruházás jelen fázisában előre nem becsülhető mennyiség.

**Az építési munkálatokkal összefüggésben az elérhető legjobb technika alkalmazásával csak kis mennyiségű veszélyes hulladék keletkezhet, melynek pontos mennyisége, minősége előre nem becsülhető. A keletkező veszélyes hulladékok dokumentálását, bejelentését a mindenkori hatályos vonatkozó jogszabályok előírásainak megfelelően kell végezni. A veszélyes hulladékokat csak engedéllyel rendelkező szállítónak lehet átadni.**

#### **Vonatkozó jogszabályok, további köteleességek:**

- 2000. évi XLIII. törvény a hulladékgazdálkodásról.
- 164/2003. (X. 18.) Korm. rendelet a hulladékokkal kapcsolatos nyilvántartási és adatszolgáltatási kötelezettségekről.
- 16/2001. (VII. 18.) KöM rendelet a hulladékok jegyzékéről.
- 45/2004. (VII. 26.) BM-KvVM együttes rendelet az építési és bontási hulladék kezelésének részletes szabályairól.
- 213/2001. (XI. 14.) Korm. rendelet a települési hulladékokkal kapcsolatos tevékenységek végzésének feltételeiről.
- 94/2002. (V. 5.) Korm. rendelet a csomagolásról és a csomagolási hulladékról.
- 98/2001. (VI. 15.) Korm. rendelet a veszélyes hulladékkal kapcsolatos tevékenységek végzésének feltételeiről.
- 4/2001. (II. 23.) KöM rendelet a hulladékolajok kezelésének részletes szabályairól.
- 21/2008. (VIII. 30.) KvVM rendelet az elemek és akkumulátorok, illetve hulladékaik kezeléséről.
- 23/2003. (XII. 29.) KvVM rendelet a biohulladék kezeléséről és a komposztálás műszaki követelményeiről.

**A környezeti kockázat elkerülése érdekében az építés során keletkező (veszélyes és nem veszélyes) hulladékok gyűjtése, tárolása, elszállítása, ártalmatlanítása a vonatkozó jogszabályoknak megfelelően kell, hogy történjen, így a környezetre káros hatás elkerülhető.**

A keletkező építési-bontási hulladékok gyűjtésére kijelölt helyszín a kivitelező építési felvonulási területe. A beruházás tervezési szakaszában a felvonulási terület nem jelölhető ki, ezt a nyertes vállalkozó Organizációs terv készítésével és annak birtokában a területek tulajdonosaival köthető megállapodások és területhasználati díjak ismeretében határozhatja meg és hagyhatja jóvá az érintett hatóságokkal.

A keletkező építési-bontási hulladékokat a helyszínen szelektíven kell gyűjteni! Hulladéklerakóba TILOS olyan hulladékot átadni lerakás céljából, amely nem vegyes építési-bontási hulladéknak minősül. Vegyes építési-bontási hulladéknak csak olyan hulladék nevesíthető, amely „a hulladékok jegyzékéről” szóló 16/2001. (VII.18.) KöM rendelet 17-es EWC főcsoportjába másként nem sorolható be. Építési-bontási hulladékot szándékosan összekeverni, vagy összekeverve gyűjteni csak azért, hogy az hulladéklerakóba vegyes építési-bontási hulladékként lerakható legyen, szigorúan TILOS!

Az emberi munkaerőtől származó kommunális hulladékok mennyisége jelentősen függ a kivitelezést végző vállalat alkalmazottainak számától, az alvállalkozók és azok alkalmazottainak számától, a kivitelezést végző vállalatok székhelyének az építés helyszínétől számított távolságától, stb., amely körülmények jelenleg nem tárhatók fel. A munkagépek üzemeltetése, karbantartása, szerelési munkái során keletkező hulladékok mennyisége jelentősen függ a munkába állított géppark átlagos korától, a munkagépek műszaki állapotától és az építőgépek számától, stb. melyek a projekt jelen állapotában nem becsülhetők előre.

Ezen előre nem kalkulálható hulladék mennyiségek dokumentálását a kivitelezés időszakában kell elvégezni és bizonylatolni, mely a kivitelezés fővállalkozójának feladata. **Az építési-szerelési tevékenység során keletkező veszélyes és nem veszélyes hulladékokról jegyzéket kell vezetni.**

Rendeleti előírás szerint az építető az építési engedély megszerzéséhez építési-, illetve bontási hulladék tervlapokat köteles benyújtani, az átadás-átvételi szakaszban pedig e hulladékokról nyilvántartási lapokat összeállítani. A hulladék nyilvántartó lapot, valamint a hulladékot kezelő átvételi igazolását az építető a használatbavételi engedély-kérelemmel köteles az építésügyi hatóságnak benyújtani.

**Az építkezés befejezése után építési törmelék, bontott anyag, és egyéb hulladék az építkezés területén – beleértve az ideiglenesen használt területeket is – nem maradhat. Az újrahasznosítható anyagot, illetve a veszélyes hulladékot engedéllyel rendelkező lerakóhelyen kell elhelyezni.**

## **24. BALESET- ÉS MUNKAVÉDELEM**

Az érvényben lévő munkavédelmi és baleset-megelőzési, tűzvédelmi előírásokat szigorúan be kell tartani. Az építés során a vonatkozó tervben foglalt szakági követelményeket, tűz- és

baleset-megelőzési előírásokat a kivitelező köteles betartani. A betartandó munkavédelmi előírásokat a dolgozókkal ismertetni kell.

A kivitelezést csak az adott munkára felkészült vállalat végezheti, megfelelő szakképzettséggel rendelkező dolgozókkal. Az építő vállalat a saját hatáskörében kialakított általános munkavédelmi és balesetelhárítási előírásokat betartani köteles.

A használat, illetve az üzemeltetés idejére érvényes munkavédelmi (biztonságtechnikai és egészségvédelmi) intézkedésekről az üzemeltető a Munkavédelmi Szabályzatban (MVSZ-ben) rendelkezik.

Az építés során a közúti közlekedés szabályait (KRESZ), „A közutakon végzett munkák elkorlátozási és forgalombiztonsági követelményei” **MSZ 07-3608-1991** és „A közúti útelzárás, elkorlátozás és forgalomterelés elemei” **MSZ 20190-1988** szabványok előírásait be kell tartani.

A munkaterületet úgy kell előjelezni és megvilágítani, hogy a rossz látási viszonyok között és éjszaka is látható legyen. A földmű építéskor annak folyamatos víztelenítéséről gondoskodni kell, az állékonysági problémák elkerülése végett. A munkaterületen hagyott gépi berendezéseket, csöveket elmozdulás ellen biztonságosan rögzíteni kell.

Az építés során az érvényben lévő munkavédelmi és balesetelhárítási óvórendszabályokat a leghigorúbban be kell tartani.

### **Vonatkozó jogszabályok:**

Ez a tervdokumentáció:

- A munkavédelemről szóló többször módosított **1993. évi XCIII. törvény**
- Az építőipari kivitelezési tevékenységről szóló **191/2009. (IX. 15.) Korm. rendelet** szerint készült, figyelembe véve az érvényes egészségügyi és munkavégzés biztonságát szolgáló szabályokat, szociális előírásokat és különleges kivitelezési technológiákat, úgy, mint többek között:
  - 5/1993. (XII. 26.) MüM rendelet, a munkavédelemről szóló 1993. évi XCIII. törvény végrehajtásáról
  - 354/2009. (XII. 30.) Korm. rendelet a munkabiztonsági szakértői tevékenységről
  - 33/1998. (VI. 24.) NM rendelet a munkaköri, szakmai, illetve személyi higiénés alkalmasság orvosi vizsgálatáról és véleményezéséről
  - 50/1999. (XI. 3.) EüM rendelet a képernyő előtti munkavégzés minimális egészségügyi és biztonsági követelményeiről
  - 3/2002. (II. 8.) SzCsM-EüM együttes rendelet a munkahelyek munkavédelmi követelményeinek minimális szintjéről szóló
  - 4/2002. (II. 20.) SzCsM-EüM együttes rendelet az építési munkahelyeken és az építési folyamatok során megvalósítandó minimális munkavédelmi követelményekről
  - 65/1999. (XII. 22.) EüM rendelet a munkavállalók munkahelyen történő egyéni védőeszköz használatának minimális biztonsági és egészségvédelmi követelményeiről
  - 18/2008. (XII. 3.) SZMM rendelet az egyéni védőeszközök követelményeiről és megfelelőségének tanúsításáról
  - 2/1998. (I. 16.) MüM rendelet a munkahelyen alkalmazandó biztonsági és egészségvédelmi jelzésekről szóló

- 14/2004. (IV. 19.) FMM rendelet a munkaeszközök és használatuk biztonsági és egészségügyi követelményeinek minimális szintjéről
- 16/2008. (VIII.30) NFGM rendelet a gépek biztonsági követelményeiről és megfelelőségének tanúsításáról
- 225/2015. (VIII. 7.) Korm. rendelet a veszélyes hulladékkal kapcsolatos egyes tevékenységek részletes szabályairól
- 41/2000. (XII. 20.) EüM-KöM együttes rendelet az egyes veszélyes anyagokkal, illetve veszélyes készítményekkel kapcsolatos egyes tevékenységek korlátozásáról
- 44/2000. (XII. 27.) EüM rendelet a veszélyes anyagokkal és a veszélyes készítményekkel kapcsolatos egyes eljárások, illetve tevékenységek részletes szabályairól
- 18/2006. (I. 26.) Korm. rendelet a veszélyes anyagokkal kapcsolatos súlyos balesetek elleni védekezésről
- 2000. évi XXV. törvény a kémiai biztonságról
- 54/2014. (XII. 5.) BM rendelettel kiadott Országos Tűzvédelmi Szabályzat
- 143/2004. (XII. 22.) GKM rendelet a Hegesztési Biztonsági Szabályzat kiadásáról
- 1993. évi XLVIII. Törvény a bányászatról és a gázelosztó vezeték biztonsági övezetében végzett munkára vonatkozó előírásokról, és annak végrehajtásáról szóló 203/1998. (XII. 19.) Korm. rendelet
- 2/2013. (I. 22.) NGM rendelet a villamosművek, valamint a termelői, magán- és közvetlen vezetékek biztonsági övezetéről
- 21/2002. (IV. 25.) KöViM rendelet a víziközművek üzemeltetéséről
- 80/1999. (VI. 11.) Korm. rendelet a telepengedély alapján gyakorolható ipari és szolgáltató tevékenységekről, valamint a telepengedélyezés rendjéről
- 25/1998. (XII. 27.) EüM rendelet az elsősorban hátsérülések kockázatával járó kézi tehermozgatás minimális egészségi és biztonsági követelményeiről
- 47/1999. (VIII. 4.) GM rendelet az Emelőgép Biztonsági Szabályzat kiadásáról
- 22/2005. (VI. 24.) EüM rendelet a rezgésexpoziciónak kitett munkavállalókra vonatkozó minimális egészségi és munkabiztonsági követelményekről
- 66/2005. (XII. 22.) EüM rendelet a munkavállalókat érő zajexpozicióra vonatkozó minimális egészségi és biztonsági követelményekről
- 93/2007 (XII. 18.) KvVM rendelet a zajkibocsátási határértékek megállapításának, valamint a zaj- és rezgés kibocsátás ellenőrzésének módjáról
- 284/2007. (X. 29.) Korm. rendelet a környezeti zaj és rezgés elleni védelem egyes szabályairól
- 27/2008. (XII. 3.) KvVM-EüM együttes rendelet, a környezeti zaj- és rezgésterhelési határértékek megállapításáról
- 1988. évi I. törvény a közúti közlekedésről, és annak végrehajtásáról szóló 30/1988. (IV. 21.) MT rendelet
- 253/1997. (XII. 20.) Korm. rendelet Az országos településrendezési és építési követelményekről
- 191/2009. (IX. 15.) Korm. rendelet az építőipari kivitelezési tevékenységről, az építési naplóról és a kivitelezési dokumentáció tartalmáról

melyek betartásáról a kivitelező köteles gondoskodni.

Felhívjuk a figyelmet az **e-UT 04.05.14 sz. „Közutakon folyó munkák elkorlátozása és ideiglenes forgalomszabályozása”** című Útügyi Műszaki Előírás utasításainak figyelembevételére, illetve betartására.

A tervezés a közúti közlekedés szabályairól (KRESZ) szóló – többször módosított – **1/1975. (II. 5.) KPM-BM együttes rendelet**, továbbá az utak építésének, forgalomba helyezésének és megszüntetésének engedélyezéséről szóló **93/2012. (V. 10.) kormány rendelet**, az utak forgalomszabályozásáról és a közúti jelzések elhelyezéséről szóló – többször módosított – **20/1984. (XII. 21.) KM rendelet** figyelembevételével készült, ezek betartásáról a kivitelező köteles gondoskodni.

**Munkaterületen a munkavédelemről szóló 1993. évi XCIII. törvényben (továbbiakban Mvt.), valamint az építési munkahelyeken és az építési folyamatok során megvalósítandó minimális munkavédelmi követelményekről szóló 4/2002. (II. 20.) SzCsM-EüM együttes rendeletben foglaltak betartása kötelező!**

Az Mvt. 54. §-ának (1) bekezdésében meghatározott általános és a 49. §-ának (1) bekezdésében leírt személyi feltételek mellett különösen meg kell valósítani az alábbiakat:

- az építési munkahelyen rendet és tisztaságot kell tartani;
- a munkavégzés helyének meghatározásakor figyelembe kell venni annak elérhetőségét, meg kell határozni a közlekedési utakat vagy a közlekedési zónákat;
- meg kell határozni a munkahelyek kémiai biztonságával összefüggő szabályokat, ideértve a veszélyes anyagok és készítmények, a foglalkozási eredetű rákkeltők egészségkárosító hatásának megelőzésére vonatkozó előírásokat is;
- gondoskodni kell a karbantartásról, az üzemeltetést megelőző ellenőrzésről, az eszközök és berendezések rendszeres ellenőrzéséről, a meghibásodások elhárításáról;
- az anyagok tárolási területeit el kell határolni, el kell választani, biztosítani kell szabályos tárolásukat, különös tekintettel a veszélyes anyagokra és készítményekre;
- meg kell határozni a veszélyes anyagok, készítmények és veszélyes hulladékok kezelési és eltávolítási szabályait;
- meg kell állapítani az ipari és kommunális hulladékok, valamint az építési törmelék tárolásának, elszállításának a szabályait;
- rendszeresen át kell tekinteni a munkafolyamatok, illetve munkaszakaszok tervezett elvégzési idejét és módját, az organizációs tervet szükség szerint módosítani kell a munkák előrehaladásához, illetve a körülmények változásához igazodva;

biztosítani kell az együttműködést a munkáltatók és az önálló vállalkozók között az építési munkahely és a környezetében lévő ipari tevékenységek kölcsönhatásainak figyelembevételével.

## **25. TŰZ- ÉS KATASZTRÓFAVÉDELEM**

A tervezés során az **54/2014. (XII. 5.) BM rendelete** az Országos Tűzvédelmi Szabályzatról (OTSZ) című rendelet előírásait betartottuk, és azt a kivitelezés során is be kell tartani. A rendelet 8. §-a szerint „a tűzvédelmi követelményeket az anyagok tűzveszélyességi osztálya, a

kockázati egység kockázati osztálya, az épület, az önálló épületrész és a speciális építmény mértékadó kockázati osztálya alapján kell megállapítani”. Speciális építmény az értelmező rendelkezés alapján „... a közúti alagút, a gyalogos aluljáró, a felszín alatti vasútvonal, a kilátó, a ponyvaszerkezetű, az állvány jellegű és szín építmény.”. A 9. § (3) b) pontja alapján a felhasznált anyagok nem tűzveszélyes osztályba tartoznak. A 12. § (1) pontja alapján a létesítmény NAK (nagyon alacsony kockázati) osztályba tartozik, a létesítményhez tűzvédelmi osztály nem rendelhető, további tűzvédelmi vonatkozása így nincs. Tűz- és robbanásveszélyes anyagok (üzemanyag, stb.) csak a tűzrendészeti szabályok, az OTSZ betartásával tárolhatók. A figyelembe vehető mértékadó tűzoltó szerek és katasztrófa védelmi járművek tengelyterhelését a pályaszerkezet elviseli.

A tervezett közút helyszínrajzi geometriája alkalmas a katasztrófavédelmi járművek közlekedésére.

**A tervezett közúti közlekedési létesítmények a közforgalmú gépjármű közlekedés számára megnyitottak lesznek, gépjárművek elől elzárt útszakasz nem létesül.** A meglévő felvonulási útvonalak tehát nem változnak.

A tervezett létesítmények környezetében nagyrészt lakóépületek találhatóak.

**A tervezett építési beavatkozás meglévő tűzcsapot nem érint, új tűzcsap kiépítésére nem kerül sor.**

## 26. ÉRINTETT ÉPÜLETEK ÉS EGYÉB ÉPÍTMÉNYEK

A tervezett közlekedési létesítmények megvalósítása során épület illetve egyéb építmény **nem érintett.**

A sűrűn beépített városi környezet következtében a tervezési terület környezetében találhatóak épületek, főleg lakóépületek. **Javasolt a kivitelezés megkezdése előtt a környező épületekről fényképes és videós állapotfelvételt készíteni,** hogy az építéssel összefüggésbe hozható esetleges károk, vagy sérülések visszakövethetőek legyenek.

## 27. TERÜLET IGÉNYBEVÉTEL

A tervezett közlekedési létesítmények létesítésével érintett területek:

Helyrajzi szám	Megnevezés	Tulajdonos; kezelő	Művelési ág	Egyéb megjegyzés
3861	Mátyás király utca	Gyál Város Önkormányzata	kivett közút	-
424	Mátyás király utca	Gyál Város Önkormányzata	kivett közút	-
439/1	Mátyás király utca	Gyál Város Önkormányzata	kivett közút	-
569	Pesti út	Gyál Város Önkormányzata	kivett közút	-

A tervezett építési beavatkozások közterületen (önkormányzati tulajdonú területeken) valósulnak meg, **kisajátításra nincs szükség.**

## 28. SZABÁLYOZÁSI TERVNEK VALÓ MEGFELELŐSÉG

A tervezett létesítmény **megfelel a város szabályozási tervének**, mivel az érintett területek közlekedési területként vannak nyilvántartva.

## 29. KEZELŐI LEHATÁROLÁS, ÜZEMELTETÉS

A tervezett létesítményhez **nem készült kezelői lehatárolási helyszínrajz**, mivel azt hozzájárulásában a közútkezelő nem kérte, és a hatóság sem, mivel a terv nem engedélyköteles. A kezelői lehatárolási terv ez a fejezet.

A vonatkozó jogszabályok szerint az utcák egészét a helyi önkormányzat kezeli. Helyi rendeletben a burkolatszélről / szegélytől a telekhatárig az üzemeltetést (hóeltakarítás, fűnyírás, lombseprést, stb.) továbbháríthatja a szomszédos ingatlan tulajdonosokra.

A tervezett sebességszabályozó küszöbök, és úttartozékok kezelője az Önkormányzat lesz.

## 30. EGYÉB FONTOS

- Az építés során az egyes munkafolyamatokra, illetve anyagokra vonatkozó tűz-, munka- és balesetvédelmi előírások betartása kötelező.
- A gyártók termékeire vonatkozó, és építéstechnológiai előírásait be kell tartani.
- A közmű helyszínrajzot az e-közmű rendszerből lekért közmű üzemeltetők adatszolgáltatásai alapján készítettük el, amelyet a kivitelezés megkezdése előtt pontosítani kell.
- A kivitelezés során szükség szerint, és a közműkezelői hozzájárulásokban foglaltak szerint közműszolgáltatói szakfelügyeletet kell kérni.
- A közmű üzemeltetői nyilatkozatok / a hiteles **e-közmű nyilatkozat a tervdokumentáció digitális mellékletét képezik**, az azokban foglaltak betartása kötelező!
- A **közútkezelői nyilatkozatok a tervdokumentáció digitális mellékletét képezik**, az azokban foglaltak betartása kötelező!
- A kivitelezés során tervezői művezetést javasolunk. A tervtől csak a tervező hozzájárulásával lehet eltérni.

## 31. VONATKOZÓ FONTOSABB RENDELETEK, ELŐÍRÁSOK

- e-UT 03.01.11 sz. „Közutak tervezése (KTSZ)”
- e-UT 03.02.12 sz. „Közúti forgalom csillapítása (A KTSZ kiegészítése)”
- e-UT 03.07.24 sz. „A közúti közösségi közlekedés (tömegközlekedés) pályáinak, utas- és járműforgalmi létesítményeinek tervezése (A KTSZ kiegészítése)”
- e-UT 03.04.13-2019 sz. „Kerékpározható közutak tervezése”
- e-UT 03.07.25-2022 sz. „A gyalogosközlekedés közforgalmi létesítményeinek tervezése”
- e-UT 03.05.11 sz. „Mozgáskorlátozottak közlekedését segítő közúti létesítmények kialakítása (Tervezési Útmutató)”
- e-UT 03.07.12 sz. „Közutak víztelenítésének tervezése”
- e-UT 06.02.11 sz. „Utak és autópályák létesítésének általános geotechnikai szabályai”



- e-UT 06.03.13 sz. „Aszfaltburkolatú útpályaszerkezetek méretezése és megerősítése”
- e-UT 06.03.21-2021 sz. „Útpályaszerkezetek aszfaltburkolati rétegeinek követelményei”
- e-UT 06.03.43-2022 sz. „Kiselemes burkolatok”
- e-UT 06.03.12 sz. „Kisforgalmú utak pályaszerkezetének méretezése”
- e-UT 06.03.11 sz. „Kerékpárutak, gyalogutak és járdák pályaszerkezete”
- e-UT 04.03.12-2022 sz. „Útburkolati jelek és jelzőtestek tervezése és alkalmazása”
- 11/2001. (III. 13.) KöViM rendelet „az útburkolati jelek tervezési és létesítési előírásairól”
- e-UT 04.00.12 sz. „Közúti jelzőtáblák. A közúti jelzőtáblák megtervezésének, alkalmazásának és elhelyezésének követelményei”
- e-UT 04.02.11 sz. „Közúti jelzőtáblák. A jelzőtáblák megtervezése, alkalmazása és elhelyezése”
- e-UT 04.02.12 sz. „Közúti jelzőtáblák. A feliratok betűi, számjegyei és írásjelei”
- e-UT 04.02.26 sz. „Közúti jelzőtáblák. Kiegészítő jelzőtáblák és jelképek”
- 4/2001. (I. 31.) KöViM rendelet „a közúti jelzőtáblák méreteiről és műszaki követelményeiről”
- 83/2004. (VI. 4.) GKM rendelet „a közúti jelzőtáblák megtervezésének, alkalmazásának és elhelyezésének követelményeiről”
- 20/1984. (XII. 21.) KM rendelet „az utak forgalomszabályozásáról és a közúti jelzések elhelyezéséről”.
- 3/2001. KöViM rendelet „a közutakon végzett munkák elkorlátozási és forgalombiztonsági követelményeiről”
- 1/1975. (II. 5.) KPM-BM együttes rendelet „a közúti közlekedés szabályairól (KRESZ)”
- 1988. évi I. törvény „a közúti közlekedésről”
- 1995. évi LIII. törvény „a környezet védelmének általános szabályairól”
- 1996. évi LIII. törvény „a természet védelméről”
- 346/2008 (XII. 30.) Korm. rendelet „a fás szárú növények védelméről”

## 32. ÉRINTETTEK JEGYZÉKE

### **Beruházó (építtető):**

- Gyál Város Önkormányzata 2360 Gyál, Körösi út 112-114.

### **Megbízó:**

- Gyál Város Önkormányzata 2360 Gyál, Körösi út 112-114.

### **Terület tulajdonosok, vagyonkezelők:**

- Gyál Város Önkormányzata 2360 Gyál, Körösi út 112-114.

### **Közútkezelők:**

- Gyál Város Önkormányzata 2360 Gyál, Körösi út 112-114.

### **Járatüzemeltetők:**

- Budapest Közlekedési Zrt. (BKV Zrt.) 1980 Budapest, Akácfa utca 15.

**Közmű üzemeltetők:**

- Dél-Pest Megyei Víziközmű Szolgáltató Zrt. 2360 Gyál, Körösi út 190.
- OPUS TIGÁZ Földgázelosztó Zrt. 4200 Hajdúszoboszló, Rákóczi utca 184.
- ELMŰ Hálózati Kft. 1132 Budapest, Váci út 72-74.
- Vodafone Magyarország Távközlési Zrt. 1112 Budapest, Boldizsár utca 2.
- DIGI Távközlési és Szolgáltató Kft. 1013 Budapest, Krisztina körút 39.
- Magyar Telekom Nyrt. 1097 Budapest, Könyves Kálmán körút 36.

**Tervező:**

- TANDEM Mérnökiroda Kft. 2000 Szentendre, Ady Endre út 22. I/7.

**33. EGYEZTETÉSEK**

A tervezés ideje alatt folyamatos kapcsolattartás folyt a T. Megrendelő képviselőivel.  
2024.01.18-án lakossági fórumon bemutatta a tervező a tervet az érdeklődőknek.

# TERV- ÉS IRATJEGYZÉK

**Tsz.: 1066/2023.**

1.	MŰSZAKI LEÍRÁS		
2.	1. VÁLTOZAT – RÉSZLETES HELYSZÍNRAJZ ( <i>DIGITÁLISAN .PDF FORMÁTUMBAN</i> )	M = 1:500	1-1
3.	2.A. VÁLTOZAT – RÉSZLETES HELYSZÍNRAJZ ( <i>DIGITÁLISAN .PDF FORMÁTUMBAN</i> )	M = 1:500	2A-1
4.	2.B. VÁLTOZAT – RÉSZLETES HELYSZÍNRAJZ ( <i>DIGITÁLISAN .PDF FORMÁTUMBAN</i> )	M = 1:500	2B-1
5.	3. VÁLTOZAT – RÉSZLETES HELYSZÍNRAJZ	M = 1:500	3-1
6.	3. VÁLTOZAT – KÖZMŰ HELYSZÍNRAJZ	M = 1:500	3-2
7.	3. VÁLTOZAT – METSZETRAJZOK	M = 1:50	3-3
8.	3. VÁLTOZAT – KÖLTSÉGVETÉSI KIÍRÁS, MÉRET- ÉS MENNYISÉGSZÁMÍTÁSSAL ( <i>DIGITÁLISAN .XLSX EXCEL FORMÁTUMBAN</i> )		

# TERV- ÉS IRATJEGYZÉK

**Tsz.: 1066/2023.**

1.	MŰSZAKI LEÍRÁS		
2.	1. VÁLTOZAT – RÉSZLETES HELYSZÍNRAJZ ( <i>DIGITÁLISAN .PDF FORMÁTUMBAN</i> )	M = 1:500	1-1
3.	2.A. VÁLTOZAT – RÉSZLETES HELYSZÍNRAJZ ( <i>DIGITÁLISAN .PDF FORMÁTUMBAN</i> )	M = 1:500	2A-1
4.	2.B. VÁLTOZAT – RÉSZLETES HELYSZÍNRAJZ ( <i>DIGITÁLISAN .PDF FORMÁTUMBAN</i> )	M = 1:500	2B-1
5.	3. VÁLTOZAT – RÉSZLETES HELYSZÍNRAJZ	M = 1:500	3-1
6.	3. VÁLTOZAT – KÖZMŰ HELYSZÍNRAJZ	M = 1:500	3-2
7.	3. VÁLTOZAT – METSZETRAJZOK	M = 1:50	3-3
8.	3. VÁLTOZAT – KÖLTSÉGVETÉSI KIÍRÁS, MÉRET- ÉS MENNYISÉGSZÁMÍTÁSSAL ( <i>DIGITÁLISAN .XLSX EXCEL FORMÁTUMBAN</i> )		

# TERV- ÉS IRATJEGYZÉK

**Tsz.: 1066/2023.**

1.	MŰSZAKI LEÍRÁS		
2.	1. VÁLTOZAT – RÉSZLETES HELYSZÍNRAJZ ( <i>DIGITÁLISAN .PDF FORMÁTUMBAN</i> )	M = 1:500	1-1
3.	2.A. VÁLTOZAT – RÉSZLETES HELYSZÍNRAJZ ( <i>DIGITÁLISAN .PDF FORMÁTUMBAN</i> )	M = 1:500	2A-1
4.	2.B. VÁLTOZAT – RÉSZLETES HELYSZÍNRAJZ ( <i>DIGITÁLISAN .PDF FORMÁTUMBAN</i> )	M = 1:500	2B-1
5.	3. VÁLTOZAT – RÉSZLETES HELYSZÍNRAJZ	M = 1:500	3-1
6.	3. VÁLTOZAT – KÖZMŰ HELYSZÍNRAJZ	M = 1:500	3-2
7.	3. VÁLTOZAT – METSZETRAJZOK	M = 1:50	3-3
8.	3. VÁLTOZAT – KÖLTSÉGVETÉSI KIÍRÁS, MÉRET- ÉS MENNYISÉGSZÁMÍTÁSSAL ( <i>DIGITÁLISAN .XLSX EXCEL FORMÁTUMBAN</i> )		

**Tárgy:** Javaslat a Gyál 011/1 hrsz.-ú (Patak utca) és 0132/10 hrsz.-ú (Juhar utca) ingatlanok belterületbe vonására

**Tisztelt Képviselő-testület!**

Gyál Város Önkormányzat tulajdonát képezi a gyáli 011/1 hrsz.-ú „kivett közterület” művelési ágú 2800 m<sup>2</sup> területű és a 0132/10 hrsz.-ú „kivett út” művelési ágú 1 ha 0343 m<sup>2</sup> területű ingatlanok

2024. évben pályázat került kiírásra belterületi utak kiépítésére, azonban fenti utcák külterületi besorolásuk miatt nem fértek bele a pályázatba. Tárgyi közterületek jelenleg külterületi földútként funkcionálnak, azonban a kiépítésükkel az érintett településrészek gépjárműforgalmának terhelése jelentősen javulna, elősegítenék a Bányi Donát Ipari Park teherforgalmának lakott területről történő kivezetését, illetve a gyáli köztemető megközelítését.

A termőföld védelméről szóló 2007. évi CXXIX. törvény 15. § (2) bekezdése szerint külterületi földrészlet belterületbe vonása iránti kérelmet kizárólag az Önkormányzat terjeszthet elő. A kérelem megalapozottságát az Önkormányzatnak képviselő-testületi döntéssel kell igazolnia.

Gyál Város Helyi Építési Szabályzatáról szóló többször módosított 17/2014.(XII.01.) számú rendelet mellékletét képező SZT-11/M6 számú és SZT-12/M5 Szabályozási tervlapjai tárgyi hrsz.-ú földrészleteket közlekedési területbe (helyi közútnak) sorolja.

Kérjük a Tisztelt Képviselő-testületet, hogy a fentiek ismeretében szíveskedjenek határozatot hozni!

**Határozati javaslat:**

Gyál Város Önkormányzatának Képviselő-testülete

1. Gyál Város Szabályozási Terve SZT-11/M6 és SZT-12/M5 tervlapján található gyáli 011/1 hrsz.-ú „kivett közterület” művelési ágú 2800 m<sup>2</sup> területű és a 0132/10 hrsz.-ú „kivett út” művelési ágú 1 ha 0343 m<sup>2</sup> területű földrészleteket - változatlan művelési ággal - belterületbe vonja;
2. a belterületbe vonás költségét az Önkormányzat 2024. évi költségvetésének 4. mellékletében szereplő egyéb különféle dologi kiadások során biztosítja;
3. felhatalmazza a Polgármestert a szükséges intézkedések megtételére

**Határidő:** 2024. március 15. (a szükséges intézkedések megindítására)

**Felelős:** Polgármester

**A határozati javaslat elfogadása egyszerű szótöbbséget igényel**

**Az előterjesztést tárgyalta:** Pénzügyi és Gazdasági Bizottság

**Az előterjesztést készítette:** Szabóné Kovács Anikó Főépítész Irodavezető-helyettes

Gyál, 2024. február 12.

**Pápai Mihály**  
polgármester

Az előterjesztés a költségvetési rendelettel összhangban van.

Mitku-Orosz Krisztina  
Pénzügyi és Adó Irodavezető

**Melléklet:** 2 pld. tulajdoni lap  
2 pld. térképrészlet  
2 pld. Szabályozási tervlap

Gyál térképe - Kataszter

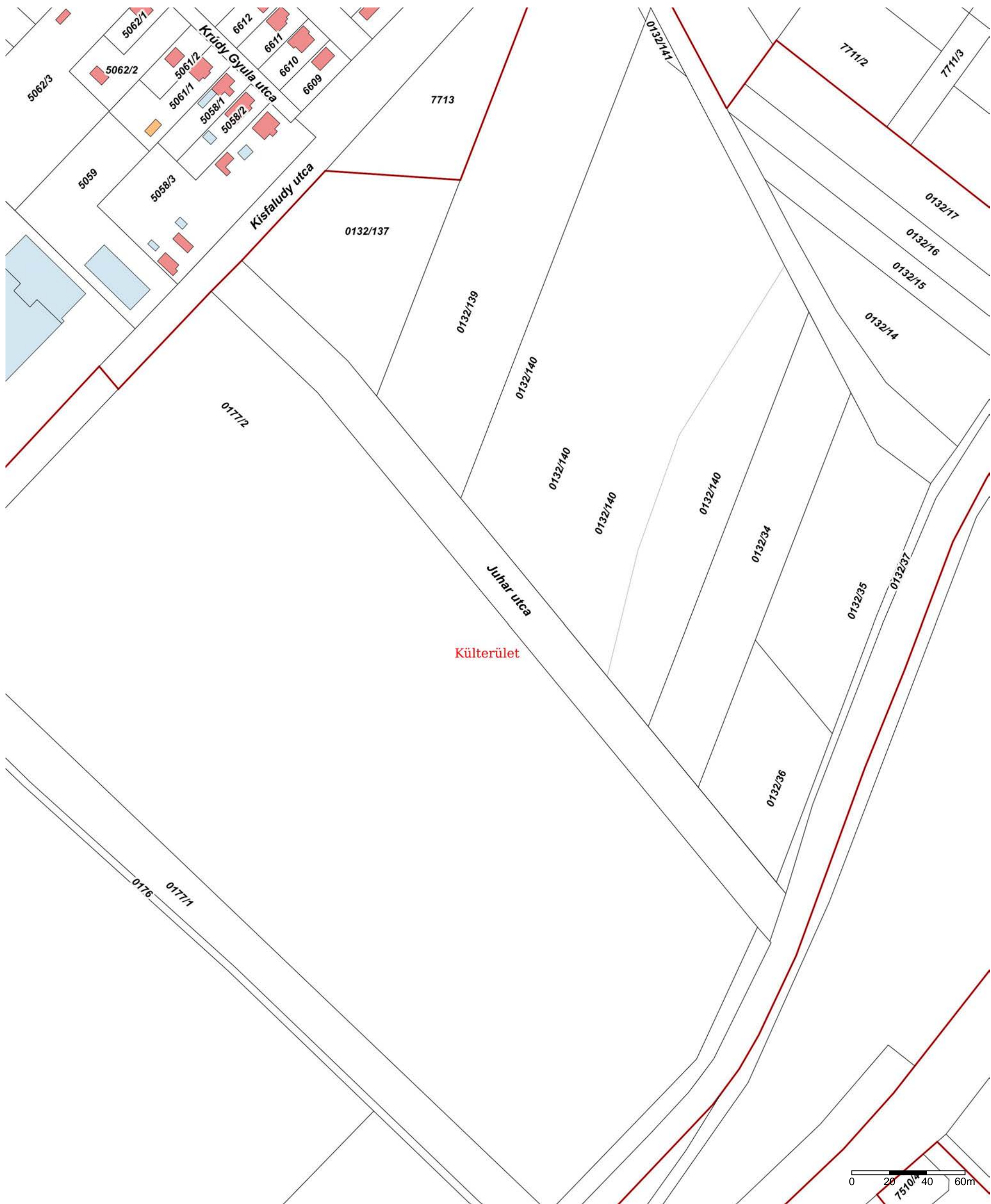

Készült állami alapadatok felhasználásával. A térkép tájékoztató jellegű, másolata semmilyen hivatalos eljárásban nem használható fel! Az ingatlanok közhiteles adatai az ingatlanügyi hatóságok hivatalos honlapján ([www.foldhivatal.hu](http://www.foldhivatal.hu)) érhetőek el.

M=1:2000  
2024.02.12



# Gyál térképe - Kataszter



Készült állami alapadatok felhasználásával. A térkép tájékoztató jellegű, másolata semmilyen hivatalos eljárásban nem használható fel! Az ingatlanok közhiteles adatai az ingatlanügyi hatóságok hivatalos honlapján ([www.foldhivatal.hu](http://www.foldhivatal.hu)) érhetőek el.

M=1:2000  
2024.02.12



GYÁL VÁROS SZABÁLYOZÁSI TERVE SZT- 12/M5 SZELVÉNY M=1:4000

módosítva a:18/2018.(VI.29.) a 9/2019.(V.31.), 11/2019.(VI.28.), 5/2020.(V.29.) és a 14/2021. (VI.25.) önk. rendelettel

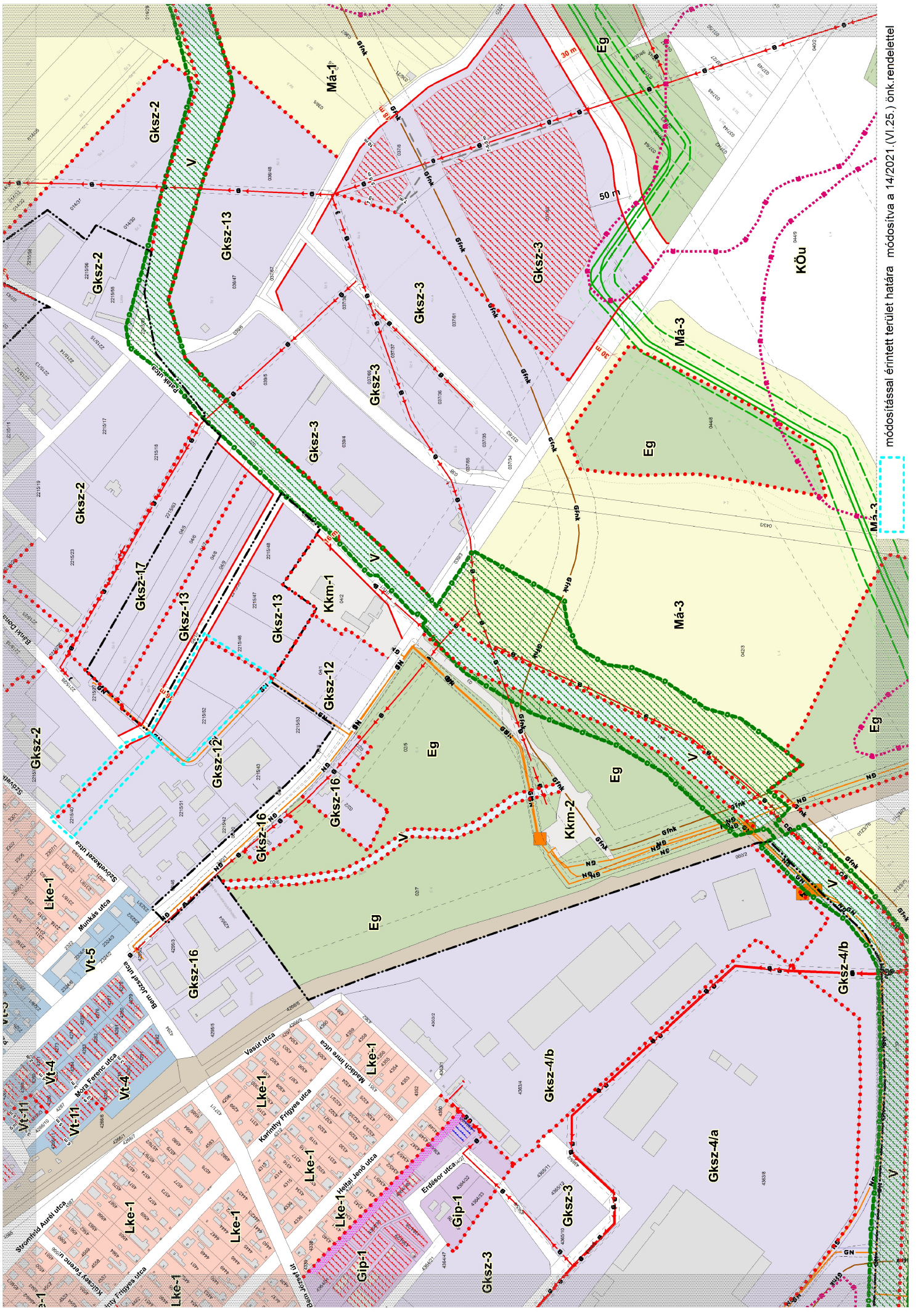

módosítással érintett terület határa módosítva a 14/2021.(VI.25.) önk.rendelettel



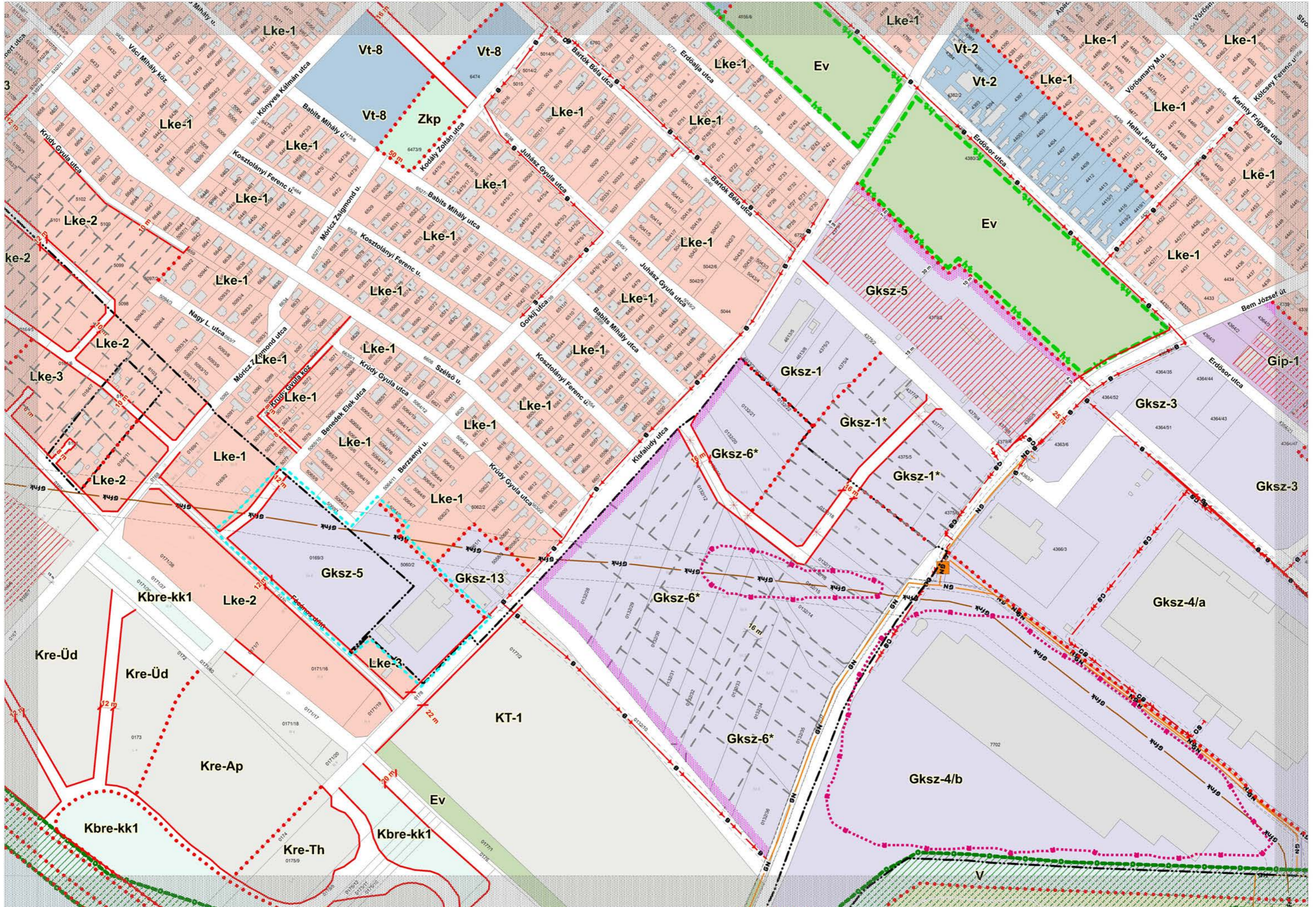

Módosítással érintett terület határa - Módosítva a 7/2023.(III.31.) önk. rendelettel



E-hiteles tulajdoni lap - Szemle másolat

Megrendelés szám:30005/6451/2024

2024.02.12

Szektor: 53

GYÁL

Külterület 0132/10 helyrajzi szám

2360 GYÁL Juhar utca.

I R É S Z

1. Az ingatlan adatai:

alrészlet adatok

művelési ág/kivett megnevezés/

min.o

terület kat.t.jöv. alosztály adatok

ha m2

k.fill.

ter. kat.jöv

ha m2 k.fill

. Kivett közterület

0

1.0343

0.00

II R É S Z

1. tulajdoni hányad: 1/1

bejegyző határozat, érkezési idő: 38949/1990.12.28

jogcím: tulajdonba adás

jogállás: tulajdonos

név: GYÁL VÁROS ÖNKORMÁNYZATA

cím: 2360 GYÁL Körösi út 112-114.

törzsszám: 15730370

III R É S Z

1. bejegyző határozat, érkezési idő: 42012/2011.08.09

Vezetékjog

;VMB-134/2010. engedély számú (18022) Soroksári alállomás Gyömrő - TESCO 20kV-os vezeték

javára a vázrajz szerinti 1814 m2 területnagyságra.

jogosult:

név: ELMŰ HÁLÓZATI KFT.

cím : 1132 BUDAPEST Váci út 72-74.

Az E-hiteles tulajdoni lap másolat tartalma a kiadást megelőző napig megegyezik az ingatlan-nyilvántartásban szereplő adatokkal. A szemle másolat a fennálló bejegyzéseket, a teljes másolat valamennyi bejegyzést tartalmazza. Ez az elektronikus dokumentum kinyomtatva nem minősül hiteles bizonyító erejű dokumentumnak. Ez a tulajdoni lap közigazgatási hatósági eljárás céljából került kiadásra. Másra nem használható.

TULAJDONILAP VÉGE

E-hiteles tulajdoni lap - Szemle másolat

Megrendelés szám:30005/6452/2024

2024.02.12

GYÁL

Szektor: 53

Külterület 011/1 helyrajzi szám

2360 GYÁL Patak utca. "felülvizsgálat alatt"

I R É S Z

1. Az ingatlan adatai:

alrészlet adatok

művelési ág/kivett megnevezés/

min.o

terület kat.t.jöv. alosztály adatok

ha m2 k.fill. ter. kat.jöv

ha m2 k.fill

. Kivett út

0

2800

0.00

II R É S Z

2. tulajdoni hányad: 1/1

bejegyző határozat, érkezési idő: 36028/2001.05.25

eredeti határozat: 35423/1999.06.01

jogcím: tulajdonba adás 35423/1999.06.01

jogállás: tulajdonos

név: GYÁL VÁROS ÖNKORMÁNYZATA

cím: 2360 GYÁL Körösi út 112-114.

törzsszám: 15730370

III R É S Z

1. bejegyző határozat, érkezési idő: 36028/2001.05.25

Önálló szöveges bejegyzés a 011 hrsz-ú 1 ha 2163 m2 nagyságú földrészlet megosztásából alakult.

2. bejegyző határozat, érkezési idő: 34246/2010.03.24

Vezetékjog

;VMB-177/2009 engedély számú (18012(7401,7405)) Üllői alállomás Bagomér - Ócsa 20 kV-os

fennálló vezeték javára a vázrajz szerint megjelölt 535 m2 területnagyságra.

jogosult:

név: ELMŰ HÁLÓZATI ELOSZTÓ KORLÁTOLT FELELŐSSÉGŰ TÁRSASÁG törzsszám: 13804983

cím : 1132 BUDAPEST Váci út 72-74.

Az E-hiteles tulajdoni lap másolat tartalma a kiadást megelőző napig megegyezik az ingatlan-nyilvántartásban szereplő adatokkal. A szemle másolat a fennálló bejegyzéseket, a teljes másolat valamennyi bejegyzést tartalmazza. Ez az elektronikus dokumentum kinyomtatva nem minősül hiteles bizonyító erejű dokumentumnak. Ez a tulajdoni lap közigazgatási hatósági eljárás céljából került kiadásra. Másra nem használható.

TULAJDONI LAP VÉGE

**Tárgy:** Javaslat a gyáli 098/1 és 0148 hrsz.-ú (Némediszőlő Újvilág utca) ingatlanok telekhatár módosítására

**Tisztelt Képviselő-testület!**

Gyál Város Önkormányzatának tulajdonát képezi a Gyál 098/1 hrsz.-ú 9835 m<sup>2</sup> területű, „kivett közút” és Gyál 0148 hrsz.-ú 2648 m<sup>2</sup> területű, „kivett út” megnevezésű ingatlanok. Tárgyi földrészletek Némediszőlő Újvilág utca közterület részei. A 0148 hrsz.-ú út egy kis szakasza biztosítja lakóingatlanok megközelítését, a fennmaradó szakaszán viszont csak termőföldek találhatók.

2024. évben pályázat került kiírásra belterületi utak kiépítésére, azonban fenti utcák külterületi besorolásuk miatt nem fértek bele a pályázatba. Önkormányzatunk a némediszőlői területrészen élők érdekében tervezi a Némediszőlő Újvilág utca kiépítését. A terület rendezéséhez szükséges a 0148 hrsz.-ú ingatlan lakott részt érintő szakaszának a 098/1 hrsz.-ú ingatlanhoz való csatolása, telekhatárrendezése.

Kérjük a T. Képviselő-testületet, hogy a fentiek ismeretében szíveskedjenek határozatot hozni!

**Határozati javaslat:**

Gyál Város Önkormányzatának Képviselő-testülete

- a.) a hozzájárul a gyáli 098/1 és 0148 helyrajzi szám alatt felvett ingatlanok telekalakításához (telekhatárrendezéséhez) és az így kialakított földterület ingatlan-nyilvántartásban történő átvezetéséhez az előterjesztés mellékletét képező térképrészleten ábrázoltaknak megfelelően,
- b.) felhatalmazza a Polgármestert a szükséges intézkedések megtételére.

**Határidő:** 2024. március 20. – a rajzi munkarészek megrendelésére

**Felelős:** Polgármester

**A határozati javaslat elfogadása egyszerű szótöbbséget igényel.**

**Az előterjesztést tárgyalta:** Pénzügyi és Gazdasági Bizottság

**Az előterjesztést készítette:** Szabóné Kovács Anikó főépítési irodavezető-helyettes

**Gyál, 2024. február 14.**

**Pápai Mihály  
polgármester**

**Melléklet:** 1 pld. térkép részlet  
2 pld. tulajdoni lap

# Gyál térképe - Kataszter

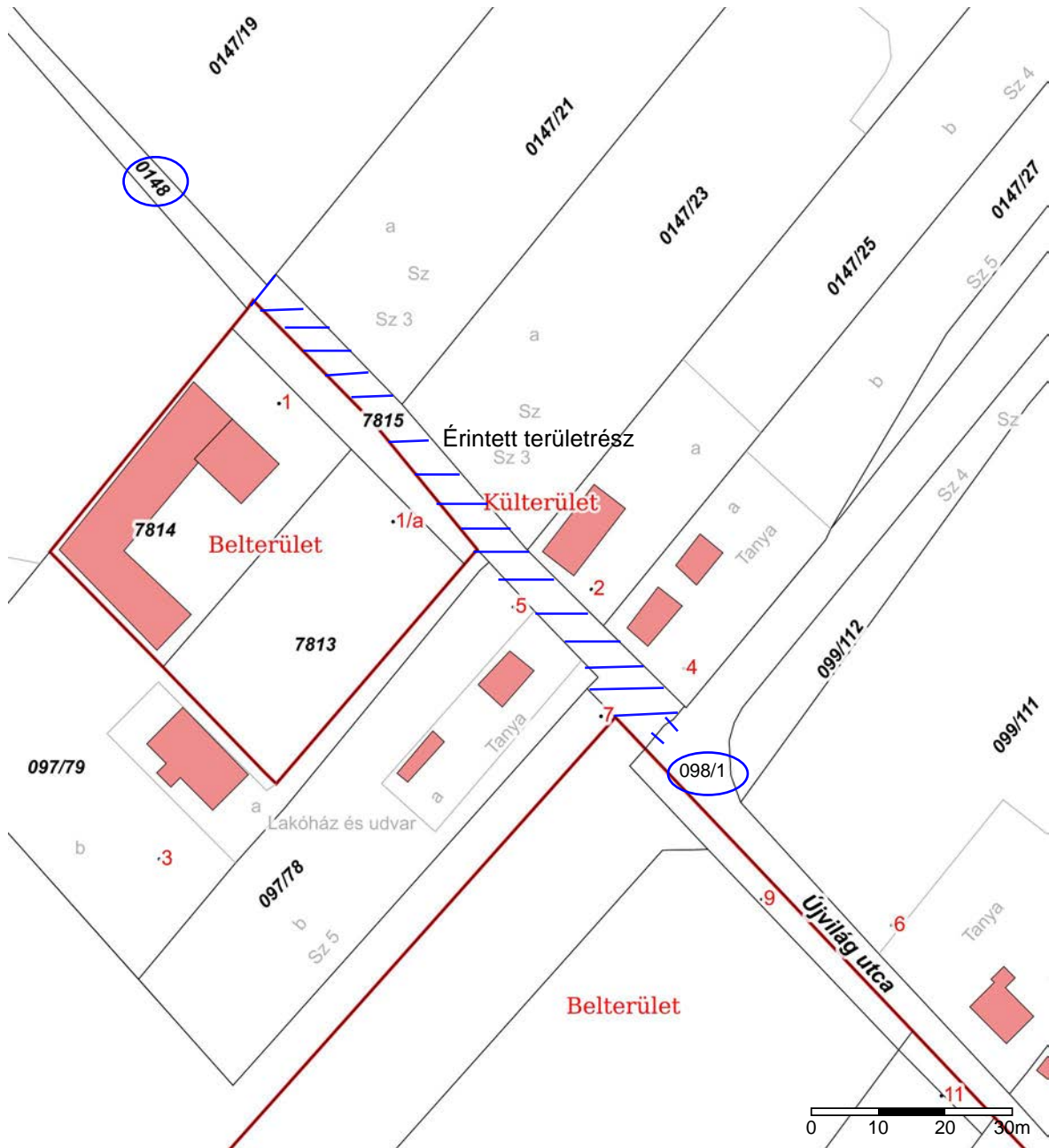

Készült állami alapadatok felhasználásával. A térkép tájékoztató jellegű, másolata semmilyen hivatalos eljárásban nem használható fel! Az ingatlanok közhiteles adatai az ingatlanügyi hatóságok hivatalos honlapján ([www.foldhivatal.hu](http://www.foldhivatal.hu)) érhetőek el.

M=1:1000  
2024.02.14

**E-hiteles tulajdoni lap - Szemle másolat**

Megrendelés szám:30005/6968/2024

2024.02.14

**GYÁL**

Szektor: 53

**Külterület 098/1 helyrajzi szám**

**I R É S Z**

1. Az ingatlan adatai:

alrészlet adatok művelési ág/kivett megnevezés/	min.o	terület ha m2	kat.t.jöv. k.fill.	alosztály adatok ter. kat.jöv ha m2 k.fill
--	-------	------------------	-----------------------	--

. Kivett közút

0

9835

0.00

**II R É S Z**

1. tulajdoni hányad: 1/1

bejegyző határozat, érkezési idő: 38949/1990.12.28

jogcím: tulajdonba adás

jogállás: tulajdonos

név: GYÁL VÁROS ÖNKORMÁNYZATA

cím: 2360 GYÁL Körösi út 112-114.

törzsszám: 15730370

**III R É S Z**

1. bejegyző határozat, érkezési idő: 445/1982.02.04

Átjárási szolgalmi jog

jogosult:

név: MOL MAGYAR OLAJ- ÉS GÁZIPARI NYILVÁNOSAN MŰKÖDŐ RÉSZVÉNYTÁRSASÁG törzsszám: 10625790

cím : 1117 BUDAPEST Dombóvári út 28.

2. bejegyző határozat, érkezési idő: 33700/2001.03.30

Önálló szöveges bejegyzés a földrészlet területe 1 ha 0213 m2-ről 1 ha 0354 m2-re változott a 097/9 hrsz-ú ingatlan megosztásával.

3. bejegyző határozat, érkezési idő: 46414/2002.12.03

Önálló szöveges bejegyzés a földrészlet területe 1 ha 0354 m2-ről 1 ha 0171 m2-re változott a 097/48, 097/49 hrsz-ú ingatlanok területkiigazításakor.

4. bejegyző határozat, érkezési idő: 141/2008.10.22

Önálló szöveges bejegyzés a földrészlet területe 1 ha 0171 m2-ről 9835 m2-re változott területkiigazítás következtében.

Folytatás a következő lapon

**E-hiteles tulajdoni lap - Szemle másolat**

Megrendelés szám:30005/6968/2024

2024.02.14

**GYÁL**

Szektor: 53

**Külterület 098/1 helyrajzi szám**

**Folytatás az előző lapról  
III. RÉSZ**

5. bejegyző határozat, érkezési idő: 41858/2011.08.09  
VezetékJog  
;VMB-134/2010. engedély számú (18022) Soroksári alállomás Gyömrő - TESCO 20kV-os vezeték javára a vázrajz szerinti 61 m2 területnagyságra.  
jogosult:  
név: ELMŰ HÁLÓZATI KFT.  
cím : 1132 BUDAPEST Váci út 72-74.
6. bejegyző határozat, érkezési idő: 53894/2011.12.23  
VezetékJog  
;VMB-205/2011. engedély számú (20628) Gyál 0,4kV-os 1. sz. vezetékrendszer javára a vázrajz szerinti 1070 m2 területnagyságra.  
jogosult:  
név: ELMŰ HÁLÓZATI KFT.  
cím : 1132 BUDAPEST Váci út 72-74.
7. bejegyző határozat, érkezési idő: 33222/2012.02.16  
VezetékJog  
a vázrajz szerinti 2 m2 területnagyságra. (VB-628/2011).  
jogosult:  
név: ELMŰ HÁLÓZATI ELOSZTÓ KORLÁTOLT FELELŐSSÉGŰ TÁRSASÁG törzsszám: 13804983  
cím : 1132 BUDAPEST Váci út 72-74.

Az E-hiteles tulajdoni lap másolat tartalma a kiadást megelőző napig megegyezik az ingatlan-nyilvántartásban szereplő adatokkal. A szemle másolat a fennálló bejegyzéseket, a teljes másolat valamennyi bejegyzést tartalmazza. Ez az elektronikus dokumentum kinyomtatva nem minősül hiteles bizonyító erejű dokumentumnak. Ez a tulajdoni lap közigazgatási hatósági eljárás céljából került kiadásra. Másra nem használható.

**TULAJDONILAP VÉGE**

**E-hiteles tulajdoni lap - Szemle másolat**

Megrendelés szám:30005/6969/2024

2024.02.14

**GYÁL**  
**Külterület 0148 helyrajzi szám**

Szektor: 53

**I R É S Z**

1. Az ingatlan adatai:

alrészlet adatok	terület	kat.t.jöv.	alosztály	adatok
művelési ág/kivett megnevezés/	min.o	ha m2	k.fill.	ter. kat.jöv ha m2 k.fill

. Kivett út 0 2648 0.00

**II R É S Z**

2. tulajdoni hányad: 1/1

bejegyző határozat, érkezési idő: 35423/1999.06.01  
jogcím: tulajdonba adás  
jogállás: tulajdonos  
név: GYÁL VÁROS ÖNKORMÁNYZATA  
cím: 2360 GYÁL Körösi út 112-114.  
törzsszám: 15730370

**III R É S Z**

1. bejegyző határozat, érkezési idő: 445/1982.02.04

Átjárási szolgalmi jog  
jogosult:  
név: MOL MAGYAR OLAJ- ÉS GÁZIPARI NYILVÁNOSAN MŰKÖDŐ RÉSZVÉNYTÁRSASÁG törzsszám: 10625790  
cím : 1117 BUDAPEST Dombóvári út 28.

2. bejegyző határozat, érkezési idő: 134/2008.09.05

Önálló szöveges bejegyzés a földrészlet területe 2259 m<sup>2</sup>-ről 2101 m<sup>2</sup>-re változott területkiigazítás következtében.

3. bejegyző határozat, érkezési idő: 141/2008.10.22

Önálló szöveges bejegyzés a földrészlet területe 2101 m<sup>2</sup>-ről 2648 m<sup>2</sup>-re változott területkiigazítás következtében.

4. bejegyző határozat, érkezési idő: 53910/2011.12.23

Vezetékjog  
;VMB-205/2011. engedély számú (20628) Gyál 0,4kV-os 1. sz. vezetékrendszer javára a vázrajz szerinti 63 m<sup>2</sup> területnagyságra.  
jogosult:  
név: ELMŰ HÁLÓZATI KFT.  
cím : 1132 BUDAPEST Váci út 72-74.

Folytatás a következő lapon



**E-hiteles tulajdoni lap - Szemle másolat**

Megrendelés szám:30005/6969/2024

2024.02.14

**GYÁL**

Szektor: 53

**Külterület 0148 helyrajzi szám**

---

**Folytatás az előző lapról**

Az E-hiteles tulajdoni lap másolat tartalma a kiadást megelőző napig megegyezik az ingatlan-nyilvántartásban szereplő adatokkal. A szemle másolat a fennálló bejegyzéseket, a teljes másolat valamennyi bejegyzést tartalmazza. Ez az elektronikus dokumentum kinyomtatva nem minősül hiteles bizonyító erejű dokumentumnak. Ez a tulajdoni lap közigazgatási hatósági eljárás céljából került kiadásra. Másra nem használható.

---

**TULAJDONILAP VÉGE**

---

**Tárgy:** Javaslat a Gyáli Baráti Kör Sportegyesület TAO pályázat benyújtásához önrész biztosítására

**Tisztelt Képviselő-testület!**

Gyál Város Önkormányzatának a Magyarország helyi önkormányzatairól szóló 2011. évi CLXXXIX. törvény (továbbiakban: Mötv.) 13. §. 15. pontjában meghatározottak szerint a sportügyek közfeladatok körében ellátandó feladata. Az elmúlt években a Gyáli Baráti Kör Sportegyesület keretein belül a településen élő sportolók magas színvonalon üzhetik a választott sportágot.

A Gyáli Baráti Kör Sportegyesület labdarúgó szakosztályában közel 200 fő igazolt játékos tartozik az utánpótlásba.

Az egyesületnél üzemeltetésben lévő két élőfüves pályáján zajlanak az edzések. A pályák megvilágítása korszerűtlen, ezért a fejlesztésük időszerűvé vált.

Gyál Város Önkormányzata 2007. január 01. napjával kezdődően a gyáli 3551 hrsz. alatti sportpályát és létesítményeit üzemeltetésre adta át a Gyáli Bartái Kör Sportegyesület részére.

Az egyesületnek a 2024/2025-ös TAO pályázat keretein belül lehetősége nyílik pályázni két élőfüves pályája világításának korszerűsítésére. A világítás korszerűsítés elvégzésével a pályák világítása megfelel a Magyar Labdarúgó Szövetség szabványainak, ezáltal lehetőség nyílik esti mérkőzések lebonyolítására is.

Az edzőpálya jelenlegi világításának oszlopai megfelelő állapotban vannak, ezek korszerűsítése szükséges. A centerpályán teljesen új világítási rendszert kell kiépíteni.

Az egyesület által kért ajánlatok alapján:

- a centerpálya világításának létesítése az EcoManage Kft. ajánlata szerint bruttó 29 085 371 Ft
  - az edzőpálya világításának fejlesztése az EcoManage Kft. ajánlata szerint bruttó 11 194 288 Ft
- A korszerűsítés teljes bruttó értéke összesen 40 279 659 Ft

A korszerűsítés teljes összegéből 30 % önerő biztosítása szükséges, amely összességében bruttó 12 083 898 Ft.

Az önrész (12 083 898 Ft) támogatásként történő átadása az Mötv. 13. § (1) bekezdésének 15. pontjában meghatározott- sport ügyek -közfeladatok körében ellátandó helyi önkormányzati feladat támogatását szolgálja.

Kérem a Tisztelt Képviselő- Testületet, hogy a fent leírtak alapján a vonatkozó jogszabályok figyelembevételével hozza meg döntését.

**Határozati javaslat:**

Gyál Város Önkormányzatának Képviselő-testülete úgy dönt, hogy:

1. támogatja a Magyarország helyi önkormányzatairól szóló 2011. évi CLXXXIX. törvény 13. §. (1) 15. pontjában meghatározott közfeladat körében ellátandó helyi önkormányzati feladat ellátását, és hozzájárul, hogy a Gyáli Baráti Kör Sportegyesület üzemeltetésében lévő két élőfüves labdarúgó pálya világításának korszerűsítésére a Sportegyesület TAO-pályázatot nyújtson be,
2. támogatásként biztosítja a pályázati önrész összegét, amely 12 083 898 Ft, forrásaként az Önkormányzat 2024. évi költségvetésének 5. mellékletében szereplő Általános tartalék sort jelöli meg,
3. hozzájárul, hogy a támogatással megvalósuló fejlesztés a Gyáli Baráti Kör Sportegyesület tulajdonát képezze, a beruházás megvalósítása tárgyában a felek együttműködési megállapodást kötnek egymással,
4. felhatalmazza a Polgármester a szükséges intézkedések megtételére, és a dokumentumok és megállapodások aláírására.

**Határidő:** azonnal

**Felelős:** Polgármester

**A határozati javaslat elfogadása egyszerűsített szótöbbséget igényel.**

**Az előterjesztést tárgyalta:** Pénzügyi és Gazdasági Bizottság  
Ifjúsági és Sport Bizottság

**Az előterjesztést készítette:** Mitku-Orosz Krisztina

**Gyál, 2024. február 22.**

**Pápai Mihály**  
**polgármester**

Melléklet: BKSE kérelme

Az előterjesztés a költségvetési rendelettel összhangban van.

Mitku-Orosz Krisztina  
Pénzügyi és Adó Iroda  
irodavezető



## **Kérelem önrész biztosítására a Gyáli BKSE labdarúgó center pályájának korszerű világítás létesítésére és az edzőpálya világításának felújítására.**

Labdarúgó szakosztályunkhoz közel 200 igazolt játékos tartozik az utánpótlásban. Fejlődésük érdekében igyekszünk mindent megtenni. Most lehetőségünk nyílt pályázni a 2024/2025-ös TAO támogatás keretein belül a két élőlíves pályánk világításának korszerűsítésére, hogy az MLSZ szabványoknak is megfeleljen, ezáltal lehetőségünk nyílik esti mérkőzések lebonyolítására is. Az edzőpálya világításának az oszlopai megfelelő állapotban vannak ahhoz, hogy csak korszerűsíteni kelljen, de sajnos a centerpályán teljesen újat kell létesíteni. Csatoljuk az erről szóló szakmai véleményt valamint az árajánlatokat és a kivitelezési tervet.

A center pályánk világításának létesítése 29.085.371Ft (22.901.867Ft +áfa) kerül, míg az edző pályáé 11.194.288Ft (8.814.400Ft +áfa). Ez összesen 40.279.659Ft (31.716.267Ft +áfa), amelyből 30% önrész biztosítására van szükség. Ehhez kérnénk a Gyáli Önkormányzat segítségét, hogy a 30% -os önréssel, ami 12.083.898Ft (9.514.880Ft +áfa) támogassák szakosztályunkat, hogy létre jöhessen ez a projekt.

Előre is köszönjük, bízva a pozitív elbírálásban!

Gyál, 2024.02.18.

Kertész Mátyás

Alelnök

Labdarúgó Szakosztályvezető

Tárgy: Javaslat a polgármester 2024. évi szabadságolási ütemtervének elfogadására

**Tisztelt Képviselő-testület!**

A közszolgálati tisztviselőkről szóló 2011. évi CXCV. törvény (továbbiakban: Kttv.) VII/A. fejezete, „A polgármester, alpolgármester foglalkoztatási jogviszonyára vonatkozó különös rendelkezések” rögzíti azt, hogy a polgármester tekintetében a képviselő-testület gyakorolja a munkáltatói jogokat. A Kttv. megállapítja (225/C.§.) továbbá, hogy a főállású polgármester évi 25 munkanap alapszabadságra és 14 munkanap pótszabadságra jogosult, azaz mindösszesen 39 nap áll rendelkezésre egy teljes évet tekintve. Magyarország Alaptörvénye záró és vegyes rendelkezéseinek 27. pontja alapján „... a hivatalban lévő képviselő-testület és polgármester megbízatása 2024. október 1-jéig tart.” Ennél fogva időarányosan 29 szabadság nap felhasználása lehetséges az idén.

A képviselő-testület minden év február 28-ig jóváhagyja a polgármester szabadságának ütemezését. A szabadságot az ütemezésben foglaltaknak megfelelően kell kiadni, valamint felhasználni. A képviselő-testület tájékoztatása szükséges a szabadság igénybevételéről.

A Kttv. alapján tehát a 2024. évi időarányos szabadságomnak ütemezéséről az alábbiak szerint kívánok rendelkezni.

2024. évben 29 szabadság nap											
I.	II.	III.	IV.	V.	VI.	VII.	VIII.	IX.	X.	XI.	XII.
3	5					8	13				
29-31.	01-02., 7., 13., 21.					22-31.	01-16.				

Kérem a Tisztelt Képviselő-testületet a 2024. évi időarányos szabadság-ütemezés jóváhagyására, valamint a határozati javaslat elfogadására.

**Határozati javaslat:**

Gyál Város Önkormányzatának Képviselő-testülete Pápai Mihály polgármester 2024. évi időarányos szabadságolási ütemtervét az alábbi táblázat alapján elfogadja:

2024. évben 29 szabadság nap											
I.	II.	III.	IV.	V.	VI.	VII.	VIII.	IX.	X.	XI.	XII.
3	5					8	13				
29-31.	01-02., 7., 13., 21.					22-31.	01-16.				

**Határidő:** ütemezés szerint

**Felelős:** Polgármester

**Az előterjesztést bizottság nem tárgyalja.**

**A határozat elfogadása egyszerű szótöbbséget igényel.**

**Az előterjesztést készítette:** Márki Tímea irodavezető-helyettes

Gyál, 2024. február 06.

Tisztelettel:

**Pápai Mihály**  
**Polgármester**