

Gyál Város Önkormányzata
Képviselő-testületének
Pénzügyi és Gazdasági Bizottsága
2360 Gyál, Kőrösi út 112-114.

Szám:8331/2023.

Gyál Város Önkormányzata Képviselő-testületének
Pénzügyi és Gazdasági Bizottsága tagjai részére

MEGHÍVÓ

Gyál Város Önkormányzata Képviselő-testületének Pénzügyi és Gazdasági Bizottsága

2023. május 17-én (szerda) 18.00 órakor

ülést tart, amelyre tisztelettel meghívom

Az ülés helye: Gyáli Polgármesteri Hivatal – Tárgyalóterem – földszint 4. (Gyál, Kőrösi út 112-114.)

Napirend:

1. Beszámoló Gyál Város Önkormányzata 2022. évi költségvetésének alakulásáról
2. Beszámoló a DPMV Zrt. 2022. évi mérlegéről és eredménykimutatásáról
3. Beszámoló a Gyál Városfejlesztési és Városüzemeltetési Nonprofit Kft. 2022. évi mérlegéről
4. Beszámoló a GY.T.H. Gyál és Térsége Hulladékgazdálkodási Nonprofit Kft. 2022. évi mérlegéről
5. Javaslat a Gyáli - Városgazda Kft. 2022. évi beszámolójának elfogadására
6. Beszámoló a belső ellenőrzés 2022. évi vizsgálatának tapasztalatairól
7. Javaslat az Önkormányzat fenntartásában lévő intézmények 2022. évi tevékenységéről szóló értékelő jelentések elfogadására
8. Javaslat „Kertváros” Önkormányzati Társulás Társulási Megállapodásának módosítására, a módosítások jóváhagyására
9. Javaslat az JNZ-785 forgalmi rendszámú Opel Astra Classic gépkocsi térítésmentes átvételére
10. Javaslat pénzeszköz átadására a 2023. évi intézményi felújítási feladatok céljára
11. Javaslat Wesselényi és Határ utca közvilágításának fejlesztésére
12. Javaslat a kialakuló gyáli 193/4 hrsz.-ú út (Katona József utca) tulajdonjogának térítésmentes átvételére
13. Javaslat az Országgyűlés 5/2023.(III.31.) OGY határozatához való csatlakozásra
14. Javaslat a Gyál, Bacsó Béla utca 38-40. szám alatti, (Éden Park Étterem) 4702/2 hrsz.-ú ingatlan villamosenergia-ellátásával kapcsolatos tulajdonosi nyilatkozat kiadására
15. Javaslat a Gyál, Erdősor utca 196. szám alatti, 4364/29 hrsz.-ú ingatlan csatornabekötésével kapcsolatos tulajdonosi nyilatkozat kiadására
16. Javaslat a Gyál, Gárdonyi utca 102/A. szám alatti 163/13 hrsz. ingatlan víz-, és szennyvízbekötésével kapcsolatos tulajdonosi nyilatkozat kiadására

G y á l, 2023. május 10.

Erős József s.k.
a PGB elnöke

A kiadmány hitelülül:
2023. május 10.

Tóth Istvánné
bizottsági titkár

Tárgy: Beszámoló Gyál Város Önkormányzata
2022. évi költségvetésének alakulásáról.

Tisztelt Képviselő-testület!

Az államháztartásról szóló 2011. évi CXCV. törvény (továbbiakban ÁHT) 87 §-a szerint „a vagyronról és a költségvetés végrehajtásáról a számviteli jogszabályok szerinti éves költségvetési beszámolót, az éves költségvetési beszámolók alapján évente, az elfogadott költségvetéssel összehasonlítható módon, az év utolsó napján érvényes szervezeti, besorolási rendnek megfelelő záró számadást (továbbiakban: zárszámadás) kell készíteni.”

Az ÁHT 91.§. (1) bekezdése szerint “a helyi önkormányzat költségvetésének végrehajtására vonatkozó zárszámadási rendelet tervezetét a jegyző készíti elő és a polgármester terjeszti a képviselő-testület elé úgy, hogy az a képviselő-testület elé terjesztését követő harminc napon belül, de legkésőbb a költségvetési évet követő ötödik hónap utolsó napjáig hatályba lépjen.”

A zárszámadási rendelet tervezetével együtt a képviselő-testület részére tájékoztatásul be kell nyújtani a Kincstár 68/B. § szerinti ellenőrzése keretében a helyi önkormányzat éves költségvetési beszámolójával kapcsolatosan elkészített jelentést. A Magyar Államkincstár 2020. évben szabályszerűségi pénzügyi ellenőrzést végzett a Gyál Város Önkormányzatnál és a fenntartása alá tartozó intézményeknél. 2022. évben utóellenőrzés keretében a Kincstár ellenőrizte a 2020. éves költségvetési beszámolóval kapcsolatosan elkészített ellenőrzési jelentés megállapításaira, javaslataira készült intézkedési tervben foglaltak megvalósítását. Az utóellenőrzésről készült jelentést az előterjesztés mellékleteként tájékoztatásul benyújtjuk a Tisztelt Képviselő-testület elé.

A költségvetési szervek belső kontrollrendszeréről és belső ellenőrzéséről szóló 370/2011. (XII.31.) Korm. rendelet (a továbbiakban: Bkr) 11.§ (2a) bekezdésében előírt nyilatkozat Képviselő-testület felé történő megküldése a 2022. évi költségvetési beszámolóval egyidejűleg meg kell történnjen. Ennek eleget téve csatoljuk az Önkormányzat, a Polgármesteri Hivatal és az intézmények nyilatkozatait, amelyek az előterjesztés 3. sz. mellékleteként csatolásra kerültek.

Törvényi kötelezettségemnek eleget téve a 2022. évi vagyoni helyzet változásáról, a gazdálkodás alakulásáról, a költségvetés bevételi és kiadási előirányzatainak teljesítéséről, a maradvány alakulásáról az alábbiak szerint számolok be.

I. KÖLTSÉGVETÉS ALAKULÁSA

BEVÉTELEK

A bevételi előirányzat és a teljesítési adatok alakulását előirányzat-csoportok és kiemelt előirányzatok szerinti bontásban a rendeletervezet 1. melléklete, COFOG kód szerinti bontását pedig a 6., a 8., és a 10. mellékletei tartalmazzák.

A bevételek eredeti előirányzata 6 592 597 099 Ft, amely év közben 8 260 586 234 Ft-ra változott, 8 645 642 245 Ft-ra, a módosított előirányzat 104,66 %-ára teljesült.

1. Önkormányzat bevételei

Az Önkormányzat bevételeinek részletezését a rendelettervezet 2., COFOG kód szerinti bontását a rendelettervezet 6. melléklete tartalmazza.

Az Önkormányzat bevételeinek eredeti előirányzata 6 416 949 185 Ft, amely év közben 7 962 785 115 Ft-ra módosult, teljesítése 153 626 355 502 Ft.

Ez a bevételi összeg 145 317 380 302 Ft-tal magasabb, mint az 1. melléklet önkormányzati sorának bevétele, amely a betétlekötés sajátos könyvelési technikája miatt van így. (A betétlekötés összege a kiadási tételeknél szintén megjelenik a 5. mellékletben.)

Működési célú bevételek

A működési célú bevételek eredeti előirányzata 4 295 224 074 Ft, év közben 5 058 411 495 Ft-ra változott, 5 592 587 248 Ft-ra, a módosított előirányzat 110,56 %-ára teljesült.

Működési célú támogatások ÁH-on belülről

Önkormányzatok működési támogatása

Az önkormányzatok működési támogatása során került tervezésre és elszámolásra Magyarország 2022. évi központi költségvetéséről szóló 2021. évi CX. törvény (továbbiakban: Költségvetési törvény) 2. és 3. mellékletében meghatározott feladatmutatók alapján az Önkormányzatot megillető támogatások összege. Itt került továbbá elszámolásra a szociális ágazati pótlék, a kulturális pótlék, a könyvtári érdekeltség-növelő támogatás, a minimálbérrel és garantált bérminimummal összefüggő támogatás, az iparüzési adó kiesésének ellentételezésére kapott támogatás. (Helyi adóbevétel érintő, a koronavírus világvármány miatt kialakult nehéz gazdasági helyzet könnyítését célzó jogszabály módosítás 1 %-ban maximalizálta az iparüzési adó mértékét a 2022.-es adóévben is, a meghatározott feltételeknek megfelelő mikro-, kis-, és közepes vállalkozások részére. Ezen bevételkiesést Önkormányzatunk támogatásként kapta meg, felhasználási köztöttség nélkül.)

A támogatások részletezését a rendelettervezet 3. melléklete tartalmazza.

A támogatások 1 472 710 954 Ft-os előirányzata év közben 1 895 471 137 Ft-ra változott és a módosított támogatás 100 %-ra teljesült.

Az egyéb működési c. támogatások ÁH-on belülről során került elszámolásra a közfoglalkoztatásra kapott 4 896 636 Ft, a diák munka 449 999 Ft támogatásának összege, a Bursa Hungarica pályázat kapcsán fel nem használt és Önkormányzatunk részére visszautalt 625 000 Ft összege, valamint a Bethlen Gábor Alapkezelő által adott 1 000 000 Ft összegű támogatás. Ezen a soron került elszámolásra továbbá egy köztemetés megfizetése 186 690 Ft összegben.

Közhatalmi bevétel

Vagyoni típusú adók

A vagyoni típusú adók bevételei között került megtervezésre és elszámolásra a helyi adók közül az építményadó bevétele. Az adóbevétel eredeti előirányzata 308 000 000 Ft, amely évközben nem módosult, a módosított előirányzat összege 106,66 %-ra, 328 523 497 Ft-ra teljesült.

Termékek és szolgáltatások adói

A termékek és szolgáltatások adói bevételei között került megtervezésre és elszámolásra a helyi adók közül az iparüzési adó bevétele. A 2022-ben végződő adóévre a koronavírus okozta nehéz gazdasági körülmények miatt hozott jogszabály módosítás (helyi adó törvény 50/L §), a célzott mikro-, kis-, és közepes vállalkozások meghatározott körének 1%-ban maximalizálta az iparüzési adó mértékét. A kiesett iparüzési adóbevétel a város támogatásként kapta meg a központi költségvetésből. Ezen kiesett iparüzési adóbevétel a támogatásoknál realizálódott, amelyet a 3. melléklet tartalmaz.

Az iparüzési adó tervezett összege 2 200 000 000 Ft, és a teljesülés 2 674 890 223 Ft, amely 121,59 %.

A gépjárműadóóról szóló 1991. évi LXXXII. törvényt az egyes adó törvények módosításáról szóló 2020. évi CXVIII. törvény 101. §-a módosította. A módosítás értelmében 2021. január 1-től a gépjárműadóval kapcsolatos adóhatósági feladatokat az állami adó- és vámhatóság látja el. Ezen változásból kifolyólag már a 2021. évre sem került tervezésre gépjárműadó bevétel és teljesítési adatok sem mutatkoznak, így a 2022. évben sem számoltunk gépjárműadó bevétellel.

Egyéb közhatalmi bevételek

Itt került tervezésre és elszámolásra a mezőéri járulék hátralékból, a talajterhelési díjből, a helyi adókhoz kapcsolódó bírságból, pótlékból, a közterület-használati díjből, a behajtási engedélyekből, a munkakezdési

hozzájárulásból, talajterhelési díjból, valamint a közigazgatási, hulladékgazdálkodási bírságból származó bevétel összege.

Az egyéb közhatalmi bevételek eredeti előirányzata 11 180 000 Ft, amely 146,50 %-ra, 16 379 086 Ft-ra teljesült. A túlteljesítés jórészt a kiszabott adóbírságokból, pótlékok befizetéséből, valamint az egyéb bevételek, bírságok befizetéséből és a talajterhelési díjak befizetéséből adódik.

Működési bevételek

A működési bevételek eredeti előirányzata 303 333 120 Ft, amely év közben 636 602 033 Ft-ra változott, 668 896 066 Ft-ra, a módosított előirányzat 105,07 %-ára teljesült.

Szolgáltatási bevételek

Ezen a rovaton került tervezésre és elszámolásra az önkormányzat tulajdonában lévő ingatlanok bérbeadásából származó bevétel (Vállalkozói park bérbeadása és egyéb bérbeadás), az F.C.C által fizetett kompenzációs jutalék összege, valamint ezen bevételeket terhelő általános forgalmi adó összege.

A szolgáltatási bevételek eredeti előirányzata 179 488 357 Ft, amely év közben 179 778 357 Ft-ra változott, és 206 041 454 Ft-ra, a módosított előirányzat 114,61 %-ára teljesült. A túlteljesítés oka egyrészt, hogy a Digi Távközlési és Szolgáltató Kft. rendezte 2021. éves bérleti díj elmaradását, valamint a Véraq Kft. bérleti díja szerződés módosítás miatt év közben emelkedett. Ezen felül az FCC által fizetett kompenzációs jutalék összege növekedett jelentősen.

Közvetített szolgáltatások ellenértéke

Itt került tervezésre és elszámolásra a MÁV Zrt részére biztosított, a Gyal-felső vasútállomás üzemeltetési költségének kiszámlázott összege. Itt került továbbá tervezésre és elszámolásra a Gyal Városüzemeltetési Nonprofit Kft részére továbbszámlázott vagyonbiztosítás összege, amely a Gyal, Rákóczi F u. 44.sz. alatti épületre vonatkozik. Ezen a soron került tervezésre a Városgazda Kft. részére továbbszámlázott közüzemi díjak összege is. A közvetített szolgáltatások 15 962 007 Ft-os eredeti előirányzata év közben 31 912 007 Ft-ra változott, 23 726 817 Ft-ra, a módosított előirányzat 74,35 %-ára teljesült. Az elmaradás jórészt a meg nem fizetett számlákból adódik.

Tulajdonosi bevételek

Ezen a soron került tervezésre és elszámolásra a közmű hálózat üzemeltetéséért fizetendő bérleti díj ez évben megfizetett, kompenzált összege. Az eredeti előirányzat nem lett tervezve, a módosított előirányzat 45 934 963 Ft-ra változott, amely 55 965 963 Ft-ra, a módosított előirányzat 121,84 %-ra teljesült.

Ellátási díjak

Az ellátási díjak rovaton került tervezésre és elszámolásra intézményenként az általános iskolákban étkező tanulóktól beszedett térítési díj összege, valamint a diétás étkezőktől befolyt összeg.

Az étkezési díj eredeti előirányzata 35 633 590 Ft, amely 38 989 071 Ft-ra, 109,42 %-ra teljesült.

Kiszámlázott általános forgalmi adó

Ezen a rovaton került tervezésre és elszámolásra az általános forgalmi adó törvény szerinti termékértékesítés és szolgáltatásnyújtás során kiszámlázandó általános forgalmi adó összege.

Az általános forgalmi adó bevétel eredeti előirányzata 67 249 166 Ft, év közben 86 167 966 Ft-ra változott, 94 565 481 Ft-ra, a módosított előirányzat 109,75 %-ára teljesült.

Áfa visszatérítés

Ezen a rovaton nem került összeg tervezésre, év közben módosítás történt, amely előirányzott összege 107 175 150 Ft (amely az ivóvízhálózat felújításához kapcsolódó általános forgalmi adó összege), elszámolás nem történt, az általános forgalmi adó visszatérítendő összegét a következő időszakra göngyöltük, amely a fizetendő adó összegét csökkentette.

Kapott kamatok

Eredeti előirányzatként 5 000 000 Ft került tervezésre, tervezéskor bizonytalan volt, hogy nyílik-e lehetőség az átmenetileg szabad pénzeszköz lekötésére. A szabad pénzeszközök lekötéséből a 2022. évben 248 528 867 Ft bevétel realizálódott.

Biztosító által fizetett kártérítés

Ezen a soron 931 627 Ft került bevétel elszámolásra, amely két tételből tevődik össze, egy közúti baleset kapcsán okozott kár megtérítése, valamint egy gépjárműhöz kapcsolódó kár megtérítése.

Egyéb működési bevételek

Ezen a soron került elszámolásra az előző bevételekhez nem sorolható befizetések összegei, úgymint kerekítési különbözetből származó összeg, stb. Ezen a soron a teljesítés összege 146 786 Ft.

Működési célú átvett pénzeszközök

Ez a sor tartalmazza a nyújtott sporttámogatások, és civil szervezeteknek nyújtott támogatások fel nem használt részének visszafizetését, valamint ezen a soron realizálódott az Erste Bank Zrt. által nyújtott, a városi rendezvények kiadásaira fordítható közérdekű kötelezettségvállalás.

Felhalmozási célú bevételek

A felhalmozási célú bevételek eredeti előirányzata 258 863 233 Ft, amely év közben 367 419 365 Ft-ra módosult, 179 433 697 Ft-ra, 48,84 %-ra teljesült.

Felhalmozási célú támogatás ÁH-on belülről

Ezen a soron nem került tétel elszámolásra.

Felhalmozási bevétel

Ingtatlanok értékesítése

Ezen a rovaton került tervezésre a Gyal, Egressy u. 1580, 1581. hrsz. és a Gyal Bajcsy-Zsilinszky utca 41-43. alatti építési ingatlanok értékesítéséből származó várható bevétel összege. A felhalmozási bevételek előirányzattól való elmaradása a Bajcsy-Zsilinszky ingatlan értékesítésének elmaradásából adódik.

Az ingatlanértékesítés eredeti előirányzata 194 163 233 Ft, amely év közben 213 663 233 Ft-ra változott, amely 25 163 233 Ft-ra teljesült. A teljesítés a Gyal belterület 1579/1 hrsz. kivett beépítetlen terület, és a 0106/3 hrsz földrészlet értékesítéséből származik.

Egyéb felhalmozási bevétel

Ezen a soron került elszámolásra a lámpatestek értékesítése 265 000 Ft értékben.

Felhalmozási célú átvett pénzeszköz ÁH-on kívülről

Felhalmozási célú visszatérítendő támogatás

Itt került tervezésre és elszámolásra a dolgozóknak lakásépítési és lakás-felújítási célból folyósított munkáltatói kölcsön összegének 2022. évi megtérülése. 185 952 Ft folyt be az elmúlt évben.

Felhalmozási célú átvett pénzeszköz

Eredeti előirányzatként 64 700 000 Ft került tervezésre, amely 153 756 132 Ft – ra változott, a teljesítés 153 819 512 Ft a tervezett összeg 100,04 %-a.

Az eredetileg tervezett NMDI Hungary Ingatlanfejlesztő Kft. által fizetendő településfejlesztési hozzájárulás 64 763 380 Ft összegben realizálódott. Az eredeti terven felül, 89 056 132 Ft összegben folyt be közérdekű kötelezettségvállalás, amely településfejlesztésre fordítandó.

Finanszírozási bevételek

Maradvány igénybevétele

Ezen a rovaton került tervezésre és elszámolásra a 2021. évi maradvány összege. A maradvány összegének eredeti előirányzata 1 862 861 878 Ft volt, amely a zárszámadási rendelet elfogadását követően 2 330 859 516 Ft-ra módosult és 100 %-ban teljesült.

Finanszírozási bevételként került elszámolásra az Önkormányzat átmenetileg szabad pénzeszközének betételekötéséből könyveléstechnikailag jelentkező lekötött betét bankszámlán jóváírandó 145 317 380 302 Ft összege. Ez az összeg a nettósítás szabályai miatt csak a 2. mellékletben jelenik meg, az 1. melléklet Önkormányzat finanszírozási bevétele során nem szerepel.

Államháztartáson belüli megelőlegezés soron kerültek elszámolásra a 2022. évi megelőlegezések 4 277 247 Ft-os összege, illetve a 2023.00. havi előleg 201 817 492 Ft-os összege.

2. Polgármesteri Hivatal bevételei

A Polgármesteri Hivatal bevételeinek részletezését a rendelettervezet 7., COFOG kód szerinti bontását a 8. melléklete tartalmazza.

A bevételek eredeti előirányzata 559 980 372 Ft, amely év közben 604 363 538 Ft-ra módosult, 565 294 106 Ft-ra, a módosított előirányzat 93,54 %-ára teljesült.

Működési célú bevételek

Működési célú támogatások ÁH-on belülről

Ezen a soron módosított előirányzatként 27 319 845 Ft került elszámolásra, a teljesítés 100 %.

Ezen a soron a népszámlálás lebonyolításával kapcsolatban felmerült költségek fedezetére szolgáló támogatás 18 843 812 Ft összegben, valamint az országgyűlési választás és országos népszavazás kapcsán felmerült kiadások fedezetére szolgáló támogatás 8 476 033 Ft összegben került elszámolásra.

Működési bevétel

Itt került tervezésre és elszámolásra a helyi rendeletünk alapján az esküvői szolgáltatás bevétele.

Itt került továbbá tervezésre és elszámolásra, mint *továbbszámlázott szolgáltatás*, a Pest Megyei Kormányhivatal részére átszámlázandó rezsiköltségek (víz- és csatorna, villamos energia, gázenergia, szemétdíj, telefon, Internet, takarítás, fénymásoló bérlete, kötelező karbantartás, biztosítás) szerződésben rögzített feltételek szerinti összege. A „Kertváros” Önkormányzati Társulás munkaszervezetének feladatait a Gyáli Polgármesteri Hivatal dolgozói látják el, amelyhez havi 700 000 Ft-tal járul hozzá a Társulás, ennek összege szintén itt került tervezésre és elszámolásra.

Ezen a soron került továbbá tervezésre és elszámolásra az esküvői szolgáltatáshoz kapcsolódó fizetendő *ÁFA* összege.

A működési bevételek eredeti előirányzata 26 989 714 Ft, amely év közben nem változott, 115,51 %-ra teljesült.

A teljesítés 31 175 392 Ft.

Felhalmozási célú bevételek

A Polgármesteri Hivatal esetében felhalmozási célú bevétel nem került tervezésre, a teljesülés 20 000 Ft volt.

Finanszírozási bevételek

Finanszírozási bevételként került tervezésre és elszámolásra az Önkormányzat által adott támogatás összege, amely a Polgármesteri Hivatal kiadásainak és bevételeinek különbözete. Ez az összeg a nettósítás szabályai miatt csak a 7. mellékletben jelenik meg, az 1. melléklet Önkormányzat kiadásai soron nem szerepel. Az irányító szervi támogatás eredeti előirányzata 532 990 658 Ft, amely év közben 538 539 658 Ft-ra változott, 495 264 548 Ft-ra, a módosított előirányzat 91,96 %-ára teljesült.

Itt került továbbá tervezésre és elszámolásra a 2021. évi maradvány 11 514 321 Ft-os összege, amely 100 %-ban teljesült.

3. Intézmények bevételei

Az intézmények bevételeinek részletezését a rendelettervezet 9., COFOG kód szerinti bontását a 10. melléklete tartalmazza.

Az intézményi bevételek eredeti előirányzata 1 516 828 511 Ft, amely év közben 1 980 077 533 Ft-ra változott, 1 933 121 604 Ft-ra, a módosított előirányzat 97,63 %-ára teljesült.

Működési célú bevételek

A működési célú bevételek eredeti előirányzata 148 658 200 Ft, amely év közben 183 439 643 Ft-ra változott, 218 099 891 Ft-ra, a módosított előirányzat 118,89 %-ára teljesült.

Az *intézményi működési bevételek* között az Önkormányzat fenntartásában és működésében maradt intézmények bevételei kerültek tervezésre és elszámolásra, úgymint étkezési térítési díj, jegyeladás, újsághirdetés, bérleti díj, továbbszámlázott rezsiköltségek bevételei, a 59 083 200 Ft-os eredeti előirányzat év közben 81 475 873 Ft-ra módosult, 88 775 321 Ft-ra, 108,96 %-ra teljesült.

Az *egyéb működési célú támogatások ÁH-on belül* soron került tervezésre és elszámolásra a Városi Egészségügyi Központ esetében az NEAK-tól kapott támogatás összege. A 89 575 000 Ft-os eredeti előirányzat év közben nem változott és 116 935 800 Ft-ra teljesült.

A Gyáli Liliom Óvoda támogatásként kapott 327 318 Ft -ot, valamint bértámogatásként az Arany János Közösségi Ház és Városi Könyvtár 12 061 452 Ft összegben kapott támogatást az Emberi Erőforrások Támogatáskezelőtől.

Felhalmozási célú bevételek

Felhalmozási célú bevétel az intézményeknél nem került tervezésre és elszámolásra.

Finanszírozási célú bevételek

Finanszírozási bevételként került tervezésre és elszámolásra az Önkormányzat által adott támogatás összege, amely az intézmények kiadásainak és bevételeinek különbözete. Ez az összeg a nettósítás szabályai miatt csak a 9. mellékletben jelenik meg, az 1. melléklet Önkormányzat kiadásai soron nem szerepel.

Az önkormányzati támogatások eredeti előirányzata 1 368 170 311 Ft, amely év közben 1 748 100 294 Ft-ra

változott, 1 666 484 117 Ft-ra, a módosított előirányzat 95,33 %-ára teljesült.

Ezen a soron került továbbá elszámolásra a 2021. évi maradvány 48 537 596 Ft-os összege, amely 100 %-ban teljesült.

KIADÁSOK

A kiadási előirányzatok és azok teljesítésének alakulását előirányzat-csoportok és kiemelt előirányzatok szerinti bontásban a rendelettervezet 1., 4., 5., 7., és 9. mellékletei, COFOG kód szerinti bontását pedig a 6., a 8., és a 10. mellékletei tartalmazzák.

A kiadások eredeti előirányzata 6 592 597 099 Ft, amely év közben 8 260 586 234 Ft-ra módosult, teljesítése 6 041 762 319 Ft, a módosított előirányzat 73,14 %-a.

1. Önkormányzat kiadásai

Az Önkormányzat kiadásainak eredeti előirányzata 4 515 788 216 Ft, amely év közben 5 676 145 163 Ft-ra módosult, 151 116 980 910 Ft-ra teljesült. Az 1. melléklet nem tartalmazza a Finanszírozási kiadások tételei közül a betétlekötés összegét, illetve a hivatalnak és az intézményeknek nyújtott támogatásokat.

A betétlekötésből származó finanszírozási kiadás összege 145 317 380 302 Ft, (ez a tétel a bevételeknél is jelentkezik 2. melléklet), az intézményeknek és a hivatalnak nyújtott támogatás együttes összege 2 161 748 665 Ft. Ezen két tétel levonását követően az 1. melléklet Önkormányzat kiadásainak összegét kapjuk, amely 3 637 851 943 Ft.

Működési célú kiadások

A működési célú kiadások részletezését a rendelettervezet 4., COFOG kód szerinti bontását a 6. melléklete tartalmazza.

A működési célú kiadások eredeti előirányzata 2 592 746 992 Ft, év közben 3 054 442 154 Ft-ra módosult, 2 045 705 173 Ft-ra, a módosított előirányzat 66,97 %-ára teljesült.

Személyi juttatások

A személyi juttatások eredeti előirányzata 89 942 417 Ft, amely év közben 119 253 143 Ft-ra változott, 104 683 115 Ft-ra, a módosított előirányzat 87,78 %-ára teljesült.

Foglalkoztatottak személyi juttatásai

Ezen a rovaton került tervezésre és elszámolásra a közfoglalkoztatásra fordított összeg Önkormányzatunkat terhelő önrésze, és itt került elszámolásra a részükre kifizetett teljes bér összege, amely 6 804 914 Ft, valamint egyéb személyi juttatás, amelynek összege 147 500 Ft.

Itt került elszámolásra a diák munkások részére kifizetett 449 999 Ft juttatás.

A foglalkoztatottak személyi juttatásának eredeti előirányzata 6 000 000 Ft, amely év közben 11 047 778 Ft-ra változott, 7 402 413 Ft-ra, a módosított előirányzat 67 %-ára teljesült.

Külső személyi juttatások

A külső személyi juttatások soron került megtervezésre és elszámolásra a polgármester, az alpolgármester alapilletménye, a részükre járó cafetéria-juttatás nettó összege, a jogszabály alapján fizetendő költségtérítés összege. A külső személyi juttatások között került tervezésre és elszámolásra a képviselőknek és bizottsági tagoknak fizetendő tiszteletdíj összege, valamint megbízási díjra fizetendő összeg.

A külső személyi juttatások között került továbbá tervezésre és elszámolásra az önkormányzati rendezvényekkel kapcsolatos, valamint a város kommunikációs koncepciótervének megvalósulásához kapcsolódó reprezentációs kiadás összege.

A külső személyi juttatások eredeti előirányzata 83 942 417 Ft, amely év közben 108 205 365 Ft-ra módosult, 97 280 702 Ft-ra, a módosított előirányzat 89,90 %-ára teljesült.

Munkaadókat terhelő járulékok

Itt került tervezésre és elszámolásra a bérek és a béren kívüli juttatások, a jutalom, a végkielégítés, a szabadságmegváltás, a külső személyi juttatások után a jogszabályban meghatározott szociális hozzájárulási adó összege, a cafetéria-juttatás és a reprezentációs kiadás után fizetendő munkáltatót terhelő személyi jövedelemadó összege. Ezen a soron került továbbá elszámolásra a táppénz hozzájárulás összege.

A járulékok eredeti előirányzata 20 437 313 Ft volt, amely évközben 26 834 274 Ft-ra változott és 19 755 179 Ft-ra, a módosított előirányzat 73,62 %-ra teljesült.

Dologi kiadások

A dologi kiadások eredeti előirányzata 396 886 033 Ft, amely év közben 636 539 058 Ft-ra módosult, 416 130 899 Ft-ra teljesült, a módosított előirányzat 65,37 %-ára.

Készletbeszerzés

Ezen a rovaton került tervezésre és elszámolásra az önkormányzati gépjárművek üzemanyag költsége.

Itt került továbbá betervezésre és elszámolásra a Gyáli Babaköszöntő, Óvodakezdési, Iskolakezdési és Középiskolai Program keretében átadandó csomagokhoz vásárolt készletek összege, valamint a rendhagyó osztályfőnöki óra keretében átadott csomagok tartalmának beszerzésére fordított összeg.

A készletbeszerzés eredeti előirányzata 34 940 000 Ft, amely év közben 34 675 340 Ft-ra módosult, 33 443 051 Ft-ra, a módosított előirányzat 96,45 %-ára teljesült.

Kommunikációs szolgáltatás

Az *informatikai szolgáltatások* között került megtervezésre és elszámolásra a földmérési alaptérképre és a Helpynet Kft részére a szerződés szerint fizetendő összeg, továbbá egyéb informatikai kiadások. Az eredeti 2 360 000 Ft-os előirányzat összege év közben nem módosult és 2 055 400 Ft-ban, azaz 87,09 %-ban teljesült.

Szolgáltatási kiadások

A *közüzemi szolgáltatások* rovaton került megtervezésre és elszámolásra a közvilágítás, a városközpontban létesített park öntözésének költsége, a sportpálya üzemeltetésével kapcsolatos közüzemi díjak költsége, a kamerák üzemeltetéséhez kapcsolódó villamosenergia díjak.

A *vásárolt élelmezés* soron került megtervezésre és elszámolásra az iskolák vásárolt élelmezésre fordított kiadásainak összege. Itt került továbbá tervezésre és elszámolásra a szünidei gyermekétkeztetés és a diétás étkezés kiadásainak összege.

A *bérleti és lízingdíj* soron került megtervezésre és elszámolásra a MÁV Zrt. részére fizetendő bérleti díj, a Gyáli Városgazda Kft. részére fizetett terembérleti díj, amely a „Tét a jövőm” iskolabörzéhez kapcsolódik, valamint a gőzmozdony kölcsönzésére fizetendő kiadás összege.

A *karbantartási, kisjavítás* soron került megtervezésre és elszámolásra a közvilágítás karbantartásáért szerződés szerint fizetendő összeg, az önkormányzati gépkocsik karbantartásáért fizetendő összeg. Ezen a soron került továbbá elszámolásra az iskolák nyári felújításával kapcsolatos karbantartási költségek (teremfestés, PVC burkolat javítás).

A *közvetített szolgáltatás* rovaton került tervezésre a Gyal-felső vasútállomás üzemeltetéséért a Gyal Városfejlesztési és Városüzemeltetési Nonprofit Kft-nek fizetett összeg, valamint azon vagyonszámítás összege, amely a Gyal, Rákóczi F u. 44. sz. alatti épületre vonatkozik. Itt került továbbá elszámolásra a Sportcsarnok közüzemi díjainak Városgazda Kft. részére továbbszámlázott közüzemi díj összege, valamint az önkormányzati tulajdonban lévő ingatlanok közüzemi díjainak tovább számlázása.

Az *egyéb szolgáltatások* soron került megtervezésre és elszámolásra az Önkormányzat vagyona után fizetendő biztosítási díj összege, valamint az önkormányzati gépkocsik után fizetendő kötelező és casco biztosítás összege.

A *pénzügyi, befektetési szolgáltatási díjak* soron került megtervezésre és elszámolásra a bankszámlavezetés kapcsán fizetendő díjak összegei.

A *szállítási szolgáltatás* soron került tervezésre a Bartók Béla Általános Iskola tanulóinak a Tanuszodába szállításának költsége.

Az *egyéb üzemeltetési és fenntartási szolgáltatás* rovaton került megtervezésre és elszámolásra a 65 év felettiek személyszállításáért fizetendő összeg, a csekkes befizetések, a segély utalások miatt a Postának fizetendő díj összege.

Ezen a soron került továbbá tervezésre és elszámolásra, a térfelügyelő kamerarendszer üzemeltetésének díja, a gázos ingatlanok kényszerkaszálásáért, szünyoggyérítésért, elektronikai hulladékgyűjtésért, a CD, DVD hulladékok elszállításáért fizetendő díj, a közbeszerzések lebonyolításáért, a felvonó éves kötelező felülvizsgálatáért fizetendő díjak. Ezen a soron realizálódik továbbá a Kertváros Szociális Központ részére fizetendő azon gondozási díjak összege, amelyet a Képviselő-testület méltányosságból átvállalt.

Ezen a tételen terveztük és került elszámolásra a vasútfejlesztéssel kapcsolatos közlekedési szakvélemény elkészítésének költsége, a helyi vízkár-elhárítási terv elkészítésének összege.

A szolgáltatási kiadások eredeti előirányzata 188 200 163 Ft, amely év közben 370 815 306 Ft-ra módosult, 226 140 797 Ft-ra, a módosított előirányzat 60,98 %-ára teljesült.

A szolgáltatási kiadások előirányzattól való elmaradásának indoka, hogy a 2021. évben ivóvíz hálózat felújításra, karbantartására kapott állami támogatás felhasználása áthúzódik a 2023. évre, a karbantartási kisjavítási szolgáltatásoknál csak előirányzatként jelentkeznek, de kifizetés 2022. évben nem történt.

Kiküldetés reklám-és propaganda kiadások

A *kiküldetések kiadásai* soron nem történt tervezés és elszámolás.

A *reklám és propaganda kiadások* soron került tervezésre és elszámolásra a Williams Televízió részére fizetett összeg, a Gyáli Mi Újság szerkesztéséért fizetendő összeg, valamint arculati elemek nyomdaköltségeire, tárgyi

költségeire, média megjelenésre, identitásmélyítő akciókra fordítandó kiadás összege.

Az itt tervezett eredeti előirányzat 28 638 192 Ft-os összege év közben 28 866 904 Ft-ra változott, 15 683 952 Ft-ra, 54,33 %-ra teljesült.

Különféle befizetések és egyéb dologi kiadások

Ezen a rovaton került tervezésre és elszámolásra a működési célú előzetesen felszámított áfa, a fizetendő általános forgalmi adó összege. Itt került továbbá tervezésre a folyószámlahitel igénybevételéhez kapcsolódó várható kamatkiadás összege, tervezésre és elszámolásra kártérítések fedezetére összeg, eljárási díjakra, hirdetményi díjakra, földhivatali eljárási díjakra fizetendő összeg, a fizetendő cégautóadó összege, valamint az utcaszelesítéshez, területrendezéshez kapcsolódó kiadások összegei. Ezen a soron realizálódott továbbá késedelmi kamat és behajtási költségátalány.

Ezen a soron az eredeti előirányzat 142 747 678 Ft-os összege év közben 199 821 508 Ft-ra változott, 138 807 699 Ft-ra, a módosított előirányzat 69,47 %-ára teljesült.

Ellátottak pénzbeli juttatásai

Az ellátottak pénzbeli juttatásai között került megtervezésre és elszámolásra a lakhatási támogatásra, települési támogatásra, köztemetésre, beiskolázási segélyre, szociális tanulmányi ösztöndíjra, valamint a Gyáli Élet Program keretében az első házasságok részére fizetendő támogatás összege.

Ezen a soron került továbbá elszámolásra az Egyetemista Programban résztvevők részére kifizetett összeg.

A 25 950 000 Ft eredeti előirányzat év közben 30 973 753 Ft-ra módosult, 19 922 703 Ft-ra, 64,32 %-ra teljesült.

Egyéb működési célú kiadások

Helyi Önkormányzatok előző év elszámolásaiból származó kiadásai

Ezen a soron nem került összeg tervezésre, módosított előirányzat 6 754 251 Ft, a teljesítés 100%, amely két tételből tevődik össze. Egyrészt 2 050 365 Ft a 2021. évi visszafizetési kötelezettség, másrészt az iparüzési adó kiesés ellentételezésére 2021. évben kapott állami támogatáshoz kapcsolódó visszafizetési kötelezettség. Az adó kiesésre kapott állami támogatás az iparüzési adó előlegek alapján került meghatározásra. A Magyar Államkincstár 2022. október hónapban, a feldolgozott bevallások után állapította meg a támogatás tényleges összegét. A visszafizetendő támogatás összege 4 703 886 Ft.

Helyi Önkormányzat törvényi előírás alapján alapuló befizetései

Ezen a soron került tervezésre és elszámolásra a helyi önkormányzatok szolidaritási hozzájárulás jogcímen fizetendő, Önkormányzatunkat a költségvetési törvény alapján terhelő összege. (A számított összeg alapja a város adóerőképessége.)

Az eredeti előirányzat 631 010 648 Ft volt, amely 100 %-ban teljesült.

Az **egyéb működési célú támogatások ÁH-on belülre** soron a „Kertváros” Önkormányzati Társulás részére fizetendő tagdíj, működési hozzájárulás és a székhelytelepülésen keresztül folyósított normatív támogatás összege, a Bursa Hungarica Ösztöndíj összege került tervezésre és elszámolásra. Itt realizálódott a Fővárosi Agglomerációs Önkormányzati Társulás és az Érd és Térsége Önkormányzati Társulás részére fizetett tagdíj. Ezen a soron került továbbá elszámolásra a Gyáli Liliom Óvoda, Gyáli Zrínyi Miklós Általános Iskola részére adott támogatás összege. Ezen a rovaton kerültek elszámolásra a köztemetések után megfizetett költségek.

A 256 204 846 Ft eredeti előirányzat összege év közben 319 743 920 Ft-ra módosult, 318 998 810 Ft-ra, a módosított előirányzat 99,77 %-ára teljesült.

Működési célú visszatérítendő támogatások ÁH-on kívülről

Ezen a soron nem realizálódott kiadás, tervezés sem történt.

Egyéb működési célú támogatások ÁH-on kívülre

Ezen a rovaton került tervezésre és elszámolásra a Gyal Városfejlesztési és Városüzemeltetési Nonprofit Kft részére a feladat-ellátási szerződésben megfogalmazott feladatok elvégzésére adott támogatás összege, a Dabas és Környéke Üdültábor Alapítvány támogatása, az Alapítvány által működtetett táborban táborozó gyermekek költségeihez való hozzájárulás összege, a sportpálya üzemeltetésére fordított támogatás, a Bundás Barát Állatvédő szervezet támogatására szánt összeg. Itt került továbbá tervezésre a polgármester által saját hatáskörben felhasználható keretösszeg, a Volánbusz részére a buszjáratokra, valamint a FEGY részére szerződés alapján járó támogatás összege, a Gyáli Fűvészenekar és a Gyáli Református Egyház részére folyósított támogatás.

Ezen a soron kerültek továbbá elszámolásra a céltartalékon tervezett, bizottsági keretből folyósított támogatási összegek, az iskolai alapítványok támogatására átutalt összeg, a Gyáli Rendőrőrs támogatása.

A támogatás eredeti előirányzata 363 038 130 Ft, amely év közben a rendeletmódosítás következtében 546 213 272 Ft-ra változott, 528 449 568 Ft-ra, a módosított előirányzat 96,75 %-ára teljesült.

Tartalékok

A *tartalékok* – általános és céltartalék – sorokon teljesítési adat nem szerepel, azok összegei a költségvetés más sorain kerültek elszámolásra, jellegüknek megfelelően.

Felhalmozási célú kiadások

A felhalmozási célú kiadások részletezését a rendelettervezet 5. melléklete, COFOG kód szerinti bontását pedig a 6. melléklete tartalmazza.

A felhalmozási célú kiadások eredeti előirányzata 1 864 132 786 Ft, amely év közben 2 356 699 832 Ft-ra változott, 1 393 236 143 Ft-ra, a módosított előirányzat 59,12 %-ára teljesült.

Beruházások

A *beruházások* az alábbi csoportosításban kerültek megtervezésre és elszámolásra: immateriális javak beszerzése, ingatlanok beszerzése, létesítése, bővítése, informatikai eszközök beszerzése, létesítése, egyéb tárgyi eszközök beszerzése létesítése, valamint beruházások után fizetendő áfa összege.

A beruházások eredeti előirányzata 1 843 025 386 Ft, amely év közben 1 960 101 827 Ft-ra módosult, 1 154 562 662 Ft-ra, a módosított előirányzat 58,90 %-ára teljesült. Az 5. melléklet soraiból látható, hogy 2022. évben a parképítés tette ki a beruházások legnagyobb hányadát, a két park átadása, és így a kifizetett költségek egy része áthúzódik a 2023. évre. Áthúzódó beruházás továbbá az idősek otthona, illetve a városközpont kiviteli tervének elkészítése.

Felújítások

A *felújítások* között került eredeti előirányzatként megtervezésre az intézmények szükséges év közbeni felújítására fordítandó kiadás összege, amelynek megvalósítása kapcsán keletkezett kiadási összege a karbantartási kiadások között került elszámolásra.

Itt került továbbá elszámolásra a csatornahálózat felújításával kapcsolatos kiadások összege, amelynek kifizetése kompenzációval történik a kiszámlázott bérleti díj terhére.

A felújítások között került tervezésre az ivóvízhálózat felújítása, amelyre állami támogatást kapott az Önkormányzat, ezen felújítás részben teljesült csak, a befejezése, így az ehhez tartozó kifizetés is áthúzódik a 2023. évre.

A felújítási kiadások eredeti előirányzata 21 107 400 Ft, amely év közben 377 830 111 Ft-ra változott, 219 905 587 Ft-ra teljesült, a módosított előirányzat 58,20 %-ára.

Egyéb felhalmozási kiadások

Itt került elszámolásra a Gyál Városüzemeltetési Nonprofit Kft-nek eszközvásárlásra átadott összeg 10 258 190 Ft, valamint a Gyáli Baráti Kör Sportegyesület részére átadott támogatás 8 509 704 Ft összegben.

Az egyéb felhalmozási kiadások módosított előirányzata 18 767 894 Ft, amely 18 767 894 Ft-ra, a módosított előirányzat 100 %-ára teljesült.

Finanszírozási kiadások

Költségvetési támogatások

Ezen a soron került tervezésre és elszámolásra az Önkormányzat által a Polgármesteri Hivatal és az Intézmények működésére adott támogatás összege, amely a Polgármesteri Hivatal és az intézmények kiadásainak és bevételeinek különbözete. Ez az összeg a nettósítás szabályai miatt csak az 5. mellékletben jelenik meg, az 1. melléklet, Önkormányzat kiadásai soron nem szerepel.

A költségvetési támogatások eredeti előirányzata 1 901 160 969 Ft, amely év közben 2 286 639 952 Ft-ra változott, 94,54 %-ra, 2 161 748 665 Ft-ra teljesült.

ÁHT-on belüli megelőzések

Ezen a tételen került megtervezésre és elszámolásra a 2022. 00 havi 58 908 438 Ft támogatásra 2021. december végén kapott előleg visszafizetendő összege. Ezen a soron került továbbá elszámolásra a 2022.11.havi bér és jutalom kifizetésével kapcsolatos befizetési kötelezettség 135 724 942 Ft-os összege. Ezen felül itt került elszámolásra a megelőlegezések visszafizetése 2022. 02. valamint 2021.03 hónapra vonatkozóan.

Ezen a soron az eredeti előirányzat 58 908 438 Ft-os összege, amely 265 003 177 Ft-ra módosult, 198 910 627 Ft-ra, 75,06 %-ra teljesült.

Pénzeszközök lekötött betétként történő elhelyezése

Ezen a tételen került elszámolásra 145 317 380 302 Ft összegű betét lekötés kiadásba helyezésének összege, amely könyveléstechnikai tétel.

Ez a tétel nem jelenik meg az 1. mellékletben a kiadások között, csak az 5. mellékletben a finanszírozási kiadásokban.

A betétlekötés, valamint a támogatások figyelembevételével az Önkormányzat kiadásainak teljesítési összege 151 116 980 910 Ft.

2. Polgármesteri Hivatal kiadásai

A Polgármesteri Hivatal kiadásainak részletezését a rendelettervezet 7. melléklete, COFOG kód szerinti bontását a 8. melléklete tartalmazza.

A kiadások eredeti előirányzata 559 980 372 Ft, amely év közben 604 363 538 Ft-ra változott, teljesítése 549 774 131 Ft, a módosított előirányzat 90,97 %-a.

Működési célú kiadások

A működési kiadások eredeti előirányzata 549 577 032 Ft, amely év közben 590 949 501 Ft-ra módosult, 540 836 145 -ra, 91,52 %-ra teljesült.

Személyi juttatások

A *foglalkoztatottak személyi juttatása* rovaton került megtervezésre és elszámolásra a Polgármesteri Hivatal foglalkoztatottjai részére fizetett alapilletmény, illetménykiegészítés, nyelvpótlék, egyéb illetménypótlék összege. Itt került továbbá tervezésre és elszámolásra a készenléti, ügyeleti, helyettesítési díj, túlóra és túlszolgálat összege, a köztisztviselők jubileumi jutalma, dolgozónként nettó 220 312 Ft (bruttó 282 000 Ft) cafetéria-juttatás összege, a jogszabály alapján fizetendő közlekedési költségtérítés összege, szociális támogatásokra (szociális juttatás, temetési segély) összeg, a törzsgárda juttatás összege, valamint ruházati hozzájárulásként az anyakönyvvezetők részére fizetendő kiadás összege.

Ezen a tételen került továbbá elszámolásra a Polgármesteri Hivatal dolgozói részére kifizetett év végi jutalom összege. A foglalkoztatottak egyéb személyi juttatásai rovaton került elszámolásra a 2022. évben a népszámlálással, valamint az országgyűlési választással és országos népszavazással kapcsolatban felmerült megbízási díjak.

Munkavégzésre irányuló egyéb jogviszonyban nem saját foglalkoztatottnak fizetett juttatások rovaton került elszámolásra a népszámlálással kapcsolatban kifizetett megbízási díjak, amely azon számlálóbiztosok részére került számfejtésre, aki nem saját foglalkoztatottja a hivatalnak.

A *külső személyi juttatások* között került megtervezésre és elszámolásra az állományba nem tartozók részére fizetendő megbízási díj összege, a 2022. évi országgyűlési választások és országos népszavazás kapcsán állományba nem tartozók tisztelet díja, valamint reprezentáció címén kifizetett kiadások összege.

A személyi juttatások eredeti előirányzata 352 336 437 Ft, amely év közben 383 569 015 Ft-ra változott, 371 234 018 Ft-ra, a módosított előirányzat 96,78 %-ára teljesült.

Munkaadókat terhelő járulékok

A *munkaadókat terhelő járulékok* összege soron került tervezésre és elszámolásra a rendszeres és nem rendszeres személyi juttatások után fizetett szociális hozzájárulási adó, a munkáltatót terhelő személyi jövedelemadó és a rehabilitációs hozzájárulási adó összege, továbbá itt került elszámolásra a táppénz hozzájárulás összege.

A járulékok eredeti előirányzata 55 984 811 Ft, amely év közben 58 499 832 Ft-ra módosult, 54 929 944 Ft-ban, 93,90 %-ra teljesült.

Dologi kiadások

A *készletbeszerések* között került tervezésre és elszámolásra az irodaszerek, nyomtatványok, tonerek, patronok beszerzésének összegei, a szakkönyvbeszerzés, a folyóirat előfizetés, az üzemanyag, a közterület-felügyelők munkaruha, formaruha beszerzésének költsége, tisztítószer, egyéb eszközök beszerzésére fordított kiadás összege.

A *kommunikációs szolgáltatások* rovaton került tervezésre és elszámolásra a telefonköltség, a GPS nyomkövetés összege, valamint a Hivatalban használt programokért fizetendő díj összege.

A *szolgáltatási kiadások* soron került tervezésre és elszámolásra a közüzemi díjak (villany, gáz, víz és csatornadíj) összege, a fénymásológépek bérleti díjának összege, a gépkocsik, a számítógépek, a klímaberendezés, a lift, a tűzjelző és a telefonközpont karbantartásáért kifizetett összegek, az általános karbantartásra fizetett összeg, az oktatás, a foglalkoztatás eü. kiadása. Itt került továbbá tervezésre és elszámolásra a belső ellenőrnek fizetett díj, a postaköltség, bankköltség, a takarítás, a munkavédelem, a tűzvédelem, az őrzés költségeinek összege, a cégautó adó, a belföldi kiküldetés, a működési célú előzetesen felszámított áfa és a fizetendő áfa összege.

A dologi kiadások eredeti előirányzata 141 255 784 Ft, amely év közben 148 880 654 Ft-ra módosult, 114 672 183 Ft-ra, a módosított előirányzat 77,02 %-ára teljesült.

Felhalmozási célú kiadások

A felhalmozási kiadás soron került tervezésre és elszámolásra a Polgármesteri Hivatal működéséhez szükséges kis- és nagyértékű tárgyi eszköz vásárlásainak összege, úgymint, számítógépes programok, asztali számítógépek és azok tartozékai, laptopok, monitorok, irodai székek beszerzése, valamint irodai mobiltelefonok cseréje, és a működéshez szükséges egyéb kis értékű eszközök.

A felhalmozási célú kiadások eredeti előirányzata 10 403 340 Ft, amely év közben 13 414 037 Ft-ra változott, 8 937 986 Ft-ra a módosított előirányzat 66,63 %-ára teljesült.

3. Intézmények kiadásai

Az Önkormányzat által fenntartott gazdálkodási egységgel nem rendelkező intézmények 2022. évre tervezett kiemelt kiadási előirányzatait a rendelettervezet 9. melléklete, COFOG kód szerinti bontását pedig a 10. melléklete tartalmazza.

A kiadások eredeti előirányzata 1 516 828 511 Ft, amely év közben 1 980 077 533 Ft-ra módosult, teljesítése 1 854 136 245 Ft, a módosított előirányzat 93,64 %-a.

Működési célú kiadások

Személyi juttatások

A *foglalkoztatottak személyi juttatás* kiadási tételein belül került tervezésre és elszámolásra a munkavállalók alapilletménye és pótlékai, a juttatott cafeteria összege, valamint a külső személyi juttatásokra megbízási szerződések alapján kifizetett összeg. Ezen a soron került továbbá elszámolásra az intézmények dolgozói részére év végén kifizetett jutalom összege.

A személyi juttatások eredeti előirányzata 971 671 680 Ft, amely év közben 1 191 878 004 Ft-ra változott, 1 180 866 824 Ft-ra, a módosított előirányzat 99,08 %-ára teljesült.

Munkaadókat terhelő járulékok

A *munkaadókat terhelő járulékok* összege soron került tervezésre és elszámolásra a rendszeres és nem rendszeres személyi juttatások után fizetett szociális hozzájárulási adó, a munkáltatót terhelő személyi jövedelemadó, és a rehabilitációs hozzájárulás összege. Itt került továbbá elszámolásra a táppénz hozzájárulás összege.

A járulékok eredeti előirányzata 133 994 769 Ft, amely év közben 174 541 270 Ft-ra módosult, 170 115 299 Ft-ra, a módosított előirányzat 97,46 %-ára teljesült.

Dologi kiadások

A *dologi kiadások* az intézmények készletbeszerzési (irodaszer, nyomtatvány, szakmai anyag), szolgáltatási (elsősorban közüzemi díjak) kiadásainak, valamint a gyermekétkeztetés kiadásainak tervezett és elszámolt összegeit tartalmazzák. Ezen felül a dologi kiadásoknál kerülnek elszámolásra a bankköltségek, postadíjak, szakmai továbbképzések költségei.

A dologi kiadások eredeti előirányzata 342 700 889 Ft, amely év közben 512 738 961 Ft-ra változott, 459 747 942 Ft-ra, a módosított előirányzat 89,67 %-ára teljesült.

Felhalmozási célú kiadások

Ezen a soron a működéshez szükséges kis- és nagy értékű tárgyi eszközök beszerzésének összege, valamint felújításra került összeg tervezésre és elszámolásra.

A felhalmozási kiadások eredeti előirányzata 68 461 173 Ft, amely év közben 100 919 298 Ft-ra módosult, 43 406 180 Ft-ra, 43,01 %-ra teljesült. A teljesítés elmaradása a Városi Egészségügyi Központ szakrendelések átvételével kapcsolatos beszerzések átütemezéséből adódik.

II. Mérleg és eredmény-kimutatás

Az Önkormányzat, a Polgármesteri Hivatal, az Intézmények és a város összesen 2022. évi mérlegét a rendelettervezet 11. melléklete tartalmazza.

1. Eszközök alakulása

Az eszközök összesen értéke városi szinten 25 690 761 307 Ft-ról 28 948 216 748 Ft-ra változott, 3 257 455 441 Ft-tal növekedett.

A/ Nemzeti vagyona tartozó befektetett eszközök

A nemzeti vagyona tartozó befektetett eszközök állománya 2 969 766 607 Ft-tal növekedett, amelyet az 5., a 7. és a 9. mellékletekben felsorolt beruházások, felújítások értéknövelése, az elszámolt értékcsökkenés, valamint az értékesítés, selejtezés miatti csökkenés különbözete eredményezett. Az eszközök értékének növekedésére hatással van a víziközmű vagyonértékelésének könyveinken történő átvezetése, amely 2022. december 31.-ig megtörtént. A befektetett eszközökön belül az immateriális javak állománya 39 238 456 Ft-tal növekedett, a tárgyi eszközök állománya 2 930 528 151 Ft-tal növekedett, a befektetett pénzügyi eszközök állománya pedig nem változott az előző időszakhoz képest.

B/ Nemzeti vagyonba tartozó forgóeszközök

Mérleg sor értéke 0 Ft. A készleteket a belső szabályzatnak és jogszabályi előírásoknak megfelelően csak mennyiségben tartjuk nyilván (Számviteli Politika).

C/ Pénzeszközök

A pénzeszközök állománya önkormányzati szinten 141 425 457 Ft-tal nőtt.

D/ Követelések

Ezen a mérleg soron a 2022. évben kiszámlázott, de pénzügyileg nem teljesített követelések, a Polgármesteri Hivatal Adócsoportja által kimutatott adóhátralékok, az előlegként kifizetett összegek szerepelnek. A követelések állománya 137 395 306 Ft-tal nőtt.

A működési bevételek követelése 366 781 723 Ft, amelyből 277 615 958 Ft a DPMV Zrt-nek kiszámlázott bérleti (nettó) és üzemeltetési díjának összegéből keletkezett. Közhatalmi követelés összege 25 513 556 Ft, (ebből 24 266 406 Ft adókövetelés, 1 247 150 bírságkövetelés), tagi hitel követelés 52 151 000 Ft.

A felhalmozási célú átvett pénzeszközre szóló követelés összege 115 500 Ft, amely a dolgozókkal szemben fennálló lakáskölcsön követelése.

A költségvetési évet követően esedékes követelések közhatalmi bevételekre 1 130 944 475 Ft. A költségvetési évet követően esedékes követelések működési bevételre 4 348 932 Ft.

D/ Egyéb sajátos eszközoldali elszámolások

Ezen a mérleg soron – 22 868 337 Ft szerepel, amely a december havi, illetve IV. negyedévi fizetendő áfa és előzetesen felszámított áfa különbözetét, valamint az üzemanyag kártya feltöltések összegét tartalmazza.

E/ Aktív időbeli elhatárolások

Ezen a mérleg soron került elszámolásra a 2022. évben leszámlázott és kifizetett, de a 2023. évet terhelő költségek összegei úgy, mint előfizetési díjak, biztosítási díjak. Az aktív időbeli elhatárolások összege 2 612 032 Ft-tal nőtt az előző évhez képest.

2. Források alakulása

A források összesen értéke városi szinten az eszközök értékével megegyezően 25 690 761 307 Ft-ról 28 948 216 748 Ft-ra változott, 3 257 455 411 Ft-tal nőtt.

G/ Saját tőke

A saját tőke összege 3 223 624 874 Ft-tal nőtt. A növekedés az alábbi elemekből tevődik össze. A felhalmozott eredmény 2 772 608 584 Ft-tal növekedett, amely egyrészt a 2021. évi mérleg szerinti eredmény összegével történő növekedés, másrészt a felhalmozott eredmény növekedése a víziközmű vagyonértékelés átvezetésének hatására is növekedett. A vagyonértékelés eredményét az államháztartás számviteléről szóló 4/2013. (I. 11.) Korm. rendelet (a továbbiakban: Ahsz.) 16/A. § (2) bekezdése alapján kell a könyvekben elszámolni, amelynek során az eszköz korábbi bruttó értékét és a megállapított új bekerülési értékét a nemzeti vagyon változásaival szemben kell elszámolni és az eszköz korábban elszámolt terv szerinti és terven felüli értékcsökkenését a felhalmozott eredménnyel szemben ki kell vezetni.

H/ Kötelezettségek

A kötelezettségek összege önkormányzati szinten 182 287 346 Ft-tal nőtt. A kötelezettségek között került kimutatásra a szállítói, a beruházási szállítói tartozások összege, a 2022. évi normatíva előleg összege, valamint a befolyt adóelőleg összege. Jelentős az önkormányzat esetében a költségvetési évben esedékes kötelezettség beruházásokra, amelynek értéke 241 022 027 Ft.

I/ Kincstári számla vezetésével kapcsolatos elszámolások

Ezen a mérleg soron nem került összeg kimutatásra.

J/ Passzív időbeli elhatárolások

A költségek, ráfordítások passzív időbeli elhatárolásaként került elszámolásra a 2022. december havi személyi juttatás összege, a támogatásból finanszírozott beruházás elhatárolt összege.

3. Eredménykimutatás

Az Önkormányzat, a Polgármesteri Hivatal, az Intézmények és a város összesen 2022. évi eredmény-kimutatását a rendelettervezet 12. melléklete tartalmazza.

A táblázat adataiból látható, hogy városi szinten a tevékenység eredménye 896 403 643 Ft, a pénzügyi művelet eredménye 248 474 895 Ft, a szokásos eredmény 1 144 878 538 Ft.

A rendkívüli eredményszemléletű bevételek és a rendkívüli ráfordítások soron 2022-ban nem került összeg elszámolásra.

Városi szinten a mérleg szerinti eredmény 1 144 878 538 Ft.

III. Maradvány alakulása

Gyál Város Önkormányzatának, a Polgármesteri Hivatalnak és az Intézmények 2022. évi maradványát a rendelettervezet 13. melléklete tartalmazza.

Az összes maradvány önkormányzati szinten 2 603 879 926 Ft, amely az alaptevékenység maradványából keletkezett, mivel az Önkormányzat, az Önkormányzat intézményei és a Polgármesteri Hivatal sem folytat vállalkozási tevékenységet.

Az alaptevékenység kötelezettségvállalással terhelt maradványának összege városi szinten 2 470 999 856 Ft, szabad maradvány összege 132 880 070 Ft. A maradvány összegéből 2 333 302 700 Ft a 2022. évi költségvetés eredeti előirányzataként betervezésre került.

Az intézményeknél keletkezett szabad maradvány összegét az intézményeknél indokolt hagyni.

IV. Egyéb kimutatók és tájékoztató adatok

Gyál Város Önkormányzatának **2022. évi vagyónkimutatást**, a „0”-ra leírt eszközök, a használatban lévő kis értékű immateriális javak, tárgyi eszközök, a 01-02. számlacsoportban nyilvántartott eszközök, valamint a vagyónkezelésbe adott eszközök állományát a rendelettervezet 14. melléklete tartalmazza.

Az Önkormányzat és intézményei **2022. évi költségvetési létszámkeretét**, annak alakulását a rendelettervezet 15. melléklete tartalmazza.

Az Önkormányzat által adott **közvetett támogatások 2022. évi összegét** a rendelettervezet 16. melléklete tartalmazza.

Az Önkormányzat **2022. évi költségvetési mérlegének közgazdasági tagolásának bemutatása** a rendelettervezet 17. mellékletében található.

Az Önkormányzat **2022. évi előirányzat felhasználási tervének teljesítését** a rendelettervezet 18. melléklete tartalmazza.

Gyál Város Önkormányzatának a Stabilitási tv. 8. § (2) bekezdése szerinti **adósságot keletkeztető ügyletekből és kezességvállalásokból fennálló kötelezettségeinek teljesítése, valamint a 353/2011.(XII.30.) Kormányrendelet 2.§. (1) bek. szerinti saját bevételek körének 2022. évi** alakulását a rendelettervezet 19. melléklete tartalmazza.

Az Önkormányzat **2022. évi részesedési állományát** a rendelettervezet 20. mellékletében mutatjuk be.

Gyál Város Önkormányzata **többéves kihatással járó döntéseinek évenkénti bontásban** történő bemutatását a rendelettervezet 21. melléklete tartalmazza.

Gyál Város Önkormányzata **költségvetési évet követő három év tervezett előirányzatainak** alakulását a rendelettervezet 22. mellékletében ismertetjük.

Gyál Város Önkormányzata Képviselő-testületének a Képviselő-testület Szervezeti és Működési Szabályzatáról szóló 18/2014.(XII.01.) önkormányzati rendelete 40. § (4) bekezdés b) pontja alapján a rendelettervezetet nem kell társadalmi egyeztetésre bocsátani.

Kérem a Tisztelt Képviselő-testületet, hogy az előterjesztést megvitatni, az előterjesztéshez tartozó határozati javaslatot elfogadni és a 2022. évi zárszámadási rendeletet megalkotni szíveskedjenek.

Határozati javaslat

Gyál Város Önkormányzatának Képviselő-testülete úgy dönt, hogy az intézményeknél keletkezett, a költségvetési rendelet 13. mellékletében szereplő szabad maradvány összegét nem vonja el, azt az intézményeknél hagyja.

Határidő: 2023. május 31.

Felelős: Polgármester

A határozati javaslat elfogadása egyszerű szótöbbséget igényel.

A rendelet elfogadása minősített szótöbbséget igényel.

Az előterjesztést tárgyalta: Pénzügyi és Gazdasági Bizottság

Az előterjesztést készítette: Mitku-Orosz Krisztina irodavezető

Gyál, 2023. május 4.

**Pápai Mihály
polgármester**

Mellékletek: 1. sz. melléklet - rendelettervezet
2. sz. melléklet - hatásvizsgáló lap
3. sz. melléklet – intézményvezetők Bkr. szerinti nyilatkozatai
4. sz. melléklet – Magyar Államkincstár Ellenőrzési jelentés

Gyál Város Önkormányzata Képviselő-testületének .../.... (...) önkormányzati rendelete

az Önkormányzat 2022. évi zárszámadásáról

Gyál Város Önkormányzatának Képviselő-testülete (továbbiakban: Képviselő-testület) az *Alaptörvény 32. cikk (2) bekezdésében* meghatározott eredeti jogalkotói hatáskörében, az *Alaptörvény 32. cikk (1) bekezdésének f) pontjában*, meghatározott feladatkörében eljárva Gyál Város Önkormányzatának 2022. évi zárszámadásáról a következőket rendeli el.

1. §

A Képviselő-testület Gyál Város Önkormányzata 2022. évi költségvetési beszámolóját az 1. mellékletben meghatározott kiemelt előirányzati és teljesítési adatok szerinti bontásban 8 645 642 245 Ft költségvetési bevételi és 6 041 762 319 Ft költségvetési kiadási főösszeggel hagyja jóvá.

2. §

A Képviselő - testület Gyál Város Önkormányzata 2022. évi bevételeit forrásonként a 2. melléklet szerinti részletezésben hagyja jóvá.

3. §

A Képviselő-testület Gyál Város Önkormányzata 2022. évi támogatásait a 3. melléklet szerinti részletezésben hagyja jóvá.

4. §

A Képviselő-testület Gyál Város Önkormányzata 2022. évi működési célú kiadásait a 4. melléklet szerinti bontásban hagyja jóvá.

5. §

A Képviselő-testület Gyál Város Önkormányzata 2022. évi felhalmozási és finanszírozási célú kiadásait az 5. melléklet szerinti részletezésben hagyja jóvá.

6. §

A Képviselő-testület Gyál Város Önkormányzata 2022. évi kiadásainak és bevételeinek kormányzati funkciók szerinti bontását a 6. melléklet szerinti részletezésben hagyja jóvá.

7. §

A Képviselő-testület a Gyáli Polgármesteri Hivatal 2022. évi bevételeit és kiadásait kiemelt bevételi és kiadási előirányzatonként a 7. melléklet szerinti részletezésben hagyja jóvá.

8. §

A Képviselő-testület a Gyáli Polgármesteri Hivatal 2022. évi bevételeinek és kiadásainak kormányzati funkciók szerinti bontását a 8. melléklet szerinti részletezésben hagyja jóvá.

9. §

A Képviselő-testület Gyál város intézményeinek 2022. évi bevételeit és kiadásait kiemelt bevételi és kiadási előirányzatonként a 9. melléklet szerinti részletezésben hagyja jóvá.

10. §

A Képviselő-testület Gyál város intézményeinek 2022. évi bevételeinek és kiadásainak kormányzati funkciók szerinti részletezését a 10. melléklet szerinti bontásban hagyja jóvá.

11. §

A Képviselő-testület Gyál Város Önkormányzata, a Gyáli Polgármesteri Hivatal és az intézmények 2022. évi mérlegét a 11. melléklet szerinti tartalommal hagyja jóvá.

12. §

A Képviselő-testület Gyál Város Önkormányzata, a Gyáli Polgármesteri Hivatal és az intézmények 2022. évi eredménykimutatását a 12. melléklet szerinti tartalommal hagyja jóvá.

13. §

A Képviselő-testület Gyál Város Önkormányzata, a Polgármesteri Hivatal, valamint az intézmények 2022. évi maradványát a 13. mellékletben részletezetteknek megfelelően hagyja jóvá.

14. §

A Képviselő-testület Gyál Város Önkormányzata, városi szintre összesített 2022. évi vagyonkimutatását, a „0”-ra leírt eszközök, a használatban lévő kis értékű immateriális javak, tárgyi eszközök, a 01-02. számlacsoportban nyilvántartott eszközök, valamint a vagyonkezelésbe adott eszközök állományát a 14. melléklet szerinti tartalommal hagyja jóvá.

15. §

A Képviselő-testület Gyál Város Önkormányzata, a Polgármesteri Hivatal, és az intézmények 2022. évi létszámadatait a 15. melléklet szerint hagyja jóvá.

16. §

A Képviselő-testület Gyál Város Önkormányzata által 2022. évben közvetetten nyújtott támogatásainak összegét a 16. melléklet szerint hagyja jóvá.

17. §

A Képviselő-testület Gyál Város Önkormányzata 2022. évi működési, felhalmozási, és finanszírozási célú bevételeinek és kiadásainak mérlegszerű bemutatását a 17. melléklet szerint hagyja jóvá.

18. §

A Képviselő-testület Gyál Város Önkormányzata 2022. évi előirányzat felhasználásának teljesítését a 18. melléklet szerint hagyja jóvá.

19. §

A Képviselő-testület Gyál Város Önkormányzatának a Magyarország gazdasági stabilitásáról szóló 2011. évi CXCV törvény (továbbiakban: Stabilitási tv.) 8. § (2) bekezdése szerinti adósságot keletkeztető ügyletekből és kezességvállalásokból fennálló kötelezettségeinek, valamint az adósságot keletkeztető ügyletekhez történő hozzájárulás részletes szabályairól szóló 353/2011. (XII.30.) Kormányrendelet 2. § (1) bekezdésében meghatározott bevételeinek 2022. évi teljesítését a 19. melléklet szerint hagyja jóvá.

20. §

A Képviselő-testület Gyál Város Önkormányzata 2022. évi részesedéseinek részletezését a 20. melléklet szerinti tartalommal hagyja jóvá.

21. §

A Képviselő-testület Gyál Város Önkormányzata több éves kihatással járó döntéseinek 2022. évi teljesítését a 21. melléklet szerinti tartalommal hagyja jóvá.

22. §

A Képviselő-testület Gyál Város Önkormányzata 2022. évi költségvetésének tervezett, teljesült, valamint az azt követő három év bevételi és kiadási előirányzatainak keretszámait főbb csoportok szerinti bontásban a 22. melléklet szerinti tartalommal hagyja jóvá.

23. §

Jelen rendelet 2023. május 31. napján lép hatályba és a 2022. költségvetési rendelet hatályvesztésével egyidejűleg hatályát veszti.

Pápai Mihály
polgármester

Rozgonyi Erik
címetes főjegyző

2022. évi költségvetés bevételei forrásonként és kiadásai kiemelt előirányzatonként

<i>M e g n e v e z é s</i>	2022. évi eredeti ei.	2023. 02. hó mód. ei.	2022.12.31. teljesítés	Telj. %-a a mód. ei- hoz
B e v é t e l e k				
1. Önkormányzat bevételei	6 416 949 185	7 962 785 115	8 308 975 200	104,35%
Működési célú bevételek	4 295 224 074	5 058 411 495	5 592 587 248	110,56%
Működési célú támogatások ÁH-n belülről	1 472 710 954	1 902 629 462	1 902 629 462	100,00%
Közhatalmi bevételek	2 519 180 000	2 519 180 000	3 019 792 806	119,87%
Működési bevétel	303 333 120	636 602 033	668 896 066	105,07%
Működési célú átvett pénzeszközök	0	0	1 268 914	0,00%
Felhalmozási célú bevételek	258 863 233	367 419 365	179 433 697	48,84%
Felhalmozási célú önk. támogatás	0	0	0	0,00%
Felhalmozási bevétel	194 163 233	213 663 233	25 428 233	11,90%
Felhalmozási célú átvett pénzeszközök	64 700 000	153 756 132	154 005 464	100,16%
Finanszírozási bevételek	1 862 861 878	2 536 954 255	2 536 954 255	100,00%
2. Polgármesteri Hivatal bevételei	26 989 714	65 823 880	70 029 558	106,39%
Működési célú bevételek	26 989 714	54 309 559	58 495 237	107,71%
Működési célú támogatások ÁH-n belülről	0	27 319 845	27 319 845	100,00%
Intézményi működési bevétel	26 989 714	26 989 714	31 175 392	115,51%
Felhalmozási célú bevételek	0	0	20 000	0,00%
Finanszírozási bevételek	0	11 514 321	11 514 321	100,00%
3. Intézmények bevételei	148 658 200	231 977 239	266 637 487	114,94%
Működési célú bevételek	148 658 200	183 439 643	218 099 891	118,89%
Egyéb működési c. támogatások ÁH-n belülről	89 575 000	101 963 770	129 324 570	126,83%
Intézményi működési bevétel	59 083 200	81 475 873	88 775 321	108,96%
Felhalmozási célú bevételek	0	0	0	0,00%
Finanszírozási bevételek	0	48 537 596	48 537 596	100,00%
B e v é t e l e k összesen:	6 592 597 099	8 260 586 234	8 645 642 245	104,66%
K i a d á s o k				
1. Önkormányzat kiadásai	4 515 788 216	5 676 145 163	3 637 851 943	64,09%
Működési célú kiadások	2 592 746 992	3 054 442 154	2 045 705 173	66,97%
Személyi juttatások	89 942 417	119 253 143	104 683 115	87,78%
Munkaadókat terhelő járulékok	20 437 313	26 834 274	19 755 179	73,62%
Dologi kiadások	396 886 033	636 539 058	416 130 899	65,37%
Ellátottak pénzbeli juttatásai	25 950 000	30 973 753	19 922 703	64,32%
Egyéb működési célú kiadások	2 059 531 229	2 240 841 926	1 485 213 277	66,28%
Felhalmozási célú kiadások	1 864 132 786	2 356 699 832	1 393 236 143	59,12%
Beruházások	1 843 025 386	1 960 101 827	1 154 562 662	58,90%
Felújítások	21 107 400	377 830 111	219 905 587	58,20%
Egyéb felhalmozási kiadások	0	18 767 894	18 767 894	100,00%
Finanszírozási kiadások	58 908 438	265 003 177	198 910 627	75,06%
2. Polgármesteri Hivatal kiadásai	559 980 372	604 363 538	549 774 131	90,97%
Működési célú kiadások	549 577 032	590 949 501	540 836 145	91,52%
Személyi juttatások	352 336 437	383 569 015	371 234 018	96,78%
Munkaadókat terhelő járulékok	55 984 811	58 499 832	54 929 944	93,90%
Dologi kiadások	141 255 784	148 880 654	114 672 183	77,02%
Felhalmozási célú kiadások	10 403 340	13 414 037	8 937 986	66,63%
Finanszírozási kiadások	0	0	0	0,00%
3. Intézmények kiadásai	1 516 828 511	1 980 077 533	1 854 136 245	93,64%
Működési célú kiadások	1 448 367 338	1 879 158 235	1 810 730 065	96,36%
Személyi juttatások	971 671 680	1 191 878 004	1 180 866 824	99,08%
Munkaadókat terhelő járulékok	133 994 769	174 541 270	170 115 299	97,46%
Dologi kiadások	342 700 889	512 738 961	459 747 942	89,67%
Felhalmozási kiadások	68 461 173	100 919 298	43 406 180	43,01%
Finanszírozási kiadások	0	0	0	0,00%
K i a d á s o k összesen:	6 592 597 099	8 260 586 234	6 041 762 319	73,14%

Gyál Város Önkormányzat
2022. évi bevételei

Megnevezés		2022. évi eredeti ei.	2023. 02. hó mód. ei.	2022.12.31. teljesítés	Telj. %-a a mód. ei-hoz
Működési célú bevételek		4 295 224 074	5 058 411 495	5 592 587 248	110,56%
Működési célú támogatások ÁH-n belülről	B1	1 472 710 954	1 902 629 462	1 902 629 462	100,00%
Önkormányzatok működési támogatása	B11	1 472 710 954	1 895 471 137	1 895 471 137	100,00%
Támogatások		1 472 710 954	1 895 471 137	1 895 471 137	100,00%
Egyéb működési c. támogatások ÁH-n belülről	B16	0	7 158 325	7 158 325	100,00%
Közhatalmi bevételek	B3	2 519 180 000	2 519 180 000	3 019 792 806	119,87%
Vagyoni típusú adók	B34	308 000 000	308 000 000	328 523 497	106,66%
Építményadó		308 000 000	308 000 000	328 523 497	106,66%
ebből: letéti		5 000 000	5 000 000		
Termékek és szolgáltatások adói	B35	2 200 000 000	2 200 000 000	2 674 890 223	121,59%
Iparüzési adó		2 200 000 000	2 200 000 000	2 674 890 223	121,59%
ebből: letéti		0	0		
Gépjárműadó		0	0		
Egyéb közhatalmi bevételek	B36	11 180 000	11 180 000	16 379 086	146,50%
Mezőőri járulék		50 000	50 000		
Helyi adóbírság, pótlék		4 500 000	4 500 000	7 891 096	175,36%
Egyéb közhatalmi bevétel (behajtási ,közterület h.)		5 150 000	5 150 000	6 186 172	120,12%
Talajterhelési díj		900 000	900 000	1 227 558	136,40%
Közigazgatási, hulladékgyűjtési bírság, egyéb közhatalmi bevétel		580 000	580 000	1 074 260	185,22%
Működési bevételek	B4	303 333 120	636 602 033	668 896 066	105,07%
Egyéb szolgáltatások nyújtása miatti bevételek	B402				
Szolgáltatási bevételek	B402	179 488 357	179 778 357	206 041 454	114,61%
Bérleti díj Mezőhűség		4 800 000	4 800 000	4 800 000	100,00%
Bérleti díj Navax		3 622 068	3 622 068	3 622 068	100,00%
F.C.C. kompenzációs jut.		120 000 000	120 000 000	140 055 972	116,71%
Bérleti díj DPMV Zrt. (közműhálózat)		600 000	600 000	0	0,00%
Bérleti díj Eisberg Kft.		2 320 728	2 320 728	2 429 221	104,67%
Bérleti díj Cetin Hungary Zrt		2 500 000	2 500 000	2 500 000	100,00%
Bérleti díj Magyar Telekom Nyrt.		2 956 804	2 956 804	3 107 602	105,10%
Bérleti díj Vodafone Mo. Zrt		3 174 286	3 174 286	3 336 174	105,10%
Bérleti díj Eötvös szolgálati lakás		180 000	180 000	180 000	100,00%
Bérleti díj Digi Távközlési és Szolg. Kft.		3 316 928	3 316 928	4 315 324	130,10%
Bérleti díj F.C.C. (rég. kukásautó)		2 158 824	2 158 824	2 070 672	95,92%
Bérleti díj Gy.T.H. (kukásautók + komposztforgató)		13 492 588	13 492 588	14 180 708	105,10%
Bérleti díj Peremvárosi Horgász Egyesület		281 108	281 108	295 444	105,10%
Bérleti díj Milano sunset		358 884	358 884	375 659	104,67%
Bérleti díj GY.T.H. irodahelyiség		490 000	490 000	490 000	100,00%
Üzemeltetési díj (Sportcsarnok és szálloda)		1 953 100	1 953 100	1 953 100	100,00%
Bérleti díj Mária Rádió		500 000	500 000	500 000	100,00%
Bérleti díj Véraq Kft		600 000	600 000	800 000	133,33%
Csatorna hozzájárulás		0	0	4 545 192	0,00%
Vállalkozói park bérleti díj		16 183 039	16 183 039	16 144 318	99,76%
Bérleti díj Lóerőlény Kft				90 000	0,00%
Bérleti díj Hiteles Kft.		0	290 000	250 000	86,21%
Közvetített szolgáltatások ellenértéke	B403	15 962 007	31 912 007	23 726 817	74,35%
Tulajdonosi bevételek	B404	0	45 934 963	55 965 963	121,84%
Ellátási díjak	B405	35 633 590	35 633 590	38 989 071	109,42%
Általános iskolák étkezési bevételei		35 633 590	35 633 590	38 989 071	109,42%
-Ady Endre Általános Iskola		19 274 595	19 274 595	19 608 195	101,73%
-Bartók Béla Általános Iskola		8 788 425	8 788 425	12 475 408	141,95%
-Zrínyi Miklós Általános Iskola		7 308 795	7 308 795	6 723 023	91,99%
- Diétás közétkeztetés		261 775	261 775	182 445	69,70%
Kiszámlázott általános forgalmi adó	B406	67 249 166	86 167 966	94 565 481	109,75%
Általános forgalmi adó visszatérítése	B407	0	107 175 150	0	0,00%
Kamatbevételek	B408	5 000 000	150 000 000	248 528 867	165,69%
Kártérítés	B410	0	0	931 627	0,00%
Egyéb működési bevétel	B411	0	0	146 786	0,00%
Működési célú átvett pénzeszközök	B6	0	0	1 268 914	0,00%

Gyál Város Önkormányzat
2022. évi bevételei

Megnevezés		2022. évi eredeti ei.	2023. 02. hó mód. ei.	2022.12.31. teljesítés	Telj. %-a a mód. ei-hoz
<u>Felhalmozási célú bevételek</u>		258 863 233	367 419 365	179 433 697	48,84%
<u>Felhalmozási célú önkormányzati támoq.</u>	B2	0	0	0	0,00%
<u>Felhalmozási bevétel</u>	B5	194 163 233	213 663 233	25 428 233	11,90%
Ingatlanok értékesítése	B52	194 163 233	213 663 233	25 163 233	11,78%
Egyéb tárgyi eszköz értékesítés	B53			265 000	0,00%
<u>Felhalmozási célú átvett pénzeszközök ÁH-on kívülről</u>	B7	64 700 000	153 756 132	154 005 464	100,16%
Felhalmozási célú visszatérítendő támogatás	B74	0	0	185 952	0,00%
<u>Felhalmozási célú átvett pénzeszköz</u>	B75	64 700 000	153 756 132	153 819 512	100,04%
Egyéb felhalmozási c. átvett pénzeszköz		64 700 000	153 756 132	153 819 512	100,04%
<u>Finanszírozási bevételek</u>	B8	1 862 861 878	2 536 954 255	147 854 334 557	
Maradvány igénybevétele	B813	1 862 861 878	2 330 859 516	2 330 859 516	100,00%
ÁHT-n belüli megelőlegezés		0	206 094 739	206 094 739	100,00%
Betétlekötés				145 317 380 302	
Önkormányzat bevételei összesen:		6 416 949 185	7 962 785 115	153 626 355 502	

Gyál Város Önkormányzat
2022. évi támogatásai

Kv.tvr. mell.	Megnevezés		2022. évi megalapozó felmérés	2022. októberi felmérés + pótelőirányzatok	2022.12.31. teljesítés	Telj. %-a a mód. ei-hoz
2. sz.	1.1 A helyi önkormányzatok működésének általános támogatása	B111	440 144 066	448 658 962	448 658 962	100,00%
	Általános támogatás (1.1.)		440 144 066	448 658 962	448 658 962	100,00%
2. sz.	1.2. A települési önkormányzatok egyes köznevelési és gyermekéktetési feladatainak támogatása	B112	605 017 950	687 060 247	687 060 247	100,00%
	1.2.1.1. Óvodapedagógusok és az óvodapedagógusok nevelő munkáját közvetlenül segítők bértámogatása					
	II.2. Óvodaműködtetési támogatás (1.2.1.1.)		90 090 000	107 757 000	107 757 000	100,00%
	1.2.2.1. Az óvodában foglalkoztatott pedagógusok átlagbér alapú támogatása		351 486 450	386 341 470	386 341 470	100,00%
	1.2.3. Kieg.támogatás ped.és a ped.szakképz.rendelkező segítők min.adóó többel.		11 664 000	12 851 730	12 851 730	100,00%
	1.2.5.1. Az óvodában fogl.ped.nevelőmunkáját segítők átlagbér alapú támogatása szakképz nem rendelkezők		146 916 000	176 342 950	176 342 950	100,00%
	1.2.5.2.Az óvodában fogl.ped.nevelőmunkáját segítők átlagbér alapú támogatása szakképz rendelkezők		4 861 500	401 400	401 400	100,00%
	1.2.3.2.1. Kiegészítő támogatás az óvodapedagógusok minősítéséből adódó többletkiadásokhoz		0	2 268 750	2 268 750	100,00%
	Kiegészítő bértámogatás		0	1 096 947	1 096 947	100,00%
2. sz.	III. A települési önkormányzatok szociális, gyermekjóléti és gyermekéktetési feladatainak támogatása	B113	372 584 657	494 002 340	494 002 340	100,00%
	1.3.2. Szociális és gyermekjóléti alapszolgáltatás támogatása		121 016 377	145 212 997	145 212 997	100,00%
	1.3.2.1. Család- és gyermekjóléti szolgálat		31 298 312	37 441 262	37 441 262	100,00%
	1.3.2.2. Család- és gyermekjóléti központ		23 572 047	29 548 217	29 548 217	100,00%
	1.3.2.3.1. szociális étkezés		6 441 950	7 690 050	7 690 050	100,00%
	1.3.2.4.1. Szociális segítség		50 000	50 000	50 000	100,00%
	1.3.2.4.3. Személyi gondozás társulás által történő feladatellátás		34 683 600	44 623 000	44 623 000	100,00%
	1.3.2.6.1. időskorúak nappali intézményi ellátása		2 256 300	2 826 300	2 826 300	100,00%
	1.3.2.8.1. demens személyek nappali intézményi ellátása		2 997 840	3 317 840	3 317 840	100,00%
	III.3.n Óvodai és iskolai szociális segítő tevékenység támogatása		19 716 328	19 716 328	19 716 328	100,00%
	1.3.3. Bölcsőde, mini bölcsőde támogatása		124 840 000	171 248 600	171 248 600	100,00%
	1.3.3.1.1. Felsőfokú végzettségű gyermeknevelők, szaktanácsadók bértámog.		15 300 000	20 972 100	20 972 100	100,00%
	1.3.3.1.2. Bölcsődei dajkák, középfokú gyermeknev., szaktan. Bértámogatása		74 550 000	106 077 500	106 077 500	100,00%
	1.3.3.2. Bölcsődei üzemeltetési támogatás		34 990 000	44 199 000	44 199 000	100,00%
	1.4. A települési önkormányzatok gyermekéktetési feladatainak támogatása		126 728 280	123 255 828	123 255 828	100,00%
	1.4.1.1. Intézményi gyermekéktetetés bértámogatása		77 313 720	85 491 498	85 491 498	100,00%
	1.4.1.1. Intézményi gyermekéktetetés üzemeltetési támogatása		49 130 130	37 583 355	37 583 355	100,00%
	1.4.2. szünidei étkeztetés támogatása		284 430	180 975	180 975	100,00%
	Ágazati pótlék		0	50 709 415	50 709 415	100,00%
	Kiegészítő bértámogatás		0	3 575 500	3 575 500	100,00%
2. sz.	1.5. A települési önkormányzatok kulturális feladatainak támogatása	B114	54 964 281	57 099 281	57 099 281	100,00%
	1.5.2. Települési önkorm.nyilv.könyvtári és közművelődési feladatainak tám.		54 964 281	54 964 281	54 964 281	100,00%
	Könyvtári érdekeltségővel támogatás		0	2 135 000	2 135 000	100,00%
2. sz.	Iparüzési adó kiesés ellentételezése	B115	0	208 650 307	208 650 307	100,00%
	TÁMOGATÁSOK ÖSSZESEN:		1 472 710 954	1 895 471 137	1 895 471 137	100,00%

Gyál Város Önkormányzat
2022. évi működési célú kiadások

Megnevezés	Rovat- szám	2022. évi eredeti ei.	2023. 02. hó mód. ei.	2022.12.31. teljesítés	Telj. %-a a mód. ei- hoz
<u>Személyi juttatások</u>	K1	89 942 417	119 253 143	104 683 115	87,78%
<i>Foglalkoztatottak személyi juttatásai</i>	K11	6 000 000	11 047 778	7 402 413	67,00%
Közmunka foglalkoztatás	K1101	6 000 000	10 197 779	6 804 914	66,73%
Nyári diákmunka	K1101	0	449 999	449 999	100,00%
Közfoglalkoztatás egyéb személyi juttatás	K1113	0	400 000	147 500	36,88%
<i>Külső személyi juttatások</i>	K12	83 942 417	108 205 365	97 280 702	89,90%
Polgármester, alpolgármester alapilletménye	K121	22 230 000	22 230 000	21 703 500	97,63%
Polgármester, alpolgármester cafetéria juttatása	K121	440 624	440 624	440 624	100,00%
Költség térítés	K121	3 334 500	3 334 500	3 182 436	95,44%
Képviselők tiszteletdíja	K12102	27 831 180	24 983 815	24 030 902	96,19%
Állományba nem tartozó megbízási díja	K122	3 200 000	8 618 455	7 518 455	87,24%
Egyéb külső személyi juttatások (kitüntetés, represz.)	K123	26 906 113	48 597 971	40 404 785	83,14%
<u>Munkaadókat terhelő járulékok</u>	K2	20 437 313	26 834 274	19 755 179	73,62%
Szociális hozzájárulási adó (Tb. Járulék)		8 427 438	14 163 599	13 111 552	92,57%
Szoc. Hozzájár.(Egészségügyi hozzájárulás %-os)		5 683 156	5 989 956		
Munkáltatói személyi jövedelamadó		6 326 719	6 680 719	6 615 452	99,02%
Táppénz hozzájárulás		0	0	28 175	0,00%
<u>Dologi kiadások</u>	K3	396 886 033	636 539 058	416 130 899	65,37%
<i>Készletbeszerzés</i>	K31	34 940 000	34 675 340	33 443 051	96,45%
Üzemeltetési anyagok	K31	34 940 000	34 675 340	33 443 051	96,45%
Hajtó- és kenőanyag	K312	1 440 000	1 440 000	1 238 744	86,02%
Munka és védőruha	K312	100 000	100 000	0	0,00%
Egyéb üzemeltetési anyagbeszerzés	K312	33 400 000	33 135 340	32 204 307	97,19%
<i>Kommunikációs szolgáltatások</i>	K32	2 360 000	2 360 000	2 055 400	87,09%
Informatikai szolgáltatás igénybevétele	K321	2 360 000	2 360 000	2 055 400	87,09%
<i>Szolgáltatási kiadások</i>	K33	188 200 163	370 815 306	226 140 797	60,98%
Közüzemi díjak	K331	23 300 000	34 319 103	34 219 529	99,71%
Közvilágítás	K331	17 300 000	24 000 000	23 996 962	99,99%
Gáz, villamos energia, víz és csatornadíj	K331	6 000 000	10 319 103	10 222 567	99,06%
Vásárolt élelmezés	K332	91 125 690	95 681 036	94 929 451	99,21%
- Ady Endre Á.I.		38 956 005	40 480 475	38 976 598	96,28%
- Zrínyi Miklós Á.I.		24 125 850	25 808 757	24 852 446	96,29%
- Bartók Béla Á.I.		25 450 265	26 626 711	28 174 931	105,81%
- Nyári gyermekétkeztetés		1 350 000	1 368 983	391 698	28,61%
- diétás étkeztetés		1 243 570	1 396 110	2 533 778	181,49%
Bérleti és lízingdíjak	K333	150 000	791 143	759 635	96,02%
Karbantartási kisjavítási szolgáltatások	K334	5 683 500	143 305 027	11 830 555	8,26%
Közvetített szolgáltatások	K335	15 962 007	32 948 444	30 325 075	92,04%
Szakmai tevékenységet segítő szolgáltatás	K336	0	0	0	0,00%
Egyéb szolgáltatások	K337	51 978 966	63 770 553	54 076 552	84,80%
Biztosítási díjak	K337	5 678 766	6 387 865	6 431 210	100,68%
Pénzügyi,befektetési szolgáltatási díjak	K337	8 050 000	9 042 163	9 042 163	100,00%
Szállítási szolgáltatás	K337	3 358 800	3 969 800	2 241 000	56,45%
Egyéb üzemeltetési, fenntartási szolgáltatás	K337	34 891 400	44 370 725	36 362 179	81,95%

Gyál Város Önkormányzat
2022. évi működési célú kiadások

Megnevezés	Rovat- szám	2022. évi eredeti ei.	2023. 02. hó mód. ei.	2022.12.31. teljesítés	Telj. %-a a mód. ei- hoz
Kiküldetés, reklám-és propagandakiadások	K34	28 638 192	28 866 904	15 683 952	54,33%
Kiküldetések kiadásai	K341	0	0		
Reklám és propaganda kiadások	K342	28 638 192	28 866 904	15 683 952	54,33%
Különféle befizetések és egyéb dologi kiadások	K35	142 747 678	199 821 508	138 807 699	69,47%
Működési célú előzetesen felszámított áfa	K351	70 231 079	118 964 909	72 916 653	61,29%
Fizetendő általános forgalmi adó	K352	63 062 599	68 327 599	58 649 000	85,84%
Kamatkiadások	K353	625 000	625 000	14 108	2,26%
Egyéb pénzügyi műveletek kiadásai	K354	0	30 181	30 181	100,00%
Egyéb dologi kiadások	K355	8 829 000	11 873 819	7 197 757	60,62%
Kártérítések	K355	300 000	300 000	0	0,00%
Egyéb különféle dologi kiadások	K355	8 529 000	11 573 819	7 197 757	62,19%
Ellátottak pénzbeli juttatásai	K4	25 950 000	30 973 753	19 922 703	64,32%
Családi támogatások	K42	0	0	0	0,00%
Egyéb nem intézményi ellátások	K48	25 950 000	30 973 753	19 922 703	64,32%
Lakhatási támogatás		600 000	645 000	515 000	79,84%
Települési támogatás		13 000 000	13 000 000	7 185 303	55,27%
Köztemetés		1 500 000	723 753	227 400	31,42%
Beiskolázási segély		100 000	100 000	0	0,00%
Szociális tanulmányi ösztöndíj		400 000	430 000	120 000	27,91%
Egyéb ellátás (Gyáli Élet Program)		10 350 000	10 350 000	6 050 000	58,45%
Egyetemista program			5 725 000	5 825 000	101,75%
Egyéb működési célú kiadások	K5	2 059 531 229	2 240 841 926	1 485 213 277	66,28%
Helyi Önk. előző év elsz. származó kiadások	K5021	0	6 754 251	6 754 251	100,00%
Helyi Önk. Tv.-i előíráson alapuló befizetései	K5022	631 010 648	631 010 648	631 010 648	100,00%
Egyéb működési célú támogatások ÁH-n belülről	K506	256 204 846	319 743 920	318 998 810	99,77%
"Kertváros" Önkorm. Társulás támog.		252 536 366	314 110 689	314 110 689	100,00%
- tagdíj		745 110	745 110	745 110	100,00%
- működési hozzájárulás		130 774 879	116 961 226	116 961 226	100,00%
- normatív támog.		121 016 377	147 123 029	147 123 029	100,00%
- egyéb (ágazati pótlék, stb.)		0	49 281 324	49 281 324	100,00%
Bursa Hungarica		2 675 000	2 675 000	2 675 000	100,00%
Érd és Térsége Önkormányzati Társulási tagdíj		745 110	1 365 260	620 150	45,42%
FAÖT tagdíj		248 370	248 370	248 370	100,00%
Gyáli Intézmények támogatás		0	427 318	427 318	100,00%
Köztemetés megtérítése		0	776 247	776 247	100,00%
Közfoglalkoztatási visszafizetési kötelezettség		0	141 036	141 036	100,00%
Működési célú visszatérítendő támogatás ÁH-n kívülre K508		0	0	0	0,00%
Egyéb működési célú támogatások ÁH-n kívülre K512	K512	363 038 130	546 213 272	528 449 568	96,75%
Dabas és Környéke Üdülőtábor Alapítvány támogatás		2 547 050	2 547 050	2 547 050	100,00%
Dabas és Környéke Üdülőtábor táboroztatás		4 000 000	3 065 000	1 910 000	62,32%
Gyáli Fúvószenekar támogatása		500 000	500 000	500 000	100,00%
BKSE és sportpálya működési támogatás		34 000 000	34 000 000	34 000 000	100,00%
Polgármester által felhaszn. keret		10 000 000	6 762 828	5 755 557	85,11%
Gyál Városüzemeltetési és Városfejl. Kft. mük. támog.		272 209 000	405 914 314	390 312 881	96,16%
Volánbusz buszjáratok		38 482 080	38 482 080	38 482 080	100,00%
FEGY támogatása		1 200 000	2 700 000	2 700 000	100,00%
Rákóczi Szövetség beiskolázási program támogatása		100 000	100 000	100 000	100,00%
Bundás Barát Egyesület támogatása		0	1 000 000	1 000 000	100,00%
"Tiszta udvar, rendes ház" program		0	0	0	0,00%
Iskolai alapítványok támogatása		0	2 500 000	2 500 000	100,00%
Gyál Városgazda Kft. Tőkevisszapótlás		0	26 732 000	26 732 000	100,00%
Ifjúsági és Sport Bizottság támogatás		0	10 000 000	10 000 000	100,00%
Oktatási és Kulturális Bizottság támogatás		0	6 000 000	6 000 000	100,00%
Gyáli Református Egyház támogatása		0	750 000	750 000	100,00%
Gyáli Rendőrőrs dolgozójának támogatása		0	600 000	600 000	100,00%
Gyáli Közbiztonságért Közalapítvány támogatása		0	960 000	960 000	100,00%
Baráti Kör Sportegyesület támogatása		0	3 600 000	3 600 000	100,00%
Tartalékok	K513	809 277 605	737 119 835		
Általános tartalék		5 000 000	250 435 339		
Céltartalék		804 277 605	486 684 496		

Gyál Város Önkormányzat
2022. évi felhalmozási és finanszírozási célú kiadások

M e g n e v e z é s	2022. évi eredeti ei.	2023. 02. hó mód. ei.	2022.12.31. teljesítés	Telj. %-a a mód. ei-hoz	
Beruházások	K6	1 843 025 386	1 960 101 827	1 154 562 662	58,90%
1.1. Beruházások (nem EU-s támogatással)		1 451 201 091	1 546 868 986	909 312 503	58,78%
Immateriális javak beszerzése	K61	156 029 162	151 590 162	44 683 124	29,48%
Gördülő fejlesztési terv		600 000	600 000	600 000	100,00%
Természetvédelmi terület kezelési terv idősothon		435 000	0		
Járdafejlesztési koncepció		199 000	699 000	500 000	71,53%
Idősek Otthona tanulmány, engedélyezési-, kiviteli terv		95 500 000	95 500 000	24 122 124	25,26%
Gyál, Városcsopont engedélyezési és kiviteli terve		46 165 000	46 165 000	14 802 000	32,06%
Energia megtakarítási intézkedési terv		360 000	360 000		
Közvilágítás tervezése		2 820 162	2 820 162		
Fenntartható Városfejlesztési stratégia		9 450 000	0		
Vállalkozói park --elmű -átadás terv, szabványosítás		500 000	407 000		
Némediszőlő terv		0	4 659 000	4 659 000	100,00%
Települési rendezési tervi eszköz		0	380 000		
Ingtatlanok beszerzése, létesítése	K62	1 155 416 499	1 235 977 432	834 033 662	67,48%
Életfa projekt tájépítés		2 000 000	2 000 000		
Termelői kút létesítése		60 000 000	60 000 000		
Újtemető parkoló rendezése		2 362 205	2 362 205		
Gyál-alsó vasútállomás		946 320	946 320		
Parképítések		1 054 476 676	1 053 976 676	798 008 698	75,71%
Gyalogátkelők		9 486 613	10 023 312	3 696 699	36,88%
Útfelújítás		22 609 685	22 609 685		
Tátika pálya öntöző rendszer kiépítése		1 000 000	1 000 000	862 000	86,20%
Parkokba 3 db wc		2 035 000	2 035 000	200 000	9,83%
Ady sporttelep (wpc burkolat javítása, stb)		500 000	1 182 465		
Bacsó B. útfelújítás		0	8 094 434	8 094 434	100,00%
Árpád téri játszótér		0	875 520	875 520	100,00%
Tátika Óvoda		0	311 978	311 978	100,00%
Ingtalan vásárlás 0107/8 hrsz		0	16 500 000		
DPMV Zrt. Csatorna beruházás		0	8 777 961	8 777 961	100,00%
Boszik utcai beruházás		0	28 051 474		
Intézmények energetikai fejlesztése		0	17 137 402	13 113 372	76,52%
Vállalkozói park		0	93 000	93 000	100,00%
Informatikai eszközök beszerzése, létesítése	K63	0	17 266 100	17 266 100	100,00%
Egyéb tárgyi eszközök beszerzése, létesítése	K64	139 755 430	142 035 292	13 329 617	9,38%
Közvilágítási eszközök beszerzése		122 880 000	122 880 000		
Önk épület bojler csere (Somogyi 1)		196 850	196 850	157 500	80,01%
Tablet beszerzése képviselők részére 2022-külső biz tagok		660 000	326 500		
Tablet beszerzése Ady E. ált isk smart school		7 500 000	195 000		
Életmentő defib. Beszerzése		500 000	500 000		
Kamerarendszer bővítése, fejlesztése		5 750 000	5 750 000	2 780 000	48,35%
Árpád játszótér, napvitorla létesítése		1 038 000	1 038 000		
Árpád téri játszótér gumiburkolat		875 520	875 520		
Kálvin tér lámpa, kamera, eséscsillapító gumi		355 060	1 748 760	1 393 700	79,70%
Tátika Óvoda eszközök		0	347 287	347 287	100,00%
DPMV Zrt. Csatornaberuházások eszközei		0	8 177 375	8 177 375	100,00%
Kávégép,mikrohullámú sütő,kamera, asztal beszerzés				473 755	0,00%
Meglévő részesedések növeléséhez kapcsolódó kiadások	K66	0	0	0	0,00%
1.2. Európai Unió támogatással megvalósuló beruházások		0	0	0	0,00%
Beruházási Áfa	K67	391 824 295	413 232 841	245 250 159	59,35%
Felújítások	K7	21 107 400	377 830 111	219 905 587	58,20%
Ingtatlanok felújítása	K71	16 620 000	297 504 026	173 154 006	58,20%
Szükséges év közbeni int. felújítás (1.+ 5.oszt.tantermek fest.)		10 620 000	1		
Tolózár tűzcsapok felújítása		6 000 000	6 000 000		
Ivóvíz hálózat felújítása		0	268 350 019	150 000 000	55,90%
DPMV Zrt. Csatorna felújítás		0	23 154 006	23 154 006	100,00%
Felújítási áfa	K74	4 487 400	80 326 085	46 751 581	58,20%
Egyéb felhalmozási célú kiadások	K8	0	18 767 894	18 767 894	100,00%
Egyéb felhalmozási kiadások (Gyál Városfejl. Kft., Gyáli BKSE támog.)		0	18 767 894	18 767 894	100,00%
Finanszírozási kiadások	K9	1 960 069 407	2 551 643 129	147 678 039 594	
Költségvetési támogatások		1 901 160 969	2 286 639 952	2 161 748 665	94,54%
Gyál Város Önkormányzati Hivatal támog.		532 990 658	538 539 658	495 264 548	91,96%
Gyál Város intézményeinek támogatása		1 368 170 311	1 748 100 294	1 666 484 117	95,33%
ÁHT-n belüli megelőlegezések		58 908 438	265 003 177	198 910 627	75,06%
Betétlekötés				145 317 380 302	

Gyál Város Önkormányzat 2022.évi kiadásai és bevételei kormányzati funkcióként

Bevételek	011130				102031				013350				018010			
	2022. évi eredeti ei.	2023. 02. hó mód. ei.	2022.12.31. teljesítés	Telj. %-a mód. ei-hoz	2022. évi eredeti ei.	2023. 02. hó mód. ei.	2022.12.31. teljesítés	Telj. %-a mód. ei-hoz	2022. évi eredeti ei.	2023. 02. hó mód. ei.	2022.12.31. teljesítés	Telj. %-a mód. ei-hoz	2022. évi eredeti ei.	2023. 02. hó mód. ei.	2022.12.31. teljesítés	Telj. %-a mód. ei-hoz
Működési célú bevételek	6 520 600	113 695 750	12 044 523	10,59%	0	0			234 362 703	300 216 466	339 819 994	113,19%	1 472 710 954	1 895 921 136	1 895 471 137	99,98%
Működési célú támogatások ÁH-n belülről			449 999										1 472 710 954	1 895 921 136	1 895 471 137	99,98%
Közhatalmi bevételek	5 230 000	5 230 000	7 480 432	143,03%												
Intézményi működési bevételek	1 290 600	108 465 750	3 902 912	3,60%					234 362 703	300 216 466	339 819 994	113,19%				
Működési célú pénzeszköz átvétel			211 180													
Felhalmozási célú bevételek	0	0			0	0			258 863 233	313 988 605	125 816 985	40,07%	0	0		
Felhalmozási célú támogatások																
Felhalmozási bevétel									194 163 233	213 663 233	25 428 233	11,90%				
Felhalmozási célú átvett pénzeszközök									64 700 000	100 325 372	100 388 752	100,06%				
Finanszírozási bevételek														206 094 739	206 094 739	100,00%
Önkormányzat bevételei összesen:	6 520 600	113 695 750	12 044 523	10,59%	0	0			493 225 936	614 205 071	465 636 979	75,81%	1 472 710 954	2 102 015 875	2 101 565 876	99,98%
Működési célú kiadások	1 007 759 628	1 006 770 140	236 080 086	23,45%	0	0	7 341 973		41 946 027	48 680 108	43 692 344		0	6 895 287	6 895 287	100,00%
Személyi juttatások	83 942 417	103 236 909	92 137 814	89,25%												
Munkaadókat terhelő járulékok	19 657 313	25 121 458	18 735 620	74,58%												
Dologi kiadások	94 882 293	111 809 938	95 574 052	85,48%					13 989 027	20 723 108	16 471 633					
Előírtak pénzbeli juttatásai																
Egyéb működési célú kiadások	809 277 605	766 601 835	29 632 600	3,87%			7 341 973		27 957 000	27 957 000	27 220 711		6 895 287	6 895 287	100,00%	
Felhalmozási célú kiadások	2 057 400	9 362 400	11 064 563	118,18%	0	0	29 527 500		8 505 000	46 769 500	16 972 117		0	0		
Beruházások	2 057 400	9 362 400	11 064 563	118,18%			29 527 500		885 000	39 149 500	16 972 117					
Felújítások									7 620 000	7 620 000						
Egyéb felhalmozási célú kiadások																
Finanszírozási kiadások													58 908 438	265 003 177	198 910 627	75,06%
Önkormányzat kiadásai összesen:	1 009 817 028	1 016 132 540	247 144 649	24,32%	0	0	36 869 473		50 451 027	95 449 608	60 664 461		58 908 438	271 898 464	205 805 914	75,69%

Gyál Város Önkormányzat 2022.évi kiadásai és bevételei kormányzati funkcióként

Bevételek	018020				018030				041233				045120			
	2022. évi eredeti ei.	2023. 02. hó mód. ei.	2022.12.31. teljesítés	Telj. %-a mód. ei-hoz	2022. évi eredeti ei.	2023. 02. hó mód. ei.	2022.12.31. teljesítés	Telj. %-a mód. ei-hoz	2022. évi eredeti ei.	2023. 02. hó mód. ei.	2022.12.31. teljesítés	Telj. %-a mód. ei-hoz	2022. évi eredeti ei.	2023. 02. hó mód. ei.	2022.12.31. teljesítés	Telj. %-a mód. ei-hoz
Működési célú bevételek	0	0			0	1 811 690	1 811 690	100,00%	0	4 896 636	4 896 636	100,00%	0	0		
Működési célú támogatások ÁH-n belülről						1 811 690	1 811 690	100,00%		4 896 636	4 896 636	100,00%				
Közhatalmi bevételek																
Intézményi működési bevételek																
Működési célú pénzeszköz átvétel																
Felhalmozási célú bevételek	0	0			0	0			0	0			0	0		
Felhalmozási célú támogatások																
Felhalmozási bevétel																
Felhalmozási célú átvett pénzeszközök																
Finanszírozási bevételek					1 862 861 878	2 330 859 516	2 330 859 516	100,00%								
Önkormányzat bevételei összesen:	0	0			1 862 861 878	2 332 671 206	2 332 671 206	100,00%	0	4 896 636	4 896 636	100,00%	0	0		
Működési célú kiadások	631 010 648	631 010 648	631 010 648	100,00%	253 529 846	316 927 884	318 857 774	100,61%	6 780 000	11 676 636	7 338 014	62,84%	0	0		
Személyi juttatások									6 000 000	10 597 779	6 952 414	65,60%				
Munkaadókat terhelő járulékok									780 000	1 078 857	385 600	35,74%				
Dologi kiadások																
Ellátottak pénzbeli juttatásai																
Egyéb működési célú kiadások	631 010 648	631 010 648	631 010 648	100,00%	253 529 846	316 927 884	318 857 774	100,61%								
Felhalmozási célú kiadások	0	0			0	0			0	0			44 015 029	60 893 497	20 891 668	34,31%
Beruházások													44 015 029	60 893 497	20 891 668	34,31%
Felújítások																
Egyéb felhalmozási célú kiadások																
Finanszírozási kiadások					1 901 160 969	2 286 639 952	2 161 748 665	94,54%								
Önkormányzat kiadásai összesen:	631 010 648	631 010 648	631 010 648	100,00%	2 154 690 815	2 603 567 836	2 480 606 439	95,28%	6 780 000	11 676 636	7 338 014	62,84%	44 015 029	60 893 497	20 891 668	34,31%

Gyál Város Önkormányzat 2022.évi kiadásai és bevételei kormányzati funkcióként

Bevételek	045140				045160				051030				061030			
	2022. évi eredeti ei.	2023. 02. hó mód. ei.	2022.12.31. teljesítés	Telj. %-a mód. ei-hoz	2022. évi eredeti ei.	2023. 02. hó mód. ei.	2022.12.31. teljesítés	Telj. %-a mód. ei-hoz	2022. évi eredeti ei.	2023. 02. hó mód. ei.	2022.12.31. teljesítés	Telj. %-a mód. ei-hoz	2022. évi eredeti ei.	2023. 02. hó mód. ei.	2022.12.31. teljesítés	Telj. %-a mód. ei-hoz
Működési célú bevételek	2 278 670	2 278 670	2 365 824	103,82%	0	0			0	0			0	0		
Működési célú támogatások ÁH-n belülről																
Közhatalmi bevételek																
Intézményi működési bevételek	2 278 670	2 278 670	2 365 824	103,82%												
Működési célú pénzeszköz átvétel																
Felhalmozási célú bevételek	0	0			0	0			0	0			0	0	163 293	
Felhalmozási célú támogatások																
Felhalmozási bevétel															163 293	
Felhalmozási célú átvett pénzeszközök																
Finanszírozási bevételek																
Önkormányzat bevételei összesen:	2 278 670	2 278 670	2 365 824	103,82%	0	0			0	0			0	0	163 293	
Működési célú kiadások	40 951 250	41 522 274	41 717 770	100,47%	12 719 000	28 763 926	29 655 373	103,10%	24 952 000	24 952 000	21 826 309	87,47%	0	0		
Személyi juttatások																
Munkaadókat terhelő járulékok																
Dologi kiadások	2 469 170	3 040 194	3 235 690	106,43%					22 225 000	22 225 000	19 104 285	85,96%				
Ellátottak pénzbeli juttatásai																
Egyéb működési célú kiadások	38 482 080	38 482 080	38 482 080	100,00%	12 719 000	28 763 926	29 655 373	103,10%	2 727 000	2 727 000	2 722 024	99,82%	0	0		
Felhalmozási célú kiadások	1 201 826	1 201 826	0		0	635 000	635 000	100,00%	0	0			0	0		
Beruházások	1 201 826	1 201 826				635 000	635 000	100,00%								
Felújítások																
Egyéb felhalmozási célú kiadások																
Finanszírozási kiadások																
Önkormányzat kiadásai összesen:	42 153 076	42 724 100	41 717 770	97,64%	12 719 000	29 398 926	30 290 373	103,03%	24 952 000	24 952 000	21 826 309	87,47%	0	0		

Gyál Város Önkormányzat 2022.évi kiadásai és bevételei kormányzati funkcióként

Bevételek	062020				064010				066010				081030			
	2022. évi eredeti ei.	2023. 02. hó mód. ei.	2022.12.31. teljesítés	Telj. %-a mód. ei-hoz	2022. évi eredeti ei.	2023. 02. hó mód. ei.	2022.12.31. teljesítés	Telj. %-a mód. ei-hoz	2022. évi eredeti ei.	2023. 02. hó mód. ei.	2022.12.31. teljesítés	Telj. %-a mód. ei-hoz	2022. évi eredeti ei.	2023. 02. hó mód. ei.	2022.12.31. teljesítés	Telj. %-a mód. ei-hoz
Működési célú bevételek	0	0			0	0			0	0			15 146 488	30 386 488	19 621 215	64,57%
Működési célú támogatások ÁH-n belülről																
Közhatalmi bevételek																
Intézményi működési bevételek													15 146 488	30 386 488	19 621 215	64,57%
Működési célú pénzeszköz átvétel																
Felhalmozási célú bevételek	0	42 965 820	53 430 760	124,36%	0	0			0	0			0	0		
Felhalmozási célú támogatások																
Felhalmozási bevétel																
Felhalmozási célú átvett pénzeszközök		42 965 820	53 430 760	124,36%												
Finanszírozási bevételek																
Önkormányzat bevételei összesen:	0	42 965 820	53 430 760	124,36%	0	0			0	0			15 146 488	30 386 488	19 621 215	64,57%
Működési célú kiadások	6 350 192	18 351 692	2 114 300	11,52%	28 956 000	35 686 926	33 735 699	94,53%	65 664 000	93 711 165	90 792 905	96,89%	49 146 489	68 698 025	67 603 955	98,41%
Személyi juttatások																
Munkaadókat terhelő járulékok																
Dologi kiadások	6 350 192	18 351 692	2 114 300	11,52%	28 956 000	35 686 926	33 735 699	94,53%	3 810 000	8 670 509	7 036 531	81,15%	15 146 489	31 098 025	30 003 955	96,46%
Ellátottak pénzbeli juttatásai																
Egyéb működési célú kiadások									61 854 000	85 040 656	83 756 374	98,49%	34 000 000	37 600 000	37 600 000	100,00%
Felhalmozási célú kiadások	191 916 050	216 022 522	19 854 540	9,19%	160 090 132	160 090 132	0		1 422 222 449	1 431 410 639	1 024 949 593	71,60%	635 000	10 011 434	8 509 704	85,00%
Beruházások	191 916 050	216 022 522	19 854 540	9,19%	160 090 132	160 090 132			1 422 222 449	1 421 152 449	1 014 691 403	71,40%	635 000	1 501 730		
Felújítások																
Egyéb felhalmozási célú kiadások										10 258 190	10 258 190	100,00%		8 509 704	8 509 704	100,00%
Finanszírozási kiadások																
Önkormányzat kiadásai összesen:	198 266 242	234 374 214	21 968 840	9,37%	189 046 132	195 777 058	33 735 699	17,23%	1 487 886 449	1 525 121 804	1 115 742 498	73,16%	49 781 489	78 709 459	76 113 659	96,70%

Gyál Város Önkormányzat 2022.évi kiadásai és bevételei kormányzati funkcióként

Bevételek	081043				084031				084032				013320			
	2022. évi eredeti ei.	2023. 02. hó mód. ei.	2022.12.31. teljesítés	Telj. %-a mód. ei-hoz	2022. évi eredeti ei.	2023. 02. hó mód. ei.	2022.12.31. teljesítés	Telj. %-a mód. ei-hoz	2022. évi eredeti ei.	2023. 02. hó mód. ei.	2022.12.31. teljesítés	Telj. %-a mód. ei-hoz	2022. évi eredeti ei.	2023. 02. hó mód. ei.	2022.12.31. teljesítés	Telj. %-a mód. ei-hoz
Működési célú bevételek					0	0	646 650		0	0	61 084		0	0		
Működési célú támogatások ÁH-n belülről																
Közhatalmi bevételek																
Intézményi működési bevételek																
Működési célú pénzeszköz átvétel							646 650				61 084					
Felhalmozási célú bevételek					0	0			0	0			0	0		
Felhalmozási célú támogatások																
Felhalmozási bevétel																
Felhalmozási célú átvett pénzeszközök																
Finanszírozási bevételek																
Önkormányzat bevételei összesen:					0	0	646 650		0	0	61 084		0	0		
Működési célú kiadások	4 265 676	4 265 676	1 790 700	41,98%	3 047 050	4 547 050	4 896 450	107,68%	14 100 000	27 538 828	25 976 557	94,33%	6 119 000	6 119 000	6 201 318	101,35%
Személyi juttatások																
Munkaadókat terhelő járulékok																
Dologi kiadások	4 265 676	4 265 676	1 790 700	41,98%						611 000	611 000	100,00%				
Ellátottak pénzbeli juttatásai																
Egyéb működési célú kiadások					3 047 050	4 547 050	4 896 450	107,68%	14 100 000	26 927 828	25 365 557	94,20%	6 119 000	6 119 000	6 201 318	101,35%
Felhalmozási célú kiadások					0	0			0	0			0	0		
Beruházások																
Felújítások																
Egyéb felhalmozási célú kiadások																
Finanszírozási kiadások																
Önkormányzat kiadásai összesen:	4 265 676	4 265 676	1 790 700	41,98%	3 047 050	4 547 050	4 896 450	107,68%	14 100 000	27 538 828	25 976 557	94,33%	6 119 000	6 119 000	6 201 318	101,35%

Gyál Város Önkormányzat 2022.évi kiadásai és bevételei kormányzati funkcióként

Bevételek	091140				066020				096015				900060			
	2022. évi eredeti ei.	2023. 02. hó mód. ei.	2022.12.31. teljesítés	Telj. %-a mód. ei-hoz	2022. évi eredeti ei.	2023. 02. hó mód. ei.	2022.12.31. teljesítés	Telj. %-a mód. ei-hoz	2022. évi eredeti ei.	2023. 02. hó mód. ei.	2022.12.31. teljesítés	Telj. %-a mód. ei-hoz	2022. évi eredeti ei.	2023. 02. hó mód. ei.	2022.12.31. teljesítés	Telj. %-a mód. ei-hoz
Működési célú bevételek	0	0			0	0	350 000		45 254 659	45 254 659	49 516 122	109,42%	5 000 000	150 000 000	248 206 130	165,47%
Működési célú támogatások ÁH-n belülről																
Közhatalmi bevételek																
Intézményi működési bevételek									45 254 659	45 254 659	49 516 122	109,42%	5 000 000	150 000 000	248 206 130	165,47%
Működési célú pénzeszköz átvétel								350 000								
Felhalmozási célú bevételek	0	0			0	10 464 940			0	0			0	0		
Felhalmozási célú támogatások																
Felhalmozási bevétel																
Felhalmozási célú átvett pénzeszközök																
Finanszírozási bevételek																145 317 380 302
Önkormányzat bevételei összesen:	0	0			0	10 464 940	350 000	3,34%	45 254 659	45 254 659	49 516 122	109,42%	5 000 000	150 000 000	145 565 586 432	
Működési célú kiadások	0	0			115 935 460	220 685 057	199 519 264	90,41%	202 464 126	208 225 306	199 250 002	95,69%	0	0		
Személyi juttatások						5 413 455	5 413 455	100,00%								
Munkaadókat terhelő járulékok						633 959	633 959	100,00%								
Dologi kiadások					44 320 460	46 483 911	39 621 601	85,24%	114 015 126	119 776 306	119 485 096	99,76%	0	0		
Ellátottak pénzbeli juttatásai																
Egyéb működési célú kiadások					71 615 000	168 148 732	153 845 249	91,49%	88 449 000	88 449 000	79 764 906	90,18%				
Felhalmozási célú kiadások	13 487 400	753 033	753 033	100,00%	20 002 500	27 806 461	18 639 561	67,03%	0	0			0	0		
Beruházások		753 033	753 033	100,00%	20 002 500	27 806 461	18 639 561	67,03%								
Felújítások	13 487 400	0														
Egyéb felhalmozási célú kiadások																
Finanszírozási kiadások																145 317 380 302
Önkormányzat kiadásai összesen:	13 487 400	753 033	753 033	100,00%	135 937 960	248 491 518	218 158 825	87,79%	202 464 126	208 225 306	199 250 002	95,69%	0	0	145 317 380 302	

Gyál Város Önkormányzat 2022.évi kiadásai és bevételei kormányzati funkcióként

Bevételek	104037				107060				900020				052080			
	2022. évi eredeti ei.	2023. 02. hó mód. ei.	2022.12.31. teljesítés	Telj. %-a mód. ei-hoz	2022. évi eredeti ei.	2023. 02. hó mód. ei.	2022.12.31. teljesítés	Telj. %-a mód. ei-hoz	2022. évi eredeti ei.	2023. 02. hó mód. ei.	2022.12.31. teljesítés	Telj. %-a mód. ei-hoz	2022. évi eredeti ei.	2023. 02. hó mód. ei.	2022.12.31. teljesítés	Telj. %-a mód. ei-hoz
Működési célú bevételek	0	0			0	0			2 513 950 000	2 513 950 000	3 012 630 882	119,84%	0	0	3 446 915	
Működési célú támogatások ÁH-n belülről																
Közhatalmi bevételek									2 513 950 000	2 513 950 000	3 012 312 374	119,82%			3 446 915	
Intézményi működési bevételek											318 508					
Működési célú pénzeszköz átvétel																
Felhalmozási célú bevételek	0	0			0	0			0	0			0	0		
Felhalmozási célú támogatások																
Felhalmozási bevétel																
Felhalmozási célú átvett pénzeszközök																
Finanszírozási bevételek																
Önkormányzat bevételei összesen:	0	0			0	0			2 513 950 000	2 513 950 000	3 012 630 882	119,84%	0	0	3 446 915	
Működési célú kiadások	1 714 500	1 738 608	1 075 306	61,85%	72 389 200	77 148 293	61 069 965	79,16%	0	0			0	306 845	306 845	100,00%
Személyi juttatások																
Munkaadókat terhelő járulékok																
Dologi kiadások	1 714 500	1 738 608	1 075 306	61,85%	43 764 200	43 499 540	41 147 262	94,59%						306 845	306 845	100,00%
Ellátottak pénzbeli juttatásai					25 950 000	30 973 753	19 922 703	64,32%								
Egyéb működési célú kiadások					2 675 000	2 675 000										
Felhalmozási célú kiadások	0	0			0	0			0	0			0	49 950 853	49 950 853	100,00%
Beruházások														20 545 266	20 545 266	100,00%
Felújítások														29 405 587	29 405 587	100,00%
Egyéb felhalmozási célú kiadások																
Finanszírozási kiadások																
Önkormányzat kiadásai összesen:	1 714 500	1 738 608	1 075 306	61,85%	72 389 200	77 148 293	61 069 965	79,16%	0	0			0	50 257 698	50 257 698	100,00%

Gyál Város Önkormányzat 2022.évi kiadásai és bevételei kormányzati funkcióként

Bevételek	051050				086010				063080				Cofog összesen			
	2022. évi eredeti ei.	2023. 02. hó mód. ei.	2022.12.31. teljesítés	Telj. %-a mód. ei-hoz	2022. évi eredeti ei.	2023. 02. hó mód. ei.	2022.12.31. teljesítés	Telj. %-a mód. ei-hoz	2022. évi eredeti ei.	2023. 02. hó mód. ei.	2022.12.31. teljesítés	Telj. %-a mód. ei-hoz	2022. évi eredeti ei.	2023. 02. hó mód. ei.	2022.12.31. teljesítés	Telj. %-a mód. ei-hoz
Működési célú bevételek	0	0			0	0	2		0	0	1 698 444		4 295 224 074	5 058 411 495	5 592 587 248	110,56%
Működési célú támogatások ÁH-n belülről													1 472 710 954	1 902 629 462	1 902 629 462	100,00%
Közhatalmi bevételek													2 519 180 000	2 519 180 000	3 019 792 806	119,87%
Intézményi működési bevételek							2				1 698 444		303 333 120	636 602 033	668 896 066	105,07%
Működési célú pénzeszköz átvétel													0	0	1 268 914	0,00%
Felhalmozási célú bevételek	0	0			0	0			0	0	22 659		258 863 233	367 419 365	179 433 697	48,84%
Felhalmozási célú támogatások													0	0	0	
Felhalmozási bevétel													194 163 233	213 663 233	25 428 233	11,90%
Felhalmozási célú átvett pénzeszközök											22 659		64 700 000	153 756 132	154 005 464	100,16%
Finanszírozási bevételek													1 862 861 878	2 536 954 255	147 854 334 557	5828,03%
Önkormányzat bevételei összesen:	0	0			0	0	2		0	0	1 721 103		6 416 949 185	7 962 785 115	153 626 355 502	
Működési célú kiadások	2 946 900	2 946 900	2 798 073	94,95%	0	0	200 002		0	167 273 880	3 958 254	2,37%	2 592 746 992	3 054 442 154	2 045 705 173	66,97%
Személyi juttatások							174 432						89 942 417	119 253 143	104 683 115	87,78%
Munkaadókat terhelő járulékok													20 437 313	26 834 274	19 755 179	73,62%
Dologi kiadások	977 900	977 900	833 120	85,19%			25 570						396 886 033	636 539 058	416 130 899	65,37%
Ellátottak pénzbeli juttatásai										167 273 880	3 958 254	2,37%	25 950 000	30 973 753	19 922 703	64,32%
Egyéb működési célú kiadások	1 969 000	1 969 000	1 964 953	99,79%									2 059 531 229	2 240 841 926	1 485 213 277	66,28%
Felhalmozási célú kiadások	0	0			0	0	0		0	341 792 535	191 488 011	56,02%	1 864 132 786	2 356 699 832	1 393 236 143	59,12%
Beruházások										988 011	988 011	100,00%	1 843 025 386	1 960 101 827	1 154 562 662	58,90%
Felújítások										340 804 524	190 500 000	55,90%	21 107 400	377 830 111	219 905 587	58,20%
Egyéb felhalmozási célú kiadások													0	18 767 894	18 767 894	100,00%
Finanszírozási kiadások													1 960 069 407	2 551 643 129	147 678 039 594	
Önkormányzat kiadásai összesen:	2 946 900	2 946 900	2 798 073	94,95%	0	0	200 002		0	509 066 415	195 446 265	38,39%	6 416 949 185	7 962 785 115	151 116 980 910	

**Gyáli Polgármesteri Hivatal
2022. évi bevételei és kiadásai**

M e g n e v e z é s	2022. évi eredeti ei.	2023. 02. hó mód. ei.	2022.12.31. teljesítés	Telj. %-a a mód. ei-hoz
<u>Gyáli Polgármesteri Hivatal bevételei</u>	559 980 372	604 363 538	565 294 106	93,54%
Működési célú bevételek	26 989 714	54 309 559	58 495 237	107,71%
Működési célú támogatások ÁH-n belülről	0	27 319 845	27 319 845	100,00%
Működési bevételek	26 989 714	26 989 714	31 175 392	115,51%
Közhatalmi bevétel	0	0	0	0,00%
Felhalmozási célú bevételek	0	0	20 000	0,00%
Finanszírozási bevételek	532 990 658	550 053 979	506 778 869	92,13%
Irányító szervi támogatás	532 990 658	538 539 658	495 264 548	91,96%
Maradvány igénybevétel		11 514 321	11 514 321	100,00%
<u>Gyáli Polgármesteri Hivatal kiadásai</u>	559 980 372	604 363 538	549 774 131	90,97%
Működési célú kiadások	549 577 032	590 949 501	540 836 145	91,52%
Személyi juttatások	352 336 437	383 569 015	371 234 018	96,78%
Munkaadókat terhelő járulékok	55 984 811	58 499 832	54 929 944	93,90%
Dologi kiadások	141 255 784	148 880 654	114 672 183	77,02%
Felhalmozási célú kiadások	10 403 340	13 414 037	8 937 986	66,63%
Finanszírozási kiadások	0	0	0	0,00%

Gyáli Polgármesteri Hivatal
 2022. évi bevételei és kiadásai kormányzati funkcióként

	011130				011220				013210				016010			
	2022. évi eredeti ei.	2023. 02. hó mód. ei.	2022.12.31. teljesítés	Telj. %-a mód. ei-hoz	2022. évi eredeti ei.	2023. 02. hó mód. ei.	2022.12.31. teljesítés	Telj. %-a mód. ei-hoz	2022. évi eredeti ei.	2023. 02. hó mód. ei.	2022.12.31. teljesítés	Telj. %-a mód. ei-hoz	2022. évi eredeti ei.	2023. 02. hó mód. ei.	2022.12.31. teljesítés	Telj. %-a mód. ei-hoz
Működési bevételek	25 275 214	25 275 214	28 223 324	111,66%	0	0			0	18 843 812	18 843 812	100,00%	0	8 476 033	8 476 033	100,00%
Közhatalmi bevételek																
Működési célú bev. ÁH-n belül										18 843 812	18 843 812	100,00%		8 476 033	8 476 033	100,00%
Működési bevételek	25 275 214	25 275 214	28 223 324	111,66%												
Felhalmozási bevételek	0	0	20 000													
Finanszírozási bevételek	0	0	0		0	0			0	0	0		0	0		
Irányító szervi támogatás																
Maradvány																
Gyáli Polgármesteri Hivatal bevételei	25 275 214	25 275 214	28 243 324	111,74%	0	0			0	18 843 812	18 843 812	100,00%	0	8 476 033	8 476 033	100,00%
Működési kiadások	474 985 738	476 065 336	452 764 764	95,11%	40 967 512	53 894 278	48 178 365	89,39%	0	18 843 812	14 774 395	78,40%	7 847 400	16 323 433	11 082 916	67,90%
Személyi juttatások	298 538 146	295 721 440	304 368 612	102,92%	32 592 158	45 000 158	38 837 856	86,31%		16 446 284	12 519 930	76,13%	4 000 000	9 195 000	7 216 801	78,49%
Munkaadókat terhelő járulékok	48 450 003	48 349 220	46 430 723	96,03%	4 354 913	4 790 413	5 306 506	110,77%		1 447 528	1 304 310	90,11%	520 000	1 252 776	973 520	77,71%
Dologi kiadások	127 997 589	131 994 676	101 965 429	77,25%	4 020 441	4 103 707	4 034 003	98,30%		950 000	950 155	100,02%	3 327 400	5 875 657	2 892 595	49,23%
Felhalmozási kiadások	10 403 340	13 414 037	8 937 986	66,63%												
Gyáli Polgármesteri Hivatal kiadásai	485 389 078	489 479 373	461 702 750	94,33%	40 967 512	53 894 278	48 178 365	89,39%	0	18 843 812	14 774 395	78,40%	7 847 400	16 323 433	11 082 916	67,90%

Gyáli Polgármesteri Hivatal
2022. évi bevételei és kiadásai kormányzati funkcióként

	016030				018030				031030				COFOG összesen			
	2022. évi eredeti ei.	2023. 02. hó mód. ei.	2022.12.31. teljesítés	Telj. %-a mód. ei-hoz	2022. évi eredeti ei.	2023. 02. hó mód. ei.	2022.12.31. teljesítés	Telj. %-a mód. ei-hoz	2022. évi eredeti ei.	2023. 02. hó mód. ei.	2022.12.31. teljesítés	Telj. %-a mód. ei-hoz	2022. évi eredeti ei.	2023. 02. hó mód. ei.	2022.12.31. teljesítés	Telj. %-a mód. ei-hoz
Működési bevételek	1 714 500	1 714 500	2 765 340	161,29%	0	0	0		0	0	186 728		26 989 714	54 309 559	58 495 237	107,71%
Közhatalmi bevételek													0	0	0	
Működési célú bev. ÁH-n belül														27 319 845	27 319 845	100,00%
Működési bevételek	1 714 500	1 714 500	2 765 340	161,29%							186 728		26 989 714	26 989 714	31 175 392	115,51%
Felhalmozási bevételek													0	0	0	
Finanszírozási bevételek	0	0	0		532 990 658	550 053 979	506 778 869	92,13%	0	0	0		532 990 658	550 053 979	506 778 869	92,13%
Irányító szervi támogatás					532 990 658	538 539 658	495 264 548	91,96%					532 990 658	538 539 658	495 264 548	91,96%
Maradvány						11 514 321	11 514 321	100,00%					0	11 514 321	11 514 321	100,00%
Gyáli Polgármesteri Hivatal bevételei	1 714 500	1 714 500	2 765 340	161,29%	532 990 658	550 053 979	506 778 869	92,13%	0	0	186 728		559 980 372	604 363 538	565 294 106	93,54%
Működési kiadások	2 925 500	2 925 500	2 469 062	84,40%	0	0			22 850 882	22 897 142	11 566 643	50,52%	549 577 032	590 949 501	540 836 145	91,52%
Személyi juttatások	2 075 400	2 075 400	710 000	34,21%					15 130 733	15 130 733	7 580 819	50,10%	352 336 437	383 569 015	371 234 018	96,78%
Munkaadókat terhelő járulékok	240 500	240 500	21 450	8,92%					2 419 395	2 419 395	893 435	36,93%	55 984 811	58 499 832	54 929 944	93,90%
Dologi kiadások	609 600	609 600	1 737 612	285,04%					5 300 754	5 347 014	3 092 389	57,83%	141 255 784	148 880 654	114 672 183	77,02%
Felhalmozási kiadások													10 403 340	13 414 037	8 937 986	66,63%
Gyáli Polgármesteri Hivatal kiadásai	2 925 500	2 925 500	2 469 062	84,40%	0	0			22 850 882	22 897 142	11 566 643	50,52%	559 980 372	604 363 538	549 774 131	90,97%

Intézmények 2022. évi bevételei és kiadásai

	Gyáli Tulipán Óvoda				Gyáli Liliom Óvoda				Gyáli Tátika Óvoda				Arany János Közösségi Ház és Városi Könyvtár			
	2022. évi eredeti ei.	2023. 02. hó mód. ei.	2022.12.31. teljesítés	Telj. %-a a mód. ei-hoz	2022. évi eredeti ei.	2023. 02. hó mód. ei.	2022.12.31. teljesítés	Telj. %-a a mód. ei-hoz	2022. évi eredeti ei.	2023. 02. hó mód. ei.	2022.12.31. teljesítés	Telj. %-a a mód. ei-hoz	2022. évi eredeti ei.	2023. 02. hó mód. ei.	2022.12.31. teljesítés	Telj. %-a a mód. ei-hoz
B e v é t e l e k																
Működési bevételek	6 120 540	6 353 540	6 417 070	101,00%	5 891 380	10 280 375	10 686 785	103,95%	2 124 760	2 124 760	2 659 401	125,16%	19 500 000	49 659 448	49 661 476	100,00%
Int. működési bevételek	6 120 540	6 353 540	6 417 070	101,00%	5 891 380	9 953 057	10 359 467	104,08%	2 124 760	2 124 760	2 659 401	125,16%	19 500 000	37 597 996	37 600 024	100,01%
Egyéb működési célú támogatások ÁH-n b.	0	0	0	0,00%	0	327 318	327 318	100,00%	0	0	0	0,00%	0	12 061 452	12 061 452	100,00%
NEAK (OEP) támogatás																
Működési célú támogatások						327 318	327 318	100,00%						12 061 452	12 061 452	100,00%
Finanszírozási bevétel	264 890 154	325 656 731	325 140 913	99,84%	249 517 881	321 216 648	319 837 563	99,57%	343 107 559	431 341 320	415 615 731	96,35%	160 765 161	259 471 094	238 699 343	91,99%
Önkormányzati támogatás	264 890 154	317 826 712	317 310 894	99,84%	249 517 881	317 657 346	316 278 261	99,57%	343 107 559	424 780 460	409 054 871	96,30%	160 765 161	250 173 841	229 402 090	91,70%
Pénzmaradvány igénybevétel		7 830 019	7 830 019	100,00%		3 559 302	3 559 302	100,00%		6 560 860	6 560 860	100,00%		9 297 253	9 297 253	100,00%
B e v é t e l e k összesen:	271 010 694	332 010 271	331 557 983	99,86%	255 409 261	331 497 023	330 524 348	99,71%	345 232 319	433 466 080	418 275 132	96,50%	180 265 161	309 130 542	288 360 819	93,28%
K i a d á s o k																
Működési kiadások	270 113 494	331 237 905	324 675 229	98,02%	252 490 293	326 942 021	321 008 363	98,19%	337 123 765	423 196 115	409 209 132	96,69%	163 267 061	286 157 386	261 390 284	91,34%
Személyi juttatások	192 276 367	226 306 213	223 841 360	98,91%	185 216 497	236 115 538	233 466 714	98,88%	246 897 228	314 351 814	309 895 191	98,58%	74 914 885	89 437 234	89 433 226	100,00%
Munkaadókat terhelő járulékok	27 825 463	35 902 674	35 175 546	97,97%	26 777 587	36 007 339	35 122 454	97,54%	33 713 719	44 797 353	43 777 992	97,72%	9 292 850	12 224 684	12 223 999	99,99%
Dologi kiadások	50 011 664	69 029 018	65 658 323	95,12%	40 496 209	54 819 144	52 419 195	95,62%	56 512 818	64 046 948	55 535 949	86,71%	79 059 326	184 495 468	159 733 059	86,58%
Felhalmozási kiadások	897 200	772 366	699 524	90,57%	2 918 968	4 555 002	4 554 015	99,98%	8 108 554	10 269 965	4 731 301	46,07%	16 998 100	22 973 156	18 503 874	80,55%
K i a d á s o k összesen:	271 010 694	332 010 271	325 374 753	98,00%	255 409 261	331 497 023	325 562 378	98,21%	345 232 319	433 466 080	413 940 433	95,50%	180 265 161	309 130 542	279 894 158	90,54%

Intézmények 2022. évi bevételei és kiadásai

	Városi Egészségügyi Központ				Gyáli Bóbita Bölcsőde				Összesen			
	2022. évi eredeti ei.	2023. 02. hó mód. ei.	2022.12.31. teljesítés	Telj. %-a a mód. ei-hoz	2022. évi eredeti ei.	2023. 02. hó mód. ei.	2022.12.31. teljesítés	Telj. %-a a mód. ei-hoz	2022. évi eredeti ei.	2023. 02. hó mód. ei.	2022.12.31. teljesítés	Telj. %-a a mód. ei-hoz
Bevételek												
Működési bevételek	112 499 000	112 499 000	146 720 357	130,42%	2 522 520	2 522 520	1 954 802	77,49%	148 658 200	183 439 643	218 099 891	118,89%
Int. működési bevételek	22 924 000	22 924 000	29 784 557	129,93%	2 522 520	2 522 520	1 954 802	77,49%	59 083 200	81 475 873	88 775 321	108,96%
Egyéb működési célú támogatások ÁH-n b.	89 575 000	89 575 000	116 935 800	130,55%	0	0	0	0,00%	89 575 000	101 963 770	129 324 570	126,83%
NEAK (OEP) támogatás	89 575 000	89 575 000	116 935 800	130,55%					89 575 000	89 575 000	116 935 800	130,55%
Működési célú támogatások									0	12 388 770	12 388 770	
Finanszírozási bevétel	141 058 360	195 758 124	156 522 711	79,96%	208 831 196	263 193 973	259 205 452	98,48%	1 368 170 311	1 796 637 890	1 715 021 713	95,46%
Önkormányzati támogatás	141 058 360	176 900 202	137 664 789	77,82%	208 831 196	260 761 733	256 773 212	98,47%	1 368 170 311	1 748 100 294	1 666 484 117	95,33%
Pénzmaradvány igénybevétel		18 857 922	18 857 922	100,00%		2 432 240	2 432 240	100,00%	0	48 537 596	48 537 596	100,00%
Bevételek összesen:	253 557 360	308 257 124	303 243 068	98,37%	211 353 716	265 716 493	261 160 254	98,29%	1 516 828 511	1 980 077 533	1 933 121 604	97,63%
Kiadások												
Működési kiadások	223 528 769	257 587 553	246 261 669	95,60%	201 843 956	254 037 255	248 185 388	97,70%	1 448 367 338	1 879 158 235	1 810 730 065	96,36%
Személyi juttatások	123 793 397	134 514 137	133 078 235	98,93%	148 573 306	191 153 068	191 152 098	100,00%	971 671 680	1 191 878 004	1 180 866 824	99,08%
Munkaadókat terhelő járulékok	15 279 893	17 023 898	15 347 986	90,16%	21 105 257	28 585 322	28 467 322	99,59%	133 994 769	174 541 270	170 115 299	97,46%
Dologi kiadások	84 455 479	106 049 518	97 835 448	92,25%	32 165 393	34 298 865	28 565 968	83,29%	342 700 889	512 738 961	459 747 942	89,67%
Felhalmozási kiadások	30 028 591	50 669 571	4 474 768	8,83%	9 509 760	11 679 238	10 442 698	89,41%	68 461 173	100 919 298	43 406 180	43,01%
Kiadások összesen:	253 557 360	308 257 124	250 736 437	81,34%	211 353 716	265 716 493	258 628 086	97,33%	1 516 828 511	1 980 077 533	1 854 136 245	93,64%

Intézmények 2022.évi kiadásai és bevételei kormányzati funkcióként

Intézmények összesen	072111				072112				072210				074031				074032			
	2022. évi eredeti el.	2023. 02. hó mód. el.	2022.12.31. teljesítés	Telj. %-a mód. el-hoz	2022. évi eredeti el.	2023. 02. hó mód. el.	2022.12.31. teljesítés	Telj. %-a mód. el-hoz	2022. évi eredeti el.	2023. 02. hó mód. el.	2022.12.31. teljesítés	Telj. %-a mód. el-hoz	2022. évi eredeti el.	2023. 02. hó mód. el.	2022.12.31. teljesítés	Telj. %-a mód. el-hoz	2022. évi eredeti el.	2023. 02. hó mód. el.	2022.12.31. teljesítés	Telj. %-a mód. el-hoz
Működési bevételek	15 423 000	15 423 000	21 632 907	140,26%	6 705 000	6 705 000	7 833 550	116,83%	796 000	796 000		0,00%	0	0	2	0,00%	0	0	0	0,00%
Egyéb működési célú támogatások ÁH-n b.																				
Intézményi működési bevételek	15 423 000	15 423 000	21 632 907	140,26%	6 705 000	6 705 000	7 833 550	116,83%	796 000	796 000		0,00%			2	0,00%				
Finanszírozási bevételek																				
B e v é t e l e k összesen:	15 423 000	15 423 000	21 632 907	140,26%	6 705 000	6 705 000	7 833 550	116,83%	796 000	796 000	0	0,00%	0	0	2	0,00%	0	0	0	0,00%
Működési kiadások	6 001 800	5 234 881	9 695 248	163,20%	62 182 171	66 790 756	59 988 530	96,42%	5 029 000	21 203 740	20 062 814	94,62%	64 406 745	73 478 920	74 330 066	101,16%	29 875 650	30 379 850	10 538 540	34,69%
Személyi juttatások			4 300 000	0,00%						2 930 000	1 977 500	67,49%	53 052 001	61 299 341	63 642 016	103,82%	24 866 814	24 850 291	7 229 157	29,09%
Munkaadókat terhelő járulékok			455 000	0,00%						245 052	136 716	55,79%	6 517 921	7 909 807	7 290 370	92,17%	3 122 706	3 139 229	543 528	17,31%
Dologi kiadások	6 001 800	5 234 881	4 940 248	82,31%	62 182 171	66 790 756	59 988 530	96,46%	5 029 000	18 028 688	17 948 598	99,56%	4 836 823	4 270 072	3 397 880	79,57%	1 886 130	2 390 330	2 765 855	115,71%
Beruházási kiadások	3 810 000	3 810 000	2 181 126	57,25%					19 050 000	40 692 000	0	0,00%	1 009 091	2 218 131	1 243 020	56,04%				
K i a d á s o k összesen:	9 811 800	9 044 881	11 876 374	121,03%	62 182 171	66 790 756	59 988 530	96,42%	24 079 000	61 895 740	20 062 814	32,41%	65 415 836	75 697 051	75 573 086	99,84%	29 875 650	30 379 850	10 538 540	34,69%

Intézmények 2022.évi kiadásai és bevételei kormányzati funkcióként

Intézmények összesen	076010				082042				082044				083030				082092			
	2022. évi eredeti el.	2023. 02. hó mód. el.	2022.12.31. teljesítés	Telj. %-a mód. el-hoz	2022. évi eredeti el.	2023. 02. hó mód. el.	2022.12.31. teljesítés	Telj. %-a mód. el-hoz	2022. évi eredeti el.	2023. 02. hó mód. el.	2022.12.31. teljesítés	Telj. %-a mód. el-hoz	2022. évi eredeti el.	2023. 02. hó mód. el.	2022.12.31. teljesítés	Telj. %-a mód. el-hoz	2022. évi eredeti el.	2023. 02. hó mód. el.	2022.12.31. teljesítés	Telj. %-a mód. el-hoz
Működési bevételek	0	0	318 098	0,00%					900 000	900 000	859 343	95,48%	4 000 000	4 000 000	5 099 235	127,48%	14 600 000	32 697 996	26 565 445	81,24%
Egyéb működési célú támogatások ÁH-n b.																				
Intézményi működési bevételek			318 098	0,00%					900 000	900 000	859 343	95,48%	4 000 000	4 000 000	5 099 235	127,48%	14 600 000	32 697 996	26 565 445	81,24%
Finanszírozási bevételek																				
B e v é t e l e k összesen:	0	0	318 098	0,00%	0	0	0	0,00%	900 000	900 000	859 343	95,48%	4 000 000	4 000 000	5 099 235	127,48%	14 600 000	32 697 996	26 565 445	81,24%
Működési kiadások	56 033 403	60 499 406	71 646 471	118,43%	0	400 000	731 249	182,81%	20 483 523	20 483 523	20 953 472	102,29%	16 296 161	20 076 903	19 730 522	98,27%	126 487 377	245 196 960	210 175 620	85,72%
Személyi juttatások	45 874 582	45 434 505	55 929 562	123,10%					14 757 280	14 757 280	13 569 070	91,95%	1 546 200	1 546 200	1 456 199	94,18%	58 511 405	73 133 754	65 698 551	89,83%
Munkaadókat terhelő járulékok	5 639 266	5 730 110	6 922 372	120,81%					1 803 855	1 803 855	1 864 618	103,37%	180 905	180 905	183 800	101,80%	7 308 090	10 239 924	9 085 566	88,73%
Dologi kiadások	4 519 555	9 334 791	8 794 537	94,21%		400 000	731 249	182,81%	3 922 388	3 922 388	5 519 784	140,73%	14 569 056	18 349 798	18 090 523	98,59%	60 567 882	161 823 282	135 391 503	83,67%
Beruházási kiadások	6 159 500	3 949 440	1 050 622	26,60%		3 535 000	8 828 697	249,75%			53 975	0,00%					16 998 100	19 438 156	9 621 202	49,50%
K i a d á s o k összesen:	62 192 903	64 448 846	72 697 093	112,80%	0	3 935 000	9 559 946	242,95%	20 483 523	20 483 523	21 007 447	102,56%	16 296 161	20 076 903	19 730 522	98,27%	143 485 477	264 635 116	219 796 822	83,06%

Intézmények 2022.évi kiadásai és bevételei kormányzati funkcióként

Intézmények összesen	082094				086020				091110				091120				091140			
	2022. évi eredeti el.	2023. 02. hó mód. el.	2022.12.31. teljesítés	Telj. %-a mód. el-hoz	2022. évi eredeti el.	2023. 02. hó mód. el.	2022.12.31. teljesítés	Telj. %-a mód. el-hoz	2022. évi eredeti el.	2023. 02. hó mód. el.	2022.12.31. teljesítés	Telj. %-a mód. el-hoz	2022. évi eredeti el.	2023. 02. hó mód. el.	2022.12.31. teljesítés	Telj. %-a mód. el-hoz	2022. évi eredeti el.	2023. 02. hó mód. el.	2022.12.31. teljesítés	Telj. %-a mód. el-hoz
Működési bevételek	0	0	12 061 452	0,00%	0	0	5 076 001	0,00%	0	0	32 836	0,00%			2	0,00%	36 000	4 164 577	4 155 250	99,78%
Egyéb működési célú támogatások ÁH-n b.			12 061 452	0,00%							32 836	0,00%			2	0,00%	36 000	4 164 577	4 155 250	99,78%
Intézményi működési bevételek							5 076 001	0,00%												
Finanszírozási bevételek																				
B e v é t e l e k összesen:	0	0	12 061 452	0,00%	0	0	5 076 001	0,00%	0	0	32 836	0,00%			2	0,00%	36 000	4 164 577	4 155 250	99,78%
Működési kiadások	0	0	9 799 421	0,00%	0	0	0,00%	386 823 580	507 658 735	520 031 735	102,44%	29 054 526	37 407 717	31 356 530	83,82%	357 113 043	445 401 716	415 117 388	93,20%	
Személyi juttatások			8 709 406	0,00%			0,00%	335 667 020	430 621 566	456 285 926	105,96%	24 937 614	32 273 761	25 721 947	79,70%	263 785 458	313 878 238	285 195 392	90,86%	
Munkaadókat terhelő járulékok			1 090 015	0,00%			0,00%	45 293 063	71 232 416	60 111 431	84,39%	3 345 930	3 445 071	3 667 314	106,45%	38 677 776	42 029 879	50 297 247	119,67%	
Dologi kiadások								5 863 497	5 804 753	3 634 378	62,61%	770 982	1 688 885	1 967 269	116,48%	53 649 809	89 493 599	79 624 749	88,97%	
Beruházási kiadások								0	0	4 990	0,00%			1 175 398	0,00%	11 924 722	15 540 411	8 804 452	56,66%	
K i a d á s o k összesen:	0	0	9 799 421	0,00%	0	0	0,00%	386 823 580	507 658 735	520 036 725	102,44%	29 054 526	37 407 717	32 531 928	86,97%	369 037 765	460 942 127	423 921 840	91,97%	

Intézmények 2022.évi kiadásai és bevételei kormányzati funkcióként

Intézmények összesen	096015				104031				104035				018030				Cofog összesen			
	2022. évi eredeti el.	2023. 02. hó mód. el.	2022.12.31. teljesítés	Tej. %-a mód. el-hoz	2022. évi eredeti el.	2023. 02. hó mód. el.	2022.12.31. teljesítés	Tej. %-a mód. el-hoz	2022. évi eredeti el.	2023. 02. hó mód. el.	2022.12.31. teljesítés	Tej. %-a mód. el-hoz	2022. évi eredeti el.	2023. 02. hó mód. el.	2022.12.31. teljesítés	Tej. %-a mód. el-hoz	2022. évi eredeti el.	2023. 02. hó mód. el.	2022.12.31. teljesítés	Tej. %-a mód. el-hoz
Működési bevételek	14 100 680	14 266 780	15 247 850	106,88%	0	0	3 512	0,00%	2 522 520	2 522 520	1 951 290	77,35%	89 575 000	101 963 770	117 263 118	115,00%	148 658 200	183 439 643	218 099 891	118,89%
Egyéb működési célú támogatások ÁH-n b.																				
Intézményi működési bevételek	14 100 680	14 266 780	15 247 850	106,88%			3 512	0,00%	2 522 520	2 522 520	1 951 290	77,35%					89 575 000	101 963 770	129 324 570	126,83%
Finanszírozási bevételek													1 368 170 311	1 796 637 890	1 715 021 713	95,46%	1 368 170 311	1 796 637 890	1 715 021 713	95,46%
B e v é t e l e k összesen:	14 100 680	14 266 780	15 247 850	106,88%	0	0	3 512	0,00%	2 522 520	2 522 520	1 951 290	77,35%	1 457 745 311	1 898 601 680	1 832 284 831	96,51%	1 516 828 511	1 980 077 533	1 933 121 604	97,63%
Működési kiadások	86 736 403	90 907 873	88 386 744	97,23%	190 937 688	242 700 910	238 073 582	98,09%	10 906 268	11 336 345	10 111 806	89,20%	0	0	327	0,00%	1 448 367 338	1 879 158 235	1 810 730 065	96,36%
Személyi juttatások					148 573 306	191 153 068	191 152 098	100,00%									971 671 680	1 191 878 004	1 180 866 824	99,08%
Munkaadókat terhelő járulékok					21 105 257	28 588 322	28 467 322	99,59%									133 994 769	174 941 270	170 115 299	97,46%
Dologi kiadások	86 736 403	90 907 873	88 386 744	97,23%	21 259 125	22 962 520	18 454 162	80,37%	10 906 268	11 336 345	10 111 806	89,20%			327	0,00%	342 700 889	512 738 961	459 747 942	89,67%
Beruházási kiadások	0	56 922	0	0,00%	9 509 760	11 679 238	8 660 888	74,16%			1 781 810	0,00%					66 461 173	100 919 298	43 406 180	43,01%
K i a d á s o k összesen:	86 736 403	90 964 795	88 386 744	97,17%	200 447 448	254 380 148	246 734 470	96,99%	10 906 268	11 336 345	11 893 616	104,92%	0	0	327	0,00%	1 516 828 511	1 980 077 533	1 854 136 245	93,64%

Gyál Város Önkormányzat
2022. évi mérleg

M e g n e v e z é s	Önkormányzat		Gyáli Polg. Hivatal		Gyáli Tulipán Óvoda		Gyáli Lilium Óvoda		Gyáli Tátika Óvoda		Arany J. KH és VK		Városi Eü. Kp.		Gyáli Bóbita Bölcsőde		Város össz.	
	Előző időszak	Tárgy időszak	Előző időszak	Tárgy időszak	Előző időszak	Tárgy időszak	Előző időszak	Tárgy időszak	Előző időszak	Tárgy időszak	Előző időszak	Tárgy időszak	Előző időszak	Tárgy időszak	Előző időszak	Tárgy időszak	Előző időszak	Tárgy időszak
A/I. Immateriális javak	88 134 874	127 495 015	670 794	183 424					38 548	21 537	369 841	629 369	2 647	110 779		15 036	89 216 704	128 455 160
A/II. Tárgyi eszközök	21 383 750 705	24 315 909 316	17 968 274	13 575 527	1 117 814	956 886	1 693 933	2 278 260	1 977 311	3 406 705	15 642 326	17 015 232	11 041 749	9 070 390	1 423 427	2 931 374	21 434 615 539	24 365 143 690
A/III. Befektetett pénzügyi eszközök	23 550 000	23 550 000															23 550 000	23 550 000
A/IV. Koncesszióba, vagyonkezelésbe adott eszközök																	0	0
A/ Nemzeti vagyonba tartozó befektetett eszközök	21 495 435 579	24 466 954 331	18 639 068	13 758 951	1 117 814	956 886	1 693 933	2 278 260	2 015 859	3 428 242	16 012 167	17 644 601	11 044 396	9 181 169	1 423 427	2 946 410	21 547 382 243	24 517 148 850
B/I. Készletek																	0	0
B/II. Értékpapírok																	0	0
B/ Nemzeti vagyonba tartozó forgóeszközök	0	0	0	0	0	0	0	0	0	0	0	0	0	0	0	0	0	0
C/ Pénzeszközök	2 651 663 615	2 758 073 993	11 139 605	15 184 922	7 712 566	6 134 610	3 193 531	4 772 971	6 068 314	4 131 189	9 327 253	8 466 661	19 002 922	52 721 631	2 432 240	2 479 526	2 710 540 046	2 851 965 503
D/I. Költsgvetési évben esedékes követelések	361 993 100	444 561 779	28 484	488 325	34 760	42 680	25 960	15 400		58 960	518 780	286 170	1 323 371	547 980			363 924 455	446 001 294
D/II. Költsgvetési évet követően esedékes követelések	1 076 900 650	1 135 293 407															1 076 900 650	1 135 293 407
D/III. Követelés jellegű sajátos elszámolások	4 177 730	1 703 897	287 850	156 632	117 453	48 620	365 771	188 999	492 546	216 270					52 642		5 441 350	2 367 060
D/ Követelések	1 443 071 480	1 581 559 083	316 334	644 957	152 213	91 300	391 731	204 399	492 546	275 230	518 780	286 170	1 323 371	547 980	0	52 642	1 446 266 455	1 583 661 761
E/ Egyéb sajátos eszközoldali elszámolások	-30 716 839	-25 590 894	41 463	114 557	233 000	565 000	208 000	222 000	124 000	380 000	986 000	1 441 000					-29 124 376	-22 868 337
F/ Aktív időbeli elhatárolások	14 960 335	15 911 858	584 377	2 278 944							152 227	118 169					15 696 939	18 308 971
ESZKÖZÖK ÖSSZESEN	25 574 414 170	28 796 908 371	30 720 847	31 982 331	9 215 593	7 747 796	5 487 195	7 477 630	8 700 719	8 214 661	26 996 427	27 956 601	31 370 689	62 450 780	3 855 667	5 478 578	25 690 761 307	28 948 216 748
G/I. Nemzeti vagyon induláskori értéke	22 360 371 105	22 360 371 105	47 653 038	47 653 038	15 649 021	15 649 021	1 904 543	1 904 543	3 528 983	3 528 983	22 489 053	22 489 053	45 705 104	45 705 104	221 334	221 334	22 497 522 181	22 497 522 181
G/II. Nemzeti vagyon változásai	-1 897 420 102	-1 403 192 014															-1 897 420 102	-1 403 192 014
G/III. Egyéb eszközök induláskori értéke és változásai	699 395 085	699 395 085	4 502 693	4 502 693	50 168	50 168	49 636	49 636	25 005	25 005	176 300	176 300	5 871 330	5 871 330	61 927	61 927	710 132 144	710 132 144
G/IV. Felhalmozott eredmény	794 242 888	3 589 034 833	-47 375 008	-52 188 417	-23 992 308	-25 485 603	-7 250 012	#####	-12 064 373	-15 696 496	#####	-7 354 910	#####	#####	-3 776 840	-7 630 927	658 707 236	3 431 315 820
G/V. Eszközök érték helyesbítésének forrása																	0	0
G/VI. Mérleg szerinti eredmény	1 210 273 697	1 128 102 060	-4 813 409	-4 010 390	-1 493 295	1 132 829	-5 193 487	-1 354 694	-3 632 123	-3 525 776	4 668 112	-1 111 207	-7 865 929	30 283 135	-3 853 230	-4 637 419	1 188 090 336	1 144 878 538
G/ Saját tőke	23 166 862 673	26 373 711 069	-32 686	-4 043 076	-9 786 414	-8 653 585	-10 489 320	#####	-12 142 508	-15 668 284	15 310 443	14 199 236	14 656 416	44 939 551	-7 346 809	-11 984 228	23 157 031 795	26 380 656 669
H/II. Költsgvetési évben esedékes kötelezettségek	31 146 587	244 429 344	19 994	1 216 025	12 000	12 000	246 580	211 500	32 249	324 730	672 290	4 826 773	1 060 159	28 590			36 637 503	247 589 318
H/III. Költsgvetési évet követően esed. kötelezettségek	64 974 028	106 126 118	6 593 502	9 201 757	4 104 123	1 225 034	1 988 782	1 412 442	2 038 843	3 006 647	2 523 103	4 103 185	3 983 876	604 382	1 807 789		86 810 639	133 484 137
H/III. Kötelezettség jellegű sajátos elszámolások	326 170 640	250 779 913								12 760	30 000		145 000	215 000			326 345 640	251 007 673
H/ Kötelezettségek	422 291 255	601 335 375	6 613 496	10 417 782	4 116 123	1 225 034	2 235 362	1 623 942	2 071 092	3 019 407	2 877 833	4 775 475	8 955 649	7 876 324	632 972	1 807 789	449 793 782	632 081 128
I/ Kincstári számla vezetésével kapcs. elszámolások																	0	0
J/ Passzív időbeli elhatárolások	1 985 260 242	1 821 861 927	24 140 037	25 607 625	14 885 884	15 176 347	13 741 153	17 697 702	18 772 135	20 863 538	8 808 151	8 981 890	7 758 624	9 634 905	10 569 504	15 655 017	2 083 935 730	1 935 478 951
FORRÁSOK ÖSSZESEN	25 574 414 170	28 796 908 371	30 720 847	31 982 331	9 215 593	7 747 796	5 487 195	7 477 630	8 700 719	8 214 661	26 996 427	27 956 601	31 370 689	62 450 780	3 855 667	5 478 578	25 690 761 307	28 948 216 748

Gyál Város Önkormányzat
2022. évi eredménykimutatás

M e g n e v e z é s	Önkormányzat		Gyáli Polg. Hivatal		Gyáli Tulipán Óvoda		Gyáli Liliom Óvoda		Gyáli Tátika Óvoda	
	Előző időszak	Tárgy időszak	Előző időszak	Tárgy időszak	Előző időszak	Tárgy időszak	Előző időszak	Tárgy időszak	Előző időszak	Tárgy időszak
01 Közhatalmi eredményszemléletű bevételek	2 824 381 844	3 072 620 553								
02 Eszk. és szolg. értékesítése nettó esz. bev.	249 076 955	310 970 103	26 623 268	32 008 379	3 414 742	4 875 747	3 882 734	5 051 694	1 343 559	2 137 963
03 Tevékenység egyéb nettó esz. bev.	104 700 000	104 700 000								
I Tevékenység nettó eredménysz. bevétele	3 178 158 799	3 488 290 656	26 623 268	32 008 379	3 414 742	4 875 747	3 882 734	5 051 694	1 343 559	2 137 963
04 Saját term. készletek állományvált.										
05 Saját előállítású eszk. aktivált értéke										
II Aktivált saját teljesítmények értéke										
06 Központi mük. célú támogatások esz. bev.	1 685 096 918	1 895 471 137	456 165 854	495 264 548	275 145 119	317 310 894	238 644 707	316 278 261	332 706 046	409 054 871
07 Egyéb mük. célú támogatások esz. bev.	28 458 642	8 427 239		27 319 845				327 318	800 000	
08 Felhalmozási célú támogatások esz. Bev.	80 995 374	314 765 994								
09 Különféle egyéb eredménysz. bev.	238 020 607	98 388 885	38 933	304 116	4 378	3 840	3 706	3 499 267	1 331 754	3 141
III Egyéb eredményszeml. bevételek	2 032 571 541	2 317 053 255	456 204 787	522 888 509	275 149 497	317 314 734	238 648 413	320 104 846	334 837 800	409 058 012
10 Anyagköltség	35 700 289	33 443 051	5 663 287	7 725 023	2 685 770	2 221 708	1 979 739	2 504 535	6 166 686	5 372 506
11 Igénybe vett szolgáltatások értéke	181 416 351	222 500 157	60 484 088	69 655 554	40 102 409	47 559 277	27 071 897	38 785 957	32 400 646	40 425 637
12 Eladott áruk beszerzési értéke										
13 Eladott (közvetített) szolgálat. Értéke	19 427 183	31 992 413	13 419 578	18 158 584						
IV Anyagjellegű ráfordítások	236 543 823	287 935 621	79 566 953	95 539 161	42 788 179	49 780 985	29 051 636	41 290 492	38 567 332	45 798 143
14 Bérköltség	6 877 214	7 196 652	287 336 628	327 317 462	171 202 631	207 395 055	158 365 375	220 015 688	220 050 828	283 864 196
15 Személyi jellegű egyéb kifizetések	68 651 752	97 817 505	36 309 219	45 809 752	22 198 213	17 329 429	20 845 915	15 514 136	27 018 634	28 218 858
16 Bérjárulékok	11 260 941	19 848 572	54 897 628	54 427 336	33 296 177	34 582 885	31 279 249	37 015 893	40 793 007	43 681 532
V Személyi jellegű ráfordítások	86 789 907	124 862 729	378 543 475	427 554 550	226 697 021	259 307 369	210 490 539	272 545 717	287 862 469	355 764 586
VI Értékcsökkenési leírás	392 729 710	412 382 158	10 130 837	9 547 272	551 365	711 734	1 933 243	2 413 417	1 611 228	1 498 036
VII Egyéb ráfordítások	3 304 943 981	4 100 541 812	19 400 199	26 262 016	10 020 969	11 256 482	6 249 216	10 261 608	11 772 453	11 660 986
A) TEVÉKENYSÉG EREDMÉNYE	1 189 722 919	879 621 591	-4 813 409	-4 006 111	-1 493 295	1 133 911	-5 193 487	-1 354 694	-3 632 123	-3 525 776
17 Kapott (járó) osztalék és részesedés										
18 Kapott (járó) kamatok és kamatjell. esz. bev.	20 550 903	248 528 867								
19 Pénzügyi műveletek egyéb esz. bevételei										
VIII Pénzügyi műveletek eredm.sz. bevételei	20 550 903	248 528 867								
20 Fizetendő kamatok és kamatjellegű ráfordítások	125	18 217		4 279		1 082				
21 Részesedések, értékp., pénzeszk. értékvesztése										
22 Pénzügyi műveletek egyéb ráfordításai		30 181								
IX Pénzügyi műveletek ráfordításai	125	48 398		4 279		1 082				
B) PÉNZÜGYI MŰVELETEK EREDMÉNYE	20 550 778	248 480 469		-4 279		-1 082				
C) SZOKÁSOS EREDMÉNY	1 210 273 697	1 128 102 060	-4 813 409	-4 010 390	-1 493 295	1 132 829	-5 193 487	-1 354 694	-3 632 123	-3 525 776
23 Felhalm. célú támogatások eredménysz. bevételei										
24 Különféle rendkívüli eredménysz. bevételek										
X Rendkívüli eredményszemléletű bevételek	0	0	0	0			0	0		
XI Rendkívüli ráfordítások									0	
D) RENDKÍVÜLI EREDMÉNY	0	0	0	0	0	0	0	0	0	0
E) MÉRLEG SZERINTI EREDMÉNY	1 210 273 697	1 128 102 060	-4 813 409	-4 010 390	-1 493 295	1 132 829	-5 193 487	-1 354 694	-3 632 123	-3 525 776

Gyál Város Önkormányzat
2022. évi eredménykimutatás

M e g n e v e z é s	Arany J. KH és VK		Városi Eü. Kp.		Gyáli Bóbita Bölcsőde		Város össz.	
	Előző időszak	Tárgy időszak	Előző időszak	Tárgy időszak	Előző időszak	Tárgy időszak	Előző időszak	Tárgy időszak
01 Közhatalmi eredményszemléletű bevételek							2 824 381 844	3 072 620 553
02 Eszk. és szolg. értékesítése nettó esz. bev.	12 512 512	25 172 288	24 811 182	28 976 029	2 491 125	1 951 290	324 156 077	411 143 493
03 Tevékenység egyéb nettó esz. bev.							104 700 000	104 700 000
I Tevékenység nettó eredménysz. bevétele	12 512 512	25 172 288	24 811 182	28 976 029	2 491 125	1 951 290	3 253 237 921	3 588 464 046
04 Saját term. készletek állományvált.							0	0
05 Saját előállítású eszk. aktivált értéke							0	0
II Aktivált saját teljesítmények értéke	0	0	0	0	0	0	0	0
06 Központi műk. célú támogatások esz. bev.	157 006 398	229 402 090	84 016 689	137 664 789	181 481 883	256 773 212	3 410 263 614	4 057 219 802
07 Egyéb műk. célú támogatások esz. bev.	5 872 897	12 061 452	93 025 300	116 935 800			128 156 839	165 071 654
08 Felhalmozási célú támogatások esz. Bev.	5 426 145	524 407					86 421 519	315 290 401
09 Különféle egyéb eredménysz. bev.	55 037	96 740	4 393	33 137	5 029	3 512	239 463 837	102 332 638
III Egyéb eredményszeml. bevételek	168 360 477	242 084 689	177 046 382	254 633 726	181 486 912	256 776 724	3 864 305 809	4 639 914 495
10 Anyagköltség	4 166 620	5 710 650	2 178 202	2 755 458	3 109 816	4 460 500	61 650 409	64 193 431
11 Igénybe vett szolgáltatások értéke	42 965 286	130 430 609	89 638 021	91 596 300	15 541 603	19 879 584	489 620 301	660 833 075
12 Eladott áruk beszerzési értéke							0	0
13 Eladott (közvetített) szolgált. Értéke							32 846 761	50 150 997
IV Anyagjellegű ráfordítások	47 131 906	136 141 259	91 816 223	94 351 758	18 651 419	24 340 084	584 117 471	775 177 503
14 Bérköltség	60 526 598	77 338 520	83 257 203	118 982 903	121 603 808	181 119 128	1 109 220 285	1 423 229 604
15 Személyi jellegű egyéb kifizetések	10 474 263	12 875 006	11 125 757	15 958 569	9 959 622	14 450 746	206 583 375	247 974 001
16 Bérjárulékok	10 985 881	12 141 845	13 795 510	15 361 030	22 330 065	29 135 059	218 638 458	246 194 152
V Személyi jellegű ráfordítások	81 986 742	102 355 371	108 178 470	150 302 502	153 893 495	224 704 933	1 534 442 118	1 917 397 757
VI Értékcsökkenési leírás	17 930 753	14 359 838	4 224 808	3 846 818	1 324 376	1 326 013	430 436 320	446 085 286
VII Egyéb ráfordítások	29 155 476	15 511 716	5 503 947	4 825 329	13 961 977	12 994 403	3 401 008 218	4 193 314 352
A) TEVÉKENYSÉG EREDMÉNYE	4 668 112	-1 111 207	-7 865 884	30 283 348	-3 853 230	-4 637 419	1 167 539 603	896 403 643
17 Kapott (járó) osztalék és részesedés							0	0
18 Kapott (járó) kamatok és kamatjell. esz. bev.							20 550 903	248 528 867
19 Pénzügyi műveletek egyéb esz. bevételei							0	0
VIII Pénzügyi műveletek eredm.sz. bevételei	0	0	0	0	0	0	20 550 903	248 528 867
20 Fizetendő kamatok és kamatjellegű ráfordítások			45	213			170	23 791
21 Részesedések, értékp., pénzeszk. értékvesztése							0	0
22 Pénzügyi műveletek egyéb ráfordításai							0	30 181
IX Pénzügyi műveletek ráfordításai	0	0	45	213	0	0	170	53 972
B) PÉNZÜGYI MŰVELETEK EREDMÉNYE	0	0	-45	-213	0	0	20 550 733	248 474 895
C) SZOKÁSOS EREDMÉNY	4 668 112	-1 111 207	-7 865 929	30 283 135	-3 853 230	-4 637 419	1 188 090 336	1 144 878 538
23 Felhalm. célú támogatások eredménysz. bevételei							0	0
24 Különféle rendkívüli eredménysz. bevételek							0	0
X Rendkívüli eredményszemléletű bevételek	0	0	0	0	0	0	0	0
XI Rendkívüli ráfordítások	0	0	0	0	0	0	0	0
D) RENDKÍVÜLI EREDMÉNY	0	0	0	0	0	0	0	0
E) MÉRLEG SZERINTI EREDMÉNY	4 668 112	-1 111 207	-7 865 929	30 283 135	-3 853 230	-4 637 419	1 188 090 336	1 144 878 538

**Gyál Város Önkormányzat
2022. évi maradványkimutatás**

M e g n e v e z é s	Önkor-mányzat	Gyáli Polg. Hivatal	Gyáli Tulipán Óvoda	Gyáli Liliom Óvoda	Gyáli Tátika Óvoda	Arany J. KH és VK	Városi Eü. Kp.	Gyáli Bóbita Bölcsőde	Város össz.
01 Alaptev. költségvetési bevételei	5 772 020 945	58 515 237	6 417 070	10 686 785	2 659 401	49 661 476	146 720 357	1 954 802	6 048 636 073
02 Alaptev. költségvetési kiadásai	3 438 941 316	549 774 131	325 374 753	325 562 378	413 940 433	279 894 158	250 736 437	258 628 086	5 842 851 692
I Alaptev. költségvetési egyenlege	2 333 079 629	-491 258 894	-318 957 683	-314 875 593	-411 281 032	-230 232 682	-104 016 080	-256 673 284	205 784 381
03 Alaptev. finanszírozási bevételei	147 854 334 557	506 778 869	325 140 913	319 837 563	415 615 731	238 699 343	156 522 711	259 205 452	150 076 135 139
04 Alaptev. finanszírozási kiadásai	147 678 039 594								147 678 039 594
II Alaptev. finanszírozási egyenlege	176 294 963	506 778 869	325 140 913	319 837 563	415 615 731	238 699 343	156 522 711	259 205 452	2 398 095 545
A) ALAPTEVÉKENYSÉG MARADVÁNYA	2 509 374 592	15 519 975	6 183 230	4 961 970	4 334 699	8 466 661	52 506 631	2 532 168	2 603 879 926
									0
05 Vállalk. tev. költségvetési bevételei									0
06 Vállalkozási tev. költségv. kiadásai									0
III Vállalk. tev. költségvetési egyenlege						0			0
07 Vállalk. tev. finanszírozási bevételei									0
08 Vállalk. tev. finanszírozási kiadásai									0
IV Vállalk. tev. finanszírozási egyenlege						0			0
B) VÁLLALK. TEVÉKENYS. MARADVÁNYA	0	0	0	0	0	0	0	0	0
									0
C) ÖSSZES MARADVÁNY	2 509 374 592	15 519 975	6 183 230	4 961 970	4 334 699	8 466 661	52 506 631	2 532 168	2 603 879 926
									0
D) ALAPTEV. KÖT.VÁLLALÁSSAL TERHELT MARADV.	2 438 970 064	10 417 782	1 225 034	1 623 942	3 006 647	6 072 274	7 876 324	1 807 789	2 470 999 856
									0
E) ALAPTEV. SZABAD MARADVÁNYA	70 404 528	5 102 193	4 958 196	3 338 028	1 328 052	2 394 387	44 630 307	724 379	132 880 070
									0
F) VÁLLALK. TEV.-ET TERHELŐ BEF. KÖT.						0			0
									0
G) VÁLLALK. TEV. FELHASZN. MARADVÁNYA						0			0

Gyál Város Önkormányzat
2022. évi vagyonskimutatás

ESZKÖZÖK	Előző időszak	Tárgyi időszak	Változás %-a
A/ I. Immateriális javak	89 216 704	128 455 160	143,98
1. Vagyoni értékű jogok	933 869	1 244 492	133,26
a/ Forgalomképtelen vagyoni értékű jogok			
b/ Nemzetgazdasági szempontból kiemelt jelentőségű v. értékű jog			
c/ Korlátozottan forgalomképes vagyoni értékű jogok	38 548	262 062	679,83
d/ Forgalomképes vagyoni értékű jogok	895 321	982 430	109,73
2. Szellemi termékek	88 282 835	127 210 668	144,09
a/ Forgalomképtelen szellemi termékek			
b/ Nemzetgazdasági szempontból kiemelt jelentőségű szellemi termékek			
c/ Korlátozottan forgalomképes szellemi termékek	88 137 521	127 203 834	144,32
d/ Forgalomképes szellemi termékek	145 314	6 834	4,70
3. Immat. javak érték helyesbítése			
a/ Forgalomképtelen immat.j. érték helyesbítése			
b/ Nemzetgazdasági szempontból kiemelt jelentőségű immat.j. érték.			
c/ Korlátozottan forgalomképes immat.j. érték helyesbítése			
d/ Forgalomképes immat.j. érték.			
A/ II. Tárgyi eszközök	21 434 615 539	24 365 143 690	113,67
1. Ingatlanok és a kapcsolódó vagyoni értékű jogok	21 103 033 800	22 480 080 871	106,53
a/ Forgalomképtelen ingatlanok és v. értékű jogok	13 883 707 511	15 195 135 921	109,45
b/ Nemzetgazdasági szempontból kiemelt jelentőségű ingatlanok			
c/ Korlátozottan forgalomképes ingatlanok és v. é. j. (törzsvagyon)	5 473 571 450	5 400 986 062	98,67
d/ Forgalomképes ingatlanok és v. é. j.	1 745 754 839	1 883 958 888	107,92
2. Gépek, berendezések, felszerlések, járművek	127 199 212	519 725 330	408,59
a/ Forgalomképtelen gépek, berendezések		420 321 775	
b/ Nemzetgazdasági szempontból kiemelt jelentőségű gépek, berendezések			
c/ Korlátozottan forgalomképes gépek, berendezések	35 991 813	19 160 272	53,24
d/ Forgalomképes gépek, berendezések	91 207 399	80 243 283	87,98
3. Tenyészállatok			
4. Beruházások, felújítások	204 382 527	1 365 337 489	668,03
5. Tárgyi eszközök érték helyesbítése			
a/ Forgalomképtelen t.eszk. érték.			
b/ Nemzetgazdasági szempontból kiemelt jelentőségű t.eszk. érték.			
c/ Korlátozottan forgalomképes t.eszk. érték.			
d/ Forgalomképes t.eszk. érték.			
A/ III. Befektetett pénzügyi eszközök	23 550 000	23 550 000	100,00
1. Tartós részesedés	23 550 000	23 550 000	100,00
a/ Forgalomképtelen részesedések	23 550 000	23 550 000	100,00
b/ Nemzetgazdasági szempontból kiemelt jelentőségű részesedések			
c/ Korlátozottan forgalomképes részesedések			
d/ Forgalomképes részesedések			
2. Tartós hitelviszonyt megtestesítő értékpapírok			
a/ Forgalomképtelen értékpapírok			
b/ Nemzetgazdasági szempontból kiemelt jelentőségű értékpapírok			
c/ Korlátozottan forgalomképes értékpapírok			
d/ Forgalomképes értékpapírok			
3. Befektetett pénzügyi eszközök érték helyesbítése			
a/ Forgalomképtelen bef.pü.eszk. érték helyesbítése			
b/ Nemzetgazdasági szempontból kiemelt jelentőségű bef.pü.eszk. érték.			
c/ Korlátozottan forgalomképes bef.pü.eszk. érték helyesbítése			
d/ Forgalomképes bef.pü.eszk. érték helyesbítése			
A/ IV. Koncesszióba, vagyonkezelésbe adott eszközök	0	0	0,00
1. Koncesszióba, vagyonkezelésbe adott eszközök			
2. Koncesszióba, vagyonkezelésbe adott eszközök érték helyesbítése			
A/ Nemzeti vagyonba tartozó befektetett eszközök	21 547 382 243	24 517 148 850	113,78
B/ I. Készletek			
B/ II. Értékpapírok			
B/ Nemzeti vagyonba tartozó forgóeszközök	0	0	
C/ I. Hosszú lejáratú betétek			
C/ II. Pénztárok, csekkek, betétkönyvek	911 904	1 181 149	129,53
C/ III. Forintszámlák	2 709 628 142	2 850 784 354	105,21
C/ IV. Devizaszámlák			
C/ V. Idegen pénzeszközök			
C/ Pénzeszközök	2 710 540 046	2 851 965 503	105,22

D/I. Költségvetési évben esedékes követelések	363 924 455	446 001 294	122,55
1. Követelések műk. célú támogatások bevételeire ÁHT-on belülről			
2. Követelések felh. célú támogatások bevételeire ÁHT-on belülről			
3. Követelések közhatalmi bevételekre	18 671 737	25 513 556	136,64
4. Követelések működési bevételekre	285 611 038	368 221 238	128,92
5. Követelések felhalmozási bevételekre			
6. Követelések műk. célú átvett pénzeszközökre	52 151 000	52 151 000	100,00
7. Követelések felh. célú átvett pénzeszközökre	7 490 680	115 500	1,54
8. Követelések finanszírozási bevételekre			
D/II. Költségvetési évet követően esedékes követelések	1 076 900 650	1 135 293 407	105,42
1. Követelések műk. célú támogatások bevételeire ÁHT-on belülről			
2. Követelések felh. célú támogatások bevételeire ÁHT-on belülről			
3. Követelések közhatalmi bevételekre	1 076 900 650	1 130 944 475	105,02
4. Követelések működési bevételekre		4 348 932	
5. Követelések felhalmozási bevételekre			
6. Követelések műk. célú átvett pénzeszközökre			
7. Követelések felh. célú átvett pénzeszközökre			
8. Követelések finanszírozási bevételekre			
D/III. Követelés jellegű sajátos elszámolások	5 441 350	2 367 060	43,50
1. Adott előlegek	4 875 695	1 751 868	35,93
2. Folyósított, megelőlegezett TB és CST ellátások elszámolása	496 505	165 192	33,27
3. Más által beszedett bevételek elszámolása			
4. Forgótöke elszámolása	69 150	450 000	650,76
D/ Követelések	1 446 266 455	1 583 661 761	109,50
E/ Egyéb sajátos eszközoldali elszámolások	-29 124 376	-22 868 337	78,52
F/ Aktív időbeli elhatárolások	15 696 939	18 308 971	116,64
ESZKÖZÖK ÖSSZESEN	25 690 761 307	28 948 216 748	112,68

14. melléklet
adatok Ft-ban

FORRÁSOK	Előző év állományi érték	Tárgyév	Változás %-a
G/I. Nemzeti vagyon induláskori értéke	22 497 522 181	22 497 522 181	100,00
G/II. Nemzeti vagyon változásai	-1 897 420 102	-1 403 192 014	73,95
G/III. Egyéb eszközök induláskori értéke és változásai	710 132 144	710 132 144	100,00
G/IV. Felhalmozott eredmény	658 707 236	3 431 315 820	520,92
G/V. Eszközök érték helyesbítésének forrása			
G/VI. Mérleg szerinti eredmény	1 188 090 336	1 144 878 538	96,36
G/ Saját tőke	23 157 031 795	26 380 656 669	113,92
H/I. Költségvetési évben esedékes kötelezettségek	36 637 503	247 589 318	675,78
1. Kötelezettségek személyi juttatásokra			0,00
2. Kötelezettségek munkaadókat terhelő járulékokra			
3. Kötelezettségek dologi kiadásokra	10 879 812	3 159 974	29,04
4. Kötelezettségek ellátottak pénzbeli juttatásaira	75 000	45 000	60,00
5. Kötelezettségek egyéb működési célú kiadásokra	3 206 840	3 362 316	
6. Kötelezettségek beruházásokra	20 476 871	241 022 028	1177,05
7. Kötelezettségek felújításokra	1 998 980		
8. Kötelezettségek egyéb felhalmozási célú kiadásokra			
9. Kötelezettségek finanszírozási kiadásokra			
H/II. Költségvetési évet követően esed. kötelezettségek	86 810 639	133 484 137	153,76
1. Kötelezettségek személyi juttatásokra			
2. Kötelezettségek munkaadókat terhelő járulékokra			
3. Kötelezettségek dologi kiadásokra	24 891 504	54 476 918	218,86
4. Kötelezettségek ellátottak pénzbeli juttatásaira			
5. Kötelezettségek egyéb működési célú kiadásokra		8 690 636	
6. Kötelezettségek beruházásokra	3 010 697	4 224 033	140,30
7. Kötelezettségek felújításokra			
8. Kötelezettségek egyéb felhalmozási célú kiadásokra			
9. Kötelezettségek finanszírozási kiadásokra	58 908 438	66 092 550	112,20
H/III. Kötelezettség jellegű sajátos elszámolások	326 345 640	251 007 673	76,91
1. Kapott előlegek	168 310 045	225 928 622	134,23
2. Továbbadási célból folyósított támogatások, ellátások elszámolása	51 500	85 000	0,00
3. Más szervezetet megillető bevételek elszámolása	1 643 188	1 055 939	64,26
4. Forgótöke elszámolása			
5. Letétre, megőrzésre, fedezetkezelésre átvett pénzeszközök	156 340 907	23 938 112	15,31
H/ Kötelezettségek	449 793 782	632 081 128	140,53
I/ Kincstári számla vezetésével kapcs. elszámolások			
J/ Passzív időbeli elhatárolások	2 083 935 730	1 935 478 951	92,88
FORRÁSOK ÖSSZESEN	25 690 761 307	28 948 216 748	112,68

Gyál Város Önkormányzata és intézményei, Gyáli Polgármesteri Hivatal
2022. évi költségvetési létszámkerete

Intézmény megnevezése	Nyitólétszám 2022. jan. 01-jén						Nyitólétszám 2022. szept. 01-jén						Nyitólétszám 2022. okt. 01-jén						Munkajogi zárólétszám 2022.12.31-én						
	Teljes munkaidős	Rész-munkaidős	Köz-foglalkozt.	Összesen	Teljes munkaidősre átszámított létszám	Megbízási díjasok	Teljes munkaidős	Rész-munkaidős	Köz-foglalkozt.	Összesen	Teljes munkaidősre átszámított létszám	Megbízási díjasok	Teljes munkaidős	Rész-munkaidős	Köz-foglalkozt.	Összesen	Teljes munkaidősre átszámított létszám	Megbízási díjasok	Teljes munkaidős	Rész-munkaidős	Köz-foglalkozt.	Összesen	Teljes munkaidősre átszámított létszám	Megbízási díjasok	
Gyál Város Önkormányzat	2	0	12	14	14		2	0	12	14	14		2	0	12	14	14		2	0	4	6	6	6	0
Önkormányzat összesen	2	0	12	14	14	0	2	0	12	14	14	0	2	0	12	14	14	0	2	0	4	6	6	6	0
Gyáli Polgármesteri Hivatal	56	1	0	57	56,5		56	1	0	57	56,5		57	0	0	57	57		51	0	0	51	51	33	33
Gyáli Polgármesteri Hivatal összesen	56	1	0	57	56,5	0	56	1	0	57	56,5	0	57	0	0	57	57	0	51	0	0	51	51	33	33
Intézmények																									
Gyáli Tulipán Óvoda	46	1	0	47	46,5		46	1	0	47	46,5		47	0	0	47	47		44	0	0	44	44	6	6
Gyáli Lilom Óvoda	46	0	0	46	46		51	0	0	51	51		51	0	0	51	51		48	0	0	48	48	2	2
Gyáli Tátika Óvoda	56	0	0	56	56		56	0	0	56	56		56	0	0	56	56		55	0	0	55	55	1	1
Arany János Községi Ház és V. Könyvtár	16	0	0	16	16	15	16	0	0	16	16	15	16	0	0	16	16	15	16	0	0	16	16	7	7
Városi Egészségügyi Központ	14	7	0	21	18,25	14	14	7	0	21	18,25	14	17	7	0	24	21,25	14	16	0	0	16	16	7	7
Gyáli Bóbita Bölcsőde	28	2	0	30	29	1	28	2	0	30	29	1	28	2	0	30	29	1	29	0	0	29	29	1	1
Intézmények összesen	206	10	0	216	211,75	30	211	10	0	221	216,75	30	215	9	0	224	220,25	30	208	0	0	208	208	24	24
Mindösszesen	264	11	12	287	282,25	30	269	11	12	292	287,25	30	274	9	12	295	291,25	30	261	0	4	265	265	57	57

Gyál Város Önkormányzat
Közvetett támogatások 2022. év

Megnevezés	Bevételi / Kiadási terv	Enged- mény terv	Engedmény teljesítés 2022.12.31.
Helyi adónál biztosított kedvezmény, mentesség összege adónemenként			
Építményadó	308 436 200	436 200	436 200
Iparűzési adó	2 201 989 498	1 989 498	2 022 169
Ellátottak térítési díja			
- Bölcsőde	5 791 995	3 269 475	3 688 639
- Óvoda	57 313 243	43 212 563	42 052 494
- Iskola	66 755 537	31 121 947	28 840 347
Ellátottak térítési díja összesen	129 860 775	77 603 985	74 581 480
Közvetett támogatások mindösszesen:		80 029 683	77 039 849

Gyál Város Önkormányzat
Költségvetési mérleg közgazdasági tagolásban
2022

B e v é t e l e k	2022. évi eredeti ei.	2023. 02. hó mód. ei	2022.12.31. teljesítés	Teljesítés %-a a mód.ei-hoz	K i a d á s o k	2022. évi eredeti ei.	2023. 02. hó mód. ei	2022.12.31. teljesítés	Teljesítés %-a a mód.ei- hoz
Működési célú bevételek és kiadások									
Működési célú támogatás ÁH-n belülről	1 562 285 954	2 031 913 077	2 059 273 877	101,35	Személyi juttatások	1 413 950 534	1 694 700 162	1 656 783 957	97,76
Közhatalmi bevételek	2 519 180 000	2 519 180 000	3 019 792 806	119,87	Munkaadói járulékok	210 416 893	259 875 376	244 800 422	94,20
Intézményi működési bevételek	389 406 034	745 067 620	788 846 779	105,88	Dologi kiadások	880 842 706	1 298 158 673	990 551 024	76,30
Működési célú átvett pénzeszk.			1 268 914		Ellátottak pénzbeli juttatásai	25 950 000	30 973 753	19 922 703	64,32
					Egyéb működési célú kiadások	2 059 531 229	2 240 841 926	1 485 213 277	66,28
	4 470 871 988	5 296 160 697	5 869 182 376	110,82		4 590 691 362	5 524 549 890	4 397 271 383	79,60
Felhalmozási, felújítási célú bevételek és kiadások									
Felhalm. célú támog. ÁH-n belülről					Felhalmozási kiadás	1 942 997 299	2 452 265 273	1 426 812 415	58,18
Felhalmozási bevétel	194 163 233	213 663 233	25 448 233	11,91	Egyéb felhalmozási célú kiadás		18 767 894	18 767 894	100,00
Felhalmozási célú átvett pénze.	64 700 000	153 756 132	154 005 464	100,16					
	258 863 233	367 419 365	179 453 697	48,84		1 942 997 299	2 471 033 167	1 445 580 309	58,50
Finanszírozási célú bevételek és kiadások									
Maradvány igénybevétele	1 862 861 878	2 390 911 433	2 390 911 433	100,00	Áh-n belüli megelőlegezés	58 908 438	265 003 177	198 910 627	75,06
Áh-n belüli megelőlegezés		206 094 739	206 094 739	100,00	Betételekötés				
	1 862 861 878	2 597 006 172	2 597 006 172	100,00		58 908 438	265 003 177	198 910 627	75,06
Bevételek összesen:	6 592 597 099	8 260 586 234	8 645 642 245	104,66	Kiadások összesen:	6 592 597 099	8 260 586 234	6 041 762 319	73,14

Gyál Város Önkormányzat
Előirányzat felhasználási terv teljesítése 2022. év
Pénzeszköz felhasználás

Megnevezés	eredeti ei.		január		február		március		április		május		június	
	terv	teljesítés	terv	teljesítés	terv	teljesítés	terv	teljesítés	terv	teljesítés	terv	teljesítés	terv	teljesítés
Működési célú bevételek	4 470 871 988	5 869 182 376	383 381 650	433 484 740	160 960 367	280 316 729	824 808 254	939 092 218	163 072 215	199 087 651	361 693 256	495 239 242	210 926 657	426 381 997
Felhalmozási célú bevételek	258 863 233	179 453 697	14 163 233	25 463 729	0	11 708	0	64 771 713	0	8 333	64 700 000	32 911 410	0	2 748 742
Finanszírozási bevételek	1 862 861 878	2 597 006 172	0	3 818 904	1 862 861 878	223 505	0	234 838	0	0	0	2 390 911 433	0	0
Mindösszesen:	6 592 597 099	8 645 642 245	397 544 883	462 767 373	2 023 822 245	280 551 942	824 808 254	1 004 098 769	163 072 215	199 095 984	426 393 256	2 919 062 085	210 926 657	429 130 739
Működési célú kiadások	4 590 691 362	4 397 271 383	330 605 898	339 500 424	716 073 767	275 718 481	361 431 150	323 778 924	341 912 510	316 616 280	358 898 039	326 204 742	341 743 581	327 095 302
Felhalmozási célú kiadások	1 942 997 299	1 445 580 309	10 432 434	16 498 289	17 316 762	11 429 607	564 770 913	1 915 189	170 830 551	6 714 499	88 489 683	7 131 338	42 801 316	241 065 914
Finanszírozási kiadások	58 908 438	198 910 627	58 908 438	58 908 438	0	4 042 409	0	234 838	0	0	0	0	0	0
Mindösszesen :	6 592 597 099	6 041 762 319	399 946 770	414 907 151	733 390 529	291 190 497	926 202 063	325 928 951	512 743 061	323 330 779	447 387 722	333 336 080	384 544 897	568 161 216

Megnevezés	eredeti ei.		július		augusztus		szeptember		október		november		december	
	terv	teljesítés	terv	teljesítés	terv	teljesítés	terv	teljesítés	terv	teljesítés	terv	teljesítés	terv	teljesítés
Működési célú bevételek	4 470 871 988	5 869 182 376	160 422 215	421 668 347	161 825 005	299 130 059	1 195 435 107	1 019 843 271	164 545 363	329 624 988	163 412 147	310 212 037	520 389 752	715 101 097
Felhalmozási célú bevételek	258 863 233	179 453 697	0	22 659	0	8 333	0	29 822	180 000 000	42 981 316	0	10 473 630	0	22 302
Finanszírozási bevételek	1 862 861 878	2 597 006 172	0	0	0	0	0	0	0	0	0	0	0	201 817 492
Mindösszesen:	6 592 597 099	8 645 642 245	160 422 215	421 691 006	161 825 005	299 138 392	1 195 435 107	1 019 873 093	344 545 363	372 606 304	163 412 147	320 685 667	520 389 752	916 940 891
Működési célú kiadások	4 590 691 362	4 397 271 383	321 828 213	269 401 911	371 003 675	304 583 891	342 598 072	367 372 499	399 996 573	265 149 277	342 809 777	547 221 529	361 790 107	734 628 123
Felhalmozási célú kiadások	1 942 997 299	1 445 580 309	12 671 005	111 161 996	140 975 506	14 458 321	109 447 781	198 230 030	540 274 372	261 908 071	214 965 941	433 638 725	30 021 035	141 428 330
Finanszírozási kiadások	58 908 438	198 910 627	0	0	0	0	0	0	0	0	0	0	0	135 724 942
Mindösszesen :	6 592 597 099	6 041 762 319	334 499 218	380 563 907	511 979 181	319 042 212	452 045 853	565 602 529	940 270 945	527 057 348	557 775 718	980 860 254	391 811 142	1 011 781 395

Gyál Város Önkormányzatának
 a Stabilitási tv. 8. § (2) bek. szerinti adósságot keletkeztető ügyletekből és kezességvállalásokból fennálló kötelezettségei
 teljesítésének és a 353/2011. (XII.30.) Kormány rendelet 2. §. (1.) bek. szerinti saját bevételeinek alakulása 2022. évben

1., Adósságot keletkeztető ügyletekből származó kötelezettség									
Kedvezményezett	Finanszírozó hitelint.	Szerz.szerinti összeg	Jelenlegi állom.	2021. év	2022. év	2023. év	2024. év	2025. év	
Összesen		0	0	0	0	0	0	0	0
2., Az önkormányzat saját bevételeinek köre									
	2022.	2022. év teljesítés	2023.	2024.	2025.				
helyi adóból származó bevétel	2 508 000 000	3 004 641 278	2 868 000 000	3 010 929 500	3 160 958 425				
az önkormányzati vagyon és az önkormányzatot megillető vagyon értékű jog értékesítéséből származó bevétel	194 163 233	25 163 233	180 000 000						
osztalék, koncessziós díj, és hozambevétel	5 000 000	248 528 867	50 000 000	5 000 000	5 000 000				
tárgyi eszköz és az immateriális jószág, részvény, részesezés, vállalat értékesítésből vagy privatizációból származó bevétel	0	265 000	0	0	0				
bírság-, pótlék- és díjbevétel	11 180 000	15 151 528	9 410 000	10 351 000	11 386 100				
kezességvállalással kapcsolatos megtérülés	0	0		0	0				
Összesen	2 718 343 233	3 293 749 906	3 107 410 000	3 026 280 500	3 177 344 525				

Gyál Város Önkormányzat
Részesedések 2022. év

Megnevezés	Érték
Dél-Pest Megyei Víziközmű Szolgáltató ZRt.	7 400 000
Gyál Városüzemelt. és Városfejl. Nonp. Kft.	3 000 000
Gyál és Térsége Hulladékkazdálkodási Kft.	3 000 000
Dél-Pest Megyei Térségi ISZK	150 000
Gyáli Városgazda Kft.	10 000 000
Összesen:	23 550 000

Gyál Város Önkormányzata
 többéves kihatással járó döntéseinek bemutatása évenkénti bontásban

Beruházás forrása	Beruházások, fejlesztések megnevezése	2021. év teljesítése			2022. év terv adatok		2022. év teljesítés		
		Pályázati támogatás	Pályázati támogatásból, ill. annak maradványából kiadás	Saját forrás	Pályázati támogatás	Saját forrás	Pályázati támogatás	Pályázati támogatásból, ill. annak maradványából kiadás	Saját forrás
hazai forrás	Idősek Otthona tanulmányterv, építés, kivitelezés	0	0	1 754 955	0	95 500 000	0		24 122 124
hazai forrás	Gyál Városközpont fejlesztése	0	0	0	0	46 165 000	0		14 802 000
hazai forrás	Újvilág utca tervezés, és kivitelezés	0	0	2 211 000	0	4 659 000	0		4 659 000
	Összesen :	0	0	3 965 955	0	146 324 000	0	0	43 583 124

Gyál Város Önkormányzat
Költségvetési évet követő három év tervezett előirányzatai

Megnevezés	2022. évi eredeti ei.	2023. 02. hó mód. ei.	2022.12.31. teljesítés	2023. évi terv előirányzat	2024. évi terv előirányzat	2025. évi terv előirányzat
Bevételek						
1. Önkormányzat bevételei	6 416 949 185	7 962 785 115	8 308 975 200	7 578 032 177	6 093 430 351	6 097 886 249
Működési célú bevételek	4 295 224 074	5 058 411 495	5 592 587 248	4 983 748 330	5 372 514 351	5 717 886 249
Működési célú támogatások ÁH-n belülről	1 472 710 954	1 902 629 462	1 902 629 462	1 713 084 392	1 918 654 519	2 091 333 426
Közhatalmi bevételek	2 519 180 000	2 519 180 000	3 019 792 806	2 877 410 000	3 021 280 500	3 172 344 525
Működési bevétel	303 333 120	636 602 033	668 896 066	393 253 938	432 579 332	454 208 298
Működési célú átvett pénzeszközök			1 268 914			
Felhalmozási célú bevételek	258 863 233	367 419 365	179 433 697	260 981 147	120 916 000	0
Felhalmozási célú támogatások államházt. belülről						
Felhalmozási bevétel	194 163 233	213 663 233	25 428 233	180 000 000		
Felhalmozási célú átvett pénzeszközök	64 700 000	153 756 132	154 005 464	80 981 147	120 916 000	
Finanszírozási bevételek	1 862 861 878	2 536 954 255	2 536 954 255	2 333 302 700	600 000 000	380 000 000
2. Polgármesteri Hivatal bevételei	26 989 714	65 823 880	70 029 558	42 292 203	44 406 813	46 627 154
Működési célú bevételek	26 989 714	54 309 559	58 495 237	42 292 203	44 406 813	46 627 154
Működési célú támogatások ÁH-n belülről	0	27 319 845	27 319 845	0	0	0
Közhatalmi bevételek						
Intézményi működési bevétel	26 989 714	26 989 714	31 175 392	42 292 203	44 406 813	46 627 154
Felhalmozási célú bevételek	0	0	20 000	0	0	0
Finanszírozási bevételek	0	11 514 321	11 514 321	0	0	0
3. Intézmények bevételei	148 658 200	231 977 239	266 637 487	155 197 604	96 379 764	239 517 741
Működési célú bevételek	148 658 200	183 439 643	218 099 891	155 197 604	96 379 764	239 517 741
Egyéb működési c. támogatások ÁH-n belülről	89 575 000	101 963 770	129 324 570	81 216 000	15 000 000	150 000 000
Intézményi működési bevétel	59 083 200	81 475 873	88 775 321	73 981 604	81 379 764	89 517 741
Felhalmozási célú bevételek	0	0	0	0	0	0
Finanszírozási bevételek	0	48 537 596	48 537 596	0	0	0
B e v é t e l e k ö s s z e s e n :	6 592 597 099	8 260 586 234	8 645 642 245	7 775 521 984	6 234 216 928	6 384 031 144
Kiadások						
1. Önkormányzat kiadásai	4 515 788 216	5 676 145 163	3 637 851 943	5 165 112 462	3 542 056 766	3 554 296 097
Működési célú kiadások	2 592 746 992	3 054 442 154	2 045 705 173	4 086 386 486	2 918 996 356	2 966 397 215
Személyi juttatások	89 942 417	119 253 143	104 683 115	100 765 426	105 803 697	113 209 956
Munkaadókat terhelő járulékok	20 437 313	26 834 274	19 755 179	21 733 097	22 167 759	22 611 114
Dologi kiadások	396 886 033	636 539 058	416 130 899	699 005 463	754 925 900	792 672 195
Ellátottak pénzbeli juttatásai	25 950 000	30 973 753	19 922 703	34 380 000	36 099 000	37 903 950
Egyéb működési célú kiadások	2 059 531 229	2 240 841 926	1 485 213 277	3 230 502 500	2 000 000 000	2 000 000 000
Felhalmozási célú kiadások	1 864 132 786	2 356 699 832	1 393 236 143	1 012 633 426	552 060 410	509 898 882
Beruházások	1 843 025 386	1 960 101 827	1 154 562 662	801 403 902	488 060 410	473 898 882
Felújítások	21 107 400	377 830 111	219 905 587	185 229 524	35 000 000	36 000 000
Egyéb felhalmozási kiadások		18 767 894	18 767 894	26 000 000	29 000 000	
Finanszírozási kiadások	58 908 438	265 003 177	198 910 627	66 092 550	71 000 000	78 000 000
2. Polgármesteri Hivatal kiadásai	559 980 372	604 363 538	549 774 131	734 705 896	724 946 790	767 851 280
Működési célú kiadások	549 577 032	590 949 501	540 836 145	686 123 056	724 946 790	767 851 280
Személyi juttatások	352 336 437	383 569 015	371 234 018	409 114 779	429 570 518	459 640 454
Munkaadókat terhelő járulékok	55 984 811	58 499 832	54 929 944	63 211 115	64 475 337	65 764 844
Dologi kiadások	141 255 784	148 880 654	114 672 183	213 797 162	230 900 935	242 445 982
Felhalmozási célú kiadások	10 403 340	13 414 037	8 937 986	48 582 840	0	0
Finanszírozási kiadások	0	0	0	0	0	0
3. Intézmények kiadásai	1 516 828 511	1 980 077 533	1 854 136 245	1 875 703 626	1 967 213 372	2 061 883 767
Működési célú kiadások	1 448 367 338	1 879 158 235	1 810 730 065	1 815 340 476	1 917 213 372	2 031 883 767
Személyi juttatások	971 671 680	1 191 878 004	1 180 866 824	1 127 284 886	1 183 649 130	1 266 504 569
Munkaadókat terhelő járulékok	133 994 769	174 541 270	170 115 299	158 929 933	162 108 532	165 350 702
Dologi kiadások	342 700 889	512 738 961	459 747 942	529 125 657	571 455 710	600 028 496
Egyéb működési célú kiadás						
Felhalmozási kiadások	68 461 173	100 919 298	43 406 180	60 363 150	50 000 000	30 000 000
Finanszírozási kiadások	0	0	0	0	0	0
K i a d á s o k ö s s z e s e n :	6 592 597 099	8 260 586 234	6 041 762 319	7 775 521 984	6 234 216 928	6 384 031 144

Végső előterjesztői indokolás

1. A rendelet társadalmi, gazdasági, költségvetési hatásai

A rendelet 13.§-ban szereplő maradvány eredeti előirányzatként be nem tervezett összege a 2023. évi költségvetés kiadási és bevételi főösszegét növeli.

2. A rendelet környezeti és egészségi következményei

A rendeletnek környezeti és egészségügyi hatása nincs.

3. A rendelet adminisztratív terheket befolyásoló hatásai

A rendelet az adminisztratív terheken jelentősen nem változtat.

4. A rendelet megalkotásának szükségessége, elmaradásának várható következményei

A rendelet megalkotását az államháztartásról szóló 2011. évi CXCV. törvény 87. §-a írja elő, elmaradása esetén jogszabályi kötelezettség elmulasztása miatt pénzbírság kiszabására kerül sor.

5. A rendelet alkalmazásához szükséges személyi, szervezeti, tárgyi és pénzügyi feltételek

A rendelet alkalmazást nem igényel, a 2022. évi pénzügyi és gazdasági folyamatok beszámolását tartalmazza a jogszabályban előírt formában és tartalommal.

A személyi, szervezeti, tárgyi feltételek a Gyáli Polgármesteri Hivatalnál rendelkezésre állnak.

6. A rendelet az európai uniós jogból eredő kötelezettségekkel összhangban áll, az Európai Unió intézményeivel és tagállamaival való egyeztetési, előzetes bejelentési kötelezettség nincs

HATÁSVIZSGÁLATI LAP

Előterjesztés, rendelettervezet címe:

Az Önkormányzat 2022. évi zárszámadásáról.

- I. A rendelet társadalmi, gazdasági, költségvetési hatásai**
A rendelet 13.§-ban szereplő maradvány eredeti előirányzatként be nem tervezett összege a 2023. évi költségvetés kiadási és bevételi főösszegét növeli.
- II. A rendelet környezeti és egészségi következményei**
A rendeletnek környezeti és egészségügyi hatása nincs.
- III. A rendelet adminisztratív terheket befolyásoló hatásai**
A rendelet az adminisztratív terheken jelentősen nem változtat.
- IV. A rendelet megalkotásának szükségessége, elmaradásának várható következményei**
A rendelet megalkotását az államháztartásról szóló 2011. évi CXCV. törvény 87. §-a írja elő, elmaradása esetén jogszabályi kötelezettség elmulasztása miatt pénzbírság kiszabására kerül sor.
- V. A rendelet alkalmazásához szükséges személyi, szervezeti, tárgyi és pénzügyi feltételek**
A rendelet alkalmazást nem igényel, a 2022. évi pénzügyi és gazdasági folyamatok beszámolását tartalmazza a jogszabályban előírt formában és tartalommal.
A személyi, szervezeti, tárgyi feltételek a Gyáli Polgármesteri Hivatalnál rendelkezésre állnak.
- VI. A rendelet az európai uniós jogból eredő kötelezettségekkel összhangban áll, az Európai Unió intézményeivel és tagállamaival való egyeztetési, előzetes bejelentési kötelezettség nincs**

1. melléklet a 370/2011. (XII. 31.) Korm. rendelethez ***NYILATKOZAT***

A) Alulírott **Pápai Mihály**, Gyál Város Önkormányzat költségvetési szerv vezetője jogi felelősségem tudatában kijelentem, hogy az előírásoknak megfelelően 2022. évben az általam vezetett költségvetési szervnél gondoskodtam

- a belső kontrollrendszer kialakításáról, valamint szabályszerű, eredményes, gazdaságos és hatékony működéséről,

- olyan szervezeti kultúra kialakításáról, amely biztosítja az elkötelezettséget a szervezeti célok és értékek iránt, valamint alkalmas az integritás érvényesítésének biztosítására,

- a költségvetési szerv vagyongazdálkodásába, használatába adott vagyon rendeltetésszerű használatáról, az alapító okiratban megjelölt tevékenységek jogszabályban meghatározott követelményeknek megfelelő ellátásáról,

- a rendelkezésre álló előirányzatok célnak megfelelő felhasználásáról,

- a költségvetési szerv tevékenységében a hatékonyság, eredményesség és a gazdaságosság követelményeinek érvényesítéséről,

- a tervezési, beszámolási, információszolgáltatási kötelezettségek teljesítéséről, azok teljességéről és hitelességéről,

- a gazdálkodási lehetőségek és a kötelezettségek összhangjáról,

- az intézményi számviteli rendről,

- olyan rendszer bevezetéséről, amely megfelelő bizonyosságot nyújt az eljárások jogszerűségére és szabályszerűségére vonatkozóan, biztosítja az elszámoltathatóságot, továbbá megfelel a hazai és közösségi szabályoknak,

- arról, hogy a vezetők a szervezet minden szintjén tisztában legyenek a kitűzött célokkal és az azok elérését segítő eszközökkel annak érdekében, hogy végre tudják hajtani a meghatározott feladatokat és értékelni tudják az elért eredményeket. E tevékenységről a vezetői beszámoltatás rendszerén keresztül folyamatos információval rendelkeztem, a tevékenységet folyamatosan értékeltem.

A vonatkozó jogszabályok belső kontrollrendszerre vonatkozó előírásainak az alábbiak szerint tettem eleget:

Kontrollkörnyezet:

A Szervezeti és Működési Szabályzat és a munkaköri leírások egyértelműen szabályozzák a felelősségi, hatásköri viszonyokat és a feladatokat. A szervezet minden szintjén meghatározottak az etikai elvárások, átlátható a humánerőforrás-kezelés. A beszámolás évében rendelkezésre álltak a jogszabályok alapján kötelezően elkészítendő szabályzatok, ezek felülvizsgálata folyamatosan zajlik.

Integrált kockázatkezelési rendszer:

A kockázatkezelési rendszer egyes elemeinek kialakítása, szabályozása és működése biztosított volt. A szabályzat tartalmazza a szervezet tevékenységével kapcsolatos kockázati tényezőket, a felelősöket, az egyes kockázatokkal kapcsolatban szükséges intézkedéseket. A szervezeti egységek vezetői felméri az adott szervezeti egységre vonatkozó kockázatokat, amely alapján meghatározásra kerülnek az újabb kontroll beavatkozási pontok.

Kontrolltevékenységek:

A működéshez, ezen belül az egyes folyamatokhoz kapcsolódó engedélyezési, végrehajtási, rögzítési, pénzügyi teljesítési tevékenységek, eljárások szabályozott formában működnek.

A kontrolltevékenységek működése a szabályozottság szintjén biztosított a költségvetési szervek belső kontrollrendszeréről és belső ellenőrzéséről szóló 370/2011. (XII.31.) Korm. rendeletben meghatározott területeken: költségvetési tervezés, kötelezettségvállalások, a szerződések, a kifizetések, a támogatásokkal való elszámolás, a pénzügyi kihatású döntések célszerűségi, gazdaságossági, hatékonysági és eredményességi szempontú megalapozottsága, a költségvetési

gazdálkodás előzetes és utólagos pénzügyi ellenőrzése, a pénzügyi döntések szabályszerűségi szempontból történő jóváhagyása, ellenjegyzése, a gazdasági események elszámolása kontrollja vonatkozásában.

A kontrolltevékenység a szervezeti hierarchia minden szintjén megjelenik, a belső szabályzatok és a munkaköri leírások alapján működik.

Információs és kommunikációs rendszer:

A kapcsolattartás és beszámoltatás a rendszeres személyes konzultációk információáramlásai által biztosítottak, hogy a megfelelő információk a megfelelő időben eljussanak az illetékes szervezethez, szervezeti egységhez, illetve személyhez.

Eleget tettünk az információs önrendelkezési jogról és információszabadságról szóló 2011. évi CXII. törvényben foglalt előírásoknak.

Nyomon követési rendszer (monitoring):

A szervezeti és Működési Szabályzatban rögzítésre került a belső ellenőrzés szervezeti és funkcionális függetlensége, a belső ellenőrzés működtetése, függetlensége biztosított volt. A szervezeten belül a belső és külső ellenőrzések megállapításainak, javaslatainak hasznosítása folyamatosan megtörténik.

Kijelentem, hogy a benyújtott beszámolók a jogszabályi előírások szerint a valóságnak megfelelően, átláthatóan, teljeskörűen és pontosan tükrözik a szóban forgó pénzügyi évre vonatkozó kiadásokat és bevételeket.

Az általam vezetett költségvetési szerv gazdasági szervezettel nem rendelkezik, gazdálkodási feladatait a Polgármesteri Hivatal gazdasági szervezete látja el. A Polgármesteri Hivatal gazdasági vezetője eleget tett tárgyévben esedékes továbbképzési kötelezettségének a belső kontrollok témakörében.

igen-nem

Kelt: 2023.02.27.



B) Az A) pontban meghatározott nyilatkozatot az alábbiak miatt nem áll módomban megtenni:

Kelt:

P. H.

.....
aláírás

1. melléklet a 370/2011. (XII. 31.) Korm. rendelethez NYILATKOZAT

A) Alulírott **Rozgonyi Erik** a Gyáli Polgármesteri Hivatal költségvetési szerv vezetője jogi felelősségem tudatában kijelentem, hogy az előírásoknak megfelelően 2022. évben az általam vezetett költségvetési szervnél gondoskodtam

- a belső kontrollrendszer kialakításáról, valamint szabályszerű, eredményes, gazdaságos és hatékony működéséről,

- olyan szervezeti kultúra kialakításáról, amely biztosítja az elkötelezettséget a szervezeti célok és értékek iránt, valamint alkalmas az integritás érvényesítésének biztosítására,

- a költségvetési szerv vagyonekezelésébe, használatába adott vagyon rendeltetészerű használatáról, az alapító okiratban megjelölt tevékenységek jogszabályban meghatározott követelményeknek megfelelő ellátásáról,

- a rendelkezésre álló előirányzatok célnak megfelelő felhasználásáról,

- a költségvetési szerv tevékenységében a hatékonyság, eredményesség és a gazdaságosság követelményeinek érvényesítéséről,

- a tervezési, beszámolási, információszolgáltatási kötelezettségek teljesítéséről, azok teljességéről és hitelességéről,

- a gazdálkodási lehetőségek és a kötelezettségek összhangjáról,

- az intézményi számviteli rendről,

- olyan rendszer bevezetéséről, amely megfelelő bizonyosságot nyújt az eljárások jogszerűségére és szabályszerűségére vonatkozóan, biztosítja az elszámoltathatóságot, továbbá megfelel a hazai és közösségi szabályoknak,

- arról, hogy a vezetők a szervezet minden szintjén tisztában legyenek a kitűzött célokkal és az azok elérését segítő eszközökkel annak érdekében, hogy végre tudják hajtani a meghatározott feladatokat és értékelni tudják az elért eredményeket. E tevékenységről a vezetői beszámoltatás rendszerén keresztül folyamatos információval rendelkeztem, a tevékenységet folyamatosan értékeltem.

A vonatkozó jogszabályok belső kontrollrendszerre vonatkozó előírásainak az alábbiak szerint tettem eleget:

Kontrollkörnyezet:

A Szervezeti és Működési Szabályzat és a munkaköri leírások egyértelműen szabályozzák a felelősségi, hatásköri viszonyokat és a feladatokat. A szervezet minden szintjén meghatározottak az etikai elvárások, átlátható a humánerőforrás-kezelés. A beszámolás évében rendelkezésre álltak a jogszabályok alapján kötelezően elkészítendő szabályzatok, ezek felülvizsgálata folyamatosan zajlik.

Integrált kockázatkezelési rendszer:

A kockázatkezelési rendszer egyes elemeinek kialakítása, szabályozása és működése biztosított volt. A szabályzat tartalmazza a szervezet tevékenységével kapcsolatos kockázati tényezőket, a felelősöket, az egyes kockázatokkal kapcsolatban szükséges intézkedéseket. A szervezeti egységek vezetői felmérik az adott szervezeti egységre vonatkozó kockázatokat, amely alapján meghatározásra kerülnek az újabb kontroll beavatkozási pontok.

Kontrolltevékenységek:

A működéshez, ezen belül az egyes folyamatokhoz kapcsolódó engedélyezési, végrehajtási, rögzítési, pénzügyi teljesítési tevékenységek, eljárások szabályozott formában működnek.

A kontrolltevékenységek működése a szabályozottság szintjén biztosított a költségvetési szervek belső kontrollrendszeréről és belső ellenőrzéséről szóló 370/2011. (XII.31.) Korm. rendeletben meghatározott területeken: költségvetési tervezés, kötelezettségvállalások, a szerződések, a kifizetések, a támogatásokkal való elszámolás, a pénzügyi kihatású döntések célszerűségi, gazdaságossági, hatékonysági és eredményességi szempontú megalapozottsága, a költségvetési

gazdálkodás előzetes és utólagos pénzügyi ellenőrzése, a pénzügyi döntések szabályszerűségi szempontból történő jóváhagyása, ellenjegyzése, a gazdasági események elszámolása kontrollja vonatkozásában.

A kontrolltevékenység a szervezeti hierarchia minden szintjén megjelenik, a belső szabályzatok és a munkaköri leírások alapján működik.

Információs és kommunikációs rendszer:

A kapcsolattartás és beszámoltatás a rendszeres személyes konzultációk információáramlásai által biztosítottak, hogy a megfelelő információk a megfelelő időben eljussanak az illetékes szervezethez, szervezeti egységhez, illetve személyhez.

Eleget tettünk az információs önrendelkezési jogról és információszabadságról szóló 2011. évi CXII. törvényben foglalt előírásoknak.

Nyomon követési rendszer (monitoring):

A szervezeti és Működési Szabályzatban rögzítésre került a belső ellenőrzés szervezeti és funkcionális függetlensége, a belső ellenőrzés működtetése, függetlensége biztosított volt. A szervezeten belül a belső és külső ellenőrzések megállapításainak, javaslatainak hasznosítása folyamatosan megtörténik.

Kijelentem, hogy a benyújtott beszámolók a jogszabályi előírások szerint a valóságnak megfelelően, átláthatóan, teljeskörűen és pontosan tükrözik a szóban forgó pénzügyi évre vonatkozó kiadásokat és bevételeket.

Az általam vezetett költségvetési szerv gazdasági szervezettel nem rendelkezik, gazdálkodási feladatait a Polgármesteri Hivatal gazdasági szervezete látja el. A Polgármesteri Hivatal gazdasági vezetője eleget tett tárgyévben esedékes továbbképzési kötelezettségének a belső kontrollok témakörében.

igen-nem

Kelt: 2023.02.27.



B) Az A) pontban meghatározott nyilatkozatot az alábbiak miatt nem áll módomban megtenni:
Kelt:

P. H.

.....
aláírás

1. melléklet a 370/2011. (XII. 31.) Korm. rendelethez

NYILATKOZAT

A) Alulírott Lendvay-Kiss Anita, a Gyáli Liliom Óvoda költségvetési szerv vezetője jogi felelősségem tudatában kijelentem, hogy az előírásoknak megfelelően 2022. évben az általam vezetett költségvetési szervnél gondoskodtam

- a belső kontrollrendszer kialakításáról, valamint szabályszerű, eredményes, gazdaságos és hatékony működéséről,
- olyan szervezeti kultúra kialakításáról, amely biztosítja az elkötelezettséget a szervezeti célok és értékek iránt, valamint alkalmas az integritás érvényesítésének biztosítására,
- a költségvetési szerv vagyongazdálkodásába, használatába adott vagyon rendeltetészerű használatáról, az alapító okiratban megjelölt tevékenységek jogszabályban meghatározott követelményeknek megfelelő ellátásáról,
- a rendelkezésre álló előirányzatok célnak megfelelő felhasználásáról,
- a költségvetési szerv tevékenységében a hatékonyság, eredményesség és a gazdaságosság követelményeinek érvényesítéséről,
- a tervezési, beszámolási, információszolgáltatási kötelezettségek teljesítéséről, azok teljességéről és hitelességéről,
- a gazdálkodási lehetőségek és a kötelezettségek összhangjáról,
- az intézményi számviteli rendről,
- olyan rendszer bevezetéséről, amely megfelelő bizonyosságot nyújt az eljárások jogszerűségére és szabályszerűségére vonatkozóan, biztosítja az elszámoltathatóságot, továbbá megfelel a hazai és közösségi szabályoknak,
- arról, hogy a vezetők a szervezet minden szintjén tisztában legyenek a kitűzött célokkal és az azok elérését segítő eszközökkel annak érdekében, hogy végre tudják hajtani a meghatározott feladatokat és értékelni tudják az elért eredményeket. E tevékenységről a vezetői beszámoltatás rendszerén keresztül folyamatos információval rendelkezem, a tevékenységet folyamatosan értékeltem.

A vonatkozó jogszabályok belső kontrollrendszerre vonatkozó előírásainak az alábbiak szerint tettem eleget:

Kontrollkörnyezet:

A Szervezeti és Működési Szabályzat és a munkaköri leírások egyértelműen szabályozzák a felelősségi, hatásköri viszonyokat és a feladatokat. A szervezet minden szintjén meghatározottak az etikai elvárások, átlátható a humán erőforrás-kezelés. A beszámolás évében rendelkezésre álltak a jogszabályok alapján kötelezően elkészítendő szabályzatok, ezek felülvizsgálata folyamatosan zajlik.

Integrált kockázatkezelési rendszer:

A kockázatkezelési rendszer egyes elemeinek kialakítása, szabályozása és működése biztosított volt. A szabályzat tartalmazza a szervezet tevékenységével kapcsolatos kockázati tényezőket, a felelősöket, az egyes kockázatokkal kapcsolatban szükséges intézkedéseket. A szervezeti egységek vezetői felmérik az adott szervezeti egységre vonatkozó kockázatokat, amely alapján meghatározásra kerülnek az újabb kontroll beavatkozási pontok.

Kontrolltevékenységek:

A működéshez, ezen belül az egyes folyamatokhoz kapcsolódó engedélyezési, végrehajtási, rögzítési, pénzügyi teljesítési tevékenységek, eljárások szabályozott formában működnek.

A kontrolltevékenységek működése a szabályozottság szintjén biztosított a költségvetési szervek belső kontrollrendszeréről és belső ellenőrzéséről szóló 370/2011. (XII.31.) Korm. rendeletben meghatározott területeken: költségvetési tervezés, kötelezettségvállalások, a szerződések, a kifizetések, a támogatásokkal való elszámolás, a pénzügyi kihatású döntések célszerűségi, gazdaságossági, hatékonysági és eredményességi szempontú megalapozottsága, a költségvetési

gazdálkodás előzetes és utólagos pénzügyi ellenőrzése, a pénzügyi döntések szabályszerűségi szempontból történő jóváhagyása, ellenjegyzése, a gazdasági események elszámolása kontrollja vonatkozásában.

A kontrolltevékenység a szervezeti hierarchia minden szintjén megjelenik, a belső szabályzatok és a munkaköri leírások alapján működik.

Információs és kommunikációs rendszer:

A kapcsolattartás és beszámoltatás a rendszeres személyes konzultációk információáramlásai által biztosítottak, hogy a megfelelő információk a megfelelő időben eljussanak az illetékes szervezethez, szervezeti egységhez, illetve személyhez.

Elegendet tettünk az információs önrendelkezési jogról és információszabadságról szóló 2011. évi CXII. törvényben foglalt előírásoknak.

Nyomon követési rendszer (monitoring):

A szervezeti és Működési Szabályzatban rögzítésre került a belső ellenőrzés szervezeti és funkcionális függetlensége, a belső ellenőrzés működtetése, függetlensége biztosított volt. A szervezeten belül a belső és külső ellenőrzések megállapításainak, javaslatainak hasznosítása folyamatosan megtörténik.

Kijelentem, hogy a benyújtott beszámolók a jogszabályi előírások szerint a valóságnak megfelelően, átláthatóan, teljeskörűen és pontosan tükrözik a szóban forgó pénzügyi évre vonatkozó kiadásokat és bevételeket.

Az általam vezetett költségvetési szerv gazdasági szervezettel nem rendelkezik, gazdálkodási feladatait a Polgármesteri Hivatal gazdasági szervezete látja el. A Polgármesteri Hivatal gazdasági vezetője elegendet tett tárgyévben esedékes továbbképzési kötelezettségének a belső kontrollok témakörében.

igen-nem

Kelt: 2023.02.27.

aláírás

B) Az A) pontban meghatározott nyilatkozatot az alábbiak miatt nem áll módomban megtenni:
Kelt:

P. H.

.....
aláírás

1. melléklet a 370/2011. (XII. 31.) Korm. rendelethez

NYILATKOZAT

A) Alulírott Karap Erzsébet, a Gyáli Tátika Óvoda költségvetési szerv vezetője jogi felelősségem tudatában kijelentem, hogy az előírásoknak megfelelően 2022. évben az általam vezetett költségvetési szervnél gondoskodtam

- a belső kontrollrendszer kialakításáról, valamint szabályszerű, eredményes, gazdaságos és hatékony működéséről,
- olyan szervezeti kultúra kialakításáról, amely biztosítja az elkötelezettséget a szervezeti célok és értékek iránt, valamint alkalmas az integritás érvényesítésének biztosítására,
- a költségvetési szerv vagyongazdálkodására, használatába adott vagyon rendeltetészerű használatáról, az alapító okiratban megjelölt tevékenységek jogszabályban meghatározott követelményeknek megfelelő ellátásáról,
- a rendelkezésre álló előirányzatok célnak megfelelő felhasználásáról,
- a költségvetési szerv tevékenységében a hatékonyság, eredményesség és a gazdaságosság követelményeinek érvényesítéséről,
- a tervezési, beszámolási, információszolgáltatási kötelezettségek teljesítéséről, azok teljességéről és hitelességéről,
- a gazdálkodási lehetőségek és a kötelezettségek összhangjáról,
- az intézményi számviteli rendről,
- olyan rendszer bevezetéséről, amely megfelelő bizonyosságot nyújt az eljárások jogszerűségére és szabályszerűségére vonatkozóan, biztosítja az elszámoltathatóságot, továbbá megfelel a hazai és közösségi szabályoknak,
- arról, hogy a vezetők a szervezet minden szintjén tisztában legyenek a kitűzött célokkal és az azok elérését segítő eszközökkel annak érdekében, hogy végre tudják hajtani a meghatározott feladatokat és értékelni tudják az elért eredményeket. E tevékenységről a vezetői beszámolatok rendszerén keresztül folyamatos információval rendelkezem, a tevékenységet folyamatosan értékeltem.

A vonatkozó jogszabályok belső kontrollrendszerre vonatkozó előírásainak az alábbiak szerint tettem eleget:

Kontrollkörnyezet:

A Szervezeti és Működési Szabályzat és a munkaköri leírások egyértelműen szabályozzák a felelősségi, hatásköri viszonyokat és a feladatokat. A szervezet minden szintjén meghatározottak az etikai elvárások, átlátható a humánerőforrás-kezelés. A beszámolás évében rendelkezésre álltak a jogszabályok alapján kötelezően elkészítendő szabályzatok, ezek felülvizsgálata folyamatosan zajlik.

Integrált kockázatkezelési rendszer:

A kockázatkezelési rendszer egyes elemeinek kialakítása, szabályozása és működése biztosított volt. A szabályzat tartalmazza a szervezet tevékenységével kapcsolatos kockázati tényezőket, a felelősöket, az egyes kockázatokkal kapcsolatban szükséges intézkedéseket. A szervezeti egységek vezetői felmérik az adott szervezeti egységre vonatkozó kockázatokat, amely alapján meghatározásra kerülnek az újabb kontroll beavatkozási pontok.

Kontrolltevékenységek:

A működéshez, ezen belül az egyes folyamatokhoz kapcsolódó engedélyezési, végrehajtási, rögzítési, pénzügyi teljesítési tevékenységek, eljárások szabályozott formában működnek.

A kontrolltevékenységek működése a szabályozottság szintjén biztosított a költségvetési szervek belső kontrollrendszeréről és belső ellenőrzéséről szóló 370/2011. (XII.31.) Korm. rendeletben meghatározott területeken: költségvetési tervezés, kötelezettségvállalások, a szerződések, a kifizetések, a támogatásokkal való elszámolás, a pénzügyi kihatású döntések célszerűségi, gazdaságossági, hatékonysági és eredményességi szempontú megalapozottsága, a költségvetési

gazdálkodás előzetes és utólagos pénzügyi ellenőrzése, a pénzügyi döntések szabályszerűségi szempontból történő jóváhagyása, ellenjegyzése, a gazdasági események elszámolása kontrollja vonatkozásában.

A kontrolltevékenység a szervezeti hierarchia minden szintjén megjelenik, a belső szabályzatok és a munkaköri leírások alapján működik.

Információs és kommunikációs rendszer:

A kapcsolattartás és beszámoltatás a rendszeres személyes konzultációk információáramlásai által biztosítottak, hogy a megfelelő információk a megfelelő időben eljussanak az illetékes szervezethez, szervezeti egységhez, illetve személyhez.

Eleget tettünk az információs önrendelkezési jogról és információszabadságról szóló 2011. évi CXII. törvényben foglalt előírásoknak.

Nyomon követési rendszer (monitoring):

A szervezeti és Működési Szabályzatban rögzítésre került a belső ellenőrzés szervezeti és funkcionális függetlensége, a belső ellenőrzés működtetése, függetlensége biztosított volt. A szervezeten belül a belső és külső ellenőrzések megállapításainak, javaslatainak hasznosítása folyamatosan megtörténik.

Kijelentem, hogy a benyújtott beszámolók a jogszabályi előírások szerint a valóságnak megfelelően, átláthatóan, teljeskörűen és pontosan tükrözik a szóban forgó pénzügyi évre vonatkozó kiadásokat és bevételeket.

Az általam vezetett költségvetési szerv gazdasági szervezettel nem rendelkezik, gazdálkodási feladatait a Polgármesteri Hivatal gazdasági szervezete látja el. A Polgármesteri Hivatal gazdasági vezetője eleget tett tárgyévben esedékes továbbképzési kötelezettségének a belső kontrollok témakörében.

igen-nem

Kelt: 2023.02.27.



B) Az A) pontban meghatározott nyilatkozatot az alábbiak miatt nem áll módomban megtenni:

Kelt:

P. H.

.....
aláírás

1. melléklet a 370/2011. (XII. 31.) Korm. rendelethez

NYILATKOZAT

A) Alulírott Tofalviné Szabó Anikó a Gyáli Tulipán Óvoda költségvetési szerv vezetője jogi felelősségem tudatában kijelentem, hogy az előírásoknak megfelelően 2022. évben az általam vezetett költségvetési szervnél gondoskodtam

- a belső kontrollrendszer kialakításáról, valamint szabályszerű, eredményes, gazdaságos és hatékony működéséről,
- olyan szervezeti kultúra kialakításáról, amely biztosítja az elkötelezettséget a szervezeti célok és értékek iránt, valamint alkalmas az integritás érvényesítésének biztosítására,
- a költségvetési szerv vagyongazdálkodásába, használatába adott vagyon rendeltetészerű használatáról, az alapító okiratban megjelölt tevékenységek jogszabályban meghatározott követelményeknek megfelelő ellátásáról,
- a rendelkezésre álló előirányzatok célnak megfelelő felhasználásáról,
- a költségvetési szerv tevékenységében a hatékonyság, eredményesség és a gazdaságosság követelményeinek érvényesítéséről,
- a tervezési, beszámolási, információszolgáltatási kötelezettségek teljesítéséről, azok teljességéről és hitelességéről,
- a gazdálkodási lehetőségek és a kötelezettségek összhangjáról,
- az intézményi számviteli rendről,
- olyan rendszer bevezetéséről, amely megfelelő bizonyosságot nyújt az eljárások jogszerűségére és szabályszerűségére vonatkozóan, biztosítja az elszámoltathatóságot, továbbá megfelel a hazai és közösségi szabályoknak,
- arról, hogy a vezetők a szervezet minden szintjén tisztában legyenek a kitűzött célokkal és az azok elérését segítő eszközökkel annak érdekében, hogy végre tudják hajtani a meghatározott feladatokat és értékelni tudják az elért eredményeket. E tevékenységről a vezetői beszámoltatás rendszerén keresztül folyamatos információval rendelkezem, a tevékenységet folyamatosan értékeltem.

A vonatkozó jogszabályok belső kontrollrendszerre vonatkozó előírásainak az alábbiak szerint tettem eleget:

Kontrollkörnyezet:

A Szervezeti és Működési Szabályzat és a munkaköri leírások egyértelműen szabályozzák a felelősségi, hatásköri viszonyokat és a feladatokat. A szervezet minden szintjén meghatározottak az etikai elvárások, átlátható a humánerőforrás-kezelés. A beszámolás évében rendelkezésre álltak a jogszabályok alapján kötelezően elkészítendő szabályzatok, ezek felülvizsgálata folyamatosan zajlik.

Integrált kockázatkezelési rendszer:

A kockázatkezelési rendszer egyes elemeinek kialakítása, szabályozása és működése biztosított volt. A szabályzat tartalmazza a szervezet tevékenységével kapcsolatos kockázati tényezőket, a felelősöket, az egyes kockázatokkal kapcsolatban szükséges intézkedéseket. A szervezeti egységek vezetői felméri az adott szervezeti egységre vonatkozó kockázatokat, amely alapján meghatározásra kerülnek az újabb kontroll beavatkozási pontok.

Kontrolltevékenységek:

A működéshez, ezen belül az egyes folyamatokhoz kapcsolódó engedélyezési, végrehajtási, rögzítési, pénzügyi teljesítési tevékenységek, eljárások szabályozott formában működnek.

A kontrolltevékenységek működése a szabályozottság szintjén biztosított a költségvetési szervek belső kontrollrendszeréről és belső ellenőrzéséről szóló 370/2011. (XII.31.) Korm. rendeletben meghatározott területeken: költségvetési tervezés, kötelezettségvállalások, a szerződések, a kifizetések, a támogatásokkal való elszámolás, a pénzügyi kihatású döntések célszerűségi, gazdaságossági, hatékonysági és eredményességi szempontú megalapozottsága, a költségvetési

gazdálkodás előzetes és utólagos pénzügyi ellenőrzése, a pénzügyi döntések szabályszerűségi szempontból történő jóváhagyása, ellenjegyzése, a gazdasági események elszámolása kontrollja vonatkozásában.

A kontrolltevékenység a szervezeti hierarchia minden szintjén megjelenik, a belső szabályzatok és a munkaköri leírások alapján működik.

Információs és kommunikációs rendszer:

A kapcsolattartás és beszámoltatás a rendszeres személyes konzultációk információáramlásai által biztosítottak, hogy a megfelelő információk a megfelelő időben eljussanak az illetékes szervezethez, szervezeti egységhez, illetve személyhez.

Eleget tettünk az információs önrendelkezési jogról és információszabadságról szóló 2011. évi CXII. törvényben foglalt előírásoknak.

Nyomon követési rendszer (monitoring):

A szervezeti és Működési Szabályzatban rögzítésre került a belső ellenőrzés szervezeti és funkcionális függetlensége, a belső ellenőrzés működtetése, függetlensége biztosított volt. A szervezeten belül a belső és külső ellenőrzések megállapításainak, javaslatainak hasznosítása folyamatosan megtörténik.

Kijelentem, hogy a benyújtott beszámolók a jogszabályi előírások szerint a valóságnak megfelelően, átláthatóan, teljeskörűen és pontosan tükrözik a szóban forgó pénzügyi évre vonatkozó kiadásokat és bevételeket.

Az általam vezetett költségvetési szerv gazdasági szervezettel nem rendelkezik, gazdálkodási feladatait a Polgármesteri Hivatal gazdasági szervezete látja el. A Polgármesteri Hivatal gazdasági vezetője eleget tett tárgyévben esedékes továbbképzési kötelezettségének a belső kontrollok témakörében.

igen-nem

Kelt: 2023.02.27.



B) Az A) pontban meghatározott nyilatkozatot az alábbiak miatt nem áll módomban megtenni:

Kelt:

P. H.

.....
aláírás

1. melléklet a 370/2011. (XII. 31.) Korm. rendelethez

NYILATKOZAT

A) Alulírott **Dr. Szécsényi – Nagy Balázs** a Városi Egészségügyi Központ költségvetési szerv vezetője jogi felelősségem tudatában kijelentem, hogy az előírásoknak megfelelően 2022. évben az általam vezetett költségvetési szervnél gondoskodtam

- a belső kontrollrendszer kialakításáról, valamint szabályszerű, eredményes, gazdaságos és hatékony működéséről,

- olyan szervezeti kultúra kialakításáról, amely biztosítja az elkötelezettséget a szervezeti célok és értékek iránt, valamint alkalmas az integritás érvényesítésének biztosítására,

- a költségvetési szerv vagyonekezelésébe, használatába adott vagyon rendeltetésszerű használatáról, az alapító okiratban megjelölt tevékenységek jogszabályban meghatározott követelményeknek megfelelő ellátásáról,

- a rendelkezésre álló előirányzatok célnak megfelelő felhasználásáról,

- a költségvetési szerv tevékenységében a hatékonyság, eredményesség és a gazdaságosság követelményeinek érvényesítéséről,

- a tervezési, beszámolási, információszolgáltatási kötelezettségek teljesítéséről, azok teljességéről és hitelességéről,

- a gazdálkodási lehetőségek és a kötelezettségek összhangjáról,

- az intézményi számviteli rendről,

- olyan rendszer bevezetéséről, amely megfelelő bizonyosságot nyújt az eljárások jogszerűségére és szabályszerűségére vonatkozóan, biztosítja az elszámoltathatóságot, továbbá megfelel a hazai és közösségi szabályoknak,

- arról, hogy a vezetők a szervezet minden szintjén tisztában legyenek a kitűzött célokkal és az azok elérését segítő eszközökkel annak érdekében, hogy végre tudják hajtani a meghatározott feladatokat és értékelni tudják az elért eredményeket. E tevékenységről a vezetői beszámoltatás rendszerén keresztül folyamatos információval rendelkeztem, a tevékenységet folyamatosan értékeltem.

A vonatkozó jogszabályok belső kontrollrendszerre vonatkozó előírásainak az alábbiak szerint tettem eleget:

Kontrollkörnyezet:

A Szervezeti és Működési Szabályzat és a munkaköri leírások egyértelműen szabályozzák a felelősségi, hatásköri viszonyokat és a feladatokat. A szervezet minden szintjén meghatározottak az etikai elvárások, átlátható a humán erőforrás-kezelés. A beszámolás évében rendelkezésre álltak a jogszabályok alapján kötelezően elkészítendő szabályzatok, ezek felülvizsgálata folyamatosan zajlik.

Integrált kockázatkezelési rendszer:

A kockázatkezelési rendszer egyes elemeinek kialakítása, szabályozása és működése biztosított volt. A szabályzat tartalmazza a szervezet tevékenységével kapcsolatos kockázati tényezőket, a felelősöket, az egyes kockázatokkal kapcsolatban szükséges intézkedéseket. A szervezeti egységek vezetői felmérik az adott szervezeti egységre vonatkozó kockázatokat, amely alapján meghatározásra kerülnek az újabb kontroll beavatkozási pontok.

Kontrolltevékenységek:

A működéshez, ezen belül az egyes folyamatokhoz kapcsolódó engedélyezési, végrehajtási, rögzítési, pénzügyi teljesítési tevékenységek, eljárások szabályozott formában működnek.

A kontrolltevékenységek működése a szabályozottság szintjén biztosított a költségvetési szervek belső kontrollrendszeréről és belső ellenőrzéséről szóló 370/2011. (XII.31.) Korm. rendeletben meghatározott területeken: költségvetési tervezés, kötelezettségvállalások, a szerződések, a kifizetések, a támogatásokkal való elszámolás, a pénzügyi kihatású döntések célszerűségi, gazdaságossági, hatékonysági és eredményességi szempontú megalapozottsága, a költségvetési

gazdálkodás előzetes és utólagos pénzügyi ellenőrzése, a pénzügyi döntések szabályszerűségi szempontból történő jóváhagyása, ellenjegyzése, a gazdasági események elszámolása kontrollja vonatkozásában.

A kontrolltevékenység a szervezeti hierarchia minden szintjén megjelenik, a belső szabályzatok és a munkaköri leírások alapján működik.

Információs és kommunikációs rendszer:

A kapcsolattartás és beszámoltatás a rendszeres személyes konzultációk információáramlásai által biztosítottak, hogy a megfelelő információk a megfelelő időben eljussanak az illetékes szervezethez, szervezeti egységhez, illetve személyhez.

Eleget tettünk az információs önrendelkezési jogról és információszabadságról szóló 2011. évi CXII. törvényben foglalt előírásoknak.

Nyomon követési rendszer (monitoring):

A szervezeti és Működési Szabályzatban rögzítésre került a belső ellenőrzés szervezeti és funkcionális függetlensége, a belső ellenőrzés működtetése, függetlensége biztosított volt. A szervezeten belül a belső és külső ellenőrzések megállapításainak, javaslatainak hasznosítása folyamatosan megtörténik.

Kijelentem, hogy a benyújtott beszámolók a jogszabályi előírások szerint a valóságnak megfelelően, átláthatóan, teljeskörűen és pontosan tükrözik a szóban forgó pénzügyi évre vonatkozó kiadásokat és bevételeket.

Az általam vezetett költségvetési szerv gazdasági szervezettel nem rendelkezik, gazdálkodási feladatait a Polgármesteri Hivatal gazdasági szervezete látja el. A Polgármesteri Hivatal gazdasági vezetője eleget tett tárgyévben esedékes továbbképzési kötelezettségének a belső kontrollok témakörében.

igen-nem

Kelt: 2023.02.27.

P. H. 
.....
aláírás 

B) Az A) pontban meghatározott nyilatkozatot az alábbiak miatt nem áll módomban megtenni:
Kelt:

P. H.
.....
aláírás

1. melléklet a 370/2011. (XII. 31.) Korm. rendelethez

NYILATKOZAT

A) Alulírott **Bretus Imre**, az Arany János Községi Ház és Városi Könyvtár költségvetési szerv vezetője jogi felelősségem tudatában kijelentem, hogy az előírásoknak megfelelően 2022. évben az általam vezetett költségvetési szervnél gondoskodtam

- a belső kontrollrendszer kialakításáról, valamint szabályszerű, eredményes, gazdaságos és hatékony működéséről,

- olyan szervezeti kultúra kialakításáról, amely biztosítja az elkötelezettséget a szervezeti célok és értékek iránt, valamint alkalmas az integritás érvényesítésének biztosítására,

- a költségvetési szerv vagyongazdálkodásába, használatába adott vagyon rendeltetészerű használatáról, az alapító okiratban megjelölt tevékenységek jogszabályban meghatározott követelményeknek megfelelő ellátásáról,

- a rendelkezésre álló előirányzatok célnak megfelelő felhasználásáról,

- a költségvetési szerv tevékenységében a hatékonyság, eredményesség és a gazdaságosság követelményeinek érvényesítéséről,

- a tervezési, beszámolási, információszolgáltatási kötelezettségek teljesítéséről, azok teljességéről és hitelességéről,

- a gazdálkodási lehetőségek és a kötelezettségek összhangjáról,

- az intézményi számviteli rendről,

- olyan rendszer bevezetéséről, amely megfelelő bizonyosságot nyújt az eljárások jogszerűségére és szabályszerűségére vonatkozóan, biztosítja az elszámoltathatóságot, továbbá megfelel a hazai és közösségi szabályoknak,

- arról, hogy a vezetők a szervezet minden szintjén tisztában legyenek a kitűzött célokkal és az azok elérését segítő eszközökkel annak érdekében, hogy végre tudják hajtani a meghatározott feladatokat és értékelní tudják az elért eredményeket. E tevékenységről a vezetői beszámoltatás rendszerén keresztül folyamatos információval rendelkeztem, a tevékenységet folyamatosan értékeltém.

A vonatkozó jogszabályok belső kontrollrendszerre vonatkozó előírásainak az alábbiak szerint tettem eleget:

Kontrollkörnyezet:

A Szervezeti és Működési Szabályzat és a munkaköri leírások egyértelműen szabályozzák a felelősségi, hatásköri viszonyokat és a feladatokat. A szervezet minden szintjén meghatározottak az etikai elvárások, átlátható a humánerőforrás-kezelés. A beszámolás évében rendelkezésre álltak a jogszabályok alapján kötelezően elkészítendő szabályzatok, ezek felülvizsgálata folyamatosan zajlik.

Integrált kockázatkezelési rendszer:

A kockázatkezelési rendszer egyes elemeinek kialakítása, szabályozása és működése biztosított volt. A szabályzat tartalmazza a szervezet tevékenységével kapcsolatos kockázati tényezőket, a felelősöket, az egyes kockázatokkal kapcsolatban szükséges intézkedéseket. A szervezeti egységek vezetői felméri az adott szervezeti egységre vonatkozó kockázatokat, amely alapján meghatározásra kerülnek az újabb kontroll beavatkozási pontok.

Kontrolltevékenységek:

A működéshez, ezen belül az egyes folyamatokhoz kapcsolódó engedélyezési, végrehajtási, rögzítési, pénzügyi teljesítési tevékenységek, eljárások szabályozott formában működnek.

A kontrolltevékenységek működése a szabályozottság szintjén biztosított a költségvetési szervek belső kontrollrendszeréről és belső ellenőrzéséről szóló 370/2011. (XII.31.) Korm. rendeletben meghatározott területeken: költségvetési tervezés, kötelezettségvállalások, a szerződések, a kifizetések, a támogatásokkal való elszámolás, a pénzügyi kihatású döntések célszerűségi, gazdaságossági, hatékonysági és eredményességi szempontú megalapozottsága, a költségvetési

gazdálkodás előzetes és utólagos pénzügyi ellenőrzése, a pénzügyi döntések szabályszerűségi szempontból történő jóváhagyása, ellenjegyzése, a gazdasági események elszámolása kontrollja vonatkozásában.

A kontrolltevékenység a szervezeti hierarchia minden szintjén megjelenik, a belső szabályzatok és a munkaköri leírások alapján működik.

Információs és kommunikációs rendszer:

A kapcsolattartás és beszámoltatás a rendszeres személyes konzultációk információáramlásai által biztosítottak, hogy a megfelelő információk a megfelelő időben eljussanak az illetékes szervezethez, szervezeti egységhez, illetve személyhez.

Eleget tettünk az információs önrendelkezési jogról és információszabadságról szóló 2011. évi CXII. törvényben foglalt előírásoknak.

Nyomon követési rendszer (monitoring):

A szervezeti és Működési Szabályzatban rögzítésre került a belső ellenőrzés szervezeti és funkcionális függetlensége, a belső ellenőrzés működtetése, függetlensége biztosított volt. A szervezeten belül a belső és külső ellenőrzések megállapításainak, javaslatainak hasznosítása folyamatosan megtörténik.

Kijelentem, hogy a benyújtott beszámolók a jogszabályi előírások szerint a valóságnak megfelelően, átláthatóan, teljeskörűen és pontosan tükrözik a szóban forgó pénzügyi évre vonatkozó kiadásokat és bevételeket.

Az általam vezetett költségvetési szerv gazdasági szervezettel nem rendelkezik, gazdálkodási feladatait a Polgármesteri Hivatal gazdasági szervezete látja el. A Polgármesteri Hivatal gazdasági vezetője eleget tett tárgyévben esedékes továbbképzési kötelezettségének a belső kontrollok témakörében.

igen-nem

Kelt: 2023.02.27.

P. H.

.....
aláírás



B) Az A) pontban meghatározott nyilatkozatot az alábbiak miatt nem áll módomban megtenni:
Kelt:

P. H.

.....
aláírás

1. melléklet a 370/2011. (XII. 31.) Korm. rendelethez

NYILATKOZAT

A) Alulírott **Losoncziné Szabó Judit** a Gyáli Bóbita Bölcsőde költségvetési szerv vezetője jogi felelősségem tudatában kijelentem, hogy az előírásoknak megfelelően 2022. évben az általam vezetett költségvetési szervnél gondoskodtam

- a belső kontrollrendszer kialakításáról, valamint szabályszerű, eredményes, gazdaságos és hatékony működéséről,

- olyan szervezeti kultúra kialakításáról, amely biztosítja az elkötelezettséget a szervezeti célok és értékek iránt, valamint alkalmas az integritás érvényesítésének biztosítására,

- a költségvetési szerv vagyonekezelésébe, használatába adott vagyon rendeltetészerű használatáról, az alapító okiratban megjelölt tevékenységek jogszabályban meghatározott követelményeknek megfelelő ellátásáról,

- a rendelkezésre álló előirányzatok célnak megfelelő felhasználásáról,

- a költségvetési szerv tevékenységében a hatékonyság, eredményesség és a gazdaságosság követelményeinek érvényesítéséről,

- a tervezési, beszámolási, információszolgáltatási kötelezettségek teljesítéséről, azok teljességéről és hitelességéről,

- a gazdálkodási lehetőségek és a kötelezettségek összhangjáról,

- az intézményi számviteli rendről,

- olyan rendszer bevezetéséről, amely megfelelő bizonyosságot nyújt az eljárások jogszerűségére és szabályszerűségére vonatkozóan, biztosítja az elszámoltathatóságot, továbbá megfelel a hazai és közösségi szabályoknak,

- arról, hogy a vezetők a szervezet minden szintjén tisztában legyenek a kitűzött célokkal és az azok elérését segítő eszközökkel annak érdekében, hogy végre tudják hajtani a meghatározott feladatokat és értékelni tudják az elért eredményeket. E tevékenységről a vezetői beszámoltatás rendszerén keresztül folyamatos információval rendelkeztem, a tevékenységet folyamatosan értékeltem.

A vonatkozó jogszabályok belső kontrollrendszerre vonatkozó előírásainak az alábbiak szerint tettem eleget:

Kontrollkörnyezet:

A Szervezeti és Működési Szabályzat és a munkaköri leírások egyértelműen szabályozzák a felelősségi, hatásköri viszonyokat és a feladatokat. A szervezet minden szintjén meghatározottak az etikai elvárások, átlátható a humánerőforrás-kezelés. A beszámolás évében rendelkezésre álltak a jogszabályok alapján kötelezően elkészítendő szabályzatok, ezek felülvizsgálata folyamatosan zajlik.

Integrált kockázatkezelési rendszer:

A kockázatkezelési rendszer egyes elemeinek kialakítása, szabályozása és működése biztosított volt. A szabályzat tartalmazza a szervezet tevékenységével kapcsolatos kockázati tényezőket, a felelősöket, az egyes kockázatokkal kapcsolatban szükséges intézkedéseket. A szervezeti egységek vezetői felméri az adott szervezeti egységre vonatkozó kockázatokat, amely alapján meghatározásra kerülnek az újabb kontroll beavatkozási pontok.

Kontrolltevékenységek:

A működéshez, ezen belül az egyes folyamatokhoz kapcsolódó engedélyezési, végrehajtási, rögzítési, pénzügyi teljesítési tevékenységek, eljárások szabályozott formában működnek.

A kontrolltevékenységek működése a szabályozottság szintjén biztosított a költségvetési szervek belső kontrollrendszeréről és belső ellenőrzéséről szóló 370/2011. (XII.31.) Korm. rendeletben meghatározott területeken: költségvetési tervezés, kötelezettségvállalások, a szerződések, a kifizetések, a támogatásokkal való elszámolás, a pénzügyi kihatású döntések célszerűségi, gazdaságossági, hatékonysági és eredményességi szempontú megalapozottsága, a költségvetési

gazdálkodás előzetes és utólagos pénzügyi ellenőrzése, a pénzügyi döntések szabályszerűségi szempontból történő jóváhagyása, ellenjegyzése, a gazdasági események elszámolása kontrollja vonatkozásában.

A kontrolltevékenység a szervezeti hierarchia minden szintjén megjelenik, a belső szabályzatok és a munkaköri leírások alapján működik.

Információs és kommunikációs rendszer:

A kapcsolattartás és beszámoltatás a rendszeres személyes konzultációk információáramlásai által biztosítottak, hogy a megfelelő információk a megfelelő időben eljussanak az illetékes szervezethez, szervezeti egységhez, illetve személyhez.

Eleget tettünk az információs önrendelkezési jogról és információszabadságról szóló 2011. évi CXII. törvényben foglalt előírásoknak.

Nyomon követési rendszer (monitoring):

A szervezeti és Működési Szabályzatban rögzítésre került a belső ellenőrzés szervezeti és funkcionális függetlensége, a belső ellenőrzés működtetése, függetlensége biztosított volt. A szervezetten belül a belső és külső ellenőrzések megállapításainak, javaslatainak hasznosítása folyamatosan megtörténik.

Kijelentem, hogy a benyújtott beszámolók a jogszabályi előírások szerint a valóságnak megfelelően, átláthatóan, teljeskörűen és pontosan tükrözik a szóban forgó pénzügyi évre vonatkozó kiadásokat és bevételeket.

Az általam vezetett költségvetési szerv gazdasági szervezettel nem rendelkezik, gazdálkodási feladatait a Polgármesteri Hivatal gazdasági szervezete látja el. A Polgármesteri Hivatal gazdasági vezetője eleget tett tárgyévben esedékes továbbképzési kötelezettségének a belső kontrollok témakörében.

igen-nem

Kelt: 2023.02.27.

P. H.

.....
aláírás



B) Az A) pontban meghatározott nyilatkozatot az alábbiak miatt nem áll módomban megtenni:
Kelt:

P. H.

.....
aláírás

HITELESÍTÉSI ZÁRADÉK

Az eredeti papíralapú dokumentummal egyez hiteles másolat.

Iktatószám: K/9155-29/2022

Másolatkészít szervezet: Gyáli Polgármesteri Hivatal

Másolat hitelesítését végz személy: Rozgonyi Erik - rozgonyi.erik@gyal

Másolatkészítés id pontja: 2022.05.26. 15:09

Másolatkészít rendszer megnevezése: ASP IRAT Szakrendszer

Másolatkészít rendszer verziószáma: 21.1.0.24

Másolatkészítési szabályzat megnevezése: Gyáli Polgármesteri Hivatal 4/2019. számú szabályzata a másolatkészítés r...

Másolatkészítési szabályzat verziószáma: 1.0

Másolatkészítési rend elérhet sége: gyal.hu



Önkormányzati Pénzügyi Szabályszerűségi Ellenőrzési Főosztály
Budapesti és Pest Megyei I. Költségvetési Ellenőrzési Osztály

Iktatószám: ÖPSZEF/940-10/2022.
Ellenőrzés száma: 259./2020./UTÓ

ELLENŐRZÉSI JELENTÉS

Gyál Város Önkormányzata
és az általa irányított költségvetési szervek
2020. évi kincstári ellenőrzésének **utóellenőrzéséről**

TARTALOM

I.	AZ UTÓELLENŐRZÉSRE VONATKOZÓ ÁLTALÁNOS ADATOK.....	3
II.	VEZETŐI ÖSSZEFOGLALÓ	7
III/1.	ELLENŐRZÉSI MEGÁLLAPÍTÁSOK – ÖNKORMÁNYZAT	8
III/2.	ELLENŐRZÉSI MEGÁLLAPÍTÁSOK – HIVATAL	12
III/3.	ELLENŐRZÉSI MEGÁLLAPÍTÁSOK – VEK	17
III/4.	ELLENŐRZÉSI MEGÁLLAPÍTÁSOK – TÁTIKA ÓVODA.....	22
III/5.	ELLENŐRZÉSI MEGÁLLAPÍTÁSOK – BÖLCSŐDE	26
III/6.	ELLENŐRZÉSI MEGÁLLAPÍTÁSOK – TULIPÁN ÓVODA.....	30
III/7.	ELLENŐRZÉSI MEGÁLLAPÍTÁSOK – LILIOM ÓVODA.....	35
III/8.	ELLENŐRZÉSI MEGÁLLAPÍTÁSOK – KÖZÖSSÉGI HÁZ.....	41
IV.	BEFEJEZŐ RÉSZ	46
	ZÁRADÉK	47

I. AZ UTÓELLENŐRZÉSRE VONATKOZÓ ÁLTALÁNOS ADATOK

Ellenőrzött szerv és az általa irányított költségvetési szervek megnevezése:

Ellenőrzött szerv és az általa irányított költségvetési szervek megnevezése	PIR törzsszám
Gyál Város Önkormányzata	730370
Gyáli Polgármesteri Hivatal	391140
Városi Egészségügyi Központ	566368
Gyáli Tátika Óvoda	669128
Gyáli Bóbita Bölcsőde	685829
Gyáli Tulipán Óvoda	685852
Gyáli Liliom Óvoda	685863
Arany János Községi Ház és Városi Könyvtár	685885

A kincstári ellenőrzéssel érintett időszakban az ellenőrzött szerveknél hivatalban lévő, az ellenőrzött területekért felelős vezetők neve, beosztása:

Ellenőrzött szerv és az általa irányított költségvetési szervek megnevezése	A szerv gazdasági vezetője	A szerv vezetője	Megjegyzés
	Név / beosztás	Név / beosztás	
Gyál Város Önkormányzata	Mitku-Orosz Krisztina gazdasági vezető	Pápai Mihály polgármester	-
Gyáli Polgármesteri Hivatal	Mitku-Orosz Krisztina gazdasági vezető	Rozgonyi Erik jegyző	-
Városi Egészségügyi Központ	Mitku-Orosz Krisztina gazdasági vezető	Dr. Szécsényi-Nagy Balázs intézményvezető	-
Gyáli Tátika Óvoda	Mitku-Orosz Krisztina gazdasági vezető	Karap Erzsébet intézményvezető	-
Gyáli Bóbita Bölcsőde	Mitku-Orosz Krisztina gazdasági vezető	Losoncziné Szabó Judit intézményvezető	-
Gyáli Tulipán Óvoda	Mitku-Orosz Krisztina gazdasági vezető	Tofalviné Szabó Anikó intézményvezető	-
Gyáli Liliom Óvoda	Mitku-Orosz Krisztina gazdasági vezető	Lendvay-Kiss Anita intézményvezető	-
Arany János Községi Ház és Városi Könyvtár	Mitku-Orosz Krisztina gazdasági vezető	Bretus Imre intézményvezető	-

A vizsgálatot végezték:

Név	Feladat ellátásának kezdete	Feladat ellátásának vége	Megbízólevél iktatószáma
dr. Mack Ádám Hubertusz vizsgálatvezető	2022. 04. 14.	2022. 06. 30.	ÖPSZEF/940-1/2022.
Rendek Izabella ellenőr	2022. 04. 14.	2022. 06. 30.	ÖPSZEF/940-1/2022.

A jelentésben alkalmazott jogszabály rövidítések:

- Magyarország helyi önkormányzatairól szóló 2011. évi CLXXXIX. törvény (a továbbiakban: Mötv.),
- az államháztartásról szóló 2011. évi CXCV. törvény (a továbbiakban: Áht.),
- a számvitelről szóló 2000. évi C. törvény (a továbbiakban: Szt.),
- az információs önrendelkezési jogról és az információszabadságról szóló 2011. évi CXII. törvény (a továbbiakban: Info tv.),
- az államháztartásról szóló törvény végrehajtásáról szóló 368/2011. (XII. 31.) Korm. rendelet (a továbbiakban: Ávr.),
- a költségvetési szervek belső kontrollrendszeréről és belső ellenőrzéséről szóló 370/2011. (XII. 31.) Korm. rendelet (a továbbiakban: Bkr.),
- az államháztartás számviteléről szóló 4/2013. (I. 11.) Korm. rendelet (a továbbiakban: Áhsz.),
- az államháztartásban felmerülő egyes gyakoribb gazdasági események kötelező elszámolási módjáról szóló 38/2013. (IX. 19.) NGM rendelet (a továbbiakban: 38/2013. NGM rendelet),
- a kormányzati funkciók és államháztartási szakágazatok osztályozási rendjéről szóló 15/2019. (XII. 7.) PM rendelet (a továbbiakban: 15/2019. PM rendelet).

A jelentésben alkalmazott egyéb rövidítések:

- Gyál Város Önkormányzata (a továbbiakban: Önkormányzat),
- Gyáli Polgármesteri Hivatal (a továbbiakban: Hivatal),
- Városi Egészségügyi Központ (a továbbiakban: VEK),
- Gyáli Tátika Óvoda (a továbbiakban: Tátika Óvoda),
- Gyáli Bóbita Bölcsőde (a továbbiakban: Bölcsőde),
- Gyáli Tulipán Óvoda (a továbbiakban: Tulipán Óvoda),
- Gyál Liliom Óvoda (a továbbiakban: Liliom Óvoda),
- Arany János Közösségi Ház és Városi Könyvtár (a továbbiakban: Közösségi Ház),
- Gyál Város Önkormányzatának Képviselő-testülete (a továbbiakban: Képviselő-testület),
- Gyáli Polgármesteri Hivatal jegyzője (a továbbiakban: Jegyző)
- A kötelezettségvállalás, ellenjegyzés, teljesítés igazolása, érvényesítés, utalványozás gyakorlásának módjáról, eljárási és dokumentációs részletszabályairól, valamint az ezeket végző személyek kijelölésének rendjéről szóló szabályzat (a továbbiakban: Gazdálkodási szabályzat),

- az ellenőrzött időszakban hatályos Szervezeti és Működési Szabályzat (a továbbiakban: SZMSZ),
- Kincstári Ellenőrzések Portál (a továbbiakban: KEP)
- Magyar Államkincstár (a továbbiakban: Kincstár),
- a Szabályszerűségi pénzügyi ellenőrzés módszertana - helyi önkormányzatokra, nemzetiségi önkormányzatokra, társulásokra, fejlesztési tanácsokra és az általuk irányított költségvetési szervekre (a továbbiakban: Módszertan).

A kincstári ellenőrzés lefolytatására felhatalmazó jogszabályi hivatkozások:

- az Áht. 61. § (1)-(3) bekezdése, 68/B. §-a, 91. § (1) bekezdése, 107-108. §-ai;
- az Ávr. 115/A-115/F. §-ai, 167/M. § (1) és (3) bekezdései, 168-171. §-ai.

Ellenőrzés tárgya:

A 2020. éves költségvetési beszámolóval kapcsolatosan elkészített ÖPSZEF/20-7/2021. iktatószámú ellenőrzési jelentés megállapításaira, javaslataira készült intézkedési tervben foglaltak megvalósításának ellenőrzése.

Az utóellenőrzés célja: bizonyosságot szerezni az elfogadott intézkedések végrehajtásáról annak érdekében, hogy az Szt., az Áhsz. és a 38/2013. NGM rendelet és más jogszabályok előírásai érvényesüljenek az ellenőrzött szervezeteknél.

Utóellenőrzés típusa: Szabályszerűségi pénzügyi ellenőrzés

Az utóellenőrzéssel érintett időszak: a jóváhagyott éves ellenőrzési terv szerinti vizsgált év január 1-jétől a jóváhagyott éves ellenőrzési terv szerinti ellenőrzési év utolsó napjáig, azaz a vizsgált évet követő év június 30-áig terjedhet.

Az utóellenőrzés során alkalmazott ellenőrzési módszerek, és eljárások:

- Az intézkedési tervben foglaltak elvégzésének igazolására bemutatott dokumentumok megfelelőségének vizsgálata,
- a Módszertanban foglaltak alapján, alapbizonylatokon alapuló mintavételes eljárás adatbekérés útján,
- az ellenőrzési jelentésben foglaltak a fentiekben rögzített módszer alkalmazásával, a Kincstári Ellenőrzések Portálra 2022. május 6-ig feltöltött dokumentumok alapján kerültek megállapításra.

Értékelési módok:

- „határidőben megtörtént” a feladat, ha a teljesítés dokumentáltan, az intézkedési tervben előírt határidőben és tartalommal végrehajtásra került,
- „határidőn túl történt meg” a feladat, ha annak teljesítése az intézkedési tervben meghatározott módon, de az előírt határidőn túl került végrehajtásra,
- „részben történt meg” a feladat, ha teljeskörűen az intézkedési tervben előírt módon nem került végrehajtásra,
- „nem történt meg” a feladat, ha végrehajtására nem került sor vagy amennyiben a teljesítést nem dokumentálták,
- „okafogyottá vált” a feladat, amennyiben végrehajtására – meghatározott esemény bekövetkezése, továbbá külső körülmény (pl. jogszabályváltozás), a működést érintő feltétel

változása miatt – már nincs szükség, illetve lehetőség, és egyértelműen megállapítható, hogy az intézkedést szükségessé tevő körülmény a jövőben nem fordulhat elő,

- „nem időszerű” az a feladat, amelynek ellenőrzési időszakon belüli végrehajtására azért nem került sor, mert az intézkedés alapjául szolgáló esemény nem következett be, de annak jövőbeni előfordulása lehetséges.

Az ellenőrzött szervezet a rendelkezésre álló határidőn belül az ellenőrzési jelentéstervezetre nem tett észrevételt.

II. VEZETŐI ÖSSZEFOGLALÓ

A Kincstár a 2020. évi költségvetési évre vonatkozóan szabályszerűségi pénzügyi ellenőrzést végzett az Önkormányzatnál és az irányítása alá tartozó költségvetési szerveknél. Az ellenőrzést követően az Önkormányzat és az irányított költségvetési szervei elkészítették az intézkedési tervüket, amelyeket a Kincstár elfogadott.

A vizsgált szervezetek az intézkedési tervekben megjelölt határidőre megküldték az intézkedések végrehajtásáról szóló beszámolót, és ezzel az együttműködési kötelezettségüknek eleget tettek. A beszámoló ÖPSZEF/20-14/2021. iktatószámom került befogadásra.

A Kincstár a 2022. április 13. napján kelt levélben értesítette az Önkormányzatot az utóellenőrzés megkezdéséről. Az utóellenőrzéshez bekért dokumentumok vizsgálatát a Kincstár elektronikus rendszerébe 2022. május 6-ig feltöltött dokumentumok alapján végezte el az ellenőrzés. A 2020. éves terv alapján lefolytatott ellenőrzés által tett javaslatok és az arra készített intézkedési terv végrehajtását – az Ávr. 115/F. § (11) bekezdése alapján – jelen eljárás keretében, utóellenőrzés formájában vizsgáltuk meg.

Az intézkedési terv 88 feladatot jelölt meg. Az utóellenőrzés megállapította, hogy az Önkormányzat és irányított költségvetési szervei az intézkedési tervekben foglalt feladatokat határidőre elvégezték, további intézkedés nem szükséges.

A belső kontrollrendszer utóellenőrzésére vonatkozó megállapítások:

Az utóellenőrzés megállapította, hogy a belső kontrollrendszer hiányosságainak pótlásáról az Önkormányzat és az általa irányított költségvetési szervek intézkedtek, megfelelően ezzel az intézkedési terv végrehajtására vonatkozó előírásnak. A feladatok végrehajtása teljes körűen, és határidőre történt meg.

A könyvvizetési és adatszolgáltatási kötelezettség értékelésével kapcsolatos megállapítások:

Az utóellenőrzés megállapította, hogy a könyvvizetési és adatszolgáltatási hiányosságainak pótlásáról a Hivatal intézkedett, megfelelően ezzel az intézkedési terv végrehajtására vonatkozó előírásnak. A feladatok végrehajtása teljes körűen, és határidőre történt meg.

Az éves költségvetési beszámoló elkészítésével kapcsolatos megállapítások:–

Az Önkormányzatra és intézményeire vonatkozó értékelések és megállapítások részletezését a jelentés III./1. – III./8. fejezete tartalmazza.

III/1. ELLENŐRZÉSI MEGÁLLAPÍTÁSOK – ÖNKORMÁNYZAT

Ellenőrzött szerv megnevezése: Gyál Város Önkormányzata
Törzsszám: 730370

Az Önkormányzat intézkedési tervében foglalt feladatok végrehajtása teljes körűen és határidőben megtörtént.

Ssz.	Az intézkedési tervben vállalt feladat tartalma, határideje, felelős	Az intézkedési tervben vállalt feladat végrehajtása		További intézkedéshez javaslatok	Megjegyzés
		megtörtént/ nem történt meg/ részben történt meg/ okafogyottá vált/ nem időszerű	határidőre megtörtént/ határidőn túl megtörtént/ nem releváns		
1.1.	A Nek. tv. 80. § (2) bekezdésében előírt közigazgatási szerződés megkötése a Gyáli Román Nemzetiségi Önkormányzattal. Határidő: 2021. szeptember 30. Felelős: Rozgonyi Erik címzetes főjegyző, Pápai Mihály polgármester	megtörtént	határidőben megtörtént	-	
1.2.	Az Önköltségszámítási szabályzat kiegészítése az Ahsz. 50. § (3) bekezdésében előírt kalkulációval az Önkormányzat által nyújtott szolgáltatásokra vonatkozóan. Határidő: 2021. szeptember 30. Felelős: Diera Éva Pénzügyi és Adó Iroda vezető, Pápai Mihály polgármester	megtörtént	határidőben megtörtént	-	

Ssz.	Az intézkedési tervben vállalt feladat tartalma, határideje, felelős	Az intézkedési tervben vállalt feladat végrehajtása		További intézkedéshez javaslatok	Megjegyzés
		meg történt/ nem történt meg/ részben történt meg/ okafogyottá vált/ nem időszerű	határidőre meg történt/ határidőn túl meg történt/ nem releváns		
1.3.	<p>Az Eszközök és források értékelési szabályzatának kiegészítése az Áhsz. 50. § (2) bekezdés b) pontja szerint a kisösszegű követelések elkülönített nyilvántartásának módjával.</p> <p>Határidő: 2021. szeptember 30. Felelős: Diera Éva Pénzügyi és Adó Iroda vezető, Pápai Mihály polgármester</p>	meg történt	határidőben meg történt	-	
1.4.	<p>A Számlarend kiegészítése az Önkormányzat által használt kormányzati funkciók szerint alábontott nyilvántartási ellenszámlákkal, megfelelő az Áhsz. 51. § (2) bekezdés előírásának.</p> <p>Határidő: 2021. szeptember 30. Felelős: Diera Éva Pénzügyi és Adó Iroda vezető, Pápai Mihály polgármester</p>	meg történt	határidőben meg történt	-	
1.5.	<p>A Gazdálkodási szabályzat kiegészítése a javaslattételi, engedélyezési, jóváhagyási, kontroll és beszámoltatási eljárásokkal, felelősségi körökkel az Ávr. 13. § (4b) bekezdés előírása alapján.</p> <p>Határidő: 2021. szeptember 30. Felelős: Diera Éva Pénzügyi és Adó Iroda vezető, Pápai Mihály polgármester</p>	meg történt	határidőben meg történt	-	

Ssz.	Az intézkedési tervben vállalt feladat tartalma, határideje, felelős	Az intézkedési tervben vállalt feladat végrehajtása		További intézkedéshez javaslatok	Megjegyzés
		megtörtént/ nem történt meg/ részben történt meg/ okafogyottá vált/ nem időszerű	határidőre megtörtént/ határidőn túl megtörtént/ nem releváns		
1.6.	Az Ávr. 60. § (3) bekezdésében előírt nyilvántartás folyamatos, naprakész vezetése. Határidő: 2021. szeptember 30. Felelős: Diera Éva Pénzügyi és Adó Iroda vezető, Pápai Mihály polgármester	megtörtént	határidőben megtörtént	-	
1.7.	Az Ávr. 13. § (2) bekezdés e) pontjában előírt szabályzat elkészítése. Határidő: 2021. szeptember 30. Felelős: Diera Éva Pénzügyi és Adó Iroda vezető, Pápai Mihály polgármester	megtörtént	határidőben megtörtént	-	
1.8.	Az Integrált kockázatkezelési szabályzat aktualizálása a Bkr. 6. § (4) bekezdés, és a Bkr. 7. § előírásának megfelelően. Határidő: 2021. szeptember 30. Felelős: Pap Krisztina aljegyző, Pápai Mihály polgármester	megtörtént	határidőben megtörtént	-	

Ssz.	Az intézkedési tervben vállalt feladat tartalma, határideje, felelős	Az intézkedési tervben vállalt feladat végrehajtása		További intézkedéshez javaslatok	Megjegyzés
		megtörtént/ nem történt meg/ részben történt meg/ okafogyottá vált/ nem időszerű	határidőre megtörtént/ határidőn túl megtörtént/ nem releváns		
1.9.	A kötelezettségvállalás és a pénzügyi ellenjegyzés szabályszerű gyakorlása, megfelelve az Áht. 37. § (1) bekezdése és az Ávr. 55. § (2) bekezdés előírásának. Intézkedés annak érdekében, hogy kötelezettségvállalásra szabályszerű pénzügyi ellenjegyzést követően kerüljön sor, pénzügyileg csak a gazdasági vezető, vagy az általa kijelölt, a szervezet alkalmazásában álló személy végezzen. Figyelemfelhívó levél küldése az érintettek részére. Határidő: 2021. szeptember 30. Felelős: Pápai Mihály polgármester	megtörtént	határidőben megtörtént	-	
1.10.	Intézkedés annak érdekében, hogy az Ávr. 58. § (1) bekezdésében előírt ellenőrzési feladatokat az érvényesítő elvégezze, és kizárólag olyan személy végezzen érvényesítést, aki az Ávr. 55. § (2) és 58. § (4) bekezdései alapján erre jogosult. Figyelemfelhívó levél küldése az érintettek részére. Határidő: 2021. szeptember 30. Felelős: Pápai Mihály polgármester	megtörtént	határidőben megtörtént	-	

III/2. ELLENŐRZÉSI MEGÁLLAPÍTÁSOK – HIVATAL

Ellenőrzött szerv megnevezése: Gyáli Polgármesteri Hivatal
Törzsszám: 391140

A Hivatal intézkedési tervében foglalt feladatok végrehajtása teljes körűen és határidőben megtörtént.

Ssz.	Az intézkedési tervben vállalt feladat tartalma, határideje, felelős	Az intézkedési tervben vállalt feladat végrehajtása		További intézkedéshez javaslatok	Megjegyzés
		megtörtént/ nem történt meg/ részben történt meg/ okafogyottá vált/ nem időszerű	határidőre megtörtént/ határidőn túl megtörtént/ nem releváns		
1.	Belső kontrollrendszer értékelése alapján				
1.1.	Az Önköltségszámítási szabályzat kiegészítése az Áhsz. 50. § (3) bekezdésében előírt kalkulációval a Hivatal által nyújtott szolgáltatásokra vonatkozóan. Határidő: 2021. szeptember 30. Felelős: Diera Éva Pénzügyi és Adó Iroda vezető, Rozgonyi Erik címzetes főjegyző	megtörtént	határidőben megtörtént	-	
1.2.	Az Eszközök és források értékelési szabályzatának kiegészítése az Áhsz. 50. § (2) bekezdés b) pontja szerint a kisösszegű követelések elkülönített nyilvántartásának módjával. Határidő: 2021. szeptember 30. Felelős: Diera Éva Pénzügyi és Adó Iroda vezető, Rozgonyi Erik címzetes főjegyző	megtörtént	határidőben megtörtént	-	

Ssz.	Az intézkedési tervben vállalt feladat tartalma, határideje, felelős	Az intézkedési tervben vállalt feladat végrehajtása		További intézkedéshez javaslatok	Megjegyzés
		meg történt/ nem történt meg/ okafogyottá vált/ nem időszerű	határidőre meg történt/ határidőn túl meg történt/ nem releváns		
1.3.	<p>A Számlarend kiegészítése az Önkormányzat által használt kormányzati funkciók szerint alábontott nyilvántartási ellenszámlákkal, megfélelve az Áhsz. 51. § (2) bekezdés előírásának.</p> <p>Határidő: 2021. szeptember 30. Felelős: Diera Éva Pénzügyi és Adó Iroda vezető, Rozgonyi Erik címzetes főjegyző</p> <p>A Gazdálkodási szabályzat kiegészítése a javaslatfételi, engedélyezési, jóváhagyási, kontroll és beszámoltatási eljárásokkal, felelősségi körökkel az Ávr. 13. § (4b) bekezdés előírása alapján.</p> <p>Határidő: 2021. szeptember 30. Felelős: Diera Éva Pénzügyi és Adó Iroda vezető, Rozgonyi Erik címzetes főjegyző</p>	meg történt	határidőben meg történt	-	
1.4.	<p>Az Ávr. 60. § (3) bekezdésében előirt nyilvántartás folyamatos, naprakész vezetése.</p> <p>Határidő: 2021. szeptember 30. Felelős: Diera Éva Pénzügyi és Adó Iroda vezető, Rozgonyi Erik címzetes főjegyző</p>	meg történt	határidőben meg történt	-	
1.5.	<p>Az Ávr. 60. § (3) bekezdésében előirt nyilvántartás folyamatos, naprakész vezetése.</p> <p>Határidő: 2021. szeptember 30. Felelős: Diera Éva Pénzügyi és Adó Iroda vezető, Rozgonyi Erik címzetes főjegyző</p>	meg történt	határidőben meg történt	-	

Ssz.	Az intézkedési tervben vállalt feladat tartalma, határideje, felelős	Az intézkedési tervben vállalt feladat végrehajtása		További intézkedéshez javaslatok	Megjegyzés
		megtörtént/ nem történt meg/ részben történt meg/ okafogyottá vált/ nem időszerű	határidőre megtörtént/ határidőn túl megtörtént/ nem releváns		
1.6.	Az Ávr. 13. § (2) bekezdés e) pontjában előírt szabályzat elkészítése. Határidő: 2021. szeptember 30. Felelős: Diera Éva Pénzügyi és Adó Iroda vezető, Rozgonyi Erik címzetes főjegyző	megtörtént	határidőben megtörtént	-	
1.7.	A Kttv. 75. § (1) bekezdés d) pontjának érvényesülése érdekében a munkaköri leírások kiegészítése a végzettség, szakképzettség, tapasztalat és képességek követelményeivel. Határidő: 2021. szeptember 30. Felelős: Rozgonyi Erik címzetes főjegyző	megtörtént	határidőben megtörtént	-	
1.8.	Az Integrált kockázatkezelési szabályzat aktualizálása a Bkr. 6. § (4) bekezdés, és a Bkr. 7. § előírásának megfelelően. Határidő: 2021. szeptember 30. Felelős: Rozgonyi Erik címzetes főjegyző	megtörtént	határidőben megtörtént	-	

Ssz.	Az intézkedési tervben vállalt feladat tartalma, határideje, felelős	Az intézkedési tervben vállalt feladat végrehajtása		További intézkedéshez javaslatok	Megjegyzés
		megtörtént/ nem történt meg/ részben történt meg/ okafogyottá vált/ nem időszerű	határidőre megtörtént/ határidőn túl megtörtént/ nem releváns		
1.9.	A kötelezettségvállalás és a pénzügyi ellenjegyzés szabályszerű gyakorlása, megfelelve az Áht. 37. § (1) bekezdése és az Ávr. 55. § (2) bekezdés előírásának. Intézkedés annak érdekében, hogy kötelezettségvállalásra szabályszerű pénzügyi ellenjegyzést követően kerüljön sor, pénzügyileg csak a gazdasági vezető, vagy az általa kijelölt, a szervezet alkalmazásában álló személy végezzen. Figyelemfelhívó levél küldése az érintettek részére. Határidő: 2021. szeptember 30. Felelős: Rozgonyi Erik címzetes főjegyző	megtörtént	határidőben megtörtént	-	
1.10.	Intézkedés annak érdekében, hogy az Ávr. 58. § (1) bekezdésében előírt ellenőrzési feladatokat az érvényesítő elvégezze, és kizárólag olyan személy végezzen érvényesítést, aki az Ávr. 55. § (2) és 58. § (4) bekezdései alapján erre jogosult. Figyelemfelhívó levél küldése az érintettek részére. Határidő: 2021. szeptember 30. Felelős: Rozgonyi Erik címzetes főjegyző	megtörtént	határidőben megtörtént	-	

Ssz.	Az intézkedési tervben vállalt feladat tartalma, határideje, felelős	Az intézkedési tervben vállalt feladat végrehajtása		További intézkedéshez javaslatok	Megjegyzés
		megtörtént/ nem történt meg/ részben történt meg/ okafogyottá vált/ nem időszzerű	határidőre megtörtént/ határidőn túl megtörtént/ nem releváns		
2. A könyvvezetési és adatszolgáltatási kötelezettség értékelése alapján					
2.1.	<p>Az Ávt. 45. § (1) bekezdés és az Szt. 15. § (3) bekezdés érvényesülése érdekében a közüzemi díjak szerződéseinek aktualizálása a szolgáltató jelenlegi nevével.</p> <p>Határidő: 2021. szeptember 30.</p> <p>Felelős: Rozgonyi Erik címzetes főjegyző</p> <p>Intézkedés annak érdekében, hogy a Hivatal könyvvezetésében a 15/2019. PM rendelet 6. § (1) bekezdésének megfelelő kormányzati funkciók kerüljenek alkalmazásra. A 013350 számú kormányzati funkciót a Hivatal könyvvezetésében ne használják.</p> <p>Figyelemfelhívó levél küldése az érintettek részére.</p> <p>Határidő: 2021. szeptember 30.</p> <p>Felelős: Diera Éva Pénzügyi és Adó Iroda vezető</p>	megtörtént	határidőben megtörtént	–	
2.2.		megtörtént	határidőben megtörtént	–	

III/3. ELLENŐRZÉSI MEGÁLLAPÍTÁSOK – VEK

Ellenőrzött szerv megnevezése: Városi Egészségügyi Központ
Törzsszám: 566368

A VEK intézkedési tervében foglalt feladatok végrehajtása teljes körűen és határidőben megtörtént.

Ssz.	Az intézkedési tervben vállalt feladat tartalma, határideje, felelős	Az intézkedési tervben vállalt feladat végrehajtása		További intézkedéshez javaslatok	Megjegyzés
		megtörtént/ nem történt meg/ részben történt meg/ okafogyottá vált/ nem időszerű	határidőre megtörtént/ határidőn túl megtörtént/ nem releváns		
1.1.	Az Alapító okiratban feltüntetett, és a könyvelésben alkalmazott kormányzati funkciók egyszóségének biztosítása, megfelelve az Ávr. 5. § (1) bekezdés f) pontjának. Határidő: 2021. szeptember 30. Felelős: Szécsényi-Nagy Balázs intézményvezető	megtörtént	határidőben megtörtént	-	
1.2.	A VEK számviteli politikájának, és a Szt. 14. § (5) bekezdésében felsorolt szabályzatoknak az elkészítése, és az intézményvezető általi aláírása, megfelelve az Áhsz. 50. § (1) bekezdésének. Határidő: 2021. szeptember 30. Felelős: Diera Éva Pénzügyi és Adó Iroda vezető, Szécsényi-Nagy Balázs intézményvezető	megtörtént	határidőben megtörtént	-	

Ssz.	Az intézkedési tervben vállalt feladat tartalma, határideje, felelős	Az intézkedési tervben vállalt feladat végrehajtása		További intézkedéshez javaslatok	Megjegyzés
		megtörtént/ nem történt meg/ részben történt meg/ okafogyottá vált/ nem időszerű	határidőre megtörtént/ határidőn túl megtörtént/ nem releváns		
1.3.	<p>A kisösszegű követelések elkülönített nyilvántartási módjának eszközök és források értékelési szabályzatában történő meghatározása, megfelelv az Áhsz. 50. § (2) bekezdés b) pontjának.</p> <p>Határidő: 2021. szeptember 30.</p> <p>Felelős: Diera Éva Pénzügyi és Adó Iroda vezető, Szécsényi-Nagy Balázs intézményvezető</p>	<p>megtörtént</p>	<p>határidőben megtörtént</p>	-	
1.4.	<p>A Számlarend kiegészítése a VEK által használt kormányzati funkciók szerint alábontott nyilvántartási ellenszámlákkal, megfelelv az Áhsz. 51. § (2) bekezdés előírásának.</p> <p>Határidő: 2021. szeptember 30.</p> <p>Felelős: Diera Éva Pénzügyi és Adó Iroda vezető, Szécsényi-Nagy Balázs intézményvezető</p>	<p>megtörtént</p>	<p>határidőben megtörtént</p>	-	

Ssz.	Az intézkedési tervben vállalt feladat tartalma, határideje, felelős	Az intézkedési tervben vállalt feladat végrehajtása		További intézkedéshez javaslatok	Megjegyzés
		meg történt/ nem történt meg/ részben történt meg/ okafogyottá vált/ nem időszerű	határidőre meg történt/ határidőn túl meg történt/ nem releváns		
1.5.	A Gazdálkodási szabályzat kiegészítése a javaslattételi, engedélyezési, jóváhagyási, kontroll és beszámoltatási eljárásokkal, felelősségi körökkel az Ávr. 13. § (4b) bekezdés előírása alapján. Határidő: 2021. szeptember 30. Felelős: Diera Éva Pénzügyi és Adó Iroda vezető, Szécsényi-Nagy Balázs intézményvezető	meg történt	határidőben meg történt	-	
1.6.	Az Ávr. 60. § (3) bekezdésében előírt nyilvántartás folyamatos, naprakész vezetése. Határidő: 2021. szeptember 30. Felelős: Diera Éva Pénzügyi és Adó Iroda vezető, Szécsényi-Nagy Balázs intézményvezető	meg történt	határidőben meg történt	-	
1.7.	Az Ávr. 13. § (2) bekezdés b), c), d), e), g) és h) pontjaiban felsorolt szabályzatok elkészítése. Határidő: 2021. szeptember 30. Felelős: Diera Éva Pénzügyi és Adó Iroda vezető, Szécsényi-Nagy Balázs intézményvezető	meg történt	határidőben meg történt	-	

Ssz.	Az intézkedési tervben vállalt feladat tartalma, határideje, felelős	Az intézkedési tervben vállalt feladat végrehajtása		További intézkedéshez javaslatok	Megjegyzés
		meg történt/ nem történt meg/ részben történt meg/ okafogyottá vált/ nem időszerű	határidőre meg történt/ határidőn túl meg történt/ nem releváns		
1.8.	A VEK-re vonatkozó integritást sértő események kezelésének eljárásrendje elkészítése, megfelelő a Bkr. 6. § (4) bekezdés előírásának. Határidő: 2021. szeptember 30. Felelős: Diera Éva Pénzügyi és Adó Iroda vezető, Szécsényi-Nagy Balázs intézményvezető	meg történt	határidőben meg történt	-	
1.9.	A VEK-re vonatkozó integrált kockázatkezelési szabályzat elkészítése, megfelelő a Bkr. 6. § (4) bekezdés előírásának. Határidő: 2021. szeptember 30. Felelős: Diera Éva Pénzügyi és Adó Iroda vezető, Szécsényi-Nagy Balázs intézményvezető	meg történt	határidőben meg történt	-	
1.10.	A kötelezettségvállalás és a pénzügyi ellenjegyzés szabályszerű gyakorlása, megfelelő az Áht. 37. § (1) bekezdése és az Ávr. 55. § (2) bekezdés előírásának. Intézkedés annak érdekében, hogy kötelezettségvállalásra szabályszerű pénzügyi ellenjegyzést követően kerüljön sor, pénzügyileg csak a gazdasági vezető, vagy az általa kijelölt, a szervezet alkalmazásában álló személy végezzen.	meg történt	határidőben meg történt	-	

Ssz.	Az intézkedési tervben vállalt feladat tartalma, határideje, felelős	Az intézkedési tervben vállalt feladat végrehajtása		További intézkedéshez javaslatok	Megjegyzés
		meg történt/ nem történt meg/ részben történt meg/ okafogyottá vált/ nem időszerű	határidőre megtörtént/ határidőn túl megtörtént/ nem releváns		
	<p>Figyelemfelhívó levél küldése az érintettek részére. Határidő: 2021. szeptember 30. Felelős: Szécsényi-Nagy Balázs intézményvezető</p>				
1.11.	<p>Intézkedés annak érdekében, hogy az Ávr. 58. § (1) bekezdésében előírt ellenőrzési feladatokat az érvényesítő elvégezze, és kizárólag olyan személy végezzen érvényesítést, aki az Ávr. 55. § (2) és 58. § (4) bekezdései alapján erre jogosult. Figyelemfelhívó levél küldése az érintettek részére. Határidő: 2021. szeptember 30. Felelős: Szécsényi-Nagy Balázs intézményvezető</p>	<p>meg történt</p>	<p>határidőben megtörtént</p>	<p>–</p>	

III/4. ELLENŐRZÉSI MEGÁLLAPÍTÁSOK – TÁTICA ÓVODA

Ellenőrzött szerv megnevezése: Gyáli Tátika Óvoda
Törzsszám: 669128

A Gyáli Tátika Óvoda intézkedési tervében foglalt feladatok végrehajtása teljes körűen és határidőben megtörtént.

Ssz.	Az intézkedési tervben vállalt feladat tartalma, határideje, felelős	Az intézkedési tervben vállalt feladat végrehajtása		További intézkedéshez javaslatok	Megjegyzés
		megtörtént/ nem történt meg/ részben történt meg/ okafogyottá vált/ nem időszerű	határidőre megtörtént/ határidőn túl megtörtént/ nem releváns		
1.1.	A Gyáli Tátika Óvoda számviteli politikájának, és a Szt. 14. § (5) bekezdésében felsorolt szabályzatoknak az elkészítése. Határidő: 2021. szeptember 30. Felelős: Diera Éva Pénzügyi és Adó Iroda vezető, Karap Erzsébet intézményvezető	megtörtént	határidőben megtörtént	-	
1.2.	A kisösszegű követelések elkülönített nyilvántartási módjának eszközök és források értékelési szabályzatában történő meghatározása, megfelelve az Áhsz. 50. § (2) bekezdés b) pontjának. Határidő: 2021. szeptember 30. Felelős: Diera Éva Pénzügyi és Adó Iroda vezető, Karap Erzsébet intézményvezető	megtörtént	határidőben megtörtént	-	

Ssz.	Az intézkedési tervben vállalt feladat tartalma, határideje, felelős	Az intézkedési tervben vállalt feladat végrehajtása		További intézkedéshez javaslatok	Megjegyzés
		megtörtént/ nem történt meg/ részben történt meg/ okafogyottá vált/ nem időszerű	határidőre megtörtént/ határidőn túl megtörtént/ nem releváns		
1.3.	A Gyáli Tátika Óvoda Áhsz. 51. § (2) bekezdésében előírt számlarendjének elkészítése, mely a könyvvezetésben alkalmazott nyilvántartási ellenszámlákat kormányzati funkciók szerint alábontva tartalmazza. Határidő: 2021. szeptember 30. Felelős: Diera Éva Pénzügyi és Adó Iroda vezető, Karap Erzsébet intézményvezető	megtörtént	határidőben megtörtént	-	
1.4.	A Gazdálkodási szabályzat kiegészítése a javaslattelevi, engedélyezési, jóváhagyási, kontroll és beszámoltatási eljárásokkal, felelősségi körökkel az Ávr. 13. § (4b) bekezdés előírása alapján. Határidő: 2021. szeptember 30. Felelős: Diera Éva Pénzügyi és Adó Iroda vezető, Karap Erzsébet intézményvezető	megtörtént	határidőben megtörtént	-	
1.5.	Az Ávr. 60. § (3) bekezdésében előírt nyilvántartás folyamatos, naprakész vezetése. Határidő: 2021. szeptember 30. Felelős: Diera Éva Pénzügyi és Adó Iroda vezető, Karap Erzsébet intézményvezető	megtörtént	határidőben megtörtént	-	

Ssz.	Az intézkedési tervben vállalt feladat tartalma, határideje, felelős	Az intézkedési tervben vállalt feladat végrehajtása		További intézkedéshez javaslatok	Megjegyzés
		meg történt/ nem történt meg/ részben történt meg/ okafogyottá vált/ nem időszerű	határidőre meg történt/ határidőn túl meg történt/ nem releváns		
1.6.	Az Ávr. 13. § (2) bekezdés b), c), d), e), g) és h) pontjaiban felsorolt szabályzatok elkészítése. Határidő: 2021. szeptember 30. Felelős: Karap Erzsébet intézményvezető	meg történt	határidőben meg történt	-	
1.7.	A Gyáli Tátika Óvodára vonatkozó integritást sértő események kezelésének eljárásrendjének elkészítése, megfelelve a Bkr. 6. § (4) bekezdés előírásának. Határidő: 2021. szeptember 30. Felelős: Karap Erzsébet intézményvezető	meg történt	határidőben meg történt	-	
1.8.	A Gyáli Tátika Óvodára vonatkozó integrált kockázatkezelési szabályzat elkészítése, megfelelve a Bkr. 6. § (4) bekezdés és a Bkr. 7. § előírásának. Határidő: 2021. szeptember 30. Felelős: Karap Erzsébet intézményvezető	meg történt	határidőben meg történt	-	

Ssz.	Az intézkedési tervben vállalt feladat tartalma, határideje, felelős	Az intézkedési tervben vállalt feladat végrehajtása		További intézkedéshez javaslatok	Megjegyzés
		megtörtént/ nem történt meg/ részben történt meg/ okafogyottá vált/ nem időszerű	határidőre megtörtént/ határidőn túl megtörtént/ nem releváns		
1.9.	<p>A kötelezettségvállalás és a pénzügyi ellenjegyzés szabályszerű gyakorlása, megfelelő az Áht. 37. § (1) bekezdése és az Ávr. 55. § (2) bekezdés előírásának. Intézkedés annak érdekében, hogy kötelezettségvállalásra szabályszerű pénzügyi ellenjegyzést követően kerüljön sor, pénzügyileg csak a gazdasági vezető, vagy az általa kijelölt, a szervezet alkalmazásában álló személy végezzen. Figyelemfelhívó levél küldése az érintettek részére.</p> <p>Határidő: 2021. szeptember 30. Felelős: Karap Erzsébet intézményvezető</p>	<p>megtörtént</p> <p>határidőben megtörtént</p>	<p>határidőre megtörtént/ határidőn túl megtörtént/ nem releváns</p> <p>határidőben megtörtént</p>	<p>–</p>	
1.10.	<p>Intézkedés annak érdekében, hogy az Ávr. 58. § (1) bekezdésében előírt ellenőrzési feladatokat az érvényesítő elvégezze, és kizárólag olyan személy végezzen érvényesítést, aki az Ávr. 55. § (2) és 58. § (4) bekezdései alapján erre jogosult. Figyelemfelhívó levél küldése az érintettek részére.</p> <p>Határidő: 2021. szeptember 30. Felelős: Karap Erzsébet intézményvezető</p>	<p>megtörtént</p>	<p>határidőben megtörtént</p>	<p>–</p>	

III/5. ELLENŐRZÉSI MEGÁLLAPÍTÁSOK – BÖLCSŐDE

Ellenőrzött szerv megnevezése: Gyáli Bóbita Bölcsőde
Törzsszám: 685829

A Gyáli Bóbita Bölcsőde intézkedési tervében foglalt feladatok végrehajtása teljes körűen és határidőben megtörtént.

Ssz.	Az intézkedési tervben vállalt feladat tartalma, határideje, felelős	Az intézkedési tervben vállalt feladat végrehajtása		További intézkedéshez javaslatok	Megjegyzés
		megtörtént/ nem történt meg/ részben történt meg/ okafogyottá vált/ nem idősezerű	határidőre megtörtént/ határidőn túl megtörtént/ nem releváns		
1.1.	A Gyáli Bóbita Bölcsőde számviteli politikájának, és a Szt. 14. § (5) bekezdésében felsorolt szabályzatoknak az elkészítése. Határidő: 2021. szeptember 30. Felelős: Diera Éva Pénzügyi és Adó Iroda vezető, Losoncziné Szabó Judit intézményvezető	megtörtént	határidőben megtörtént	-	
1.2.	A kisösszegű követelések elkülönített nyilvántartási módjának eszközök és források értékelési szabályzatában történő meghatározása, megfelelően az Áhsz. 50. § (2) bekezdés b) pontjának. Határidő: 2021. szeptember 30. Felelős: Diera Éva Pénzügyi és Adó Iroda vezető, Losoncziné Szabó Judit intézményvezető	megtörtént	határidőben megtörtént	-	

Ssz.	Az intézkedési tervben vállalt feladat tartalma, határideje, felelős	Az intézkedési tervben vállalt feladat végrehajtása		További intézkedéshez javaslatok	Megjegyzés
		megtörtént/ nem történt meg/ részben történt meg/ okafogyottá vált/ nem idősezerű	határidőre megtörtént/ határidőn túl megtörtént/ nem releváns		
1.3.	<p>A Gyáli Bóbita Bölcsőde Áhsz. 51. § (2) bekezdésében előírt számlarendjének elkészítése, mely a könyvvezetésben alkalmazott nyilvántartási ellenszámlákat kormányzati funkciók szerint alábontva tartalmazza.</p> <p>Határidő: 2021. szeptember 30. Felelős: Diera Éva Pénzügyi és Adó Iroda vezető, Losoncziné Szabó Judit intézményvezető</p>	<p>megtörtént</p>	<p>határidőben megtörtént</p>	<p>–</p>	
1.4.	<p>A Gazdálkodási szabályzat kiegészítése a javaslatteletti, engedélyezési, jóváhagyási, kontroll és beszámoltatási eljárásokkal, felelősségi köörökkel az Ávr. 13. § (4b) bekezdés előírása alapján.</p> <p>Határidő: 2021. szeptember 30. Felelős: Diera Éva Pénzügyi és Adó Iroda vezető, Losoncziné Szabó Judit intézményvezető</p>	<p>megtörtént</p>	<p>határidőben megtörtént</p>	<p>–</p>	
1.5.	<p>Az Ávr. 60. § (3) bekezdésében előírt nyilvántartás folyamatos, naprakész vezetése.</p> <p>Határidő: 2021. szeptember 30. Felelős: Diera Éva Pénzügyi és Adó Iroda vezető, Losoncziné Szabó Judit intézményvezető</p>	<p>megtörtént</p>	<p>határidőben megtörtént</p>	<p>–</p>	

Ssz.	Az intézkedési tervben vállalt feladat tartalma, határideje, felelős	Az intézkedési tervben vállalt feladat végrehajtása		További intézkedéshez javaslatok	Megjegyzés
		meg történt/ nem történt meg/ részben történt meg/ okafogyottá vált/ nem időszerű	határidőre meg történt/ határidőn túl meg történt/ nem releváns		
1.6.	Az Ávr. 13. § (2) bekezdés b), c), d), e), g) és h) pontjaiban felsorolt szabályzatok elkészítése. Határidő: 2021. szeptember 30. Felelős: Losoncziné Szabó Judit intézményvezető	meg történt	határidőben meg történt	-	
1.7.	A Gyáli Bóbita Bölcsődére vonatkozó integritást sértő események kezelésének eljárásrendjének elkészítése, megfelelve a Bkr. 6. § (4) bekezdés előírásának. Határidő: 2021. szeptember 30. Felelős: Losoncziné Szabó Judit intézményvezető	meg történt	határidőben meg történt	-	
1.8.	A Gyáli Bóbita Bölcsődére vonatkozó integrált kockázatkezelési szabályzat elkészítése, megfelelve a Bkr. 6. § (4) bekezdés és a Bkr. 7. § előírásának. Határidő: 2021. szeptember 30. Felelős: Losoncziné Szabó Judit intézményvezető	meg történt	határidőben meg történt	-	

Ssz.	Az intézkedési tervben vállalt feladat tartalma, határideje, felelős	Az intézkedési tervben vállalt feladat végrehajtása		További intézkedéshez javaslatok	Megjegyzés
		megtörtént/ nem történt meg/ részben történt meg/ okafogyottá vált/ nem időszzerű	határidőre megtörtént/ határidőn túl megtörtént/ nem releváns		
1.9.	<p>A kötelezettségvállalás és a pénzügyi ellenjegyzés szabályszerű gyakorlása, megfelelő az Áht. 37. § (1) bekezdése és az Ávr. 55. § (2) bekezdés előírásának. Intézkedés annak érdekében, hogy kötelezettségvállalásra szabályszerű pénzügyi ellenjegyzést követően kerüljön sor, pénzügyileg csak a gazdasági vezető, vagy az általa kijelölt, a szervezet alkalmazásában álló személy végezzen. Figyelemfelhívó levél küldése az érintettek részére.</p> <p>Határidő: 2021. szeptember 30. Felelős: Losoncziné Szabó Judit intézményvezető</p>	megtörtént	határidőben megtörtént	-	
1.10.	<p>Intézkedés annak érdekében, hogy az Ávr. 58. § (1) bekezdésében előírt ellenőrzési feladatokat az érvényesítő elvégezze, és kizárólag olyan személy végezzen érvényesítést, aki az Ávr. 55. § (2) és 58. § (4) bekezdései alapján erre jogosult. Figyelemfelhívó levél küldése az érintettek részére.</p> <p>Határidő: 2021. szeptember 30. Felelős: Losoncziné Szabó Judit intézményvezető</p>	megtörtént	határidőben megtörtént	-	

III/6. ELLENŐRZÉSI MEGÁLLAPÍTÁSOK – TULIPÁN ÓVODA

Ellenőrzött szerv megnevezése: Gyáli Tulipán Óvoda
Törzsszám: 685852

A Gyáli Tulipán Óvoda intézkedési tervében foglalt feladatok végrehajtása teljes körűen és határidőben megtörtént.

Ssz.	Az intézkedési tervben vállalt feladat tartalma, határideje, felelős	Az intézkedési tervben vállalt feladat végrehajtása		További intézkedéshez javaslatok	Megjegyzés
		megtörtént/ nem történt meg/ részben történt meg/ okafogyottá vált/ nem időszerű	határidőre megtörtént/ határidőn túl megtörtént/ nem releváns		
1.1.	A Gyáli Tulipán Óvoda számviteli politikájának, és a Szt. 14. § (5) bekezdésében felsorolt szabályzatoknak az elkészítése. Határidő: 2021. szeptember 30. Felelős: Diera Éva Pénzügyi és Adó Iroda vezető, Tofalviné Szabó Anikó intézményvezető	megtörtént	határidőben megtörtént	-	
1.2.	A kisösszegű követelések elkülönített nyilvántartási módjának eszközök és források értékelési szabályzatában történő meghatározása, megfelelve az Áhsz. 50. § (2) bekezdés b) pontjának. Határidő: 2021. szeptember 30. Felelős: Diera Éva Pénzügyi és Adó Iroda vezető, Tofalviné Szabó Anikó intézményvezető	megtörtént	határidőben megtörtént	-	

Ssz.	Az intézkedési tervben vállalt feladat tartalma, határideje, felelős	Az intézkedési tervben vállalt feladat végrehajtása		További intézkedéshez javaslatok	Megjegyzés
		megtörtént/ nem történt meg/ részben történt meg/ okafogyottá vált/ nem időszerű	határidőre megtörtént/ határidőn túl megtörtént/ nem releváns		
1.3.	<p>A Gyáli Tulipán Óvoda Áhsz. 51. § (2) bekezdésében előírt számlarendjének elkészítése, mely a könyvvezetésben alkalmazott nyilvántartási ellenszámlákat kormányzati funkciók szerint alábontva tartalmazza.</p> <p>Határidő: 2021. szeptember 30. Felelős: Diera Éva Pénzügyi és Adó Iroda vezető, Tofalviné Szabó Anikó intézményvezető</p>	megtörtént	határidőben megtörtént	-	
1.4.	<p>A Gazdálkodási szabályzat kiegészítése a javaslatteletti, engedélyezési, jóváhagyási, kontroll és beszámoltatási eljárásokkal, felelősségi körökkel az Ávr. 13. § (4b) bekezdés előírása alapján.</p> <p>Határidő: 2021. szeptember 30. Felelős: Diera Éva Pénzügyi és Adó Iroda vezető, Tofalviné Szabó Anikó intézményvezető</p>	megtörtént	határidőben megtörtént	-	
1.5.	<p>Az Ávr. 60. § (3) bekezdésében előírt nyilvántartás folyamatos, naprakész vezetése.</p> <p>Határidő: 2021. szeptember 30. Felelős: Diera Éva Pénzügyi és Adó Iroda vezető, Tofalviné Szabó Anikó intézményvezető</p>	megtörtént	határidőben megtörtént	-	

Ssz.	Az intézkedési tervben vállalt feladat tartalma, határideje, felelős	Az intézkedési tervben vállalt feladat végrehajtása		További intézkedéshez javaslatok	Megjegyzés
		meg történt/ nem történt meg/ részben történt meg/ okafogyottá vált/ nem időszerű	határidőre meg történt/ határidőn túl meg történt/ nem releváns		
1.6.	Az Ávr. 13. § (2) bekezdés b), c), d), e), g) és h) pontjaiban felsorolt szabályzatok elkészítése. Határidő: 2021. szeptember 30. Felelős: Tofalviné Szabó Anikó intézményvezető	meg történt	határidőben meg történt	-	
1.7.	A Gyáli Tulipán Óvodára vonatkozó ellenőrzési nyomvonal elkészítése a Bkr. 6. § (3) bekezdés előírásának megfelelően, amely a költségvetési szerv működési folyamatainak szöveges, táblázatokkal, vagy folyamatábrákkal szemléltetett leírása, amely tartalmazza különösen a felelősségi és információs szinteket és kapcsolatokat, irányítási és ellenőrzési folyamatokat, lehetővé téve azok nyomon követését és utólagos ellenőrzését. Határidő: 2021. szeptember 30. Felelős: Tofalviné Szabó Anikó intézményvezető	meg történt	határidőben meg történt	-	

Ssz.	Az intézkedési tervben vállalt feladat tartalma, határideje, felelős	Az intézkedési tervben vállalt feladat végrehajtása		További intézkedéshez javaslatok	Megjegyzés
		megtörtént/ nem történt meg/ részben történt meg/ okafogyottá vált/ nem időszerű	határidőre megtörtént/ határidőn túl megtörtént/ nem releváns		
1.8.	A Gyáli Tulipán Óvodára vonatkozó integritást sértő események kezelésének eljárásrendjének elkészítése, megfelelve a Bkr. 6. § (4) bekezdés előírásának. Határidő: 2021. szeptember 30. Felelős: Tofalviné Szabó Anikó intézményvezető	megtörtént	határidőben megtörtént	-	
1.9.	A Gyáli Tulipán Óvodára vonatkozó integrált kockázatkezelési szabályzat elkészítése, megfelelve a Bkr. 6. § (4) bekezdés és a Bkr. 7. § előírásának. Határidő: 2021. szeptember 30. Felelős: Tofalviné Szabó Anikó intézményvezető	megtörtént	határidőben megtörtént	-	

Ssz.	Az intézkedési tervben vállalt feladat tartalma, határideje, felelős	Az intézkedési tervben vállalt feladat végrehajtása		További intézkedéshez javaslatok	Megjegyzés
		megtörtént/ nem történt meg/ részben történt meg/ okafogyottá vált/ nem időszerű	határidőre megtörtént/ határidőn túl megtörtént/ nem releváns		
1.10.	<p>A kötelezettségvállalás és a pénzügyi ellenjegyzés szabályszerű gyakorlása, megfelelő az Áht. 37. § (1) bekezdése és az Ávr. 55. § (2) bekezdés előírásának. Intézkedés annak érdekében, hogy kötelezettségvállalásra szabályszerű pénzügyi ellenjegyzést követően kerüljön sor, pénzügyileg csak a gazdasági vezető, vagy az általa kijelölt, a szervezet alkalmazásában álló személy végezzen. Figyelemfelhívó levél küldése az érintettek részére.</p> <p>Határidő: 2021. szeptember 30. Felelős: Tofalviné Szabó Anikó intézményvezető</p>	megtörtént	határidőben megtörtént	-	
1.11.	<p>Intézkedés annak érdekében, hogy az Ávr. 58. § (1) bekezdésében előírt ellenőrzési feladatokat az érvényesítő elvégezze, és kizárólag olyan személy végezzen érvényesítést, aki az Ávr. 55. § (2) és 58. § (4) bekezdései alapján erre jogosult.</p> <p>Figyelemfelhívó levél küldése az érintettek részére.</p> <p>Határidő: 2021. szeptember 30. Felelős: Tofalviné Szabó Anikó intézményvezető</p>	megtörtént	határidőben megtörtént	-	

III/7. ELLENŐRZÉSI MEGÁLLAPÍTÁSOK – LILIAM ÓVODA

Ellenőrzött szerv megnevezése: Gyáli Liliom Óvoda
Törzsszám: 685863

A Gyáli Liliom Óvoda intézkedési tervében foglalt feladatok végrehajtása teljes körűen és határidőben megtörtént.

Ssz.	Az intézkedési tervben vállalt feladat tartalma, határideje, felelős	Az intézkedési tervben vállalt feladat végrehajtása		További intézkedéshez javaslatok	Megjegyzés
		megtörtént/ nem történt meg/ részben történt meg/ okafogyottá vált/ nem időszerű	határidőre megtörtént/ határidőn túl megtörtént/ nem releváns		
1.1.	A Gyáli Liliom Óvoda számviteli politikájának, és a Szt. 14. § (5) bekezdésében felsorolt szabályzatoknak az elkészítése. Határidő: 2021. szeptember 30. Felelős: Diera Éva Pénzügyi és Adó Iroda vezető, Lendvay-Kiss Anita intézményvezető	megtörtént	határidőben megtörtént	-	
1.2.	A kisösszegű követelések elkülönített nyilvántartási módjának eszközök és források értékelési szabályzatában történő meghatározása, megfelelően az Áhsz. 50. § (2) bekezdés b) pontjának. Határidő: 2021. szeptember 30. Felelős: Diera Éva Pénzügyi és Adó Iroda vezető, Lendvay-Kiss Anita intézményvezető	megtörtént	határidőben megtörtént	-	

Ssz.	Az intézkedési tervben vállalt feladat tartalma, határideje, felelős	Az intézkedési tervben vállalt feladat végrehajtása		További intézkedéshez javaslatok	Megjegyzés
		megtörtént/ nem történt meg/ részben történt meg/ okafogyottá vált/ nem időszerű	határidőre megtörtént/ határidőn túl megtörtént/ nem releváns		
1.3.	A Gyáli Liliom Óvoda Áhsz. 51. § (2) bekezdésében előírt számlarendjének elkészítése, mely a könyvvezetésben alkalmazott nyilvántartási ellenszámlákat kormányzati funkciók szerint alábontva tartalmazza. Határidő: 2021. szeptember 30. Felelős: Diera Éva Pénzügyi és Adó Iroda vezető, Lendvay-Kiss Anita intézményvezető	megtörtént	határidőben megtörtént	-	
1.4.	A Gazdálkodási szabályzat kiegészítése a javaslatteletti, engedélyezési, jóváhagyási, kontroll és beszámoltatási eljárásokkal, felelősségi körökkel az Ávr. 13. § (4b) bekezdés előírása alapján. Határidő: 2021. szeptember 30. Felelős: Diera Éva Pénzügyi és Adó Iroda vezető, Lendvay-Kiss Anita intézményvezető	megtörtént	határidőben megtörtént	-	
1.5.	Az Ávr. 60. § (3) bekezdésében előírt nyilvántartás folyamatos, naprakész vezetése. Határidő: 2021. szeptember 30. Felelős: Diera Éva Pénzügyi és Adó Iroda vezető, Lendvay-Kiss Anita intézményvezető	megtörtént	határidőben megtörtént	-	

Ssz.	Az intézkedési tervben vállalt feladat tartalma, határideje, felelős	Az intézkedési tervben vállalt feladat végrehajtása		További intézkedéshez javaslatok	Megjegyzés
		meg történt/ nem történt meg/ részben történt meg/ okafogyottá vált/ nem időszerű	határidőre meg történt/ határidőn túl meg történt/ nem releváns		
1.6.	Az Ávr. 13. § (2) bekezdés b), c), d), e), g) és h) pontjaiban felsorolt szabályzatok elkészítése. Határidő: 2021. szeptember 30. Felelős: Lendvay-Kiss Anita intézményvezető	meg történt	határidőben meg történt	-	
1.7.	A Gyáli Liliom Óvodára vonatkozó ellenőrzési nyomvonal elkészítése a Bkr. 6. § (3) bekezdés előírásának megfelelően, amely a költségvetési szerv működési folyamatainak szöveges, táblázatokkal, vagy folyamatábrákkal szemléltetett leírása, amely tartalmazza különösen a felelősségi és információs szinteket és kapcsolatokat, irányítási és ellenőrzési folyamatokat, lehetővé téve azok nyomon követését és utólagos ellenőrzését. Határidő: 2021. szeptember 30. Felelős: Lendvay-Kiss Anita intézményvezető	meg történt	határidőben meg történt	-	

Ssz.	Az intézkedési tervben vállalt feladat tartalma, határideje, felelős	Az intézkedési tervben vállalt feladat végrehajtása		További intézkedéshez javaslatok	Megjegyzés
		megtörtént/ nem történt meg/ részben történt meg/ okafogyottá vált/ nem időszzerű	határidőre megtörtént/ határidőn túl megtörtént/ nem releváns		
1.8.	A Gyáli Liliom Óvodára vonatkozó integritást sértő események kezelésének eljárásrendjének elkészítése, megfelelve a Bkr. 6. § (4) bekezdés előírásának. Határidő: 2021. szeptember 30. Felelős: Lendvay-Kiss Anita intézményvezető	megtörtént	határidőben megtörtént	-	
1.9.	A Gyáli Liliom Óvodára vonatkozó integrált kockázatkezelési szabályzat elkészítése, megfelelve a Bkr. 6. § (4) bekezdés és a Bkr. 7. § előírásának. Határidő: 2021. szeptember 30. Felelős: Lendvay-Kiss Anita intézményvezető	megtörtént	határidőben megtörtént	-	

Ssz.	Az intézkedési tervben vállalt feladat tartalma, határideje, felelős	Az intézkedési tervben vállalt feladat végrehajtása		További intézkedéshez javaslatok	Megjegyzés
		megtörtént/ nem történt meg/ részben történt meg/ okafogyottá vált/ nem időszzerű	határidőre megtörtént/ határidőn túl megtörtént/ nem releváns		
1.10.	<p>A kötelezettségvállalás és a pénzügyi ellenjegyzés szabályszerű gyakorlása, megfelelő az Áht. 37. § (1) bekezdése és az Ávr. 55. § (2) bekezdés előírásának. Intézkedés annak érdekében, hogy kötelezettségvállalásra szabályszerű pénzügyi ellenjegyzést követően kerüljön sor, pénzügyileg csak a gazdasági vezető, vagy az általa kijelölt, a szervezet alkalmazásában álló személy végezzen. Figyelemfelhívó levél küldése az érintettek részére.</p> <p>Határidő: 2021. szeptember 30. Felelős: Lendvay-Kiss Anita intézményvezető</p>	megtörtént	határidőben megtörtént	-	
1.11.	<p>Intézkedés annak érdekében, hogy az Ávr. 58. § (1) bekezdésében előírt ellenőrzési feladatokat az érvényesítő elvégezze, és kizárólag olyan személy végezzen érvényesítést, aki az Ávr. 55. § (2) és 58. § (4) bekezdései alapján erre jogosult. Figyelemfelhívó levél küldése az érintettek részére.</p> <p>Határidő: 2021. szeptember 30. Felelős: Lendvay-Kiss Anita intézményvezető</p>	megtörtént	határidőben megtörtént	-	

Ssz.	Az intézkedési tervben vállalt feladat tartalma, határideje, felelős	Az intézkedési tervben vállalt feladat végrehajtása		További intézkedéshez javaslatok	Megjegyzés
		meg történt/ nem történt meg/ részben történt meg/ okafogyottá vált/ nem időszerű	határidőre meg történt/ határidőn túl meg történt/ nem releváns		
1.11.	Az Info tv. 1. sz. mellékletében felsorolt közérdekű adatok teljes körű közzététele, megfelelve az Info tv. 33. § (1) bekezdés és az Info tv. 37. § (1) bekezdés előírásainak. Határidő: 2021. szeptember 30. Felelős: Lendvay-Kiss Anita intézményvezető	meg történt	határidőben meg történt	-	

III/8. ELLENŐRZÉSI MEGÁLLAPÍTÁSOK – KÖZÖSSÉGI HÁZ

Ellenőrzött szerv megnevezése: Arany János Községi Ház és Városi Könyvtár
Törzsszám: 685885

A Községi Ház intézkedési tervében foglalt feladatok végrehajtása teljes körűen és határidőben megtörtént.

Ssz.	Az intézkedési tervben vállalt feladat tartalma, határideje, felelős	Az intézkedési tervben vállalt feladat végrehajtása		További intézkedéshez javaslatok	Megjegyzés
		megtörtént/ nem történt meg/ részben történt meg/ okafogyottá vált/ nem időszerű	határidőre megtörtént/ határidőn túl megtörtént/ nem releváns		
1.1.	A Községi Ház számviteli politikájának, és a Szt. 14. § (5) bekezdésében felsorolt szabályzatoknak az elkészítése. Határidő: 2021. szeptember 30. Felelős: Diera Éva Pénzügyi és Adó Iroda vezető, Bretus Imre intézményvezető	megtörtént	határidőben megtörtént	-	
1.2.	Az Áhsz. 50. § (3) bekezdésében előírt Önköltségszámítási szabályzat elkészítése. Határidő: 2021. szeptember 30. Felelős: Bretus Imre intézményvezető	megtörtént	határidőben megtörtént	-	

Ssz.	Az intézkedési tervben vállalt feladat tartalma, határideje, felelős	Az intézkedési tervben vállalt feladat végrehajtása		További intézkedéshez javaslatok	Megjegyzés
		meg történt/ nem történt meg/ részben történt meg/ okafogyottá vált/ nem időszerű	határidőre meg történt/ határidőn túl meg történt/ nem releváns		
1.3.	<p>A kisösszegű követelések elkülönített nyilvántartási módjának eszközök és források értékelési szabályzatában történő meghatározása, megfelelve az Áhsz. 50. § (2) bekezdés b) pontjának.</p> <p>Határidő: 2021. szeptember 30. Felelős: Diera Éva Pénzügyi és Adó Iroda vezető, Bretus Imre intézményvezető</p>	meg történt	határidőben meg történt	-	
1.4.	<p>A Közösségi Ház Áhsz. 51. § (2) bekezdésében előírt számlarendjének elkészítése, mely a könyvvezetésben alkalmazott nyilvántartási ellenszámlákat kormányzati funkciók szerint alábontva tartalmazza.</p> <p>Határidő: 2021. szeptember 30. Felelős: Diera Éva Pénzügyi és Adó Iroda vezető, Bretus Imre intézményvezető</p>	meg történt	határidőben meg történt	-	
1.5.	<p>A Gazdálkodási szabályzat kiegészítése a javaslatlételi, engedélyezési, jóváhagyási, kontroll és beszámoltatási eljárásokkal, felelősségi körökkel az Avr. 13. § (4b) bekezdés előírása alapján.</p> <p>Határidő: 2021. szeptember 30. Felelős: Diera Éva Pénzügyi és Adó Iroda vezető, Bretus Imre intézményvezető</p>	meg történt	határidőben meg történt	-	

Ssz.	Az intézkedési tervben vállalt feladat tartalma, határideje, felelős	Az intézkedési tervben vállalt feladat végrehajtása		További intézkedéshez javaslatok	Megjegyzés
		meg történt/ nem történt meg/ részben történt meg/ okafogyottá vált/ nem időszerű	határidőre meg történt/ határidőn túl meg történt/ nem releváns		
1.6.	Az Ávr. 60. § (3) bekezdésében előírt nyilvántartás folyamatos, naprakész vezetése. Határidő: 2021. szeptember 30. Felelős: Diera Éva Pénzügyi és Adó Iroda vezető, Bretus Imre intézményvezető	meg történt	határidőben meg történt	-	
1.7.	Az Ávr. 13. § (2) bekezdés b) pontban előírt, beszerzések lebonyolításával kapcsolatos eljárásrend elkészítése. Határidő: 2021. szeptember 30. Felelős: Bretus Imre intézményvezető	meg történt	határidőben meg történt	-	
1.8.	A Közösségi Házra vonatkozó integritást sértő események kezelésének eljárásrendjének elkészítése, megfelelve a Bkr. 6. § (4) bekezdés előírásának. Határidő: 2021. szeptember 30. Felelős: Bretus Imre intézményvezető	meg történt	határidőben meg történt	-	

Ssz.	Az intézkedési tervben vállalt feladat tartalma, határideje, felelős	Az intézkedési tervben vállalt feladat végrehajtása		További intézkedéshez javaslatok	Megjegyzés
		megtörtént/ nem történt meg/ részben történt meg/ okafogyottá vált/ nem időszerű	határidőre megtörtént/ határidőn túl megtörtént/ nem releváns		
1.9.	A Közösségi Házra vonatkozó integrált kockázatkezelési szabályzat elkészítése, megfelelve a Bkr. 6. § (4) bekezdés és a Bkr. 7. § előírásának. Határidő: 2021. szeptember 30. Felelős: Bretus Imre intézményvezető	megtörtént	határidőben megtörtént	-	
1.10.	A kötelezettségvállalás és a pénzügyi ellenjegyzés szabályszerű gyakorlása, megfelelve az Áht. 37. § (1) bekezdése és az Ávr. 55. § (2) bekezdés előírásának. Intézkedés annak érdekében, hogy kötelezettségvállalásra szabályszerű pénzügyi ellenjegyzést követően kerüljön sor, pénzügyileg csak a gazdasági vezető, vagy az általa kijelölt, a szervezet alkalmazásában álló személy végezzen. Figyelemfelhívó levél küldése az érintettek részére. Határidő: 2021. szeptember 30. Felelős: Bretus Imre intézményvezető	megtörtént	határidőben megtörtént	-	

Ssz.	Az intézkedési tervben vállalt feladat tartalma, határideje, felelős	Az intézkedési tervben vállalt feladat végrehajtása		További intézkedéshez javaslatok	Megjegyzés
		megtörtént/ nem történt meg/ részben történt meg/ okafogyottá vált/ nem időszerű	határidőre megtörtént/ határidőn túl megtörtént/ nem releváns		
1.11.	Intézkedés annak érdekében, hogy az Ávr. 57. § (1) bekezdés szerinti teljesítésigazolást minden olyan esetben alkalmazzzák, amikor az Áht. 38. § (1) bekezdése előírja. Határidő: 2021. szeptember 30. Felelős: Bretus Imre intézményvezető	megtörtént	határidőben megtörtént	-	
1.12.	Intézkedés annak érdekében, hogy az Ávr. 58. § (1) bekezdésében előírt ellenőrzési feladatokat az érvényesítő elvégezze, és kizárólag olyan személy végezzen érvényesítést, aki az Ávr. 55. § (2) és 58. § (4) bekezdései alapján erre jogosult. Figyelemfelhívó levél küldése az érintettek részére. Határidő: 2021. szeptember 30. Felelős: Bretus Imre intézményvezető	megtörtént	határidőben megtörtént	-	

IV. BEFEJEZŐ RÉSZ

Budapest, <időbélyegző szerint>

Bugár Csaba, a Magyar Államkincstár elnökének nevében és megbízásából:

Harsányiné Bukodi Ildikó
főosztályvezető

Mellékletek: 8 db

- 1.1. melléklet Mintavételek értékelése tábla Gyál Város Önkormányzata
- 1.2. melléklet Mintavételek értékelése tábla Gyáli Polgármesteri Hivatal
- 1.3. melléklet Mintavételek értékelése tábla Városi Egészségügyi Központ
- 1.4. melléklet Mintavételek értékelése tábla Gyáli Tátika Óvoda
- 1.5. melléklet Mintavételek értékelése tábla Gyáli Bóbita Bölcsőde
- 1.6. melléklet Mintavételek értékelése tábla Gyáli Tulipán Óvoda
- 1.7. melléklet Mintavételek értékelése tábla Gyáli Liliom Óvoda
- 1.8. melléklet Mintavételek értékelése tábla Arany János Közösségi Ház és Városi Könyvtár

Készült: 1 példányban

Kapja: Címzett elektronikusan hivatali kapun kiküldve - Irattár

ZÁRADÉK

Az utóellenőrzési jelentésben, illetve annak mellékleteiben foglaltakat megismertem.

Gyál, <időbélyeg szerint>



MINTATÁBLÉK ÉRTÉKELÉSE:
 Az ellenőrzés felfedezett hibáinak és hiányosságainak értékelése

Minta sorszáma	Adatszolgáltatásra vonatkozó adatok			Alapdokumentum adatai		Jegyzék, hatáskörök gyakorlása szabályozás?							Jogkövető hatáskörök gyakorlásának helye		Minta önértékelés, hiányosságok azonosításának leírása		Ellenőrzés alapintézkedései							COPPOG				
	Időszak	Újlap száma	Újlap sorszámok száma	Alapdokumentum azonosítója	Alapdokumentum tárgya	9	10	11	12	13	14	15	16	17	18	19	20	21	22	23	24	25	26		27	28	29	
1	2	3	4	5	6	7	8	9	10	11	12	13	14	15	16	17	18	19	20	21	22	23	24	25	26	27	28	29
E/V/1	IKJ	IV. megközelítés	01	49	10	2021/18468	Befizetés és munkadíj nyújtásának rendszere	1	1	1	1	1	1	1	16	36 321	36 321	053113	1	1	1	1	1	1	1	0	28	29
E/V/2	IKJ	IV. megközelítés	01	35	10	2021/14481	Villamosenergia díj 2021.09.23. (10.22./11.01.)	1	1	1	1	1	1	1		383 249	383 249	053113	1	1	1	1	1	1	1	0		
E/V/3	IKJ	IV. megközelítés	01	35	10	2021/10514	Villamosenergia díj 2021.09.23. (11.22./11.01.)	1	1	1	1	1	1	1		48 983	48 983	053113	1	1	1	1	1	1	1	0		

Dátum: _____
 Ellenőrző: _____
 Tartózkodási hely: _____
 (TK)

ZÁRADÉK

Az elektronikus dokumentumban foglaltakkal egyező tartalmú irat.

Gyál, 2022. 05.26.



Mitku -Orosz Krisztina

irodavezető

Záradék

„Az eredeti papíralapú dokumentummal egyező”

Gyál, 2022. 05. 26.



Mitku-Orosz Krisztina
irodavezető

Tárgy: Beszámoló a DPMV Zrt. 2022. évi mérlegéről és eredménykimutatásáról

Tisztelt Képviselő-testület!

A számvitelről szóló 2000. évi C törvény 4. § (1) bekezdése alapján a gazdálkodó működéséről, vagyoni, pénzügyi és jövedelmi helyzetéről az üzleti év könyveinek zárását követően beszámolót köteles készíteni.

Ezen törvényi kötelezettségének eleget téve a DPMV Zrt elkészítette 2022. évi beszámolóját, amelyet megküldött a Képviselő-testület részére.

A beszámoló jóváhagyása a Polgári törvénykönyvről szóló 2013. évi V. törvény (a továbbiakban: Ptk.) 3:109. §. (2) bekezdése szerint a gazdasági társaság legfőbb szervének feladata. A Ptk. 3:268.§ (1) bekezdése értelmében a részvénytársaság legfőbb szerve a közgyűlés, amelynek tagjai az alapító és tag önkormányzatok, ezért szükséges a Képviselő-testület döntése a beszámoló elfogadása tárgyában.

Kérem a Tisztelt Képviselő-testületet, hogy a DPMV Zrt 2022. évi beszámolóját megtárgyalni és elfogadni szíveskedjenek.

Határozati javaslat:

Gyál Város Önkormányzatának Képviselő-testülete a DPMV Zrt 2022. évi mérlegéről és eredménykimutatásáról szóló beszámolóját elfogadja.

Határidő: azonnal
Felelős: Polgármester

A határozati javaslat elfogadása egyszerű szótöbbséget igényel.

Az előterjesztés készítette: Mitku-Orosz Krisztina
Az előterjesztést tárgyalja: Pénzügyi és Gazdasági Bizottság

Gyál, 2023. május 2.

Pápai Mihály
polgármester

Melléklet: A DPMV Zrt. gazdasági igazgatója által megküldött Mérleg beszámoló, eredménykimutatás, kiegészítő melléklet, üzleti jelentés, éves beszámoló gazdasági jelentése, eredmény településenkénti felosztása, előterjesztés a DPMV Zrt. Felügyelő Bizottságának jelentése a 2022. évi tevékenységről, független könyvvizsgálói jelentés, Szolgáltatási tevékenységről beszámoló.

2	3	9	6	7	5	3	1	3	6	0	0	1	1	4	1	3
---	---	---	---	---	---	---	---	---	---	---	---	---	---	---	---	---

Statistikai számjele

1	3	-	1	0	-	0	4	1	2	8	1
---	---	---	---	---	---	---	---	---	---	---	---

Cégjegyzék száma

Dél-Pest Megyei Víziközmű Szolgáltató Zrt

a vállalkozás megnevezése

2360 Gyál, Körösi út 190.

a vállalkozás címe, telefonszáma

2022. év.

Éves beszámoló

Gyál, 2023.04.14.

DÉL-PEST MEGYEI VÍZIKÖZMŰ SZOLGÁLTATÓ ZRT.
2360 Gyál, Körösi út 190.
Adószám: 23967531-2-13
Banksz.: OTP Gyál 11742300-20015178
1.

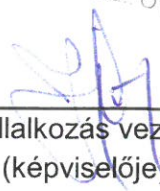
a vállalkozás vezetője
(képviselője)

Dél-Pest Megyei Víziközmű Szolgáltató Zrt

"A" Mérleg

Beszámolási időszak: 2022. január 01 - 2022. december 31.

1 / 1

Eszközök(aktívák)

adatok E Ft-ban

Sorszám	A tétel megnevezése	Előző év	Előző év(ek) módosításai	Tárgyév
a	b	c	d	e
1.	A. Befektetett eszközök (2.+10.+18 sor)	11 374 322	0	11 324 900
2.	I. IMMATERIÁLIS JAVAK (3.-9. sorok)	33 747	0	44 785
3.	1. Alapítás-átszervezés aktivált értéke	0	0	0
4.	2. Kísérleti fejlesztés aktivált értéke	0	0	0
5.	3. Vagyoni értékű jogok	33 747	0	44 785
6.	4. Szellemi termékek	0	0	0
7.	5. Üzleti vagy cégérték	0	0	0
8.	6. Immateriális javakra adott előlegek	0	0	0
9.	7. Immateriális javak értékhelyesbítése	0	0	0
10.	II. TÁRGYI ESZKÖZÖK (11.-17. sorok)	11 340 575	0	11 280 115
11.	1. Ingatlanok és a kapcsolódó vagyoni értékű jogok	10 708 842	0	10 666 328
12.	2. Műszaki berendezések, gépek, járművek	530 897	0	500 180
13.	3. Egyéb berendezések, felszerelések, járművek	37 916	0	38 435
14.	4. Tenyészállatok	0	0	0
15.	5. Beruházások, felújítások	62 920	0	75 172
16.	6. Beruházásokra adott előlegek	0	0	0
17.	7. Tárgyi eszközök értékhelyesbítése	0	0	0
18.	III. BEFEKTETETT PÉNZÜGYI ESZKÖZÖK (19.-28. sorok)	0	0	0
19.	1. Tartós részesedés kapcsolt vállalkozásban	0	0	0
20.	2. Tartósan adott kölcsön kapcsolt vállalkozásban	0	0	0
21.	3. Tartós jelentős tulajdoni részesedés	0	0	0
22.	4. Tartósan adott kölcsön jel. tul. rész. viszonyban álló vállalkozásban	0	0	0
23.	5. Egyéb tartós részesedés	0	0	0
24.	6. Tartósan adott kölcsön egyéb rész. visz. álló vállalkozásban	0	0	0
25.	7. Egyéb tartósan adott kölcsön	0	0	0
26.	8. Tartós hitelviszonyt megtestesítő értékpapír	0	0	0
27.	9. Befektetett pénzügyi eszközök értékhelyesbítése	0	0	0
28.	10. Befektetett pénzügyi eszközök értékelési különbözete	0	0	0

Gyál, 2023.04.14.

DÉL-PEST MEGYEI VÍZIKÖZMŰ SZOLGÁLTATÓ ZRT
2360 Gyál, Kőrösi út 190. a vállalkozás vezetője
Adószám: 23967531-2-13 (képviselője)
Banksz.: OTP Gyál 11742300-20015178

Dél-Pest Megyei Víziközmű Szolgáltató Zrt

"A" Mérleg

Beszámolási időszak: 2022 .január 01.-2022. december 31.

1 / 2

Eszközök(aktívák)

adatok E Ft-ban

Sorszám	A tétel megnevezése	Előző év	Előző év(ek) módosításai	Tárgyév
a	b	c	d	e
29.	B. Forgóeszközök (30.+37.+46.+53)	4 050 998	0	4 229 351
30.	I. KÉSZLETEK (31-36. sorok)	670 332	0	806 710
31.	1. Anyagok	521 620	0	533 067
32.	2. Befejezetlen termelés és félkész termékek	23 614	0	63 835
33.	3. Növendék-, hízó- és egyéb állatok	0	0	0
34.	4. Késztermékek	15 906	0	4 128
35.	5. Áruk	109 192	0	205 680
36.	6. Készletekre adott előlegek	0	0	0
37.	II. KÖVETELÉSEK (38.-45.sorok)	1 755 933	0	1 822 368
38.	1. Követelések áruszállításból és szolgáltatásból (vevők)	1 033 117	0	958 757
39.	2. Követelések kapcsolt vállalkozással szemben	0	0	0
40.	3. Követelések jel. tul. rész. viszonyban lévő vállalkozással szemben	52 988	0	48 993
41.	4. Követelések egyéb rész. visz. lévő vállalkozással szemben	601 526	0	636 279
42.	5. Váltókövetelések	0	0	0
43.	6. Egyéb követelések	68 302	0	178 339
44.	7. Követelések értékelési különbözete	0	0	0
45.	8. Származékos ügyletek pozitív értékelési különbözete	0	0	0
46.	III. ÉRTÉKPAPÍROK (47.-52. sorok)	0	0	0
47.	1. Részesedés kapcsolt vállalkozásban	0	0	0
48.	2. Jelentős tulajdoni részesedés	0	0	0
49.	3. Egyéb részesedés	0	0	0
50.	4. Saját részvények, saját üzletrészek	0	0	0
51.	5. Forgatási célú hitelviszonyt megtestesítő értékpapírok	0	0	0
52.	6. Értékpapírok értékelési különbözete	0	0	0
53.	IV. PÉNZESZKÖZÖK (54.-55.sorok)	1 624 733	0	1 600 273
54.	1. Pénztár, csekkek	2 968	0	3 215
55.	2. Bankbetétek	1 621 765	0	1 597 058
56.	C. Aktív időbeli elhatárolások (57.-59.sorok)	182 114	0	173 085
57.	1. Bevételek aktív időbeli elhatárolása	170 374	0	162 438
58.	2. Költségek, ráfordítások aktív időbeli elhatárolása	11 740	0	10 647
59.	3. Halasztott ráfordítások	0	0	0
60.	ESZKÖZÖK összesen (1.+29.+56)	15 607 434	0	15 727 336

Gyál, 2023.04.14.

DÉL-PEST MEGYEI VÍZIKÖZMŰ SZOLGÁLTATÓ ZRT.
2360 Gyál, Körösi út 190.
Adószám: 23967531-2-13
Banksz.: OTP Gyál 11742300-20015178
1.

a vállalkozás vezetője
(képviselője)

Dél-Pest Megyei Víziközmű Szolgáltató Zrt

"A" Mérleg

Beszámolási időszak: 2022. január 01-2022. december 31.

1 / 3

Források (passzívák)

adatok E Ft-ban

Sorszám	A tétel megnevezése	Előző év	Előző év(ek) módosításai	Tárgyév
a	b	c	d	e
61.	D. Saját tőke (62.+64.+65.+66.+67+68+71.)	590 414	0	432 013
62.	I. JEGYZETT TŐKE	20 600	0	20 600
63.	Ebből: visszavásárolt tulajdoni részesedés névértéken	0	0	0
64.	II. JEGYZETT DE MÉG BE NEM FIZETETT TŐKE (-)	0	0	0
65.	III. TŐKETARTALÉK	478 286	0	478 286
66.	IV. EREDMÉNYTARTALÉK	90 205	0	91 528
67.	V. LEKÖTÖTT TARTALÉK	0	0	0
68.	VI. ÉRTÉKELÉSI TARTALÉK	0	0	0
69.	1. Érték helyesbítés értékelési tartaléka	0	0	0
70.	2. Valós értékelés értékelési tartaléka	0	0	0
71.	VII. ADÓZOTT EREDMÉNY	1 323	0	-158 401
72.	E. Céltartalékok (73-75)	719 476	0	586 089
73.	1. Céltartalék a várható kötelezettségekre	60 000	0	60 000
74.	2. Céltartalék a jövőbeni költségekre	659 476	0	526 089
75.	3. Egyéb céltartalék	0	0	0
76.	F. Kötelezettségek (77.+ 82.+ 92. sor)	13 265 283	0	13 445 882
77.	I. HÁTRASOROLT KÖTELEZETTSÉGEK (78.-81. sorok)	0	0	0
78.	1. Hátrasorolt kötelezettségek kapcsolt vállalkozással szemben	0	0	0
79.	2. Hátrasorolt kötelezettségek jel. tul. visz. lévő vállalkozással szemben	0	0	0
80.	3. Hátrasorolt köt. egyéb rész. visz. lévő vállalkozással szemben	0	0	0
81.	4. Hátrasorolt kötelezettségek egyéb gazdálkodóval szemben	0	0	0

Gyál, 2023.04.14.

DEL-PEST MEGYEI VÍZIKÖZMŰ SZOLGÁLTATÓ ZRT.
2360 Gyál, Körösi út 190.
Adószám: 23967531-2-13
Banksz.: OTP Gyál 11742300-20015178

a vállalkozás vezetője
(képviselője)

Dél-Pest Megyei Víziközmű Szolgáltató Zrt

"A" Mérleg

Beszámolási időszak: 2022 .január 01-2022. december 31.

1 / 4

Források (passzívák)

adatok E Ft-ban

Sorszám	A tétel megnevezése	Előző év	Előző év(ek) módosításai	Tárgyév
a	b	c	d	e
82.	II. HOSSZÚ LEJÁRATÚ KÖTELEZETTSÉGEK (83.-91. sorok)	11 702 616	0	11 577 298
83.	1. Hosszú lejáratra kapott kölcsönök	0	0	0
84.	2. Átváltoztatható és átváltozó kötvények	0	0	0
85.	3. Tartozások kötvénykibocsátásból	0	0	0
86.	4. Beruházási és fejlesztési hitelek	0	0	0
87.	5. Egyéb hosszú lejáratú hitelek	0	0	0
88.	6. Tartós kötelezettségek kapcsolt vállalkozással szemben	0	0	0
89.	7. Tartós kötelezettségek jel. tul. rész. visz. lévő vállalkozásokkal szem.	0	0	0
90.	8. Tartós kötelezettségek egyéb rész. visz. lévő vállalkozással szemben	11 569 760	0	11 573 760
91.	9. Egyéb hosszú lejáratú kötelezettségek	132 856	0	3 538
92.	III. RÖVID LEJÁRATÚ KÖTELEZETTSÉGEK (93.-104. sorok)	1 562 667	0	1 868 584
93.	1. Rövid lejáratú kölcsönök	0	0	0
94.	- Ebből: az átváltoztatható kötvények	0	0	0
95.	2. Rövid lejáratú hitelek	0	0	0
96.	3. Vevőktől kapott előlegek	0	0	0
97.	4. Kötelezettségek áruszállításból és szolgáltatásból (szállítók)	528 273	0	473 333
98.	5. Váltótartozások	0	0	0
99.	6. Rövid lejáratú kötelezettségek kapcsolt vállalkozással szemben	0	0	0
100.	7. Rövid lejáratú kötelezettségek jel. tul. rész. lévő vállalkozásokkal szem	261 461	0	446 857
101.	8. Rövid lejáratú köt. egyéb rész. visz. lévő vállalkozással szemben	492 228	0	546 499
102.	9. Egyéb rövid lejáratú kötelezettségek	280 705	0	401 895
103.	10. Kötelezettségek értékelési különbözete	0	0	0
104.	11. Származékos ügyletek negatív értékelési különbözete	0	0	0
105.	G. Passzív időbeli elhatárolások (106.-108. sorok)	1 032 261	0	1 263 352
106.	1. Bevételek passzív időbeli elhatárolása	372 355	0	689 086
107.	2. Költségek, ráfordítások passzív időbeli elhatárolása	657 697	0	572 056
108.	3. Halasztott bevételek	2 209	0	2 210
109.	Források összesen (61.+72.+76.+105. sor)	15 607 434	0	15 727 336

Gyál, 2023.04.14.

Dél-Pest Megyei Víziközmű Szolgáltató Zrt
2360 Gyál, Kőrösi út 190.
Adószám: 23967531-2-13
Banksz.: OTP Gyál 11742300-20015178
1.
vállalkozás vezetője
(képviselője)

Statisztikai számjel: 23967531-3600-114-13

Cégjegyzék szám: 13-10-041281

Dél-Pest Megyei Víziközmű Szolgáltató Zrt

Eredménykimutatás
(Összköltség eljárással)
2 / 1

Beszámolási időszak: 2022. január 01 - 2022. december 31.

adatok E Ft-ban

Sorszám	A tétel megnevezése	Előző év	Előző év(ek) módosításai	Tárgyév
a	b	c	d	e
1.	01. Belföldi értékesítés nettó árbevétele	6 627 811	0	6 101 966
2.	02. Exportértékesítés nettó árbevétele	0	0	0
3.	I. ÉRTÉKESÍTÉS NETTÓ ÁRBEVÉTELE (01+02)	6 627 811	0	6 101 966
4.	03. Saját termelésű készletek állományváltozása	20 621	0	28 442
5.	04. Saját előállítású eszközök aktivált értéke	65 177	0	146 123
6.	II. AKTIVÁLT SAJÁT TELJESÍTMÉNYEK ÉRTÉKE (03+04)	85 798	0	174 565
7.	III. EGYÉB BEVÉTELEK	271 447	0	396 981
8.	Ebből: visszaírt értékvesztés	27 063	0	41 540
9.	05. Anyagköltség	1 303 081	0	1 689 352
10.	06. Igénybe vett szolgáltatások értéke	2 210 284	0	2 076 482
11.	07. Egyéb szolgáltatások értéke	232 470	0	233 990
12.	08. Eladott áruk beszerzési értéke	8 010	0	23 257
13.	09. Eladott (közvetített) szolgáltatások értéke	376 420	0	266 064
14.	IV. ANYAGJELLEGŰ RÁFORDÍTÁSOK (05+06+07+08+09)	4 130 265	0	4 289 145
15.	10. Bérköltség	1 666 360	0	1 601 727
16.	11. Személyi jellegű egyéb kifizetések	130 621	0	133 207
17.	12. Bérjárulékok	288 585	0	233 659
18.	V. SZEMÉLYI JELLEGŰ RÁFORDÍTÁSOK (10+11+12)	2 085 566	0	1 968 593
19.	VI. ÉRTÉKCSÖKKENÉSI LEÍRÁS	280 522	0	252 306
20.	VII. EGYÉB RÁFORDÍTÁSOK	485 196	0	365 098
21.	Ebből: értékvesztés	12 172	0	26 690
22.	A. ÜZEMI (ÜZLETI) TEVÉKENYSÉG EREDMÉNYE (I+II+III-IV-V-VI-VII)	3 507	0	-201 630

Gyál, 2023.04.14.

DÉL-PEST MEGYEI VÍZIKÖZMŰ SZOLGÁLTATÓ ZRT.
2360 Gyál, Kőrösi út 190.
Adószám: 23967531-2-13
Banksz.: OTP Gyál 11742300-20015178

a vállalkozás vezetője
(képviselője)

Dél-Pest Megyei Víziközmű Szolgáltató Zrt

Eredménykimutatás
(Összköltség eljárással)
2 / 2

Beszámolási időszak: 2022. január 01 - 2022. december 31.

adatok E Ft-ban

Sorszám	A tétel megnevezése	Előző év	Előző év(ek) módosításai	Tárgyév
a	b	c	d	e
23.	13. Kapott (járó) osztalék és részesedés	0	0	0
24.	Ebből: kapcsolt vállalkozástól kapott	0	0	0
25.	14. Részesedésekből származó bevételek, árfolyamnyereségek	0	0	0
26.	Ebből: kapcsolt vállalkozástól kapott	0	0	0
27.	15. Befektetett péü eszk. (értékp., kölcsön) származó bev., árfolyamnyer.	0	0	0
28.	Ebből: kapcsolt vállalkozástól kapott	0	0	0
29.	16. Egyéb kapott (járó) kamatok és kamatjellegű bevételek	2	0	44 034
30.	Ebből: kapcsolt vállalkozástól kapott	0	0	0
31.	17. Pénzügyi műveletek egyéb bevételei	0	0	305
32.	Ebből: értékelési különbözet	0	0	0
33.	VIII. PÉNZÜGYI MŰVELETEK BEVÉTELEI (13+14+15+16+17)	2	0	44 339
34.	18. Részesedésekből származó ráfordítások, árfolyamveszteségek	0	0	0
35.	Ebből: kapcsolt vállalkozásnak adott	0	0	0
36.	19. Befektetett péü eszk. (értékp., kölcsön) származó ráf., árfolyamvesz.	0	0	0
37.	Ebből: kapcsolt vállalkozásnak adott	0	0	0
38.	20. Fizetendő (fizetett) kamatok és kamatjellegű ráfordítások	1 353	0	974
39.	Ebből: kapcsolt vállalkozásnak adott	0	0	0
40.	21. Részesedések, értékpapírok, bankbetétek értékvesztése	0	0	0
41.	22. Pénzügyi műveletek egyéb ráfordításai	0	0	136
42.	Ebből: értékelési különbözet	0	0	0
43.	IX. PÉNZÜGYI MŰVELETEK RÁFORDÍTÁSAI (18+19+20+21+22)	1 353	0	1 110
44.	B. PÉNZÜGYI MŰVELETEK EREDMÉNYE (VIII-IX)	-1 351	0	43 229
45.	C. ADÓZÁS ELŐTTI EREDMÉNY (±A±B)	2 156	0	-158 401
46.	X. Adófizetési kötelezettség	833	0	0
47.	D. ADÓZOTT EREDMÉNY (±C-X)	1 323	0	-158 401

Gyál, 2023.04.14.

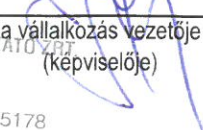
a vállalkozás vezetője
(képviselője)
DÉL-PEST MEGYEI VÍZIKÖZMŰ SZOLGÁLTATÓ ZRT
2360 Gyál, Körösi út 190.
Adószám: 23967531-2-13
Banksz - OTP Gyál 11742300-20015178

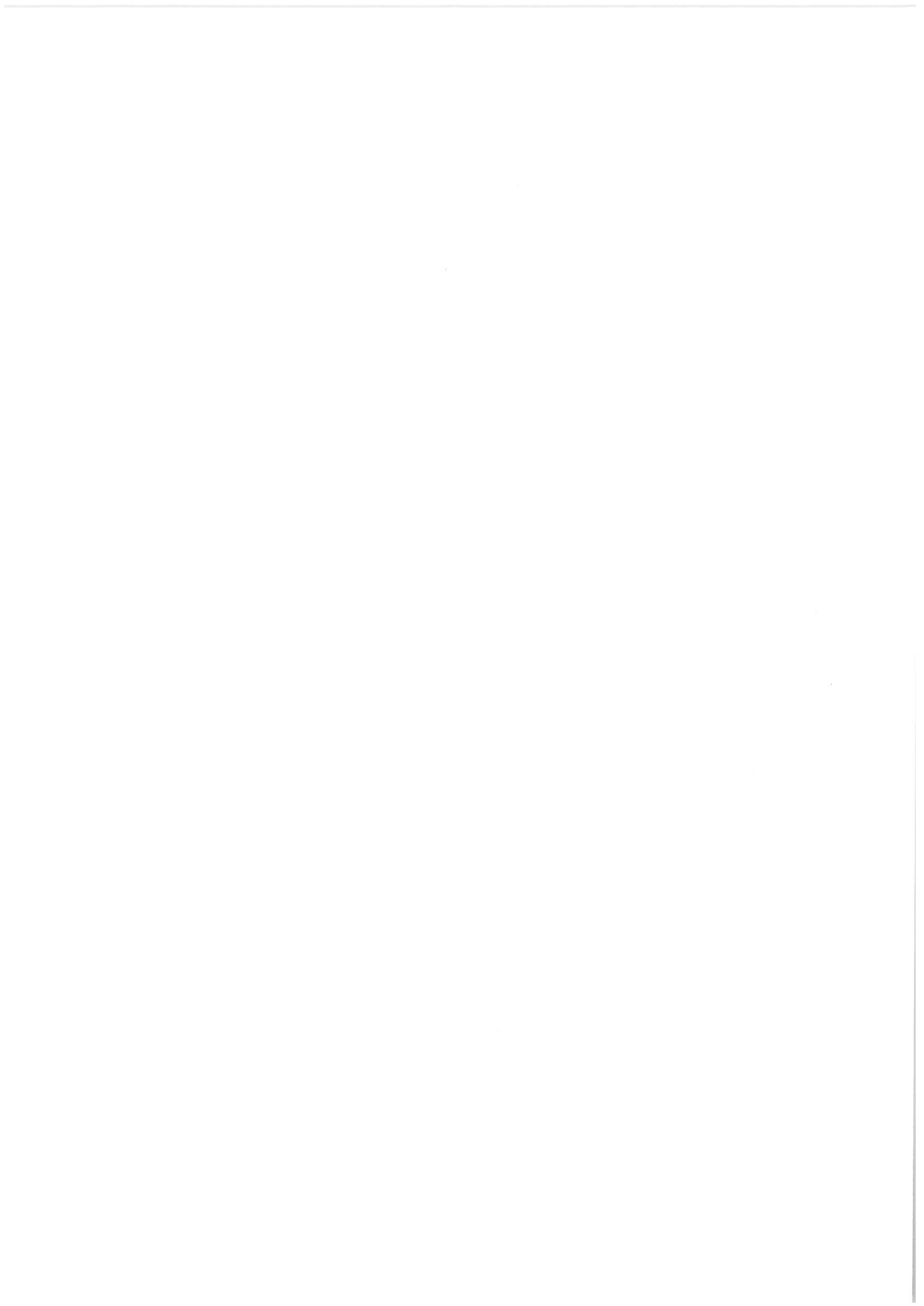



**Dél-Pest Megyei Víziközmű
Szolgáltató Zrt.**

2360 Gyál,
Kőrösi út 190.



ISO 9001
ISO 14001
ISO 50001
MSZ 28001

23967531-3600-114-13
Statisztikai számjel

13-10-041281
Cégjegyzék száma

Dél-Pest Megyei Víziközmű Szolgáltató Zrt
2360 Gyál, Kőrösi út 190.

Kiegészítő melléklet

2022. január 01 – 2022. december 31.

Gyál, 2023.04.14.

Horváth Attila József
Igazgatóság tagja, vezérigazgató

DPMV ZRT.
2360 Gyál, Kőrösi út 190.
Adószám: 23967531-2-13
Banksz.: OTP Gyál 11742300-20015178
27.

Tartalomjegyzék

Tartalomjegyzék	1
Bevezetés	3
A Társaság bemutatása	3
Könyvvizetés módja	6
Beszámoló általános bemutatása	8
Vagyoni helyzet vizsgálata	9
Pénzügyi helyzet vizsgálata	18
Jövedelmezőségi helyzet vizsgálata	20
Eszközök	22
Befektetett eszközök értéke és az értékcsökkenés alakulása	22
Készletek alakulása	24
Követelések áruszállításból és szolgáltatásból	25
Vevő követelések és értékvesztések elszámolása	26
Egyéb vevő követelések értékvesztése	26
Tulajdonosokkal szemben fennálló követelések	27
Egyéb követelések	27
Pénzeszközök	27
Aktív időbeli elhatárolások	28
Források	29
Saját tőke alakulása	29
Kötelezettségek	30
Passzív időbeli elhatárolások	32
Céltartalék jövőbeni költségekre	33
Eredménykimutatás	34
Belföldi értékesítés nettó árbevétele	34
Aktivált saját teljesítmények értéke	35
Költségek és ráfordítások alakulása	35
Egyéb bevételek	36
Egyéb ráfordítások	37
Kivételes nagyságú és előfordulású események	37
Eredménykimutatás ágazati bontása	38
Társasági adó levezetése	39
Cash flow kimutatás	40

Tájékoztató adatok	41
Részvény tulajdonosok	41
Mérlegen kívüli tételek	41
Vagyonkezeléshez kapcsolódó visszapótlási kötelezettség	42
Igazgatósági, Felügyelő Bizottsági és felsővezetés információk	43
Áremelkedés hatása a vállalkozás tevékenységére	43
Környezetszennyezés, veszélyes hulladék-kezelés	44
Munkavállalók és személyi jellegű kifizetések	46
Mellékletek	47
Befektetési tükör	47
Befektetett eszközök bruttó értéke	48
Befektetett eszközök értékcsökkenése	49
Befektetett eszközök nettó értéke	50
Vagyonkezelésre átvett eszközök bruttó értéke	51
Vagyonkezelésre átvett eszközökre elszámolt amortizáció	52
Vagyonkezelésre átvett eszközök nettó értéke	53
Vagyonkezelésre átvett eszközök beruházása, felújítása	54

Bevezetés

A Kiegészítő melléklet a Számvitelről szóló 2000. évi C. törvény alapján a Dél-Pest Megyei Víziközmű Szolgáltató Zártkörűen Működő Részvénytársaság (továbbiakban: Társaság) 2022. évi gazdálkodását, vagyoni, pénzügyi és jövedelmi helyzetében bekövetkezett változásokat mutatja be számszerű adatokkal és azok szöveges indoklásával. A Kiegészítő mellékletben bemutatásra kerül a 2011. évi CCIX. Vksz tv., valamint az 58/2013. (II.27.) Kormányrendelet által meghatározott víziközmű-szolgáltatás ágazati tevékenységeinek vagyoni, pénzügyi és jövedelmi helyzete. A tevékenységek elkülönült bemutatása az eszközök, források és eredménykimutatás formájában.

A Társaság bemutatása

A Társaság 2012. július 06-án átalakulással jött létre a Dél-Pest Megyei Víziközmű Szolgáltató Kft általános jogutódjaként. A társaság korábbi jogelődje – a GYÁVIV Kft - tevékenységét is figyelembe véve 1993. óta végez lakossági, intézményi és közületi fogyasztók részére ivóvízellátást, valamint szennyvízelvezetést és tisztítást, melyek tevékenységi körének hozzávetőleg a 95 %-át adják. A víziközmű-szolgáltatási tevékenységen kívül a Társaság közmű hálózatépítést, felújítást, kommunális, nem közművel összegyűjtött szennyvízszállítást végez. A Társaság Pest megyében, az Alapító Okiratban foglalt 20 településén végez víziközmű szolgáltatást, 14 településen bérleti-üzemeltetési szerződés keretében és 6 önkormányzati területen vagyonkezelői szerződés keretében.

A Társaság más gazdasági társaságnak nem tagja. A társaság a 101/2013 (III.29.) Korm. rend. alapján stratégiailag kiemelt jelentőségű gazdálkodó szervezet.

A vállalkozás neve: **Dél-Pest Megyei Víziközmű Szolgáltató Zrt** (röviden: DPMV Zrt)

A vállalkozás cégformája:	Részvénytársaság
A vállalkozás székhelye:	2360 Gyál, Kőrösi út 190.
A vállalkozás cégjegyzékszám:	Cg.:13-10-041281
A vállalkozás adószáma:	23967531-2-13
A vállalkozás közösségi adószáma:	HU23967531
Víziközmű szolgáltatói engedély száma:	4074/2016

A vállalkozás tevékenységei:

- Főtevékenység: **3600'08 Víztermelés, - kezelés, -ellátás**
- Szennyvízgyűjtése, kezelése
- Nem veszélyes hulladék gyűjtése, kezelése, ártalmatlanítása
- Vízi létesítmény építése
- Egyéb máshova nem sorolt építés

A vállalkozás az általános szabályok szerint az általános forgalmi adó alanya.

A vállalkozás elektronikus elérhetősége: www.dpmv.hu

A vállalkozás KSH száma: 23967531-3600-114-13

A vállalkozás jogelődje: Dél-Pest Megyei Víziközmű Szolgáltató Kft

A vállalkozás alapító okiratának kelte: 2012. május 10.

A vállalkozás jegyzett tőkéje: 20.600 eFt

A Társaság képviselőjére jogosult személy(ek):

a) Vezérigazgató (önállóan):

- Horváth Attila József, (lakcíme: 2030 Érd, Jegyző utca 86/A.)

b) Igazgatóság tagjai (bármely két tagja együttesen):

- Sárdy Károly (elnök), (lakcíme: 1181 Budapest, Est u. 26.)
- Kakuk András (tag), (lakcíme: 2314 Halásztelek, Kálmán utca 3.)
- Hadnagy Zsolt (tag), (lakcíme: 2234 Maglód, Tompa M. u. 6/a)
- Oláh János Attila (tag), (lakcíme: 2234 Maglód, Rudolf u. 12/a)

A számviteli rendért felelős személy:

Dudás Lajos gazdasági igazgató, MK 194754

A Társaság könyvvizsgálója:

Magyar Szakértői Holding Könyvvizsgáló, Pénzügyi és Vezetési Tanácsadó Kft.

1118 Budapest, Beregszász út 8. IV. em. 1. ajtó

Kamarai nyilvántartási száma: 002082

A könyvvizsgálat elvégzéséért felelős természetes személy neve:

Dr. Matukovics Gábor (an.: Gerber Anna) 1221 Budapest, Kócsag utca 3.

Kamarai tagsági igazolvány száma: 003287

A Társaság a tulajdon védelme érdekében 3 tagú Felügyelő Bizottságot választott 5 évre:

- Gyimesi István (lakcíme: 2360 Gyál, Petőfi u. 32.)
- Skribekné Komár Ágnes (lakcíme: 2220 Vecsés, Kellner Dr. u. 36.14/a)
- Dr. Gotthard Gábor József (lakcíme: 1162 Budapest, Párta utca 90.)

A vállalkozás üzemigazgatóságai, fióktelepei

Gyáli Üzemigazgatóság, fióktelepek

- 2360 Gyál, Kőrösi út 190.
- 2220 Vecsés, Kossuth Lajos utca 36 és 38-40.
- 2220 Vecsés, Gyáli utca 0217/2
- 2234 Maglód, Fő utca 12.
- 2225 Üllő, Ócsai út
- 2209 Péteri, Bereki utca 28.
- 2233 Ecser, Széchenyi út 1.
- 2364 Ócsa, Damjanich utca 101.
- 2363 Felsőpakony, Rákóczi u. 41.
- 2365 Inárcs, Hunyadi u. 11.

Szilas-menti Üzemigazgatóság, fióktelepek

- 2119 Pécel, Szennyvíztelep 02/82
- 2119 Pécel, Szennyvíztelep 02/274 hrsz
- 2143 Kistarcsa, Malom u. 1.
- 2144 Kerepes, Szabadság u. 100.

Dunavarsányi Üzemigazgatóság, fióktelepek

- 2338 Áporka, Duna sor 90.
- 2337 Délegyháza, 1167/14.
- 2337 Délegyháza, Gizella telep 3.
- 2336 Dunavarsány, Vörösmarty utca 3623.
- 2336 Dunavarsány, Vörösmarty utca 3623/2.
- 2336 Dunavarsány, Vörösmarty utca 3650/6.
- 2336 Dunavarsány, Iskola utca 04/6.
- 2336 Dunavarsány, Sport utca 1.
- 2339 Majosháza, 048/1
- 2339 Majosháza, Dózsa György utca 1.
- 2318 Szigetszentmárton, Telkes utca 1.
- 2318 Szigetszentmárton, Orvos köz 430.
- 2318 Szigetszentmárton, Szőlős utca 016/4.
- 2318 Szigetszentmárton, Nyárfás utca 014/13
- 2335 Taksony, Rákóczi utca 1134
- 2340 Kiskunlacháza, Temető utca 2.
- 2340 Kiskunlacháza, Ugarok dűlő 0636/23 (szennyvíztelep)
- 2315 Szigethalom, Erdő utca 55.
- 2315 Szigethalom, Móra Ferenc utca 1.
- 2315 Szigethalom, Jókai utca 17.

Könyvvezetés módja

A társaság a vagyoni és pénzügyi helyzetére ható eseményekről a kettős könyvvitel rendszerében, magyar nyelven, Magyarország pénznemében (forintban) vezet könyveit, melyet a naptári év végével lezár.

Mérleg fordulónap: A társaság adott naptári évről, mint üzleti évről az üzleti év utolsó napjával (december 31.) készíti el az éves beszámolót.

A társaság főbb értékelési elvei a Számviteli politika szerint:

Értékcsökkenés elszámolása:

- azonnali összegű értékcsökkenés elszámolás: a kis értékű tárgyi eszközök a tevékenységet éven túl szolgálják, de egyedi bekerülési értékük (ÁFA nélkül számított nettó értékük) nem haladja meg a 200 eFt értéket, kivételt képeznek a hiteles vízmérők, azok hitelességi idejük alatt kerülnek amortizálásra, továbbá a számítástechnikai eszközök. A 200 eFt feletti eszközökre lineáris leírást alkalmazunk műszaki jellegű becsléssel megállapított használati idő és maradványérték függvényében;
- vagyonkezelt eszközök értékcsökkenésének elszámolása: a Számviteli politika vagyonkezelt eszközök elszámolásával kapcsolatos módosítása alapján, műszaki jellegű becslésen alapuló, a várható használati idő és a maradványérték figyelembevételével, az eszközök fizikai elhasználódását lekövető, progresszív leírási kulcsok alkalmazásával;
- az értékcsökkenés elszámolásának gyakorisága: havi feladás;
- a Társaság nem alkalmazza a Sztv. 59/A-F §-ai szerinti valós értéken történő értékelést.

Jelentős összegű hiba:

A mérleg valódiságának megállapításánál minden esetben jelentős összegű a hiba, ha a megállapításának évében a különböző ellenőrzések során, egy adott üzleti évet érintően (évenként külön - külön) megállapított hibák, hibahatások - eredményt, saját tőkét és tartalékokat növelő, csökkentő - értékek együttes előjeltől független összege meghaladja az ellenőrzött üzleti év mérleg főösszegének 2 %-át. Ellenkező esetben a hiba nem jelentős. A mérleg és eredménykimutatás formája. A társaság Sztv. szerinti éves beszámolási formája: éves beszámoló. Az éves beszámoló mérlegből, eredménykimutatásból, kiegészítő mellékletből áll. Az éves beszámoló elkészítésével egyidejűleg üzleti jelentést is készítünk.

A mérleget a Sztv. 1. számú melléklet „A” változata szerinti készítjük el, az eredménykimutatás választott formája „A” típusú, Összköltség eljárással készített eredménykimutatás. A vállalkozás nem él a Sztv. által biztosított összevonási, részletezési lehetőségekkel, mérlegében és eredménykimutatásában sorokat nem von össze és új sorokat nem szerepeltet. Jelentős árfolyam különbözet és valós értéken történő értékelés nem történt.

A társaság mutatószámainak elemzésénél **bázis időszakként 2021. január 01 – december 31. tárgy időszakként 2022. január 01 – december 31.** időszakot használtunk.

A tevékenységek számviteli szétválasztásának alapelvei:

- teljes körűség biztosítása: közvetlen hozzárendeléssel, illetve felosztással a társaság tevékenységei között minden eszköz, forrás, bevétel és ráfordítás felosztásra kerül;
- áttekinthetőség és egyszerűség biztosítása: a tevékenységek felosztása a jogszabályoknak megfelelően, nyomon követhető módon történik;
- állandóság biztosítása: a számviteli szétválasztási módszertan a Magyar Energetikai és Közmű-szabályozási Hivatal előzetes jóváhagyásával került alkalmazásra.

A számviteli szétválasztás az Önköltség számítási szabályzat módszertana szerint készült el, melyben az adott évben módosítás nem történt.

Beszámoló általános bemutatása

A Társaság gazdálkodásában bekövetkezett változások, a vagyon szerkezet, valamint a tőkeszerkezet alakulása az alábbiakban kerülnek általános bemutatásra.

adatok eFt

	Megnevezés	Előző év	Tárgy év	Változás	Változás %
01.	A. Befektetett eszközök	11 374 322	11 324 900	-49 422	99,57
02.	I. Immateriális javak	33 747	44 785	11 038	132,71
03.	II. Tárgyi eszközök	11 340 575	11 280 115	-60 460	99,47
04.	III. Befektetett pénzügyi eszközök	0	0	0	0,00
05.	B. Forgóeszközök	4 050 998	4 229 351	178 353	104,40
06.	I. Készletek	670 332	806 710	136 378	120,34
07.	II. Követelések	1 755 933	1 822 368	66 435	103,78
08.	III. Értékpapírok	0	0	0	0,00
09.	IV. Pénzeszközök	1 624 733	1 600 273	-24 460	98,49
10.	C. Aktív időbeli elhatárolások	182 114	173 085	-9 029	95,04
11.	ESZKÖZÖK (AKTIVÁK) ÖSSZESEN	15 607 434	15 727 336	119 902	100,77
12.	D. Saját tőke	590 414	432 013	-158 401	73,17
13.	I. Jegyzett tőke	20 600	20 600	0	100,00
14.	II. Jegyzett, de még be nem fizetett tőke (-)	0	0	0	0,00
15.	III. Tőketartalék	478 286	478 286	0	100,00
16.	IV. Eredménytartalék	90 205	91 528	1 323	101,47
17.	V. Lekötött tartalék	0	0	0	0,00
18.	VI. Értékelési tartalék	0	0	0	0,00
19.	VII. Adózott eredmény	1 323	-158 401	-159 724	-11 972,86
20.	E. Céltartalékok	719 476	586 089	-133 387	79,77
21.	F. Kötelezettségek	13 265 283	13 445 882	180 599	101,36
22.	I. Hátra sorolt kötelezettség	0	0	0	0,00
23.	II. Hosszú lejáratú kötelezettségek	11 702 616	11 577 298	-125 318	98,93
24.	III. Rövid lejáratú kötelezettségek	1 562 667	1 868 584	305 917	119,58
25.	G. Passzív időbeli elhatárolások	1 032 261	1 263 352	231 091	122,39
26.	FORRÁSOK (PASSZIVÁK) ÖSSZESEN	15 607 434	15 727 336	119 902	100,77

A Társaság eszközei és forrásai 119.902 eFt-tal, 0,77 %-kal növekedtek az előző évhez viszonyítva. A forgóeszközök értéke 178.353 eFt, 4,4 %-kal növekedett. A készletek 20,34 %-os növekedését, az anyagok, befejezetlen termelés és félkész termékek növekedése okozza.

A követelések 3,78 %-kal növekedtek, a pénzeszközök 1,51 %-kal csökkentek. Az aktív időbeli elhatárolások 4,96 %-ot csökkentek.

A saját tőke minimális 26,83 %-kal, -158.401 eFt adózott eredménnyel csökkent. A társaság gazdálkodását saját forrásból finanszírozza, hitellel nem rendelkezik. Hosszú lejáratú kötelezettségek között a vagyonkezelésre átvett eszközérték került kimutatásra. Rövidlejáratú kötelezettségek 19,58 %-kal növekedtek. A rövidlejáratú kötelezettségek között a víziközmű ellátás biztonságát veszélyeztető, kiegyenlítetlen szállítói kötelezettsége nincs. A köztartozás-mentes adatbázisban való nyilvántartás az év folyamán folyamatosan fennállt. A passzív időbeli elhatárolások 231.091 eFt-tal, 22,39 %-kal növekedtek.

Vagyon helyzet vizsgálata

Eszközök összetétele

adatok eFt

Megnevezés	Előző év		Tárgy év		Változás	Változás (%)
	Összeg	Részarány (%)	Összeg	Részarány (%)		
Befektetett eszközök	11 374 322	72,88	11 324 900	72,01	-49 422	96,36
IMMATERIÁLIS JAVAK	33 747	0,22	44 785	0,28	11 038	93,83
Vagyon értékű jogok	33 747	0,22	44 785	0,28	11 038	93,83
Szellemi termékek	0	0,00	0	0,00	0	0
TÁRGYI ESZKÖZÖK	11 340 575	72,66	11 280 115	71,72	-60 460	96,37
Ingatlanok és kapcs. vagyoni é. jogok	10 708 842	68,61	10 666 328	67,82	-42 514	97,26
Műszaki ber., gép, jármű	530 897	3,40	500 180	3,18	-30 717	85,03
Egyéb ber., felszerelés, jármű	37 916	0,24	38 435	0,24	519	88,76
Beruházások, felújítások	62 920	0,40	75 172	0,48	12 252	65,3
Befektetett pénzügyi eszközök	0	0,00	0	0,00	0	0
Forgóeszközök	4 050 998	25,96	4 229 351	26,89	178 353	110,12
Készletek	670 332	4,29	806 710	5,13	136 378	83,6
Követelések	1 755 933	11,25	1 822 368	11,59	66 435	100,86
Értékpapírok	0	0,00	0	0,00	0	0
Pénzeszközök	1 624 733	10,41	1 600 273	10,18	-24 460	144,53
Aktív időbeli elhatárolások	182 114	1,17	173 085	1,10	-9 029	175,71
ESZKÖZÖK (AKTIVÁK) ÖSSZESEN	15 607 434	100,00	15 727 336	100,00	119 902	100,77

Az eszközök összetételének vizsgálatánál megállapítható, hogy a bázis évhez viszonyítva közel azonos eloszlású. A befektetett eszközök teszik ki a jelentősebb, 72,01 %-ot, míg a forgóeszközök 26,89% -ot, az aktív időbeli elhatárolások 1,1 %-ot.

Befektetett eszközök összetétele

adatok eFt

Megnevezés	Előző év		Tárgy év		Változás	Változás (%)
	Összeg	Résarány (%)	Összeg	Résarány (%)		
Immateriális javak	33 747	0,30	44 785	0,40	11 038	132,71
Vagyoni értékű jogok	33 747	0,30	44 785	0,40	11 037	132,71
- ebből saját	25 784	0,23	22 322	0,20	-3 462	86,57
- ebből vagyongezelt	7 964	0,07	22 463	0,20	14 499	282,06
Szellemi termékek	0	0,00	0	0,00	0	0,00
Üzleti vagy cégérték	0	0,00	0	0,00	0	0,00
Immat. jav.-ra adott előlegek	0	0,00	0	0,00	0	0,00
Tárgyi eszközök	11 340 575	99,70	11 280 115	99,60	-60 460	99,47
Ingatlan és a k. vagyoni é. jog	10 708 842	94,15	10 666 328	94,18	-42 513	99,60
- ebből saját	7 946	0,07	11 345	0,10	3 399	142,78
- ebből vagyongezelt	10 700 896	94,08	10 654 983	94,08	-45 912	99,57
Műszaki ber., gépek, járművek	530 897	4,67	500 180	4,42	-30 717	94,21
- ebből saját	323 193	2,84	307 896	2,72	-15 296	95,27
- ebből vagyongezelt	207 704	1,83	192 284	1,70	-15 420	92,58
Egyéb ber., felsz., járművek	37 916	0,33	38 435	0,34	519	101,37
- ebből saját	37 598	0,33	38 185	0,34	587	101,56
- ebből vagyongezelt	317	0,00	250	0,00	-68	78,63
Tenyészállatok	0	0,00	0	0,00	0	0,00
Beruházások, felújítások	62 920	0,55	75 172	0,66	12 252	119,47
- ebből saját	12 350	0,11	5 365	0,05	-6 985	43,44
- ebből vagyongezelt	50 570	0,44	69 807	0,62	19 237	138,04
Beruházásokra adott előleg	0	0,00	0	0,00	0	0,00
Tárgyi eszközök értékhely.	0	0,00	0	0,00	0	0,00
Befektetett péü. eszközök	0	0,00	0	0,00	0	0,00
Befektetett eszközök össz.	11 374 322	100,00	11 324 900	100,00	-49 422	99,57

A befektetett eszközök összetétel vizsgálatánál jelentős eltérés mutatkozik a saját tulajdonú és a vagyonnekelt eszközök összességében. A társaság üzemeltetési területén 14 településen bérleti-üzemeltetési szerződés keretében végez víziközmű szolgáltatást, ahol a víziközművek az ellátásért felelős önkormányzatok tulajdonában vannak, 6 önkormányzat esetében az eszközök a társaság vagyonnekeltésében vannak, melyek a befektetett eszközök 96,6 %-át adják. A társaság saját eszközként rendszerfüggetlen víziközmű elemeket és működtető eszközöket tart nyilván. A társaság az eszközök felújítását saját aktiválásként, illetve külső megrendelés útján biztosítja. A felújítások pénzügyi forrása az üzemeltetésre átvett eszközök használati díja, illetve a vagyonnekelt eszközök elszámolt amortizációjának megfelelő visszapótlási alap. A befektetett eszközök visszapótlása a Gördülő Fejlesztési Terveken meghatározott feladatok szerint, illetve a biztonságos üzemeltetés fenntartásához szükséges terven felüli felújításoknak megfelelő mértékben valósultak meg. A saját befektetett eszközökre 103.611 eFt amortizáció, a vagyonnekelt eszközökre 148.695 eFt értékcsökkenés került elszámolásra 2022. évben.

Forgóeszközök összetétele

adatok eFt

Megnevezés	Előző év		Tárgy év		Változás	Változás (%)
	Összeg	Részarány (%)	Összeg	Részarány (%)		
I. Készletek	670 332	16,55	806 710	19,07	136 378	120,34
Anyagok	521 620	12,88	533 067	12,60	11 447	102,19
Befejezetlen termelés és félkész termékek	23 614	0,58	63 835	1,51	40 221	270,33
Késztermékek	15 906	0,39	4 128	0,10	-11 778	25,95
Áruk	109 192	2,70	205 680	4,86	96 488	188,37
Készletre adott előlegek	0	0,00	0	0,00	0	0,00
II. Követelések	1 755 933	43,35	1 822 368	43,09	66 435	103,78
Követelés áruszáll. és szolgáltatásokból	1 033 117	25,50	958 757	22,67	-74 360	92,80
Követelés jel. tulaj. rész. váll. szemben	52 988	1,31	48 993	1,16	-3 995	92,46
Követelés e. rész. visz. lévő váll. szemben	601 526	14,85	636 279	15,04	34 753	105,78
Egyéb követelések	68 302	1,69	178 339	4,22	110 037	261,10
III. Értékpapírok	0	0,00	0	0,00	0	0,00
V. Pénzeszközök	1 624 733	40,11	1 600 273	37,84	-24 460	98,49
Pénztár, csekkek	2 968	0,07	3 215	0,08	247	108,32
Bankbetétek	1 621 765	40,03	1 597 058	37,76	-24 707	98,48
Forgóeszközök összesen	4 050 998	100,00	4 229 351	100,00	178 353	104,40

A forgóeszközök értéke 178.353 eFt-tal, 4,4 %-kal növekedett, az eszközökön belüli forgóeszköz lekötés 26,89 %, mértéke az előző évek szintjén mozog.

Az üzembiztonság érdekében tárolt anyagokkal kapcsolatosan értékvesztés elszámolására nem került sor, a nem vagy lassan mozgó készletek jelentős részét a biztonsági tartalék jelenti. A feleslegessé vált vagy megrongálódott készletek, illetve a hitelesítésre alkalmatlan vízmérők az év során selejtezésre kerültek. Az anyagok értéke összességében 11.447 e Ft-tal növekedett a bázis évhez képest. A befejezetlen termelés, a késztermékek és áruk az üzemeltetett területeken megkezdett, de még be nem fejezett vagy elvégzett, de át nem adott, víziközmű rendszereken végzett munkálatok értékeit tartalmazzák, az áruk 96.488 eFt-tal növekedtek. A készlet 136.378 eFt-tal növekedett az előző évhez képest. A készletek összességében 20,34 %-os növekedést mutatnak.

Az alaptevékenységből adódó követelések 66.435 eFt-tal, 3,78 %-kal növekedtek. A társaság a követelések behajtása érdekében – a szűkös törvényi kereteken belül – minden lehetséges eszközt felhasznál a kintlévőségek csökkentésére. A fizetési felszólítások, részletfizetési megállapodások megkötése, korlátozások, illetve a kizárások a lejárt követelések csökkenését eredményezték.

Az önkormányzati munkák kiszámlázásából eredő követelések használati díjakkal való kompenzálása az évek között áthúzódóan valósult meg. Az alaptevékenységen kívüli, tulajdonosokkal szembeni követelések 30.758 eFt-tal, 685.272 eFt-ra növekedtek. Az egyéb követelések 110.037 eFt-tal növekedtek. A pénzeszközök 24.460 eFt-tal, 1,51 %-kal csökkentek a bázis évhez képest.

Aktív időbeli elhatárolások összetétele

adatok eFt

Megnevezés	Előző év		Tárgy év		Változás	Változás (%)
	Összeg	Résarány (%)	Összeg	Résarány (%)		
Bevételek aktív időbeli elhatárolása	170 374	93,55	162 438	93,85	-7 936	95,34
Költségek ráfordítások aktív időbeli elhat.	11 740	6,45	10 647	6,15	-1 093	90,69
Halasztott ráfordítások	0	0,00	0	0,00	0	0,00
Aktív időbeli elhatárolások összesen	182 114	100,00	173 085	100,00	-9 029	95,04

Források összetételének változása

adatok eFt

Megnevezés	Előző év		Tárgy év		Változás	Változás (%)
	Összeg	Részarány (%)	Összeg	Részarány (%)		
Saját tőke	590 414	3,78	432 013	2,75	-158 401	73,17
Jegyzett tőke	20 600	0,13	20 600	0,13	0	100,00
Jegyzett de még be nem fiz. tőke (-)	0	0,00	0	0,00	0	0,00
Tőketartalék	478 286	3,06	478 286	3,04	0	100,00
Eredménytartalék	90 205	0,58	91 528	0,58	1 323	101,47
Lekötött tartalék	0	0,00	0	0,00	0	0,00
Értékelési tartalék	0	0,00	0	0,00	0	0,00
Adózott eredmény	1 323	0,01	-158 401	-1,01	-159 724	-11 972,86
Céltartalékok	719 476	4,61	586 089	3,73	-133 387	81,46
Kötelezettségek	13 265 283	84,99	13 445 882	85,49	180 599	101,36
Hátra sorolt kötelezettség	0	0,00	0	0,00	0	0,00
Hosszú lejáratú kötelezettségek	11 702 616	74,98	11 577 298	73,61	-125 318	98,93
Rövid lejáratú kötelezettségek	1 562 667	10,01	1 868 584	11,88	305 917	119,58
Passzív időbeli elhatárolások	1 032 261	6,61	1 263 352	8,03	231 091	122,39
FORRÁSOK (PASSZIVÁK) ÖSSZESEN	15 607 434	100,00	15 727 336	100,00	119 902	100,77

A források összetétele nem mutat jelentős változást a bázis évhez viszonyítva, mértéke 119.902 eFt-tal, 0,77 %-kal növekedett. Ezen belül a saját tőke az adózott eredmény -158.401 eFt összegével, 26,83 %-kal csökkent. A kötelezettségek 180.599 eFt növekedése a források összetételében nem mutat jelentős változást. A passzív időbeli elhatárolások 231.091 eFt-tal növekedtek az előző évhez képest. A forrásokon belül a saját tőke aránya 2,75 %, az idegen tőke aránya 85,49 %, melyből 73,61 % a hosszú lejáratú kötelezettségként nyilvántartott vagyonkezelésre átvett eszközök átadás-átvételi értéke.

Az idegen források összege meghaladja a saját források összegét. A vagyonkezelési tevékenység jelentős mértékben befolyásolja a tőke áttételi mutató értékét. Áporka, Délegyháza, Dunavarsány, Majosháza, Szigetszentmárton és Taksony önkormányzatok a tulajdonukban lévő víziközműveket vagyonkezelés és üzemeltetés céljára a társaság rendelkezésére bocsátották. Az átvett víziközmű vagyont a könyveinkben a befektetett eszközökkel szemben a tartós kötelezettség egyéb részesedési viszonyban lévő alapítóval szembeni hosszú lejáratú kötelezettségek között tartjuk nyilván.

Saját tőke változása

adatok eFt

Megnevezés	Előző év		Tárgy év		Változás	Változás (%)
	Összeg	Részarány (%)	Összeg	Részarány (%)		
Jegyzett tőke	20 600	3,49	20 600	4,77	0	100,00
Ebből: vissza vásárolt tulaj. rész. névé.	0	0,00	0	0,00	0	0,00
Jegyzett, de még be nem fizetett tőke	0	0,00	0	0,00	0	0,00
Tőketartalék	478 286	81,01	478 286	110,71	0	100,00
Eredménytartalék	90 205	15,28	91 528	21,19	1 323	101,47
Lekötött tartalék	0	0,00	0	0,00	0	0,00
Értékelési tartalék	0	0,00	0	0,00	0	0,00
Adózott eredmény	1 323	0,22	-158 401	-36,67	-159 724	-11 973
Saját tőke összesen	590 414	100,00	432 013	100,00	-158 401	73,17

A tárgy évben a saját tőkeszerkezetben az előző évi 1.323 eFt eredmény eredménytartalékba helyezése és a tárgyévi -158.401 e Ft adózott eredmény változott. A saját tőke 26,83 %-os csökkenését a tárgyévi adózott eredmény okozza.

Céltartalék összetétele

adatok eFt

Megnevezés	Előző év		Tárgy év		Változás	Változás (%)
	Összeg	Részarány (%)	Összeg	Részarány (%)		
Céltartalék a várható kötelezettségekre	60 000	8,34	60 000	10,24	0	0,00
Céltartalék a jövőbeni költségekre	659 476	91,66	526 089	89,76	-133 387	79,77
Egyéb céltartalék	0	0,00	0	0,00	0	0,00
Céltartalékok összesen	719 476	100,00	586 089	100,00	-133 387	81,46

A jövőbeni költségekre képzett céltartalék év végi állománya 526.089 eFt, a várható kötelezettségekre 60.000 eFt, melyek összességében 133.387 eFt-os, 18,54 %-os csökkenést mutatnak az előző évhez viszonyítva. Az elszámolás módszere nem változott az előző évhez képest.

Kötelezettségek összetétele

adatok eFt

Megnevezés	Előző év		Tárgy év		Változás	Változás (%)
	Összeg	Résarány (%)	Összeg	Résarány (%)		
Hátra sorolt kötelezettségek	0	0,00	0	0,00	0	0,00
Hosszú lejáratú kötelezettségek	11 702 616	88,22	11 577 298	86,10	-125 318	98,93
Tartós köt. e. rész. visz. lévő váll. szem.	11 569 760	87,22	11 573 760	86,08	4 000	100,03
Egyéb hosszú lejáratú kötelezettségek	132 856	1,00	3 538	0,03	-129 318	2,66
Rövid lejáratú kötelezettségek	1 562 667	11,78	1 868 584	13,90	305 917	119,58
Rövid lejáratú kölcsönök	0	0,00	0	0,00	0	0,00
- Ebből: az átváltoztatható kötvények	0	0,00	0	0,00	0	0,00
Rövid lejáratú hitelek	0	0,00	0	0,00	0	0,00
Vevőtől kapott előlegek	0	0,00	0	0,00	0	0,00
Kötelezettség áruszáll.-ból és szolg.-ból	528 273	3,98	473 333	3,52	-54 940	89,60
Váltótartozások	0	0,00	0	0,00	0	0,00
Rövid lej. köt.-ek kapcsolt váll. szemben	0	0,00	0	0,00	0	0,00
Rövid lej. köt. jel. tulaj. rész. váll. sz.	261 461	1,97	446 857	3,32	185 396	170,91
Rövid lej. köt.e. rész.visz. lévő váll.sz.	492 228	3,71	546 499	4,06	54 271	111,03
Egyéb rövid lejáratú kötelezettségek	280 705	2,12	401 895	2,99	121 190	143,17
Kötelezettségek értékelési különbözete	0	0,00	0	0,00	0	0,00
Szám. ügyletek negatív értékelési kül.	0	0,00	0	0,00	0	0,00
Kötelezettségek összesen	13 265 283	100,00	13 445 882	100,00	180 599	101,36

A kötelezettségek 86,10 %-át a hosszú lejáratú kötelezettségek, 13,90 %-át a rövid lejáratú kötelezettségek adják. A hosszú lejáratú kötelezettségek között nyilvántartott vagyonkezelésre átvett eszközérték az előző évhez viszonyítva 4.000 eFt-tal növekedett. Az egyéb hosszú lejáratú kötelezettség a lízingelt eszköz éven belüli díjával csökkent. A rövid lejáratú kötelezettségek a szállítói-, az állami költségvetéssel szembeni-, a munkavállalókkal szembeni-, a tulajdonosokkal szembeni- és az egyéb kötelezettségeket tartalmazza. A szállítói kötelezettség állománya 54.940 eFt-tal csökkent, az egyéb rövid lejáratú kötelezettségek 121.190 eFt -al növekedett a bázis évhez viszonyítva. A tulajdonosokkal szembeni kötelezettség – jelentős és egyéb részesedési viszonyban lévők összevontan 239.667 eFt növekedést mutat a bázis évhez képest. A kötelezettségek összességében 180.589 eFt-tal, 1,36 %-kal növekedtek a bázis évhez képest.

Passzív időbeli elhatárolások összetétele

adatok eFt

Megnevezés	Előző év		Tárgy év		Változás	Változás (%)
	Összeg	Résarány (%)	Összeg	Résarány (%)		
Bevételek passzív időbeli elhatárolása	372 355	36,07	689 086	54,54	316 731	185,06
Költségek ráf. passzív időbeli elhat.	657 697	63,71	572 056	45,28	-85 641	86,98
Halasztott bevételek	2 209	0,21	2 210	0,17	1	100,05
Passzív időbeli elhatárolások	1 032 261	100,00	1 263 352	100,00	231 091	122,39

A bevételek passzív időbeli elhatárolása 316.731 eFt, 85,06 %-os növekedést, a költségek, ráfordítások időbeli elhatárolása a nem számlázott, illetve következő évben számlázott használati díjak növekedése miatt 85.641 eFt, 13,02 %-os csökkenést, a halasztott bevételek 1 e Ft, 0,05 növekedést mutatnak. A passzív időbeli elhatárolások összesen 231.091 eFt, 22,39 %-os növekedést mutatnak a bázis évhez képest.

Vagyonfedezettség és a tőkeszerkezet mutatószámai

A Társaság tőke ellátottsági (tőkeerősségi) mutatója az adózott eredmény kismértékű növekedése miatt közel azonos mértékű a bázis évhez viszonyítva. A saját tőke az eszközök 2,75 %-át finanszírozza.

A tartósan befektetett eszközök aránya 72,01 %, a forgóeszközök aránya 26,89 %. A befektetett eszközöket a saját tőke, valamint a vagyonkezelésre átvett hosszú lejáratú kötelezettség 106,46 %-ban fedezi. A forrásokon belül a kötelezettségek aránya 85,49 % melyből a rövidlejáratú kötelezettségek 11,88 %-ot, a hosszúlejáratú kötelezettségek 73,61 % tesznek ki.

A befektetett eszközök aránya 1,19 %-kal csökkent, a forgóeszközök aránya 3,61 %-kal növekedett, a kötelezettségek aránya 0,59 %-kal növekedett a tárgyévben.

A vagyoni helyzet mutatói

Mutató megnevezése	Mutató számítása	Előző év (eFt)	Tárgy év (eFt)	Előző év %	Tárgy év %	Változás %
Tartósan befektetett eszközök aránya	<u>Befektetett eszközök</u> Eszközök összesen	<u>11 374 322</u> 15 607 434	<u>11 324 900</u> 15 727 336	72,88	72,01	98,81
Forgóeszközök aránya	<u>Forgóeszközök</u> Eszközök összesen	<u>4 050 998</u> 15 607 434	<u>4 229 351</u> 15 727 336	25,96	26,89	103,61
Befektetett eszközök fedezettsége	<u>Saját tőke + Vk.eszk.h.lej.köt.</u> Befektetett eszközök	<u>12 160 174</u> 11 374 322	<u>12 200 577</u> 11 324 900	106,91	106,04	98,12
Tárgyi eszközök fedezettsége	<u>Saját tőke + Vk.eszk.h.lej.köt.</u> Tárgyi eszközök	<u>12 293 030</u> 11 340 575	<u>12 200 577</u> 11 280 115	108,40	106,46	98,22
Tőkeerősség (Saját tőke arány)	<u>Saját tőke</u> Források összesen	<u>590 414</u> 15 607 434	<u>432 013</u> 15 727 336	3,78	2,75	72,61
Rövid lejáratú kötelezettség aránya	<u>Rövid lejáratú köt.</u> Források összesen	<u>1 562 667</u> 15 607 434	<u>1 868 584</u> 15 727 336	10,01	11,88	118,66
Hosszú lejáratú kötelezettségek aránya	<u>Hosszú lejáratú köt.</u> Források összesen	<u>11 702 616</u> 15 607 434	<u>11 577 298</u> 15 727 336	74,98	73,61	98,17
Kötelezettségek aránya	<u>Kötelezettségek</u> Források összesen	<u>13 265 283</u> 15 607 434	<u>13 445 882</u> 15 727 336	84,99	85,49	100,59

A vagyon működtetésének hatékonysága

Mutató megnevezése	Mutató számítása	Előző év (eFt)	Tárgy év (eFt)	Előző év %	Tárgy év %	Változás %
Eszközök fordulatszáma	<u>Nettó árbevétel</u> Eszközök összesen	<u>6 627 811</u> 15 607 434	<u>6 101 966</u> 15 727 336	0,42	0,39	91,36
Tárgyi eszközök fordulatszáma	<u>Nettó árbevétel</u> Tárgyi eszközök	<u>6 627 811</u> 11 340 575	<u>6 101 966</u> 11 280 115	0,58	0,54	92,56
Készletek fordulatszáma	<u>Nettó árbevétel</u> Átlagos készletek	<u>6 627 811</u> 619 745	<u>6 101 966</u> 738 521	10,69	8,26	77,26
Készletek forgási ideje (nap)	<u>Készletek</u> Éves felhasználás/nap	<u>670 332</u> 2 414	<u>806 710</u> 2 072	277,66	389,39	140,24
Saját tőke fordulatszáma	<u>Nettó árbevétel</u> Saját tőke	<u>6 627 811</u> 590 414	<u>6 101 966</u> 432 013	11,23	14,12	125,82

A mutatók vizsgálatánál megállapítható, hogy az eszközök fordulatszáma hasonló a bázis évhez viszonyítva. A víziközműveken végzett beruházások, felújítások önkormányzatok felé kiszámlázása javítja, az eszközök használaton kívül helyezése rontja a készletek forgási idejét, mely 389,39 nap.

Pénzügyi helyzet vizsgálata

Rövidtávú pénzügyi helyzet elemzése

Mutató megnevezése	Mutató számítása	Előző év (eFt)	Tárgy év (eFt)	Előző év %	Tárgy év %	Változás %
Likviditási mutató (Current ratio)	<u>Forgóeszközök</u> Rövid lejáratú kötelezettségek	<u>4 050 998</u> 1 562 667	<u>4 229 351</u> 1 868 584	2,59	2,28	87,31
Likviditási mutató (gyors ráta)	<u>Forgóeszközök - Készletek</u> Rövid lejáratú kötelezettségek	<u>3 380 666</u> 1 562 667	<u>3 422 641</u> 1 868 584	2,16	1,83	84,87
Likviditási mutató	<u>Pénzeszközök</u> Rövid lejáratú kötelezettségek	<u>1 624 733</u> 1 562 667	<u>1 600 273</u> 1 868 584	1,04	0,86	82,37
Rövid távú működés biztonság	<u>Forgóeszközök – Rövid lej.köt.</u> Rövid lejáratú kötelezettségek	<u>2 488 331</u> 1 562 667	<u>2 360 767</u> 1 868 584	1,59	1,26	79,34
Hosszú távú működés biztonság	<u>Saját tőke + Hosszú lej.köt.</u> Befektetett eszközök	<u>12 293 030</u> 11 374 322	<u>12 009 311</u> 11 324 900	1,08	1,06	98,12

Hosszú távú pénzügyi helyzet elemzése

Mutató megnevezése	Mutató számítása	Előző év (eFt)	Tárgy év (eFt)	Előző év %	Tárgy év %	Változás %
Általános likviditás	<u>Forgóeszközök</u> Rövid lejáratú kötelezettségek	<u>4 050 998</u> 1 562 667	<u>4 229 351</u> 1 868 584	259,24	226,34	87,31
Hitelfedezettségi mutató	<u>Követelések</u> Rövid lejáratú kötelezettségek	<u>1 755 933</u> 1 562 667	<u>1 822 368</u> 1 868 584	112,37	97,53	86,79
Eladósodottság foka	<u>Kötelezettségek</u> Eszközök összesen	<u>13 265 283</u> 15 607 434	<u>13 445 882</u> 15 727 336	85,87	85,87	99,62
Dinamikus likviditás	<u>Üzemi tevékenység eredménye</u> Rövid lejáratú kötelezettségek	<u>3 507</u> 1 562 667	<u>-201 630</u> 1 868 584	0,22	-10,79	-4808
Vevő / Szállítói állomány aránya	<u>Vevők</u> Szállítók	<u>1 033 117</u> 528 273	<u>958 757</u> 473 333	195,56	202,55	103,57
Vevők átfutási ideje	<u>Átlagos vevő állomány</u> Nettó árbevétel	<u>1 018 738</u> 6 627 811	<u>995 937</u> 6 101 966	56,10	59,57	106,19
Szállítók átfutási ideje	<u>Átlagos szállítói állomány</u> Anyagjellegű ráfordítások	<u>421 005</u> 4 130 265	<u>500 803</u> 4 289 145	37,21	42,62	114,55

Az egységnyi rövid lejáratú kötelezettséget 1,83 forgóeszköz fedez.

A gyors ráta meghaladja a minimálisan elfogadható 1,3 szintet, a rövid lejáratú kötelezettségekre azonnal felhasználható pénzhányad a kötelezettségek 1,83-szorosa. A készpénz likviditás a teljesen mobil pénzeszközök mértékét mutatja. Kedvező, ha a minimálisan elvárt 0,2 értéket eléri. A társaság naprakész fizetőképessége megbízható. A rövidtávú működésbiztonság 6,19 %-kal növekedett, a hosszú távú működésbiztonság 1,88 %-kal csökkent az elmúlt évhez képest.

A rövidlejáratú kötelezettségek 226,34 % -ban forgóeszközökkel fedezettek. A rövidlejáratú kötelezettségek 97,53 %-ban követeléssel fedezettek. A vagyonkezelésre átvett eszközök miatti hosszú lejáratú kötelezettség befektetett eszközökkel fedezett, a működésből eredő eladósodottság foka megegyező a bázis évvel. A vevő és szállítók állományában bekövetkezett változás a behajtási tevékenység hatékonyságának növekedéséből, valamint a szállítói szerződések fizetési határidejének módosításából adódik. A társaság továbbra is hitelezői pozícióban van.

Négy fokozatú likviditási mérleg

adatok eFt

Eszközök				Források			
	Előző év	Tárgy év		Előző év	Tárgy év		Tárgy év
I.	Likvid eszközök	1 624 733	1 600 273	I.	Azonnal esedékes köt.	263 034	398 789
	Pénzeszközök	1 624 733	1 600 273		Munkabérek, járulékok	263 034	398 789
II.	Mobil eszközök	1 942 125	2 106 244	II.	Rövid hat. belül e. köt.	1 923 117	1 634 584
	Köv. árusz. és szolg.	1 033 117	958 757		Szállítói kötelezettségek	528 273	473 333
	Egyéb követelések	68 302	178 339		Rövid lejáratú köt.	17 671	3 106
	Készletek	670 332	806 710		Céltartalék várható költség.	719 476	586 089
	Bevételek AIE	170 374	162 438		Költségek PIE	657 697	572 056
III.	Mobilizálható eszk.	11 621 965	11 656 723	III.	Később esedékes köt.	12 456 305	12 570 654
	Követelés tul. sz.	654 514	685 272		Kötelezettségek tul. sz.	753 689	993 356
	Vagyonk.-re á. eszköz	10 967 451	10 971 451		Hosszú lejáratú köt.	11 702 616	11 577 298
IV.	Immobil eszközök	418 611	364 096	IV.	Vissza nem fiz. források	964 978	1 123 309
	Befektetett eszközök	406 871	353 449		Saját tőke	590 414	432 013
	Költségek AIE	11 740	10 647		Bevételek PIE	374 564	691 296
	Eszközök összesen	15 607 434	15 727 336		Források összesen	15 607 434	15 727 336

Likviditási mérlegből számított mutatók

Megnevezés	Előző év		Változás	Változás
	Eszköz	Forrás		%
Likviditási mutató I.	1 624 733	263 034	1 361 699	617,69
Likviditási mutató II.	1 942 125	1 923 117	19 008	100,99
Likviditási mutató III.	11 621 965	12 456 305	-834 340	93,30
Likviditási mutató IV.	418 611	964 978	-546 367	45,64

Megnevezés	Tárgy év		Változás	Változás
	Eszköz	Forrás		%
Likviditási mutató I.	1 600 273	398 789	1 201 484	401,28
Likviditási mutató II.	2 106 244	1 634 584	471 660	128,86
Likviditási mutató III.	11 656 723	12 570 654	-913 931	92,73
Likviditási mutató IV.	364 096	1 123 309	-759 213	45,64

A likviditási többlet a rövid távú szintek között jelentkezik, amely a napi gazdálkodás biztonságát, az azonnali fizetőképességet jelenti. A később esedékes, hosszú távú szintek között likviditási hiány keletkezik. A társaság önfinanszírozó likviditási helyzete biztonságos, pénzeszközeit betétszámlán tartja.

Jövedelmezőségi helyzet vizsgálata

Eredmény kategóriák vizsgálata

A tétel megnevezése	Előző év		Tárgy év	
	eFt	Üzemi eredmény %-ban	eFt	Üzemi eredmény %-ban
Üzemi eredmény	3 507	100,00	-201 630	100,00
Pénzügyi műveletek eredménye	-1 351	-38,52	43 229	-21,44
Adózás előtti eredmény	2 156	61,48	-158 401	78,56
Adófizetési kötelezettség	0	0,00	0	0,00
Adózott eredmény	1 323	37,72	-158 401	78,56

Jövedelmezőség mutatók, a jövedelmezőség alakulása

Mutatószámok	Képzése	Előző év		Tárgy év	
		e Ft	%	e Ft	%
Árbevétel arányos üzemi eredménye	Üzemi (üzleti) eredmény Nettó árbevétel	3 507 6 627 811	0,05	-201 630 6 101 966	-3,3
Tőkearányos üzemi eredmény	Üzemi (üzleti) eredmény Saját tőke	3 507 590 414	0,59	-201 630 432 013	-46
Eszközarányos üzemi eredmény	Üzemi (üzleti) eredmény Összes eszköz	3 507 15 607 434	0,02	-201 630 15 727 336	-1,3

A hatósági árakat nem a piaci környezet befolyásolja, az egységnyi árbevétel minimális -3,3 % üzemi eredményt hozott a társaságnak. A forgalomképtelen, illetve korlátozottan forgalomképes víziközműeszközök, az üzembiztonság érdekében tartandó biztonsági készletek, valamint a törvényi korlátok, és behajtható követelések mellett az eszközök jövedelemteremtő képessége -46,67 %-os. Az alacsony saját tőke ellátottság az egységnyi saját tőkére -1,28 % üzemi eredményt jelent.

Mutató megnevezése	Mutató számítása	Előző év (eFt)	Tárgyév (eFt)	Előző év %	Tárgy év %	Változás %
Sajáttőke arányos adózott eredmény (ROE)	<u>Adózott eredmény</u> Saját tőke	<u>1 323</u> 590 414	<u>-158 401</u> 432 013	0,22	-36,67	-16.362
Árbevétel-arányos adózott eredmény (ROS)	<u>Adózott eredmény</u> Árbevétel	<u>1 323</u> 6 627 811	<u>-158 401</u> 6 101 966	0,02	-2,6	-13.004
Eszközarányos adózott eredmény (ROA)	<u>Adózott eredmény</u> Összes eszköz	<u>1 323</u> 15 607 434	<u>-158 401</u> 15 727 336	0,01	-1,01	-11.881
Működő tőke arányos adózott eredmény	<u>Adózott eredmény</u> ForgóE-rövid lejár. köt.	<u>1 323</u> 2 488 331	<u>-158 401</u> 2 360 767	0,05	-6,71	-12.619

Eszközök

Befektetett eszközök értéke és az értékcsökkenés alakulása

A befektetett eszközök között egymástól elkülönítetten saját tulajdonú rendszerfüggetlen víziközmű elemeket, működtető eszközöket és vagyonkezelésre átvett víziközműveket és rendszerfüggetlen elemeket tartunk nyilván.

A társaság az immateriális javakat és tárgyi eszközöket a használatba vétel napjával üzembe helyezi és azt követően értékcsökkenést számol el. Az elszámolás a műszaki jellegű becsléseken alapuló, várható hasznos élettartam és az eszköz maradványértékkel csökkentett bruttó értéke. Mértéke a számviteli politikában meghatározott leírási kulcsoknak megfelelő. Az eszközök utáni értékcsökkenés havonta kerül elszámolásra. A 200.000 Ft bruttó értéket meg nem haladó eszközök után egyösszegű értékcsökkenés kerül elszámolásra (kivéve: vízmérők, számítástechnikai eszközök). A Társaság 2022. évben terven felüli értékcsökkenést nem számolt el.

A vagyonkezelésbe vett eszközök tervszerinti értékcsökkenésének elszámolása a számviteli politika 2. számú módosításában meghatározott alapelvek szerint történik. Az eszközök hasznosítási körülményeinek megváltozása miatt a tulajdonos Önkormányzatokkal közösen átdolgozott amortizációs politika került kialakításra. A módosítás a vagyonkezelés megkezdésétől alkalmazandó. Az elszámolásra került értékcsökkenést bruttó visszapótlási kötelezettségként, a tárgyévben megvalósult beruházások, felújítások aktivált értékét a bruttó visszapótlási kötelezettség csökkenéseként tartjuk nyilván.

Tárgyi eszközök elhasználódása

Megnevezés	Számítás módja	Előző év (eFt)	Tárgy év (eFt)	Előző év %	Tárgy év %	Változás %
Saját eszköz	nettó érték bruttó érték	<u>394 521</u> 1 400 596	<u>379 749</u> 1 430 604	28,17	26,54	94,24
Vagyonkezelésbe vett eszköz	nettó érték bruttó érték	<u>10 916 881</u> 12 044 585	<u>10 869 979</u> 12 146 137	90,64	89,49	98,74
Összes eszköz	nettó érték bruttó érték	<u>11 311 402</u> 13 445 182	<u>11 249 728</u> 13 576 741	84,13	82,86	98,49

Tárgyi eszköz megújulási mutató

Megnevezés	Számítás módja	Előző év (eFt)	Tárgy év (eFt)	Előző év %	Tárgy év %	Változás %
Saját eszköz	beruházások értékcsökkenés	<u>135 291</u> 109 288	<u>125 606</u> 103 611	123,79	121,23	97,93
Vagyonkezelésbe vett eszköz	beruházások értékcsökkenés	<u>145 129</u> 171 234	<u>156 553</u> 148 695	84,75	105,28	124,22
Összes eszköz	beruházások értékcsökkenés	<u>280 420</u> 280 522	<u>283 306</u> 252 306	99,96	112,29	112,33

Tárgyi eszköz leírásának foka

Megnevezés	Számítás módja	Előző év (eFt)	Tárgy év (eFt)	Előző év %	Tárgy év %	Változás %
Saját eszköz	értékcsökkenés bruttó érték	<u>1 006 075</u> 1 400 596	<u>1 050 855</u> 1 430 604	71,83	73,46	102,26
Vagyonkezelésbe vett eszköz	értékcsökkenés bruttó érték	<u>1 127 704</u> 12 044 585	<u>1 276 158</u> 12 146 137	9,36	10,51	112,22
Összes eszköz	értékcsökkenés bruttó érték	<u>2 133 780</u> 13 445 182	<u>2 327 013</u> 13 576 741	15,87	17,14	108,00

A saját tulajdonú eszközök között a rendszerfüggetlen víziközmű elemeket az egyéb saját tulajdonú eszközöktől elkülönítetten tartjuk nyilván és gondoskodunk annak felújításáról, pótlásáról. Az eszközök folyamatos tervszerű karbantartása mellett a visszapótlást az új beszerzések, illetve állagnövelő felújítások fedezik.

A saját tulajdonú eszközök leírásának foka 73,46 %, elhasználódásuk átlagosan 26,54 %-os, a tárgyévben megvalósított visszapótlás 121,23 % mértékű. Vagyonkezelésbe vett eszközök leírásának foka 10,51 %, elhasználódásuk 89,49 %-os, azok visszapótlása 105,28 %-os mértékű.

Készletek alakulása

adatok eFt

Megnevezés	Előző év	Tárgyév	Változás	Változás %
Anyagok	521 620	533 067	11 447	102,19
Befejezetlen term. és félkész termékek	23 614	63 835	40 221	270,33
Késztermékek	15 906	4 128	-11 778	25,95
Áruk	109 192	205 680	96 488	188,37
KÉSZLETEK ÖSSZESEN	670 332	806 710	136 378	120,34

A vásárolt készletek évközi folyamatos mennyiségi és értékbeni analitikus nyilvántartása a Kristály ügyviteli rendszer Készlet moduljában valósul meg, értékelése átlagár módszerrel történik. A készletek leltározása a leltározási szabályzatban meghatározott keretek között, év végi mennyiségi felvétellel a fióktelepeken megtörténtek. Készletekre értékvesztés elszámolása nem történt. A feleslegessé vált, megrongálódott anyagok, hitelesítésre alkalmatlan vízmérők selejtezése megvalósult a tárgyévben. Az anyagok készletértéke 2,19 %-kal növekedtek a bázis évhez képest. Tételeit a biztonságos üzemmenethez rendelkezésre tartott anyagok teszik ki, illetve ide kerültek a vagyonkezelt használaton kívüli eszközök. Ezen eszközök már nem szolgálják a működtetést, nem szükségesek a víziközmű üzemeltetéséhez (korszerűtlenség, elhasználódás, gazdaságtalan javítás, hitelességi idő lejárat miatt, egyéb okból), így Társaságunk 2020.10.31-én használaton kívül helyezte. A befejezetlen termelés a tulajdonos önkormányzatok vagyonán végzett, folyamatban lévő beruházási, rekonstrukciós és felújítási munkákat tartalmazza. A késztermékek és áruk az ellátásért felelősök részéről megrendelt és még ki nem számlázott felújításokat és közvetített szolgáltatásokat tartalmazza.

Követelések áruszállításból és szolgáltatásból

Kintlévőségek alakulása értékvesztéssel korrigálva az alábbiakban látható:

adatok eFt

Megnevezés	2018.	2019.	2020.	2021.	2022.	Változás	Változás %
Víz- és csatornadíj köv.	1 180 327	1 166 636	1 132 874	1 128 546	1 021 493	-107 053	90,51
Értékvesztés és visszairása	- 207 888	- 192 487	- 176 961	-157 953	-147 211	10 742	93,00
Egyéb követelések	39 563	53 305	52 912	72 097	89 940	17 843	124,75
Értékvesztés és visszairása	- 1 757	- 3 298	- 4 466	-9 573	-5 465	4 108	75,00
Összesen	1 010 245	1 024 156	1 004 359	1 033 117	958 757	-74 360	92,80

A társaság bruttó víz- és csatornadíjas követelési állománya 107,053 eFt-tal, 9,49 %-kal csökkentek, az elszámolt értékvesztés és visszairás 10.742 eFt-tal, 7,00 %-kal csökkent. Az időtávon látható, hogy a víz- és a csatornadíj kintlévőség állományának növekedése megállt. A saját tevékenységeink közé vont kintlévőség kezelés a határidőn túli követelési állomány csökkenését és a behajtás hatékonyságának növekedését jelentette. Az egyéb tevékenységek követelési állománya 17.843 eFt-tal 24,75 %-kal nőtt. Az összes nettó követelés 74.360 eFt-tal, 7,2 %-kal csökkent a bázis évhez képest.

adatok eFt

Megnevezés	2018.	2019.	2020.	2021.	2022.	Változás	Változás %
Határidőn belüli követelések	771 233	809 989	830 885	806 561	784 733	-21 828	97,29
- ebből víz-, és csatornadíjak	761 103	803 761	784 764	787 423	737 001	-50 422	93,60
- ebből egyéb követelés	10 130	6 228	46 121	19 138	47 732	28 594	249,41
Határidőn túli követelések	448 657	409 952	354 901	394 082	326 700	-67 382	82,9
- ebből víz-, és csatornadíjak	419 224	362 875	348 109	351 908	299 050	-52 858	84,98
- ebből egyéb követelés	29 433	47 077	6 791	42 174	27 650	-14 524	65,56
Összesen	1 219 890	1 219 941	1 185 786	1 200 643	1 111 433	-89 210	92,57

A határidőn belüli kintlévőségek követelés állománya 21.828 eFt-tal, 2,71 %-kal csökkentek. A határidőn túli, alaptevékenységből származó kintlévőségek a bázis évhez viszonyítva 67.382 eFt-tal, 17,1 % -kal csökkentek. Az összességében 89.210 eFt-os csökkenés 7,43 %-os változást okozott. Az integráció keretében megnövekedett fogyasztói szám, a fizetési hajlandóság csökkenése és a kintlévőségek kezelésére rendelkezésre álló szankciók alkalmazása - a jogszabályi korlátozások miatt - korlátozott lehetőséget biztosít a társaságnak.

Vevő követelések és értékvesztések elszámolása

Vevőként, az adósonként kisösszegű követelések esetén az adókat együttesen minősítjük, az értékvesztés összegét a követelések nyilvántartásba vételi értékének százalékában határozzuk meg és számoljuk el. A kisösszegű követelések csoportjait a könyvviteli nyilvántartásban a többi követeléstől elkülönítetten kell kimutatni, és az egyes csoportokra adódó értékvesztési összegeket összevontan, egy összegben kell elszámolni. Az értékvesztés mértéke: 90-180 nap esetén 2%; 180-360 nap esetén 5%; 360-720 nap esetén 25%; 720 napon túl 100%.

adatok eFt

Fogyasztó	2%	5%	25%	100 %	Értékvesztés
Lakosság	459	950	10 764	97 684	109 857
Közület	108	323	3 277	15 014	18 722
Intézmény	23	48	642	17 920	18 633
Összesen	590	1 321	14 683	130 618	147 212

Egyéb vevő követelések értékvesztése

Az egyéb vevőkövetelések fogyasztóként, adósonként kerül egyedileg minősítésre. Az értékvesztés mértéke: 90-180 nap esetén 2%; 180-360 nap esetén 5%; 360 napon túl 25%.

adatok eFt

Fogyasztó	2%	5%	25%	Értékvesztés
Lakosság	47	35	259	341
Közület	20	67	4 380	4 467
Önkormányzat	7	46	604	657
Összesen	75	147	5 243	5 465

Tulajdonosokkal szemben fennálló követelések

Követelés jelentős tulajdoni részesedési viszonyban lévővel szemben 52.988 eFt. Követelés egyéb részesedési viszonyban lévővel szemben: 601.526 eFt. Az ellátásért felelős tulajdonosok részére a víziközműveken végzett felújítások, pótlások ki nem egyenlített, illetve számla kompenzálásba be nem vont összegeit tartalmazza.

Egyéb követelések

Az egyéb követelések az előleg elszámolásokat, a munkavállalókkal szembeni követeléseket és az adók túlfizetéséből adódó költségvetéssel szembeni követeléseket tartalmazzák.

Megnevezés	adatok eFt			
	Előző év	Tárgy év	Változás	Változás %
Pályázati elszámolás	0	100 527	100 527	--
Hatóság részére nyújtott előlegek	0	3 967	3 967	--
Adott kaució	319	319	0	0
Végrehajtóknak nyújtott előleg	13 819	9 663	-4 156	69,93
Szállítóknak nyújtott előleg	3739	41 643	37 904	1113,75
Környezetvédelemre adott előleg	387	387	0	0
Munkavállalókkal szembeni követelés	4 594	1 861	-2 733	40,51
Iskolarendszerű oktatás tandíja	471	486	15	103,18
TB elszámoló számla	1 860	3 165	1 305	170,16
Szállítók "T" egyenleggel	5 413	0	-5 413	0
Társasági adó elszámolása	6 565	0	-6 565	0
Különféle adók elszámolása	31 135	16 321	-14 814	52,42
Összesen	68 302	178 339	110 037	261,10

Pénzeszközök

A pénzeszközök a társaság házi pénztárában és bankszámláin elhelyezett összegeket tartalmazzák. A társaság pénzügyi helyzete kiegyensúlyozott volt, likviditása stabil. Az átmenetileg szabad pénzeszközök a lehetőségekhez mérten lekötésre kerültek. A gazdálkodás finanszírozása saját pénzeszközökből történt, a társaság hitellel nem rendelkezik.

adatok eFt

Megnevezés	Előző év	Tárgy év	Változás	Változás %
Fő pénztár	2 968	3 215	247	108,30
OTP Bank	1 613 958	1 586 981	-26 977	98,33
Takarékszövetkezet Alsónémedi	2 258	2 591	332	114,71
Átvezetési számla	5 549	7 486	1 937	134,90
Összesen	1 624 733	1 600 273	-24 460	98,49

Aktív időbeli elhatárolások

Bevételek elhatárolása

adatok eFt

Megnevezés	Előző év	Tárgy év
Ár kiegészítési igény Maglód	607	607
Ár kiegészítési igény Üllő	92 038	92 038
Ár kiegészítési igény Péteri	49 379	49 379
Következő évben számlázott tárgyévi árbevétel	8 491	18 160
Csatornabírság	0	2 254
KEHOP támogatás	19 859	0
Összesen	170 374	162 438

Költségek, ráfordítások elhatárolása

adatok eFt

Megnevezés	Összeg
Egyéb bérleti díjak	828
Biztosítási díj	4 718
Szoftver felügyelet	4 301
Egyéb költségcsökkentő tétel	799
Összesen	10 647

Források

Saját tőke alakulása

adatok eFt

Megnevezés	Saját tőke	Jegyzett tőke	Be nem fizetett	Tőke tartalék	Eredmény tartalék	Lekötött tartalék	Értékelési tartalék	Adózott eredmény
Nyitó állomány az év elején	590 414	20 600	0	478 286	90 205	0	0	1 323
A saját tőke elemeinek mozgása (+/-)								
Előző évi eredmény átvezetése ET -ba					1 323			-1 323
Jegyzett tőke emelés ET -ból, TT -ból								
Átvezetés ET és TT között								
Átvezetés ET és LT között								
Átvezetés TT és LT között								
Egyéb mozgások								
Összesen	0	0	0	0	1 323			-1 323
A saját tőke változása								
Jegyzett tőke emelés vagy csökkentés	0							
Befizetés ET, TT, vagy LT -ba	0							
TT vagy ET átadás	0							
TT vagy ET átvétel	0							
Adózott eredmény	-158 401							-158 401
Összesen	-158 401	0	0	0	0	0	0	-158 401
Záró állomány az év végén.	432 013	20 600	0	478 286	91 528	0	0	-158 401

Kötelezettségek

Hosszú lejáratú kötelezettségek

A hosszú lejáratú kötelezettségek a Dunavarsányi térség vagyonkezelésre átvett, a befektetett eszközökkel szemben nyilvántartásba vett eszközök, értékével egyezők.

adatok eFt

Település	Ágazat	Nyitó	Csökkenés	Növekedés	Záró
Dunavarsány Város ÖNK	víz	1 463 306			1 463 306
Dunavarsány Város ÖNK	szennyvíz	2 535 046			2 535 046
Dunavarsány Város ÖNK	összesen	3 998 352	0	0	3 998 352
Áporka Község ÖNK	víz	233 631			233 631
Áporka Község ÖNK	szennyvíz	387 474			387 474
Áporka Község ÖNK	összesen	621 105	0	0	621 105
Délegyháza Község ÖNK	víz	661 326			661 326
Délegyháza Község ÖNK	szennyvíz	1 259 026			1 259 026
Délegyháza Község ÖNK	összesen	1 920 352	0	0	1 920 352
Szigetszentmárton Község ÖNK	víz	330 492			330 492
Szigetszentmárton Község ÖNK	szennyvíz	758 164			758 164
Szigetszentmárton Község ÖNK	összesen	1 088 656	0	0	1 088 656
Majosháza Község ÖNK	víz	267 704			267 704
Majosháza Község ÖNK	szennyvíz	489 332			489 332
Majosháza Község ÖNK	összesen	757 036	0	0	757 036
Taksony Nagyközség ÖNK	víz	1 275 112		4 000	1 279 112
Taksony Nagyközség ÖNK	szennyvíz	1 909 145			1 909 145
Taksony Nagyközség ÖNK	összesen	3 184 257	0	4 000	3 188 257
Dunavarsányi Üzemigazgatóság		11 569 760	0	4 000	11 573 760

Egyéb hosszú lejáratú kötelezettségek

A társaságnak egyéb hosszúlejáratú kötelezettsége, a pénzügyi lízing miatti hosszú lejáratú kötelezettség és a pályázati támogatás előlege.

Rövid lejáratú kötelezettségek

Kötelezettségek áruszállításból és szolgáltatásból (szállítók):

adatok eFt

Megnevezés	Előző év	Tárgy év	Változás	Változás %
Kötelezettségek áruszállításból és szolg.-ból (szállítók)	528 273	473 333	-54 940	89,60

Rövid lejáratú kötelezettség jelentős tulajdoni viszonyban lévő vállalkozással szemben:

- 446.857 eFt

Rövid lejáratú kötelezettség egyéb részesedési viszonyban lévő vállalkozással szemben:

- 546.499 eFt

Egyéb rövid lejáratú kötelezettségek

Megnevezés	Összeg (eFt)
Lízing díj éven belüli része	3 707
Letiltások munkavállalóktól	890
Szakszervezeti díj	197
Szép-kártya	134 315
Óvadék	0
Jövedelem kifizetés	101 375
Fel nem vett járandóság	905
Egyéb kötelezettség	3 895
Költségvetési befizetési kötelezettség	156 611
Összesen	401 895

Az egyéb rövidlejáratú kötelezettségek 121.190 eFt-tal, 143%-kal nőttek a bázis évhez viszonyítva.

Passzív időbeli elhatárolások

Bevételt csökkentő tételek

adatok eFt

Bevételt csökkentő tételek	Előző év	Tárgy év
Közműfejlesztési hozzájárulás	372 355	590 675
Következő évi szállítói szolgáltatások	0	0
Következő évi bevételek	0	98 411
Összesen	372 355	689 086

Költségek, ráfordítások elhatárolása

adatok eFt

Költségeket növelő tételek	Előző év	Tárgy év
Következő évről átjövő költségek és ráfordítások	140 507	57 665
Eszközhasználati díjak (nem számlázott)	517 190	514 391
Összesen	657 697	572 056

Halasztott bevételek

adatok eFt

Halasztott bevételek	Előző év	Tárgy év
Fejlesztési célra kapott támogatás	1 750	1 751
Tértés nélküli átvett készletek	459	459
Összesen	2 209	2 210

Céltartalék jövőbeni költségekre

adatok eFt

Ssz.	Jogcímek	Nyitó	2022.évi feloldás	2022. évi képzés	Tárgyévi összesen
1.	Káresetek miatti környezeti hatások elhárításának fedezete (a biztosító által nem fizetett tételek)	175 000			175 000
2.	Behajtási ráfordítások ellentételezésére	20 000	8 392		11 608
3.	Jelentős és időszakonként ismétlődő jövőbeni fenntartási költségekre	136 359			136 359
4.	Munkaügyi jogvita	2 188			2 188
5.	Vecsés víziközmű építéshez kapcsolódó, beruházásként nem aktiválható költség	40 000			40 000
6.	Ellenőrzések várható hatása	4 000			4 000
7.	Eszközhasználati díja fogyasztói árban nem fedezett része	231 284	124 995		106 289
8.	Vagyonkezelésbe még át nem vett, de üzemeltetett eszközök visszapótlási fedezete	50 645			50 645
9.	A már lezárult és a folyamatban lévő szerződésekből származó harmadik felekkel szembeni fizetési kötelezettségekre (garanciális)	10 000			10 000
10.	A megkötött szerződésből vagy annak elszámolási egységéből jogvita esetén várható veszteségekre	50 000			50 000
	Összesen	719 476	133 387	0	586 089

Eredménykimutatás

adatok eFt

Megnevezés	Előző év	Tárgy év	Változás	Változás %
Értékesítés nettó árbevétele	6 627 811	6 101 966	-525 845	92,07
Aktivált saját teljesítmények értéke	85 798	174 565	88 767	203,46
Egyéb bevételek	271 447	396 981	125 534	146,25
Anyagjellegű ráfordítások	4 130 265	4 289 145	158 880	103,85
Személyi jellegű ráfordítások	2 085 566	1 968 593	-116 973	94,39
Értékcsökkenési leírás	280 522	252 306	-28 216	89,94
Egyéb ráfordítások	485 196	365 098	-120 098	75,25
ÜZEMI (ÜZLETI) TEVÉKENYSÉG EREDM.	3 507	-201 630	-205 137	-5 749,36
Pénzügyi műveletek bevételei	2	44339	44 337	2 216 950,00
Pénzügyi műveletek ráfordításai	1 353	1 110	-243	82,04
PÉNZÜGYI MŰVELETEK EREDMÉNYE	-1 351	43 229	44 580	-3 199,78
ADÓZÁS ELŐTTI EREDMÉNY	2 156	-158 401	-160 557	-7 346,99
Adófizetési kötelezettség	833	0	-833	0,00
ADÓZOTT EREDMÉNY	1 323	-158 401	-159 724	-11 972,86

Belföldi értékesítés nettó árbevétele

adatok eFt

Megnevezés	Előző év	Tárgy év
Belföldi értékesítés nettó árbevétele	6 627 811	6 101 966
- ebből ivóvíz szolgáltatás	2 649 763	2 546 320
- ebből szennyvízelvezetés	3 077 504	2 963 663
- ebből másodlagos tevékenység	900 544	591 983

Az értékesítés árbevételének 90,3 %-át a víz- és csatorna szolgáltatásból befolyó bevételek adják, amely összességében 7,93 %-kal csökkentek az előző évhez képest. Ebből az ivóvíz szolgáltatás 3,9 %-kal, a szennyvízelvezetés 3,7 %-kal csökkent. A másodlagos tevékenységek - a nem közművel összegyűjtött szennyvíz szállítás és az építési és felújítási tevékenységek – árbevétele 34,26 %-al csökkentek a bázis időszakhoz mérten. A rezi törvény alapján számított, 2013. július 1-től alkalmazandó, a lakossági fogyasztói kört érintő 10 %-os fogyasztói árcsökkentés értékesítési árbevételre gyakorolt hatása éves szinten nettó – 475 millió Ft volt.

Aktivált saját teljesítmények értéke

A saját vállalkozásban megvalósított, eszközök értékét növelő felújítások és befejezetlen munkálatok közvetlen önköltségen számított értéke 174.565 eFt.

Költségek és ráfordítások alakulása

adatok eFt

Megnevezés	Előző év	Tárgy év	Változás	Változás %
Anyagköltség	1 303 081	1 689 352	386 271	129,64
Igénybe vett szolgáltatások értéke	2 210 284	2 076 482	-133 802	93,95
Egyéb szolgáltatások értéke	232 470	233 990	1 520	100,65
Eladott áruk beszerzési értéke	8 010	23 257	15 247	290,35
Eladott (közvetített) szolgáltatások értéke	376 420	266 064	-110 356	70,68
Anyagjellegű ráfordítások összesen	4 130 265	4 289 145	158 880	103,85
Béreköltség	1 666 360	1 601 727	-64 633	96,12
Személyi jellegű egyéb kifizetések	130 621	133 207	2 586	101,98
Bérfelrakások	288 585	233 659	-54 926	80,97
Személyi jellegű ráfordítások összesen	2 085 566	1 968 593	-116 973	94,39
Értékcsökkenési leírás	280 522	252 306	-28 216	89,94
Egyéb ráfordítások	485 196	365 098	-120 098	75,25
Üzemi tevékenységek költségei és ráfordításai	6 981 549	6 875 142	-106 407	98,48
Pénzügyi műveletek ráfordításai	1 353	1 110	-243	82,04
Költségek és ráfordítások	6 982 902	6 876 252	-106 650	98,47

A társszolgáltatótól átvett víz 74.716 eFt-tal csökkent, azonban a vásárolt anyagok 110.507 eFt, és az energiaköltség 318.404 eFt növekedése az anyagköltség 29,64 % növekedését eredményezte. Az igénybe vett szolgáltatások 6,05 % csökkenésének nagymértékét a bérleti díjak csökkenése okozta. Az előzőekben bemutatott tételek változásai eredményezték az anyagjellegű ráfordítások 158.880 eFt, 3,85 %-os költség növekedését a bázis évhez viszonyítva.

Egyéb bevételek

Megnevezés	Összeg (eFt)
Értékesített tárgyi eszközök	446
Egyéb önkormányzati támogatás	4 000
Lakossági csatornaszolgáltatás állami támogatása	102 008
Céltartalék feloldása	133 387
Értékvesztés visszaírás	41 539
Behajtási költség megtérülés	21 582
Halasztott bevétel feloldása	34 894
Kapott késedelmi kamatok és bírságok	35 281
Káreseményekkel kapcsolatos bevételek	16 982
Kerekítés	49
Egyéb különféle bevételek	6 813
Összesen	396 981

Egyéb ráfordítások

Megnevezés	Összeg (eFt)
Káreseményekkel kapcsolatosan fizetendő kötelezettségek	6 295
Bírság, kötbér, késedelmi kamat	1 675
Környezetterhelési díj	6 518
Értékvesztés követelésekre	26 690
Közművezeték adó	197 888
Önkormányzati adók	79 225
Elkülönül alapokkal elszámolandó adók	16 244
Visszafizetendő támogatás	68
Selejtezett tárgyi eszközök és készletek nyilvántartás sz. értéke	2 054
Véglegesen, nem fejlesztési célra átadott pénzeszköz	151
Behajthatatlan követelés hitelezési vesztesége	8 392
Értékesített tárgyi eszközök	2 571
Térítés nélkül átadott víziközművek	7 896
Kerekítés	17
Üzletpolitikai támogatás	4 824
Idegenforgalmi Adó	13
Híányzó, megsemmisült, selejtezett anyagok könyvsz	851
Különféle egyéb ráfordítások	3 727
Összesen	365 099

Kivételes nagyságú és előfordulású események

A tárgyévben kivételes nagyságú és előfordulású esemény nem volt.

Eredménykimutatás ágazati bontása

Eredménykimutatás

adatok eFt

a)	A tétel megnevezése b)	Engedélyes tevékenység c=d+e	Ivóvíz- ágazat d)	Szennyvíz- ágazat e)	Másodlagos tevékenység f)	2000. évi C. tv. szerinti eredmény-kimutatás g=d+e+f
01.	Belföldi értékesítés nettó árbevétele	5 509 983	2 546 320	2 963 663	591 983	6 101 966
02.	Exportértékesítés nettó árbevétele	0	0	0	0	0
I.	Értékesítés nettó árbevétele (01+02)	5 509 983	2 546 320	2 963 663	591 983	6 101 966
03.	Saját termelésű készletek állományváltozása	-5 078	-1 965	-3 113	-23 364	28 442
04.	Saját előállítású eszközök aktivált értéke	-146 123	-49 056	-97 067	0	146 123
II.	Aktivált saját teljesítmények értéke (±03+04)	151 201	51 021	100 181	23 364	174 565
III.	Egyéb bevételek	384 056	97 018	287 038	12 925	396 981
	Ebből: visszaírt értékvesztés	40 188	10 152	30 036	1 353	41 540
05.	Anyagköltség	1 564 984	646 901	918 083	124 368	1 689 352
06.	Igénybe vett szolgáltatások értéke	2 045 432	338 240	1 707 191	31 051	2 076 482
07.	Egyéb szolgáltatások értéke	221 248	102 797	118 451	12 742	233 990
08.	Eladott áruk beszerzési értéke	8 394	8 189	205	14 863	23 257
09.	Eladott (közvetített) szolgáltatások értéke	14 996	6 890	8 106	251 068	266 064
IV.	Anyagjellegű ráfordítások (05+06+07+08+09)	3 855 053	1 103 017	2 752 036	434 091	4 289 145
10.	Béreköltség	1 529 013	507 560	1 021 453	72 714	1 601 727
11.	Személyi jellegű egyéb kifizetések	126 233	41 244	84 988	6 975	133 207
12.	Bérráulások	221 814	71 721	150 093	11 845	233 659
V.	Személyi jellegű ráfordítások (10+11+12)	1 877 060	620 525	1 256 535	91 534	1 968 593
VI.	Értékcsökkenési leírás	247 723	59 993	187 731	4 583	252 306
VII.	Egyéb ráfordítások	347 994	150 697	197 297	17 104	365 098
	ebből: értékvesztés	25 440	11 017	14 423	1 250	26 690
A.	Üzemi (üzleti) tev. eredménye (±II+III-IV-V-VI-VII)	-282 591	760 126	-1 042 717	80 960	-201 630
13.	Kapott (járó) osztalék, részesedés					0
	Ebből: kapcsolt vállalkozástól kapott					0
14.	Részesed. érték. árfolyamnyeresége					0
	Ebből: kapcsolt vállalkozástól kapott					0
15.	Befekt.pénzü. eszközök kamata árfolyamnyeresége					0
	Ebből: kapcsolt vállalkozástól kapott					0
16.	Egyéb kapott (járó) kamatok és kamatjellegű bevételek	0	0	0	44034	44034
	Ebből: kapcsolt vállalkozástól kapott					0
17.	Pénzügyi műveletek egyéb bevételei	0	0	0	305	305
	Ebből: értékelési különbözet					0
VIII.	Pénzügyi műveletek bevételei (13+14+15+16+17)	0	0	0	44 339	44339
18.	Részesed. származó ráfordítás árfolyamvesztesége					0
	Ebből: kapcsolt vállalkozásnak adott					0
19.	Befektetett pénzügyi eszközök sz. árf. vesztesége					0
	Ebből: kapcsolt vállalkozásnak adott					0
20.	Fizetendő kamatok és kamat jellegű. ráfordítások	0	0	0	974	974
	Ebből: kapcsolt vállalkozásnak adott					0
21.	Részesed. értékpapírok bankbetétek értékvesztesége					0
22.	Pénzügyi műveletek egyéb ráfordításai	0	0	0	136	136
	Ebből: értékelési különbözet					0
IX.	Pénzügyi műveletek ráfordításai (18+19+20+21+22)	0	0	0	1 110	1 110
B.	Pénzügyi műveletek eredménye (VIII-IX)	0	0	0	43 229	43 229
C.	Adózás előtti eredmény (±A±B)	-282 591	760 126	-1 042 717	124 189	-158 401
X.	Adófizetési kötelezettség	0	0	0	0	0
D.	Adózott eredmény (±C-X)	-282 591	760 126	-1 042 717	124 189	-158 401

Társasági adó levezetése

A Társaság 2022. évi gazdálkodása -158.401 eFt adózott eredménnyel zárult. Nem a Tao. szerinti jövedelem-(nyereség-) minimum alapján állapítja meg a fizetendő adót a társaság. Az Art. 91.A § (1) bekezdés szerint nyilatkozatot tesz.

Társasági adó csökkentő tételek **626 563 eFt**

- Adó tv. szerint az adóévre megállapított ÉCS: 451 637 eFt
- Jövőbeni köt. -re képzett céltartalék felhasználás: 133 387 eFt
- Követelésre az adóévben visszaírt értékvesztés: 41 539 eFt

Társasági adó növelő tételek **287 664 eFt**

- Számviteli tv. szerint az adóévre megállapított ÉCS: 252 306 eFt
- Jövőbeni kötelezettségekre képzett céltartalék: 0 eFt
- Követelésre elszámolt értékvesztés: 26 690 eFt
- Bírságok, késedelmi pótlékok: 125 eFt
- Elévült követelés: 8 392 eFt
- Támogatás: 151 eFt

Cash flow kimutatás

adatok eFt

Sorszám	A tétel megnevezése	Előző év	Tárgyév
I.	Működési cash flow	354 832	-79 034
1a.	Adózás előtti eredmény +/-	2 156	-158 401
	ebből: működésre kapott, pénzügyileg rendezett támogatás	50 962	121 867
1b.	Korrekciók az adózás előtti eredményben +	-85 361	-177 970
01.	Korrigált adózás előtti eredmény (1a+1b)	-83 205	-336 371
02.	Elszámolt amortizáció +	280 522	252 306
03.	Elszámolt értékvesztés és visszaírás +/-	-13 098	-12 795
04.	Céltartalék képzés és felhasználás különbsége +/-	58 000	-133 387
05.	Befektetett eszközök értékesítésének eredménye +/-	-106	2 125
06.	Szállítói kötelezettség változása +/-	11 375	-138 295
07.	Egyéb rövidlejáratú kötelezettség változása +/-	-87 089	121 190
08.	Passzív időbeli elhatárolások változása +/-	85 798	231 091
09.	Vevő követelés változása +/-	131 324	-118 538
10.	Forgóeszközök (vevőkövetelés és pénzeszköz nélkül) változása +/-	-96 237	277 173
11.	Aktív időbeli elhatárolások változása +/-	67 548	-9 027
12.	Fizetett, fizetendő adó (nyereség után) -	0	0
13.	Fizetett, fizetendő osztalék, részesedés -	0	0
II.	Befektetési cash flow	-294 946	-124 950
14.	Befektetett eszközök beszerzése -	-296 800	-146 566
15.	Befektetett eszközök eladása +	1 854	21 616
16.	Hosszú lej. nyújtott kölcsönök, bankbetétek törleszt., megszüntet.	0	0
17.	Hosszú lejáratra nyújtott kölcsönök és elhelyezett bankbetétek -	0	0
18.	Kapott osztalék, részesedés +	0	0
III.	Finanszírozási cash flow	81 927	179 524
19.	Részvénykibocsátás, tőkebevonás bevétele +	0	0
20.	Kötvény, hitelviszonyt megtestesítő értékpapír kibocsátásának bevétele +	0	0
21.	Hitel és kölcsön felvétele +	13 413	-191 710
22.	Véglegesen kapott pénzeszköz +	85 361	385 198
23.	Részvénybevonás, tőke kivonás (tőkeleszállítás) -	0	0
24.	Kötvény és hitelviszonyt megtestesítő értékpapír visszafizetése -	0	0
25.	Hitel és kölcsön törlesztése, visszafizetése -	-16 847	-13 964
26.	Véglegesen átadott pénzeszközök -	0	0
IV.	Pénzeszközök változása (±I.±II.±III. sorok)	141 813	-24 460
27.	Devizás pénzeszközök ártértékelése +/-	0	0
V.	Pénzeszközök mérleg szerinti változása (IV+27. sorok) +	141 813	-24 460

Tájékoztató adatok

Részvény tulajdonosok

A Társaság tagjai, részvény összetétele 2021. december 31-én

Részvényesek	Részvények (db)	Névérték (Ft)
Áporka Község Önkormányzata	1	100.000
Délegyháza Község Önkormányzata	1	100.000
Dunavarsány Város Önkormányzata	1	100.000
Ecser Község Önkormányzata	4	100.000
Felsőpakony Nagyközség Önkormányzata	1	100.000
Gyál Város Önkormányzata	47	100.000
Inárcs Nagyközség Önkormányzata	1	100.000
Kerepes Nagyközség Önkormányzata	14	100.000
Kiskunlacháza Nagyközség Önkormányzata	6	100.000
Kistarcsa Város Önkormányzata	17	100.000
Maglód Város Önkormányzata	10	100.000
Majosháza Község Önkormányzata	1	100.000
Nagytarcsa Község Önkormányzata	6	100.000
Ócsa Város Önkormányzata	8	100.000
Pécel Város Önkormányzata	11	100.000
Péteri Község Önkormányzata	1	100.000
Szigethalom Város Önkormányzata	15	100.000
Szigetszentmárton Község Önkormányzata	1	100.000
Taksony Nagyközség Önkormányzata	1	100.000
Üllő Város Önkormányzata	10	100.000
Vecsés Város Önkormányzata	49	100.000
Összesen	206	20.600.000

Mérlegen kívüli tételek

Bérleti üzemeltetési szerződéshez kapcsolódó szerződés módosítások miatti halasztott eszköz használati díjak évenkénti bontásban (eFt):

2016	70.678
2017	76.545
2018	97.217
2019	84.743
2020	12.075
2021	0
2022	0

Vagyonkezelési szerződéshez kapcsolódó önkormányzatok által nyilvántartott visszapótlási követelés és DPMV Zrt. által nyilvántartott visszapótlási kötelezettség különbözet adódik az eltérő amortizációk miatt.

Vagyonkezeléshez kapcsolódó visszapótlási kötelezettség

adatok Ft

Település	Ágazat	Nyitó	Visszapótlási kötelezet. (+)	Visszapótlás (-)	Nettó visszapótlás
		2022.01.01	2022. évi	2022. évi	2022.12.31
Dunavarsány Város Önkormányzata	víz	-22 906 683	9 052 534	14 329 455	-28 183 604
Dunavarsány Város Önkormányzata	szennyvíz	98 210 409	42 472 171	20 915 263	119 767 318
Dunavarsány Város Önkormányzata		75 303 726	51 524 705	35 244 718	91 583 714
Áporka Község Önkormányzata	víz	4 499 520	1 414 896	1 742 901	4 171 515
Áporka Község Önkormányzata	szennyvíz	14 695 601	6 839 695	3 020 272	18 515 024
Áporka Község Önkormányzata		19 195 121	8 254 591	4 763 173	22 686 539
Délegyháza Község Önkormányzata	víz	-1 552 864	4 603 034	857 428	2 192 742
Délegyháza Község Önkormányzata	szennyvíz	50 387 416	17 718 077	11 150 140	56 955 353
Délegyháza Község Önkormányzata		48 834 552	22 321 111	12 007 568	59 148 095
Szigetszentmárton Község Önkormányzata	víz	928 919	2 162 158	820 854	2 270 223
Szigetszentmárton Község Önkormányzata	szennyvíz	29 042 200	13 272 794	5 623 635	36 691 359
Szigetszentmárton Község Önkormányzata		29 971 119	15 434 952	6 444 489	38 961 582
Majosháza Község Önkormányzata	víz	4 389 155	1 969 815	665 448	5 693 522
Majosháza Község Önkormányzata	szennyvíz	8 824 575	9 013 786	3 724 384	14 113 976
Majosháza Község Önkormányzata		13 213 730	10 983 601	4 389 832	19 807 498
Taksony Nagyközség Önkormányzata	víz	89 547 223	7 405 968	20 995 678	75 957 513
Taksony Nagyközség Önkormányzata	szennyvíz	74 821 515	32 528 510	13 706 155	93 643 870
Taksony Nagyközség Önkormányzata		164 368 738	39 934 478	34 701 833	169 601 383
ÖSSZESEN	<i>víz</i>	74 905 270	26 608 405	39 411 764	62 101 911
ÖSSZESEN	<i>szennyvíz</i>	275 981 715	121 845 034	58 139 849	339 686 901
MIND ÖSSZESEN		350 886 985	148 453 439	97 551 613	401 788 812

Igazgatósági, Felügyelő Bizottsági és felsővezetés információk

Vezető tisztségviselők és járandósága

Állományi csoport	Előző év		Tárgy év	
	Átl.stat. létszám (fő)	Bérköltség és szem. jellegű kifizetés (eFt/év)	Átl.stat. létsz. (fő)	Bérköltség és szem. jellegű kifizetés (eFt/év)
Igazgatótanács tagok	5	18 000	5	18 000
FB és Szakmai tanácsadó testület	3	5 640	3	5 648
Vezető tisztségviselők	4	61 986	4	77 368
Összesen	12	85 626	12	101 016

Vezetők tisztségviselők részére előleg, kölcsön kifizetése nem történt, nevükben a társaság garanciát nem vállalt.

Könyvvizsgáló díjazása: 5.575 eFt + ÁFA / év. Egyéb, nem könyvvizsgálati szolgáltatás nem történt.

Áremelkedés hatása a vállalkozás tevékenységére

A DPMV Zrt a működtetéshez szükséges költségeket, ráfordítást teljeskörűen kiegyenlítette, a munkavállalók béreit és azok közterheit kifizette, az adókat és egyéb felügyeleti díjakat kifizette, Tulajdonosokkal szembeni éveken átnyúló göngyöltett elszámolások kivételével nincs tartozása. Hitelállománnyal nem rendelkezik a Társaság. Bevétellel nem fedezett költségeire a Társaság támogatásban nem részesült megalakulása óta.

2022.01.01-től a víziközmű működtetés gazdaságos finanszírozása túl mutat a Társaság lehetőségein, ugyanis a befagyasztott díjak nem tartalmazzák a Társaság által nem befolyásolható áremelkedéseket. 2022-es évre vonatkozóan az áremelkedések (elektromos energia, gázenergia, üzemanyag) -158.401 eFt veszteséget generáltak,

Környezetszennyezés, veszélyes hulladék-kezelés

A Társaság tevékenységei végzése során keletkező veszélyes hulladékot (akkumulátor, olaj, festékes flakon, doboz, rongy, elektronikai hulladék) belső szabályzatainkban foglaltak szerint az erre a célra kialakított szelektív veszélyes hulladék gyűjtőkben gyűjti, majd megfelelő hatósági engedélyekkel, jogosultságokkal rendelkező partnerekkel történik az elszállíttatása.

Az év során keletkezett és elszállított hulladékok részletezése

Pécel szennyvíztisztító telep:

- Szennyvíziszap (EWC 190 805): 2179,34 tonna
- Rácsszemét (EWC 190 801): 30,32 tonna
- Homokfogó üledék (EWC 190 802): 29,17 tonna

Kiskunlacháza szennyvíztisztító telep:

- Szennyvíziszap (EWC 190 805): 723,95 tonna
- Rácsszemét (EWC 190 801): 26,94 tonna

Dunavarsány szennyvíztisztító telep:

- Rácsszemét (EWC 190 801): 154,89 tonna
- Kevert építési, bont. Hulladék (EWC 170 904): 11,77 tonna
- Szennyvíziszap (EWC 19 08 05): 3892,49 tonna

Szigethalom vízmű:

- Kevert építési-bontási hulladék (EWC 170 904): 0,69 tonna

Vecsés végátemelő:

- Lomhulladék, eseti szállítás (EWC 200 307): 11,83 tonna
- Rácsszemét (EWC 19 08 01): 2,66 tonna

Gyál ivóvíz tisztító mű:

- Lomhulladék (EWC 200 307): 10,07 tonna

Gyál vízműtelep veszélyes hulladékok

Megnevezése	EWC kód	Nyitó észlet (kg)	Keletkezett (kg)	Elszállított (kg)
Egyéb motor-, hajtómű- és kenőolajok	130 208	48	68	116
Hulladékká vált toner	08 03 17	0	64	64
Fénycsövek	200121	0	24	24
Vegyszeres műanyag csomagolási hulladék	150110	0	63	63
Elektronikai hulladék	200135	0	1.049	1.049
Veszélyes anyagokkal szennyezett szűrőanyagok (olajos rongy)	150202	0	314	314
Bizalmas iratok ellenőrzött megsemmisítése	200101	0	569	569

Munkavállalók és személyi jellegű kifizetések

Foglalkoztatottak létszáma és keresete

adatok fő; eFt

Állományi csoport	Előző év		Tárgy év		Változás %	
	Fő	Kereset	Fő	Kereset	Fő	Kereset
Teljes munkaidő	310	1 561 443	310	1 623 006	0	103,94
- Fizikai	206	945 372	203	962 063	0,9854	101,76
- Szellemi	104	616 071	107	660 943	1,0288	107,28
Egyéb	18	50 216	17	47 813	0,9444	0,9521
Összesen	328	1 611 659	327	1 670 819	0,9969	1,0367

Bérfelrakatok jogcímenként (adatok eFt-ban)

Jogcím	Előző év	Tárgy év	Változás %
Szociális hozzájárulási adó	239 508	201 861	84,28
Szakképzési hozzájárulás	22 228	0	0
Rehabilitációs hozzájárulás	17 964	22 213	123,65
Egészségügyi hozzájárulás	0	0	--
Egyéb bérfelrakatok	8 885	9 586	107,89
Összesen	288 585	233 659	80,97

Mellékletek Befektetési tükör

Megnevezés	Bruttó (Ft)				Értécsökkenés (Ft)				Nettó (Ft)			
	Nyitó	Csökkenés	Növekedés	Egyenleg	Nyitó	Csökkenés	Növekedés	Egyenleg	Nyitó	Csökkenés	Növekedés	Egyenleg
Vagyon értékű jogok (saját)	45 574 154	0	3 113 634	48 687 788	29 909 971	0	2 477 652	32 387 623	15 664 183	2 477 652	3 113 634	16 300 165
Vagyon értékű jogok (vagyonkezel)	11 966 088	0	15 410 000	27 376 088	4 002 173	0	911 172	4 913 345	7 963 915	911 172	15 410 000	22 462 743
Szellemi termékek (saját)	45 161 721	0	0	45 161 721	35 042 398	0	4 097 524	39 139 922	10 119 323	4 097 524	0	6 021 799
200.000 Ft érték alatti immat.javak (saját)	221 561	0	0	221 561	221 561	0	0	221 561	0	0	0	0
Immateriális javak összesen	102 923 524	0	18 523 634	121 447 158	69 176 103	0	7 486 348	76 662 451	33 747 421	7 486 348	18 523 634	44 784 707
Telkek (saját)	2 336 000	0	0	2 336 000	0	0	0	2 336 000	0	0	0	2 336 000
Telkek (vagyonkezel)	110 152 366	0	0	110 152 366	0	0	0	110 152 366	0	0	0	110 152 366
Épületek (saját)	6 211 634	0	3 622 835	9 834 469	2 295 593	0	127 514	2 423 107	3 916 041	127 514	3 622 835	7 411 362
Épületek (vagyonkezel)	851 183 715	0	604 896	851 788 611	46 929 099	0	6 743 476	53 672 575	804 254 616	6 743 476	604 896	798 116 036
Építmények, bekötések, víziközművek (saját)	2 878 645	0	0	2 878 645	1 184 510	0	96 245	1 280 755	1 694 135	96 245	0	1 597 890
Építmények, bekötések, víziközművek (vagyonkezel)	10 359 623 697	0	39 611 032	10 399 234 729	573 134 949	0	79 384 837	652 519 786	9 786 488 748	79 384 837	39 611 032	9 746 714 943
Ingatlanok összesen	11 332 386 057	0	43 838 763	11 376 224 820	623 544 151	0	86 352 072	709 896 223	10 708 841 906	86 352 072	43 838 763	10 666 328 597
Rfien. termelő gépek, berendezések (saját)	248 669 622	-15 072 504	8 690 735	242 287 853	241 893 998	-14 835 213	908 177	227 966 962	6 775 624	-13 927 036	-6 381 769	14 320 891
Rfien. termelő gépek, berendezések (vagyonkezel)	670 024 974	0	29 907 308	699 932 282	479 144 158	0	57 104 572	536 248 730	190 880 816	57 104 572	29 907 308	163 683 552
Rfien termelő gépek, ber. (idegen eszk.felújítás)	0	0	0	0	0	0	0	0	0	0	0	0
Term-ben közv. részlv. járművek (saját)	535 574 589	-30 453 500	7 050 428	512 171 517	360 104 315	-16 159 545	44 239 287	388 184 057	175 470 274	28 079 742	-23 403 072	123 987 460
Működőtő gépek, berendezések (saját)	57 938 366	-3 047 443	2 445 999	57 336 922	42 191 366	-1 997 669	3 681 415	43 875 112	15 747 000	1 683 746	-601 444	13 461 810
Működőtő gépek, berendezések (vagyonkezel)	5 294 397	0	226 052	5 520 449	3 386 032	0	329 353	3 715 385	1 908 365	329 353	226 052	1 805 064
Rendszerfüggetlen víziközmű (vízórák) (saját)	264 151 149	-29 386 422	67 596 281	302 361 008	138 951 389	-21 302 289	28 585 642	146 234 743	125 199 760	7 283 354	38 209 859	156 126 266
Rendszerfüggetlen vközmű (vízórák) (vagyonkezel)	26 377 380	-250 600	15 755 566	41 882 346	11 462 396	-241 812	3 866 650	15 087 235	14 914 984	3 624 839	15 504 966	26 795 112
200.000 Ft alatti rendszerfüggetle gép, ber. (vke)	8 529 327	0	287 359	8 816 686	8 529 327	0	287 359	8 816 686	0	287 359	287 359	0
200.000 Ft alatti működőtő eszközök (saját)	5 946 326	-49 522	610 777	6 507 581	5 946 326	-49 522	610 777	6 507 581	0	561 255	561 255	0
200.000 Ft alatti működőtő eszközök (vagyonkezel)	44 671	0	0	44 671	44 671	0	0	44 671	0	0	0	0
Műszaki gépek, berendezések, járművek össz.	1 822 550 801	-78 259 991	132 570 505	1 876 861 315	1 291 653 978	-54 586 049	139 613 232	1 376 681 161	530 896 823	85 027 183	54 310 514	500 180 154
Üzemi gép, berendezés, felszerelés (saját)	23 386 072	-26 000	4 319 860	27 679 932	12 219 583	-26 000	2 985 393	15 178 976	11 166 489	2 959 393	4 293 860	12 500 956
Üzemi gép, berend., felszerelés (vagyonkezel)	519 805	0	0	519 805	202 460	0	67 831	270 291	317 345	67 831	0	249 514
Egyéb járművek (saját)	32 479 105	0	6 296 012	38 775 117	24 596 706	0	3 439 877	28 036 583	7 882 399	3 439 877	6 296 012	10 738 534
Irodai, igazgatási berendezés (saját)	19 751 864	-1 702 860	0	18 049 004	18 005 679	-1 652 860	513 263	16 866 082	1 746 185	-1 139 597	-1 702 860	1 182 922
Számlástechnikai berendezések (saját)	58 859 176	-976 395	4 650 984	62 533 765	44 049 738	-959 695	7 628 536	50 718 579	14 809 438	6 668 841	3 674 589	11 815 186
Számlástechnikai berendezések (vagyonkezel)	869 000	0	0	869 000	869 000	0	0	869 000	0	0	0	0
Idegen eszközön végzett beruházás (saját)	6 956 796	0	0	6 956 796	4 962 828	0	46 176	5 009 004	1 993 968	46 176	0	1 947 792
200.000 Ft alatti egyéb berendezések (saját)	35 479 586	-1 749 852	4 173 480	37 903 214	35 479 586	-1 749 852	4 173 480	37 903 214	0	2 423 628	2 423 628	0
Kisértékű tárgyi eszköz 200.000 Ft alatt	9 019 899	-98 780	0	8 921 119	9 019 899	-98 780	0	8 921 119	0	-98 780	-98 780	0
Egyéb berendezések, járművek összesen	187 321 304	-4 553 887	19 440 336	202 207 753	149 405 479	-4 487 187	18 854 556	163 772 848	37 915 825	14 367 369	14 886 449	38 434 905
Mind összesen	13 445 181 686	-82 813 878	214 373 238	13 576 741 046	2 133 779 711	-59 073 236	252 306 208	2 327 012 683	11 311 401 974	193 232 972	131 559 360	11 249 728 362

Befektetett eszközök bruttó értéke

Megnevezés	Bruttó érték (Ft)			
	Nyitó	Csökkenés	Növekedés	Egyenleg
<i>Saját tulajdonú eszközök</i>				
Vagyoni értékű jogok (saját)	45 574 154	0	3 113 634	48 687 788
Szellemi termékek (saját)	45 161 721	0	0	45 161 721
200.000 Ft érték alatti immat.javak (saját)	221 561	0	0	221 561
Immateriális javak összesen	90 957 436	0	3 113 634	94 071 070
Telkek (saját)	2 336 000	0	0	2 336 000
Épületek (saját)	6 211 634	0	3 622 835	9 834 469
Építmények, bekötések, víziközművek (saját)	2 878 645	0	0	2 878 645
Ingtalanok összesen	11 426 279	0	3 622 835	15 049 114
Rflen. termelő gépek, berendezések (saját)	248 669 622	-15 072 504	8 690 735	242 287 853
Rftlen termelő gépek, ber. (idegen eszközök felújítás)	0	0	0	0
Term-ben közvetlenül résztvevő járművek (saját)	535 574 589	-30 453 500	7 050 428	512 171 517
Működtető gépek, berendezések (saját)	57 938 366	-3 047 443	2 445 999	57 336 922
Rendszerfüggetlen víziközmű (vízórák) (saját)	264 151 149	-29 386 422	67 596 281	302 361 008
200.000 Ft alatti működtető eszközök (saját)	5 946 326	-49 522	610 777	6 507 581
Műszaki gépek, berendezések, járművek összesen	1 112 280 052	-78 009 391	86 394 220	1 120 664 881
Üzemi gép, berendezés, felszerelés (saját)	23 386 072	-26 000	4 319 860	27 679 932
Egyéb járművek (saját)	32 479 105	0	6 296 012	38 775 117
Irodai, igazgatási berendezés (saját)	19 751 864	-1 702 860	0	18 049 004
Számítástechnikai berendezések (saját)	58 859 176	-976 395	4 650 984	62 533 765
Idegen eszközön végzett beruházás (saját)	6 956 796	0	0	6 956 796
200.000 Ft alatti egyéb berendezések (saját)	35 479 586	-1 749 852	4 173 480	37 903 214
Kisértékű tárgyi eszköz 200.000 Ft alatt	9 019 899	-98 780	0	8 921 119
Egyéb berendezések, járművek összesen	185 932 499	-4 553 887	19 440 336	200 818 948
Saját tulajdonú eszközök összesen	1 400 596 266	-82 563 278	112 571 025	1 430 604 013
<i>Önkormányzati tulajdonú vagyonkezelt eszközök</i>				
Vagyoni értékű jogok (vagyonkezelt)	11 966 088	0	15 410 000	27 376 088
Immateriális javak összesen	11 966 088	0	15 410 000	27 376 088
Telkek (vagyonkezelt)	110 152 366	0	0	110 152 366
Épületek (vagyonkezelt)	851 183 715	0	604 896	851 788 611
Építmények, bekötések, víziközművek (vagyonkezelt)	10 359 623 697	0	39 611 032	10 399 234 729
Ingtalanok összesen	11 320 959 778	0	40 215 928	11 361 175 706
Rflen. termelő gépek, berendezések (vagyonkezelt)	670 024 974	0	29 907 308	699 932 282
Működtető gépek, berendezések (vagyonkezelt)	5 294 397	0	226 052	5 520 449
Rendszerfüggetlen vközmű (vízórák) (vagyonkezelt)	26 377 380	-250 600	15 755 566	41 882 346
200.000 Ft alatti rendszerfüggetle gép, ber. (vke)	8 529 327	0	287 359	8 816 686
200.000 Ft alatti működtető eszközök(vagyonkezelt)	44 671	0	0	44 671
Műszaki gépek, berendezések, járművek összesen	710 270 749	-250 600	46 176 285	756 196 434
Üzemi gép, berend.,felszerelés (vagyonkezelt)	519 805	0	0	519 805
Számítástechnikai berendezések (vagyonkezelt)	869 000	0	0	869 000
Egyéb berendezések, járművek összesen	1 388 805	0	0	1 388 805
Önkormányzati tulajdonú eszközök összesen	12 044 585 420	-250 600	101 802 213	12 146 137 033
MIND ÖSSZESEN	13 445 181 686	-82 813 878	214 373 238	13 576 741 046

Befektetett eszközök értékcsökkenése

Megnevezés	Értékcsökkenés (Ft)			
	Nyitó	Csökkenés	Növekedés	Egyenleg
<i>Saját tulajdonú eszközök</i>				
Vagyon értékű jogok értékcsökkenése (saját)	29 909 971	0	2 477 652	32 387 623
Szellemi termékek értékcsökkenése (saját)	35 042 398	0	4 097 524	39 139 922
Kisértékű immat. javak értékcsökkenése (saját)	221 561	0	0	221 561
Immateriális javak écs. összesen	65 173 930	0	6 575 176	71 749 106
Épületek terv sz. ÉCS (saját)	2 295 593	0	127 514	2 423 107
Építmények, bekötések, vízi m. terv sz. ÉCS (saját)	1 184 510	0	96 245	1 280 755
Ingtatlanok écs összesen	3 480 103	0	223 759	3 703 862
Rflen. termelő gépek berendezések ÉCS (saját)	241 893 998	-14 835 213	908 177	227 966 962
Term. közv. részvevő járművek ÉCS (saját)	360 104 315	-16 159 545	44 239 287	388 184 057
Működtető gépek, berendezések ÉCS (saját)	42 191 366	-1 997 669	3 681 415	43 875 112
Rflen. víziközművek (vízórák) ÉCS (saját)	138 951 389	-21 302 289	28 585 642	146 234 743
200.000 Ft alatti működtető gépek ÉCS (saját)	5 946 326	-49 522	610 777	6 507 581
Rftlen gép, ber. (idegen) écs	0	0	0	0
Műszaki gép, berendezés, jármű écs. összesen	789 087 394	-54 344 238	78 025 298	812 768 455
Egyéb gépek berendezések ÉCS (saját)	12 219 583	-26 000	2 985 393	15 178 976
Egyéb járművek ÉCS (saját)	24 596 706	0	3 439 877	28 036 583
Irodai igazgatási berendezések ÉCS (saját)	18 005 679	-1 652 860	513 263	16 866 082
Számítástechnikai berendezések ÉCS (saját)	44 049 738	-959 695	7 628 536	50 718 579
Idegen eszközön végzett beruházás ÉCS (saját)	4 962 828	0	46 176	5 009 004
200.000 Ft alatti egyéb berendezés ÉCS (saját)	35 479 586	-1 749 852	4 173 480	37 903 214
Kisértékű tárgyi eszköz 200.000 Ft alatt	9 019 899	-98 780	0	8 921 119
Egyéb berendezés, jármű écs összesen	148 334 019	-4 487 187	18 786 725	162 633 557
Saját tulajdonú eszközök écs. összesen	1 006 075 446	-58 831 425	103 610 958	1 050 854 980
<i>Önkormányzati tulajdonú vagyongezelt eszközök</i>				
Vagyon értékű jogok értékcsökkenése (vagyongezelt)	4 002 173	0	911 172	4 913 345
Immateriális javak écs. összesen	4 002 173	0	911 172	4 913 345
Telkek terv sz. ÉCS (vagyongezelt)	0	0	0	0
Épületek terv sz. ÉCS (vagyongezelt)	46 929 099	0	6 743 476	53 672 575
Építmények, bekötések, vízi m. terv ÉCS (vagyongezelt)	573 134 949	0	79 384 837	652 519 786
Ingtatlanok écs összesen	620 064 048	0	86 128 313	706 192 361
Rflen. termelő gépek, berendezések ÉCS (vagyongezelt)	479 144 158	0	57 104 572	536 248 730
Működtető gépek, berendezések ÉCS (vagyongezelt)	3 386 032	0	329 353	3 715 385
Rflen. víziközművek (vízórák) ÉCS (vagyongezelt)	11 462 396	-241 812	3 866 650	15 087 235
200.000 Ft alatti rfüggetlen gép, ber. ÉCS (vkeze	8 529 327	0	287 359	8 816 686
200.000 Ft alatti működtető gépek ÉCS (vagyongezelt)	44 671	0	0	44 671
Műszaki gép, berendezés, jármű écs. összesen	502 566 584	-241 812	61 587 934	563 912 707
Egyéb gépek berendezések ÉCS (vagyongezelt)	202 460	0	67 831	270 291
Számítástechnikai berendezések ÉCS (vagyongezelt)	869 000	0	0	869 000
Egyéb berendezés, jármű écs összesen	1 071 460	0	67 831	1 139 291
Önkormányzati tulajdonú eszközök összesen	1 127 704 265	-241 812	148 695 250	1 276 157 704
MIND ÖSSZESEN	2 133 779 711	-59 073 236	252 306 208	2 327 012 683

Befektetett eszközök nettó értéke

Megnevezés	Nettó érték (Ft)			
	Nyitó	Csökkenés	Növekedés	Egyenleg
<i>Saját tulajdonú eszközök</i>				
Vagyon értékű jogok (saját)	15 664 183	2 477 652	3 113 634	16 300 165
Szellemi termékek (saját)	10 119 323	4 097 524	0	6 021 799
200.000 Ft érték alatti immat.javak (saját)	0	0	0	0
Immateriális javak összesen	25 783 506	6 575 176	3 113 634	22 321 964
Telkek (saját)	2 336 000	0	0	2 336 000
Épületek (saját)	3 916 041	127 514	3 622 835	7 411 362
Építmények, bekötések, víziközmű	1 694 135	96 245	0	1 597 890
Ingtatlanok összesen	7 946 176	223 759	3 622 835	11 345 252
Rflen. termelő gépek, berendez	6 775 624	-13 927 036	-6 381 769	14 320 891
Rflen. termelő gépek, berendez (Idegen)	0	0	0	0
Term-ben közv. résztv. járműve	175 470 274	28 079 742	-23 403 072	123 987 460
Működtető gépek, berendezések	15 747 000	1 683 746	-601 444	13 461 810
Rendszerfüggetlen víziközmű	125 199 760	7 283 354	38 209 859	156 126 266
200.000 Ft alatti működtető eszközök (saját)	0	561 255	561 255	0
Műszaki gép, berendezés, jármű összesen	323 192 658	23 681 061	8 384 829	307 896 427
Üzemi gép, berendezés, felszer	11 166 489	2 959 393	4 293 860	12 500 956
Egyéb járművek (saját)	7 882 399	3 439 877	6 296 012	10 738 534
Irodai, igazgatási berendezés	1 746 185	-1 139 597	-1 702 860	1 182 922
Számítástechnikai berendezések	14 809 438	6 668 841	3 674 589	11 815 186
Idegen eszközön végzett beruházás	1 993 968	46 176	0	1 947 792
200.000 Ft alatti egyéb berendezések (saját)	0	2 423 628	2 423 628	0
Kisértékű tárgyi eszköz 200.000 Ft alatt	0	-98 780	-98 780	0
Egyéb berendezés, jármű összesen	37 598 480	14 299 538	14 886 449	38 185 391
Saját tulajdonú eszközök összesen	394 520 819	44 779 534	30 007 747	379 749 033
<i>Önkormányzati tulajdonú vagyonkezelésbe vett eszközök</i>				
Vagyon értékű jogok (vagyonkezelt)	7 963 915	911 172	15 410 000	22 462 743
Immateriális javak összesen	7 963 915	911 172	15 410 000	22 462 743
Telkek (vagyonkezelt)	110 152 366	0	0	110 152 366
Épületek (vagyonkezelt)	804 254 616	6 743 476	604 896	798 116 036
Építmények, bekötések, víziközművek	9 786 488 748	79 384 837	39 611 032	9 746 714 943
Ingtatlanok összesen	10 700 895 730	86 128 313	40 215 928	10 654 983 345
Rflen. termelő gépek, berendez	190 880 816	57 104 572	29 907 308	163 683 552
Működtető gépek, berendezések	1 908 365	329 353	226 052	1 805 064
Rendszerfüggetlen vközmű (vízórák)	14 914 984	3 624 839	15 504 966	26 795 112
200.000 Ft alatti rendszerfüggetle gép, ber. (vke)	0	287 359	287 359	0
200.000 Ft alatti működtető eszközök(vagyonkezelt)	0	0	0	0
Műszaki gép, berendezés, jármű összesen	207 704 165	61 346 123	45 925 685	192 283 728
Üzemi gép, berend.,felszerelés (vagyonkezelt)	317 345	67 831	0	249 514
Számítástechnikai berendezések	0	0	0	0
Egyéb berendezés, jármű összesen	317 345	67 831	0	249 514
Önkormányzati tulajdonú eszközök összesen	10 916 881 155	148 453 439	101 551 613	10 869 979 330
MIND ÖSSZESEN	11 311 401 974	193 232 972	131 559 360	11 249 728 362

Vagyonkezelésre átvett eszközök bruttó értéke

Megnevezés	Bruttó érték (Ft)			
	Nyitó	Csökkenés	Növekedés	Egyenleg
Vagyon értékű jogok (vagyonkezelte)	11 966 088	0	15 410 000	27 376 088
Immateriális javak összesen	11 966 088	0	15 410 000	27 376 088
Telkek (vagyonkezelte)	110 152 366	0	0	110 152 366
Épületek (vagyonkezelte)	851 183 715	0	604 896	851 788 611
Építmények, bekötések, víziközművek (vagyonkezelte)	10 359 623 697	0	39 611 032	10 399 234 729
Ingtatlanok összesen	11 320 959 778	0	40 215 928	11 361 175 706
Rflén. termelő gépek, berendezések (vagyonkezelte)	670 024 974	0	29 907 308	699 932 282
Működtető gépek, berendezések (vagyonkezelte)	5 294 397	0	226 052	5 520 449
Rendszerfüggetlen vközmű (vízórák) (vagyonkezelte)	26 377 380	-250 600	15 755 566	41 882 346
200.000 Ft alatti rendszerfüggetle gép, ber. (vke	8 529 327	0	287 359	8 816 686
200.000 Ft alatti működtető eszközök(vagyonkezelte)	44 671	0	0	44 671
Műszaki gépek, berendezések, járművek összesen	710 270 749	-250 600	46 176 285	756 196 434
Üzemi gép, berend.,felszerelés (vagyonkezelte)	519 805	0	0	519 805
Számítástechnikai berendezések (vagyonkezelte)	869 000	0	0	869 000
Egyéb berendezések, járművek összesen	1 388 805	0	0	1 388 805
Mind összesen	12 044 585 420	-250 600	101 802 213	12 146 137 033

Vagyonkezelésre átvett eszközök bruttó értéke adatok eFt

Település	Ágazat	Nyitó	Csökkenés	Növekedés	Záró
Dunavarsány Város ÖNK	víz	1 466 032	0	14 329	1 480 362
Dunavarsány Város ÖNK	szennyvíz	2 672 788	0	20 915	2 693 703
Dunavarsány Város ÖNK	összesen	4 138 820	0	35 245	4 174 065
Áporka Község ÖNK	víz	238 828	-240	1 983	240 571
Áporka Község ÖNK	szennyvíz	409 321	0	3 020	412 341
Áporka Község ÖNK	összesen	648 149	-240	5 003	652 912
Délegyháza Község ÖNK	víz	686 929	0	857	687 786
Délegyháza Község ÖNK	szennyvíz	1 309 066	0	11 150	1 320 216
Délegyháza Község ÖNK	összesen	1 995 995	0	12 008	2 008 002
Szigetszentmárton Község ÖNK	víz	326 154	-2	823	326 975
Szigetszentmárton Község ÖNK	szennyvíz	800 018	0	5 624	805 641
Szigetszentmárton Község ÖNK	összesen	1 126 172	-2	6 446	1 132 616
Majosháza Község ÖNK	víz	277 037	0	665	277 702
Majosháza Község ÖNK	szennyvíz	528 316	0	3 724	532 040
Majosháza Község ÖNK	összesen	805 352	0	4 390	809 742
Taksony Nagyközség ÖNK	víz	1 326 375	-9	25 005	1 351 370
Taksony Nagyközség ÖNK	szennyvíz	2 003 723	0	13 706	2 017 429
Taksony Nagyközség ÖNK	összesen	3 330 098	-9	38 711	3 368 799
Dunavarsányi Üzemigazgatóság		12 044 585	-251	101 802	12 146 137

Vagyonkezelésre átvett eszközökre elszámolt amortizáció

Megnevezés	Értécsökkenés (Ft)			
	Nyitó	Csökkenés	Növekedés	Egyenleg
Vagyon értékű jogok értécsökkenése(vagyonkezelt)	4 002 173	0	911 172	4 913 345
Immateriális javak écs. összesen	4 002 173	0	911 172	4 913 345
Telkek terv sz. ÉCS (vagyonkezelt)	0	0	0	0
Épületek terv sz. ÉCS (vagyonkezelt)	46 929 099	0	6 743 476	53 672 575
Építmények,bekötések,vizim.terv ÉCS(vagyonkezelt)	573 134 949	0	79 384 837	652 519 786
Ingtatlanok écs összesen	620 064 048	0	86 128 313	706 192 361
Rflen.termelő gépek,berendezések ÉCS(vagyonkezelt)	479 144 158	0	57 104 572	536 248 730
Működtető gépek, berendezések ÉCS (vagyonkezelt)	3 386 032	0	329 353	3 715 385
Rflen. víziközművek (vízórák) ÉCS (vagyonkezelt)	11 462 396	-241 812	3 866 650	15 087 235
200.000 Ft alatti rendszerfüggetle gép, ber. (vke	8 529 327	0	287 359	8 816 686
200.000 Ft alatti működtető eszközök(vagyonkezelt)	44 671	0	0	44 671
Műszaki gép, berendezés, jármű écs. összesen	502 566 584	-241 812	61 587 934	563 912 707
Egyéb gépek berendezések ÉCS (vagyonkezelt)	202 460	0	67 831	270 291
Számítástechniai berendezések ÉCS (vagyonkezelt)	869 000	0	0	869 000
Egyéb berendezés, jármű écs összesen	1 071 460	0	67 831	1 139 291
Mind összesen	1 127 704 265	-241 812	148 695 250	1 276 157 704

Vagyonkezelésre átvett eszközökre elszámolt amortizáció adatok eFt

Település	Ágazat	Elszámolt amortizáció (Ft)		
		Nyitó	2022. évi	Egyenleg
Dunavarsány Város Önkormányzata	víz	59 624	9 053	68 676
Dunavarsány Város Önkormányzata	szennyvíz	297 913	42 472	340 385
Dunavarsány Város Önkormányzata		357 537	51 525	409 061
Áporka Község Önkormányzata	víz	10 497	1 415	11 912
Áporka Község Önkormányzata	szennyvíz	48 224	6 840	55 064
Áporka Község Önkormányzata		58 721	8 255	66 976
Délegyháza Község Önkormányzata	víz	30 673	4 603	35 276
Délegyháza Község Önkormányzata	szennyvíz	119 755	17 718	137 473
Délegyháza Község Önkormányzata		150 428	22 321	172 749
Szigetszentmárton Község Önkormányzata	víz	14 865	2 162	17 027
Szigetszentmárton Község Önkormányzata	szennyvíz	92 741	13 273	106 014
Szigetszentmárton Község Önkormányzata		107 606	15 435	123 041
Majosháza Község Önkormányzata	víz	15 327	1 970	17 297
Majosháza Község Önkormányzata	szennyvíz	62 214	9 014	71 228
Majosháza Község Önkormányzata		77 542	10 984	88 525
Taksony Nagyközség Önkormányzata	víz	148 204	7 406	155 610
Taksony Nagyközség Önkormányzata	szennyvíz	227 667	32 529	260 195
Taksony Nagyközség Önkormányzata		375 871	39 934	415 806
ÖSSZESEN	víz	279 190	26 608	305 798
ÖSSZESEN	szennyvíz	848 515	121 845	970 360
MIND ÖSSZESEN		1 127 704	148 453	1 276 158

Vagyonkezelésre átvett eszközök nettó értéke

Megnevezés	Nettó érték (Ft)			
	Nyitó	Csökkenés	Növekedés	Egyenleg
Vagyon értékű jogok (vagyonkezelte)	7 963 915	911 172	15 410 000	22 462 743
Immateriális javak összesen	7 963 915	911 172	15 410 000	22 462 743
Telkek (vagyonkezelte)	110 152 366	0	0	110 152 366
Épületek (vagyonkezelte)	804 254 616	6 743 476	604 896	798 116 036
Építmények, bekötések, víziközművek	9 786 488 748	79 384 837	39 611 032	9 746 714 943
Ingtatlanok összesen	10 700 895 730	86 128 313	40 215 928	10 654 983 345
Rflen. termelő gépek, berendez	190 880 816	57 104 572	29 907 308	163 683 552
Működtető gépek, berendezések	1 908 365	329 353	226 052	1 805 064
Rendszerfüggetlen vközmű (vízórák)	14 914 984	3 624 839	15 504 966	26 795 112
200.000 Ft alatti rendszerfüggetle gép, ber. (vke	0	287 359	287 359	0
200.000 Ft alatti működtető eszközök(vagyonkezelte)	0	0	0	0
Műszaki gép, berendezés, jármű összesen	207 704 165	61 346 123	45 925 685	192 283 728
Üzemi gép, berend.,felszerelés (vagyonkezelte)	317 345	67 831	0	249 514
Számítástechnikai berendezések	0	0	0	0
Egyéb berendezések, járművek összesen	317 345	67 831	0	249 514
Mind összesen	10 916 881 155	148 453 439	101 551 613	10 869 979 330

Vagyonkezelésre átvett eszközök nettó értéke adatok eFt

Település	Ágazat	Nyitó	Csökkenés	Növekedés	Záró
Dunavarsány Város ÖNK	víz	1 406 408	9 053	14 329	1 411 685
Dunavarsány Város ÖNK	szennyvíz	2 374 875	42 472	20 915	2 353 318
Dunavarsány Város ÖNK	összesen	3 781 284	51 525	35 245	3 765 004
Áporka Község ÖNK	víz	228 331	1 415	1 743	228 659
Áporka Község ÖNK	szennyvíz	361 096	6 840	3 020	357 277
Áporka Község ÖNK	összesen	589 427	8 255	4 763	585 936
Délegyháza Község ÖNK	víz	656 256	4 603	857	652 510
Délegyháza Község ÖNK	szennyvíz	1 189 312	17 718	11 150	1 182 744
Délegyháza Község ÖNK	összesen	1 845 567	22 321	12 008	1 835 254
Szigetszentmárton Község ÖNK	víz	311 289	2 162	821	309 948
Szigetszentmárton Község ÖNK	szennyvíz	707 276	13 273	5 624	699 627
Szigetszentmárton Község ÖNK	összesen	1 018 565	15 435	6 444	1 009 575
Majosháza Község ÖNK	víz	261 709	1 970	665	260 405
Majosháza Község ÖNK	szennyvíz	466 101	9 014	3 724	460 812
Majosháza Község ÖNK	összesen	727 811	10 984	4 390	721 217
Taksony Nagyközség ÖNK	víz	1 178 171	7 406	24 996	1 195 760
Taksony Nagyközség ÖNK	szennyvíz	1 776 056	32 529	13 706	1 757 234
Taksony Nagyközség ÖNK	összesen	2 954 227	39 934	38 702	2 952 994
Dunavarsányi Üzemigazgatóság		10 916 881	148 453	101 552	10 869 979

Vagyonkezelésre átvett eszközök beruházása, felújítása

Település	Ágazat	Beruházás, felújítás (Ft)		
		Nyitó	2022. évi	Egyenleg
Dunavarsány Város Önkormányzata	víz	85 419 716	14 329 455	99 749 171
Dunavarsány Város Önkormányzata	szennyvíz	235 605 758	20 915 263	256 521 021
Dunavarsány Város Önkormányzata		321 025 474	35 244 718	356 270 192
Áporka Község Önkormányzata	víz	6 010 969	1 742 901	7 753 870
Áporka Község Önkormányzata	szennyvíz	38 605 388	3 020 272	41 625 660
Áporka Község Önkormányzata		44 616 357	4 763 173	49 379 530
Délegyháza Község Önkormányzata	víz	55 365 724	857 428	56 223 152
Délegyháza Község Önkormányzata	szennyvíz	77 304 394	11 150 140	88 454 534
Délegyháza Község Önkormányzata		132 670 118	12 007 568	144 677 686
Szigetszentmárton Község Önkormányzata	víz	14 627 135	820 854	15 447 989
Szigetszentmárton Község Önkormányzata	szennyvíz	74 953 793	5 623 635	80 577 428
Szigetszentmárton Község Önkormányzata		89 580 928	6 444 489	96 025 417
Majosháza Község Önkormányzata	víz	10 985 995	665 448	11 651 443
Majosháza Község Önkormányzata	szennyvíz	59 649 881	3 724 384	63 374 265
Majosháza Község Önkormányzata		70 635 876	4 389 832	75 025 708
Taksony Nagyközség Önkormányzata	víz	62 899 789	24 995 678	87 895 467
Taksony Nagyközség Önkormányzata	szennyvíz	205 542 462	13 706 155	219 248 617
Taksony Nagyközség Önkormányzata		268 442 251	38 701 833	307 144 084
ÖSSZESEN	víz	235 309 328	43 411 764	278 721 092
ÖSSZESEN	szennyvíz	691 661 676	58 139 849	749 801 525
MIND ÖSSZESEN		926 971 004	101 551 613	1 028 522 617

23967531-3600-114-13
Statisztikai számjel

13-10-041281
Cégjegyzék száma

Dél-Pest Megyei Víziközmű Szolgáltató Zrt 2360 Gyál, Kőrösi út 190.

Üzleti jelentés

2022. január 01 – 2022. december 31.

Gyál, 2023.04.14



Horváth Attila József
Igazgatóság tagja, vezérigazgató

DPMV ZRT.
2360 Gyál, Kőrösi út 190.
Adószám: 23967531-2-13
Banksz.: OTP Gyál 11742300-20015178
27.

Tartalomjegyzék

1. A szervezet	2
A Társaság tulajdonosai	4
2. Tevékenység, piaci környezet	5
3. Termelés, értékesítés	9
Termelő kapacitások	11
Termelt és értékesített víz mennyisége	12
Elvezetett szennyvíz mennyisége	13
4. Környezetvédelem	15
5. Foglalkoztatás politika	15
6. Víz- és csatornadíjak az ellátási területen	17
7. Gazdasági, pénzügyi helyzet alakulása	21
Bevételek alakulása	22
Ráfordítások alakulása	23
8. Vevő állomány	25
9. Bérleti-, és vagyonkezelési szerződések díjai és felhasználásuk	32
Önkormányzati törzsvagyonton végzett beruházások, felújítások	36
Tulajdonosokkal szembeni nettó kötelezettség alakulása	39
10. Mérleg fordulónapig le nem zárult események	39
Összefoglalás	40
Mellékletek: Települési eredmény táblák	

1. A szervezet

A társaság az üzleti jelentést nem teszi letétbe és nem teszi közzé. Az üzleti jelentés elsősorban a cég tulajdonosai számára készül, tartalmát tekintve bizalmas információkat tartalmaz, korlátozottan nyilvános. A társaság székhelyén minden érdekelt által megtekinthető módon rendelkezésre áll, tartalmáról részben vagy egészben másolatot készíthet.

A Dél-Pest Megyei Víziközmű Szolgáltató Zrt. 2012. július 06-án átalakulással jött létre. Jogelődje 1993. március 31. napján alakult GYÁVIV Kft néven. 1995. december 27. napjától az alapítók Gyál Város Önkormányzata, Vecsés Város Önkormányzata, Maglód Város Önkormányzata és Üllő Város Önkormányzata, 1997. január 01. nappal Péteri Község Önkormányzata. Közműveik apportálással a társaság tulajdonában kerültek, melyeket a hatályos Vkszt. alapján a társaság az ellátásért felelős önkormányzatoknak 2013-ban térítésmentesen visszaadott. 2012. május 10. nappal, névváltozással a DPMV Kft tulajdonosok köre kibővült Dunaharaszti Város Önkormányzata, Ecser Község Önkormányzata, Kiskunlacháza Nagyközség Önkormányzata, Ócsa Város Önkormányzata, Pécel Város Önkormányzata és Szigethalom Város Önkormányzata tagokkal. Ezen önkormányzatok közműveit bérleti-üzemeltetési szerződés keretében üzemelteti, a 2012. július 6-én átalakulással létrejött DPMV Zrt. A részvénytulajdonosok köre 2012. október 02. nappal Nagytarcsa Község Önkormányzatával, 2013. november 27. nappal Kistarcsa Város Önkormányzata és Kerepes Város Önkormányzatával bővült. A 2014. január 23-án kezdődő közérdekű üzemeltetési kijelölést a Magyar Energetikai és Közmű-szabályozási Hivatal 2015. június 30-án Kistarcsa és Kerepes településeken megszüntette, azóta bérleti-üzemeltetési szerződéssel üzemelteti a közműveket. 2013. május 06. nappal Dunavarsány Város Önkormányzata, Délegyháza Község Önkormányzata, Áporka Község Önkormányzata, Majosháza Község Önkormányzata, Szigetszentmárton Község Önkormányzata és Taksony Nagyközség Önkormányzata váltottak üzletrészt, víziközműveik üzemeltetését vagyongazdálkodási szerződés keretein belül végezzük. Dunaharaszti Város Önkormányzata ellátási területén a víziközmű szolgáltatási tevékenységet közös megegyezéssel 2015. október 31-én megszüntetésre került. A tulajdonosi elszámolást 2015. december 31-én zártuk le, a tulajdonosi részvények átruházása 2016. februárban történt meg. A részvényeket adásvételi szerződéssel Vecsés Város Önkormányzata és Gyál Város Önkormányzata vásárolta meg. A tulajdonosok döntésének megfelelően 2015. októberben Felsőpakony és Inárcs önkormányzatai tőkeemeléssel járó tulajdonosi részvényt vásároltak a társaságban. Ezeket a településeken a közérdekű üzemeltetést a Hivatal kijelölő határozatával 2016. január 1-június 30-ig végeztünk, július 1-től bérleti üzemeltetési szerződés keretében végezzük a szolgáltatást. 2021. december 31. napjával Nagytarcsa Város Önkormányzata a bérleti üzemeltetési szerződést felmondta. Társaságunk 2022. február 28. napjáig szolgáltatott Nagytarcsán, közérdekű üzemeltetőként. Jelenleg Nagytarcsa Város Önkormányzata még tagja a részvénytársaságnak, de az Alapszabály szerint, részvényeit köteles névértéken felajánlani a többi részvényes számára.

Az Igazgatóság

A társaságot az Igazgatóság képviseli, mely a DPMV Zrt. ügyvezető szerve. A tulajdonosok döntése alapján a társaságot 5 tagú Igazgatóság irányítja. Az IG szervezeti felépítésében a 2022. évben módosulás történt.

2020. február 11.-től a gazdasági felsővezetői teendőket Dudás Lajos, mint gazdasági igazgató látja el. 2020. júliusától belső ellenőri pozíció került kialakításra, melyet dr. Galambosi István lát el. Szintén ettől az időponttól - jogszabályi rendelkezés alapján - megfelelési tanácsadói pozíció került kialakításra, hogy a társaság eleget tegyen a tevékenységére és működésére vonatkozó jogszabályokban foglaltaknak és a szabályzatai összhangban legyenek a jogszabályi rendelkezésekkel. 2021-ben a jogszabályi rendelkezésekkel összhangban, integritási tanácsadói pozíció került betöltésre Kovácsné dr. Molnár Anna személyében.

A társaság Igazgatóságának tagjai

Sárdy Károly – elnök
Kakuk András (2022.08.30-tól)
Hadnagy Zsolt (2021.05.25 -től)
Horváth Attila József
Oláh János Attila (2021.05.25 -től)

A Társaság ellenőrzése

A társaság ügyvezetésének ellenőrzését 3 tagú Felügyelő Bizottság végzi és testületként jár el. Az ellenőrzés körében jogában áll az Igazgatóság tagjaitól, a társaság vezető állású dolgozóitól jelentést, vagy felvilágosítást kérni, a társaság könyveit, bankszámláját, iratait és pénztárát bármikor megvizsgálni, vagy szakértővel a társaság költségére megvizsgáltatni. Ülései alkalmával a Felügyelő Bizottság rendszeresen megtárgyalja az Igazgatóság által előterjesztett, a társaság üzleti tevékenységéről szóló negyedéves jelentéseket és valamennyi lényeges üzletpolitikai jelentést, előterjesztést, amely a közgyűlés kizárólagos hatáskörébe tartozó ügyre vonatkozik.

A Felügyelő Bizottság tagjai

Gyimesi István – elnök
Skríbekné Komár Ágnes
Dr. Gotthard Gábor József (2022.04.06-től)

A Társaság tulajdonosai

Részvényesek	Részvények (db)	Névérték (Ft)
Áporka Község Önkormányzata	1	100.000
Délegyháza Község Önkormányzata	1	100.000
Dunavarsány Város Önkormányzata	1	100.000
Ecser Község Önkormányzata	4	100.000
Felsőpakony Nagyközség Önkormányzata	1	100.000
Gyál Város Önkormányzata	47	100.000
Inárcs Nagyközség Önkormányzata	1	100.000
Kerepes Nagyközség Önkormányzata	14	100.000
Kiskunlacháza Nagyközség Önkormányzata	6	100.000
Kistarcsa Város Önkormányzata	17	100.000
Maglód Város Önkormányzata	10	100.000
Majosháza Község Önkormányzata	1	100.000
Nagytarcsa Község Önkormányzata	6	100.000
Ócsa Város Önkormányzata	8	100.000
Pécel Város Önkormányzata	11	100.000
Péteri Község Önkormányzata	1	100.000
Szigethalom Város Önkormányzata	15	100.000
Szigetszentmárton Község Önkormányzata	1	100.000
Taksony Nagyközség Önkormányzata	1	100.000
Üllő Város Önkormányzata	10	100.000
Vecsés Város Önkormányzata	49	100.000
Összesen	206	20.600.000

2. Tevékenység, piaci környezet

A DPMV Zrt fő tevékenységi köre 20 településen (2022.02.28-ig 21 településen) a víztermelés, -kezelés, ellátás, valamint a szennyvíz gyűjtése, kezelése. Másodlagos tevékenységeink között a nem közművel gyűjtött szennyvíz szállítás és a víziközmű létesítmények karbantartása, felújítása a fogyasztók biztonságos ellátása érdekében. A vízközmű tevékenységgel kapcsolatos legfontosabb szabályok: a víziközmű-szolgáltatásról szóló többször módosított 2011. évi CCIX. törvény (továbbiakban Vkszt.), valamint a víziközmű-szolgáltatásról szóló 2011. évi CCIX. törvény egyes rendelkezéseinek végrehajtására kiadott 58/2013. (II.27) Korm. rendelet, amely a Vksztv. előírásainak részletszabályait tartalmazza, továbbá a vízgazdálkodásról szóló 1995. évi LVII. törvény.

Az üzemelés feltételei

A Vkszt. rendelkezései alapján víziközmű szolgáltatást a Magyar Energetikai és Közmű-szabályozási Hivatal által kiadott működési engedély alapján lehet végezni. Az ellátási terület bővülése kapcsán az 1841/2013. határozatszámú víziközmű-szolgáltatói működési engedélyünk módosítására 2014. március 31-én kérelmet nyújtottunk be a MEKH felé. A módosítási kérelmet a Hivatal a 2015. május 27-i, 4426/2015 számú határozatával elfogadta és lezárásra került. Az ellátási terület bővülésével 2016-ban új, módosított határozat került kiadásra 4074/2016. számon. Nagytarcsa község 2022. év közbeni kiválásával a szolgáltatói engedély módosítása nem volt szükséges, tekintettel arra, hogy annak kapcsán csak a települési víziközmű rendszerekre kiadott működési engedélyeket kell átíratnia az új szolgáltatóknak.

A Társaság összesített felhasználói egyenértéke **2023.01.01-én 199.195 FEÉ**

Piaci helyzet

A jövedelmezőséget jelentősen meghatározza, hogy a fogyasztói árakat miniszteri rendelet szabályozza. A hatósági árat azonban nem a piaci környezet befolyásolja. Jelenlegi fogyasztói árszint a 2012. január 01-től alkalmazandó bruttó 4,2 %-kal emelt, valamint 2013. július 01-től 10 % rezsicsökkentéssel számított lakossági díjak. A lakossági árak rezsicsökkentésének 2022. évi hatása nettó 475 millió forint árbevétel kiesés. Az üzemeltetett hálózat hossza 198 millió forint közművezeték adót és közel 29 millió forint felügyeleti díjat fizettünk meg, összességében 226 millió forintot, amelyek díjban el nem ismert költségek. Az ellátási területünkön alkalmazott legalacsonyabb és legmagasabb lakossági árak.

Ágazat	Legalacsonyabb (Ft/m ³)	Legmagasabb (Ft/m ³)
Ívóvíz	151,2	333,0
Szennyvíz	216,0	355,0

DPMV Zrt 2022.01.01.- 2022.02.28 időszakra vonatkozó ellátási terület:

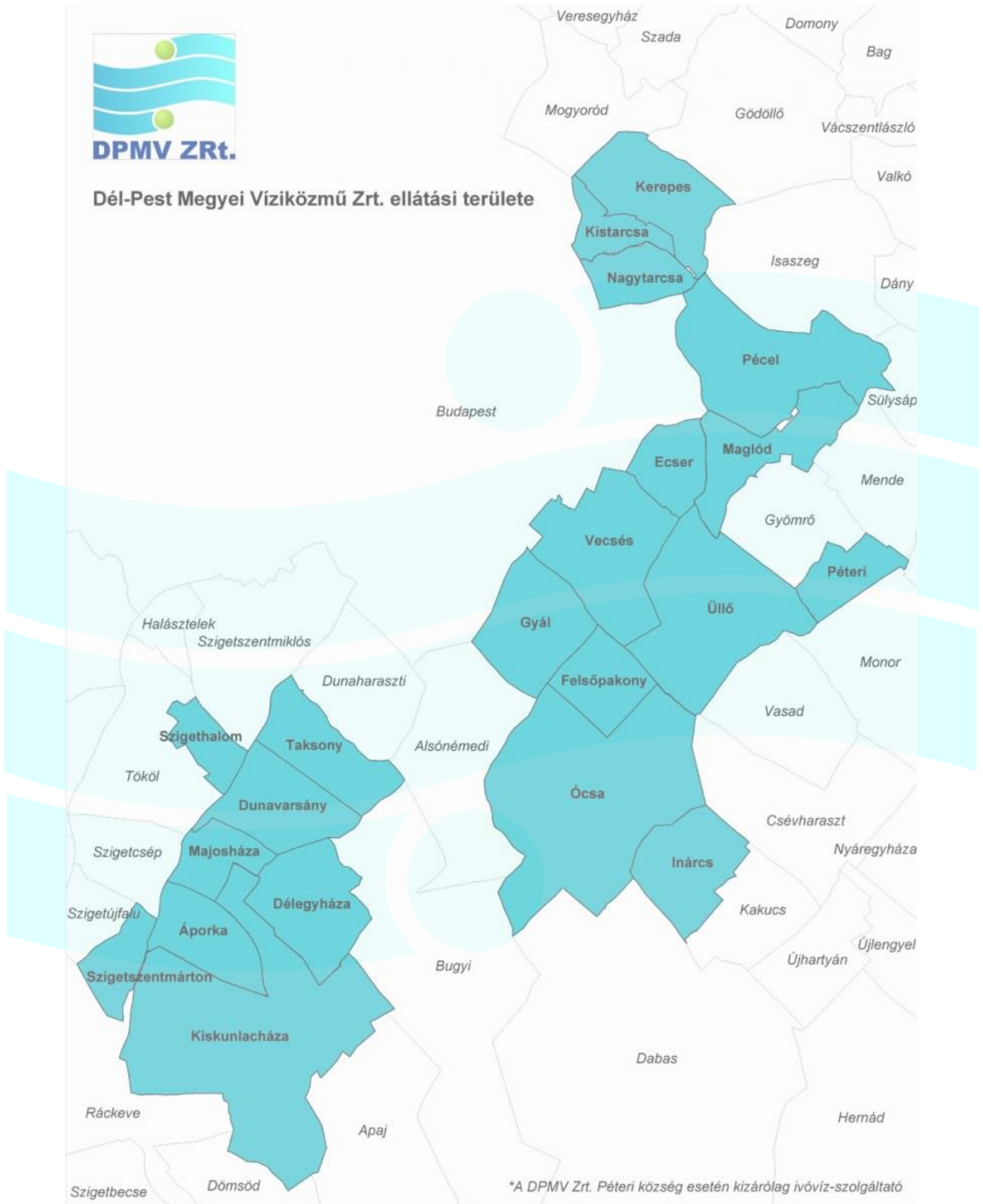

2022.03.01-től Nagytarcsa területén megszűnt a szolgáltatás.

A Társaság saját tőkéjének alakulása

A táblázatban szereplő felosztási adatok a szolgáltatási időszak alatt, a víziközmű rendszereken elért adózott eredmény és annak eredménytartálékba helyezése alapján kerültek meghatározásra.

adatok eFt

Település	Jegyzett tőke	Tulajdoni részesedés	Tőketartalék	Eredmény-tartalék	2022. évi adózott eredmény	Saját tőke
Gyál	4 700	22,82	147 686	495 535	5 243	653 164
Vecsés	4 900	23,79	214 872	829 868	25 445	1 075 085
Maglód	1 000	4,85	112 960	427 690	3 741	545 391
Üllő	1 000	4,85	2 368	162 122	48 731	214 221
Péteri	100	0,49	400	-85 120	9 610	-75 010
Écser	400	1,94		-351 423	-25 611	-376 634
Felsőpakony	100	0,49		5 992	-2 036	4 056
Inárcs	100	0,49		-30 536	-25 720	-56 156
Ócsa	800	3,88		-244 561	-19 445	-263 206
Szigethalom	1 500	7,28		-297 875	-24 921	-321 296
Kiskunlacháza	600	2,91		-277 174	-8 641	-285 215
Pécel	1 100	5,34		428 766	69 956	499 822
Nagytarcsa	600	2,91		-148 414	-3 044	-150 858
Kerepes	1 400	6,80		785	7 919	10 104
Kistarcsa	1 700	8,25		-34 299	11 496	-21 103
Dunavarsány	100	0,49		-147 855	-98 876	-246 631
Áporka	100	0,49		-77 587	-16 783	-94 270
Délegyháza	100	0,49		-226 286	-5 531	-231 717
Szigetszentmárton	100	0,49		-67 374	-25 667	-92 941
Majosháza	100	0,49		-94 372	-20 830	-115 102
Taksony	100	0,49		-176 354	-63 437	-239 691
Összesen	20 600	100,00	478 286	91 528	-158 401	432 013

Mutatószámok	Képzése	Előző időszak		Tárgyidőszak		Változás (%)
		(e Ft)	(%)	(eFt)	(%)	
Saját tőke hatékonysága	<u>Adózott eredmény</u>	1 323		-158 401		
	Saját tőke	590 414	0,22	432 013	37%	-16 363
Árbevétel arányos üzleti eredménye	<u>Üzemi (üzleti) eredmény</u>	3 507		-201 630		
	Nettó árbevétel	6 627 811	0,05	6 101 966	3,3%	-6 245
Tőkearányos üzleti eredmény	<u>Üzemi (üzleti) eredmény</u>	3 507		-201 630		
	Saját tőke	590 414	0,59	432 013	47%	-7 857
Eszközarányos üzleti eredmény	<u>Üzemi (üzleti) eredmény</u>	3 507		-201 630		
	Összes eszköz	15 607 434	0,02	15 727 336	1,3%	-5 706

Saját tőke változása

adatok eFt

Megnevezés	Előző év		Tárgy év		Változás (összeg)	Változás (%)
	Összeg (eFt)	Résarány (%)	Összeg (eFt)	Résarány (%)		
Jegyzett tőke	20 600	3,49	20 600	4,77	0,00	100,00
Ebből: visszavásárolt tulaj. rész. névértéken	0	0,00	0	0,00	0,00	0,00
Jegyzett, de még be nem fizetett tőke (-)	0	0,00	0	0,00	0,00	0,00
Tőketartalék	478 286	81,01	478 286	110,71	0,00	100,00
Eredménytartalék	90 205	15,28	91 528	21,19	1 323,00	101,47
Lekötött tartalék	0	0,00	0	0,00	0,00	0,00
Értékelési tartalék	0	0,00	0	0,00	0,00	0,00
Adózott eredmény	1 323	0,22	-158 401	-36,67	-159 724	-11 972
Saját tőke összesen	590 414	100,00	432 013	100,00	-158 401	73,34

A forrás szerkezetben a saját tőke 73,34 %-os csökkenés a saját tőke csökkenése. A 2022. évi nyereség a bázis évhez viszonyítva -159.724 eFt csökkenést mutat.

A társaság, a jogelőd szolgáltató tulajdonosai által a társaságnál hagyott eredménytartalékot 2015. évig a vesztesége ellentételezésére felhasználta. 2021-ben képződött adózott eredmény eredménytartalékba került, mely 1.323 eFt növekedést mutat.

A társaság saját tőkéjén belül a jegyzett tőke alacsony mértékű 4,77 %-ot, az eredménytartalék 21,19 %-ot, az adózott eredmény -36,67 %-ot képvisel.

Adózott eredmény alakulása tulajdoni arányok szerinti felosztásban:

adatok eFt

<i>Település</i>	<i>Jegyzett tőke</i>	<i>Tulajdoni részesedés</i>	<i>Tőketartalék</i>	<i>Eredmény-tartalék</i>	<i>2022. évi adózott eredmény</i>	<i>Saját tőke</i>
Gyál	4 700	22,82	147 686	20 883	-36 140	98 566
Vecsés	4 900	23,79	214 872	21 771	-37 678	102 760
Maglód	1 000	4,85	112 960	4 443	-7 689	20 972
Üllő	1 000	4,85	2 368	4 443	-7 689	20 972
Péteri	100	0,49	400	444	-769	2 097
Écsér	400	1,94		1 777	-3 076	8 389
Felsőpakony	100	0,49		444	-769	2 097
Inárcs	100	0,49		444	-769	2 097
Ócsa	800	3,88		3 554	-6 151	16 777
Szigethalom	1 500	7,28		6 665	-11 534	31 457
Kiskunlacháza	600	2,91		2 666	-4 614	12 583
Pécel	1 100	5,34		4 887	-8 458	23 069
Nagytarcsa	600	2,91		2 666	-4 614	12 583
Kerepes	1 400	6,80		6 220	-10 765	29 360
Kistarcsa	1 700	8,25		7 553	-13 072	35 652
Dunavarsány	100	0,49		444	-769	2 097
Áporka	100	0,49		444	-769	2 097
Délegyháza	100	0,49		444	-769	2 097
Szigetszentmárton	100	0,49		444	-769	2 097
Majosháza	100	0,49		444	-769	2 097
Taksony	100	0,49		444	-769	2 097
Összesen	20 600	100,00	478 286	91 528	-158 401	432 013

3. Termelés, értékesítés

A DPMV Zrt főtevékenysége: **3600 '08 Víztermelés, -kezelés, -ellátás**

A vállalkozás üzemigazgatóságai és fióktelepei

Gyáli Üzemigazgatóság, fióktelepek

- 2360 Gyál, Kőrösi út 190.
- 2220 Vecsés, Kossuth Lajos utca 38-40.
- 2220 Vecsés, Gyáli utca 0217/2
- 2234 Maglód, Fő utca 12.

- 2209 Péteri, Bereki utca 28.
- 2233 Ecsér, Széchenyi út 1.
- 2364 Ócsa, Damjanich utca 101.
- 2363 Felsőpakony, Rákóczi u. 41.
- 2365 Inárcs, Hunyadi u. 11.
- 2225 Üllő, Ócsai út

Szilas-menti Üzemigazgatóság, fióktelepek

- 2143 Kistarcsa, Malom u. 1.
- 2144 Kerepes, Szabadság u. 100.
- 2119 Pécel, Szennyvíztelep 02/82
- 2119 Pécel, Szennyvíztelep 02/274 hrsz.

Dunavarsányi Üzemigazgatóság, fióktelepek

- 2338 Áporka, Duna sor 90.
- 2337 Délegyháza, 1167/14.
- 2337 Délegyháza, Gizella telep 3.
- 2336 Dunavarsány, Vörösmarty utca 3623.
- 2336 Dunavarsány, Vörösmarty utca 3623/2.
- 2336 Dunavarsány, Vörösmarty utca 3650/6.
- 2336 Dunavarsány, Iskola utca 04/6.
- 2336 Dunavarsány, Sport utca 1.
- 2339 Majosháza, 048/1
- 2339 Majosháza, Dózsa György utca 1.
- 2318 Szigetszentmárton, Telkes utca 1.
- 2318 Szigetszentmárton, Orvos köz 430.
- 2318 Szigetszentmárton, Szőlős utca 016/4.
- 2318 Szigetszentmárton, Nyárfás utca 014/13
- 2335 Taksony, Rákóczi utca 1134
- 2340 Kiskunlacháza, Temető utca 2.
- 2340 Kiskunlacháza, Ugarok dűlő 0636/23 (szennyvíztelep)
- 2315 Szigethalom, Erdő utca 55.
- 2315 Szigethalom, Móra Ferenc utca 1.
- 2315 Szigethalom, Jókai utca 17.

Termelő kapacitások

A víztermelő- és elosztó létesítmények az év jelentős részében elégséges kapacitással rendelkeznek a felhasználói igények kielégítésére, azonban a nagy vízigényű nyári időszakok már most is jelentősen próbára teszik a rendszerek teljesítőképességét. Több település esetében már a rövidtávon jelentkező vízigények kielégítése is bővítést igényel, melyeknél vagy a tervezés/engedélyezés (Vecsés, Kistarcsa) vagy már a kivitelezés (Pécel, Gyál) jelenleg is zajlik. Ellátási problémaként jelennek meg a magasabban fekvő településrészek vízigényei (Pécel, Kerepes, Kistarcsa, Maglód), melyek külön nyomásfokozót igényelnek. A 2022. év során több esetben is elrendelésre került (locsolási) vízkorlátozás (Gyál, Vecsés).

Település	Hálózat hossza (km) *	
	Ivóvíz	Szennyvíz
Ecser	25,05	20,45
Felsőpakony	27,03	34,89
Gyál	137,89	103,49
Inárcs	35,57	44,78
Kiskunlacháza	86,56	120,26
Maglód	67,57	56,47
Ócsa	70,51	104,22
Pécel	82,52	93,82
Péteri	14,70	0,00
Szigethalom	72,56	86,31
Üllő	69,76	58,50
Vecsés	116,76	113,21
Kerepes-Kistarcsa	141,71	110,70
Áporka	15,47	0,00
Délegyháza	37,51	20,12
Dunavarsány	62,60	17,18
Majosháza	11,48	0,34
Szigetszentmárton	22,92	1,02
Taksony	46,92	5,31
Dunavarsányi közös	0,00	235,69
Ágazat összesen	1 146,16	1 226,76
Összesen	2 366,71	

Vízbázisok kapacitása: 53.335 m³/nap

Termelt és értékesített víz mennyisége

Település	Termelt	Átvett*	Átadott*	Értékesített
Pécel-IV	922 225	0	0	816 945
Ócsa-IV	385 625	0	0	395 505
Felsőpakony-IV	185 629	0	0	160 811
Délegyháza-IV	230 733	57 863	0	213 169
Áporka-IV	64 731	10 155	0	54 392
Majosháza-IV	103 112	0	10 155	58 685
Kiskunlacháza-IV	462 044	0	0	373 169
Maglód-IV	704 746	0	0	564 334
Üllő-IV	794 310	0	0	647 553
Szigethalom-IV	589 171	67 191	0	678 513
Szigetszentmárton-IV	170 355	0	0	108 448
Dunavarsány-IV	448 468	14 024	57 865	318 886
Péteri-IV	118 868	0	0	98 956
Nagytarcsa-IV (2022. január-február)	51 546	105 368	0	62 244
Gyál-IV	1 445 782	0	0	1 180 214
Vecsés-IV	1 276 444	0	0	1 071 655
Taksony-IV	394 953	2	14 024	291 021
Inárcs-IV	231 959	0	0	212 292
Kerepes-Kistarcsa-IV	1 191 831	378 741	105 368	1 208 602
Ecsér-IV	0	335 483	0	256 211
Összesen	9 772 532	879 969	187 412	8 771 605

A társaság kiszámlázott ivóvíz mennyisége 8.771 em³ volt. Az előző évi 8.995 em³ értékesítéséhez mérten 224 em³ csökkenést jelent. Ennek egyértelmű oka Nagytarcsa kiválása. Ugyanakkor új tételként jelenik meg a Nagytarcsára átadott, értékesített ivóvíz mennyisége, mely 2022. március-december között 88 858 m³ volt. A tárgyévi ivóvíz értékesítés összesen 2.546.320 eFt volt. Az előző évi értékesítéshez képest 45.687 eFt árbevétel csökkenést jelentett.

Vízminőség

A Társaság saját vízminta ellenőrzési laborral nem rendelkezik. Az ivóvíz minőségi követelményeiről és az ellenőrzés rendjéről szóló 201/2001. (X. 25.) Kormányrendeletben, valamint a szennyvízvizsgálati és egyéb víz vizsgálatokat a 2022. évben is TECHNO-VÍZ Laboratóriumi és Mérnökszolgálati Kft. környezetvédelmi akkreditált laboratóriuma végzi. A víziközmű-szolgáltatási tevékenység során képződő hulladékok (ivóvízkezelési iszap, rácsszemét, homok, zsír, szennyvíziszap) vizsgálatát Környezettechnológia Kft. akkreditált laboratóriuma végzi. A Magyar Energetikai és Közmű-szabályozási Hivatal VHSFO/629-2/2021 számú engedélyével a tevékenység kiszervezését jóváhagyta. A mintavételei jegyzőkönyvek eredményei a Társaság honlapján megtekinthetők.

Elvezetett szennyvíz mennyisége

Település	Számlázott szennyvíz (m ³)
Pécel	703 714
Ócsa	368 152
Felsőpakony	149 359
Délegyháza	205 779
Áporka	47 039
Majosháza	58 818
Kiskunlacháza	317 096
Maglód	514 046
Üllő	601 307
Szigethalom	798 088
Szigetszentmárton	100 641
Dunavarsány	336 499
Nagytarcsa	55 648
Gyál	1 234 676
Vecses	1 012 405
Taksony	262 127
Inárcs	178 910
Kerepes-Kistarcsa	1 103 466
Ecser	196 448
Összesen	8 244 218

A tárgyévi csatornaszolgáltatás mennyisége 8.244 em³ volt, amely 289 em³ csökkenést jelent az előző évhez képest. A szennyvízszolgáltatásból származó értékesítési árbevétel 2.963.663 eFt, amely 86.894 eFt csökkenést jelent. Társzolgáltatók felé fizetett szennyvízbefogadási díj 1.072.439 eFt, amely az árbevétel 36,18 %-a. A Társaság által üzemeltetett területen három darab szennyvíztisztító és egy szennyvízgyűjtő telep van.

Szennyvíztisztító telepek névleges kapacitása:

Pécel	2.000 m ³ /nap
Kiskunlacháza	1.500 m ³ /nap
Dunavarsány	2.700 m ³ /nap

A szennyvíz-elvezető és –tisztító létesítmények kapacitása az év túlnyomó részében elégséges az igények kielégítéséhez, azonban ezen területen is szükséges azok folyamatos felülvizsgálata, igény esetén bővítésük. Csapadékos időszakban a csatornarendszereken több esetben is előntés tapasztalható az illegális (főként csapadékvíz) bevezetések miatt.

A 2022. évi adatok alapján a péceli szennyvíztisztítótelepen ~1.884 m³/nap szennyvízmennyiség, a dunavarsányi szennyvíztisztító telepen ~3.035 m³/nap, míg a kiskunlacházi telepen 879 m³/nap szennyvízmennyiség került fogadásra. Szükséges tehát a péceli és a dunavarsányi telepek kapacitásbővítése a jövőbeni igények kielégítése érdekében.

Megoldandó feladat a többi településen a társszolgáltatónál rendelkezésre álló szennyvízkvóták felülvizsgálata (Szigethalom, Kerepes, Kistarcsa, Ecser, Maglód) és rendezése, az átadást biztosító végátemelők műszaki kapacitásának rendezésével egyidejűleg.

Nem közművel összegyűjtött háztartási (szippantott) szennyvizek begyűjtése kapcsán 5 településen (Gyál, Kerepes, Maglód, Nagytarcsa, Vecsés) a 2023. évben jár le az elszállításra szóló szerződésünk.

4. Környezetvédelem

Hulladékgyaldálkodás

A társaság nagy hangsúlyt fektet az üzemeltetés során keletkezett veszélyes- és nem veszélyes hulladékok gyűjtésére, tárolására és hatósági engedéllyel rendelkező partnerek által annak elszállítatására. Rácsszemét, szennyvíz iszap, homokfogó üledék, egyéb iszap elszállítatására nettó 119.987 eFt került kifizetésre.

Szennyvíztisztítás és -minőség

2022-ben 10 alkalommal történt közcsatornás kibocsátók szennyvíz minőségének ellenőrzése.

5. Foglalkoztatás politika

A Társaság gazdálkodása és az adott jogszabályi környezet 2022. július hónaptól lehetővé tette az 5 %-os szervezeti szintű bérrendezést. A színvonalas munkavégzés érdekében a vállalat törekszik arra, hogy valamennyi dolgozónk a képzettségének megfelelő szakmai oktatáson vegyen részt. 2022-ben a cég által képzésre fordított kiadások 4,4 mFt-ot tettek ki. Ebből kötelező képzésekre (mérlegképes akkreditáció) 81.700 Ft-ot, OKJ végzettséget adó képzésre 1.140.000 Ft-ot, szakmai továbbképzésekre, konferenciákra 1.116.300 Ft-ot, felsőfokú oklevelet adó képzésre 2,026 mFt-ot költöttünk.

Munkaruhára 5,6 millió forintot, munkavédelmi kiadásokra 6,9 millió forintot, béren kívüli cafetéria juttatásra 56,6 millió forintot fordítottunk.

Foglalkoztatottak létszáma és keresete

Állományi csoport	Előző év		Tárgy év		Változás %	
	Fő	Kereset (eFt)	Fő	Kereset (eFt)	Fő	Kereset
Teljes munkaidő	310	1 561 443	310	1 623 006	0	103,94
- Fizikai	206	945 372	203	962 063	0,9854	101,76
- Szellemi	104	616 071	107	660 943	1,0288	107,28
Egyéb	18	50 216	17	47 813	0,9444	0,9521
Összesen	328	1 611 659	327	1 670 819	0,9969	1,0367

A társaság 2022-ben átlagosan 310 főt foglalkoztatott teljes munkaidőben, ebből 66 % férfi és 34 % női munkavállaló.

A gazdasági változások hatására a fluktuáció ismét nőtt. Míg 2021-ben 34 fő távozott cégünkől (ebből 3 fő nyugdíjazás miatt) addig 2022-ben 45 fő kilépő dolgozó volt (ebből 4 fő nyugdíjazás miatt). 2021-ben 32 új dolgozót vettünk fel, 2022-ben 28 új dolgozóval bővült a létszám.

Az ágazatra jellemző magas átlagéletkor a DPMV Zrt. munkavállalói állománya esetében is tapasztalható. A jelenlegi átlagéletkor 48 év, 41-50 év között a munkavállalók 31 %-a, 51-60 év között 29 %-a, 60 év felett 15 %-a. A nyugdíjba vonuló, illetve a nyugdíj előtt álló szakemberek pótlása az ágazaton belül nem minden esetben megoldott.

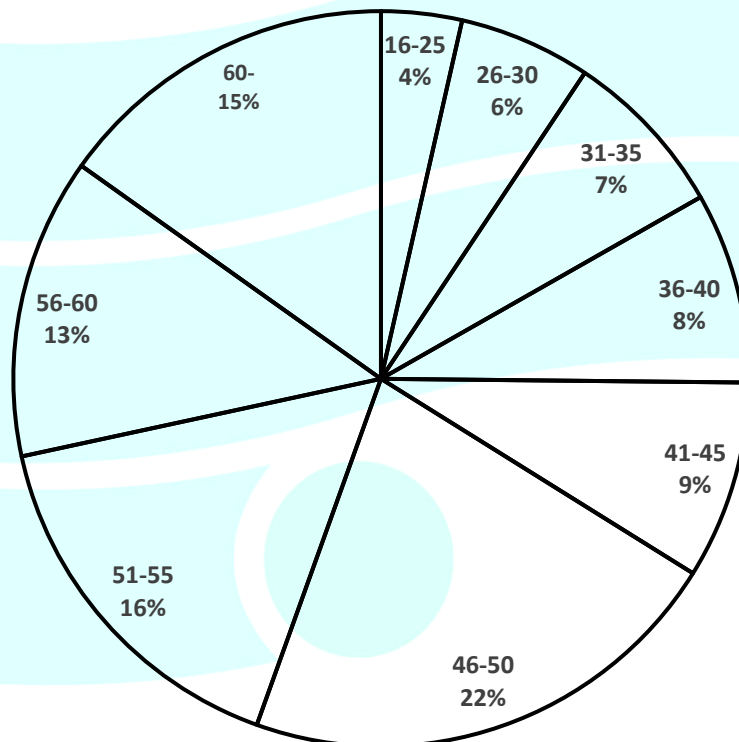

6. Víz- és csatornadíjak az ellátási területen

A 2013. LIV. Rezi tv. értelmében 2013. július 1-től 10 %-os díjcsökkentést végrehajtottuk, és azóta is folyamatosan fenntartjuk a lakossági fogyasztók körében. Számlázási rendszerünk megfelel a 2011. évi CCIX. tv. 63. § (5) - (11) bek. és a 2013. évi CLXXXVIII. tv. alapján előírt követelményeknek. A törvényben előírt tanúsító szervezet auditja tanúsítja a számlázási rendszer és az azzal összefüggő alrendszerek általános információbiztonsági zártóságát, követelményeknek való megfelelését.

Társaságunknál alkalmazott díjak:

Vízdíjak településenként (Áfa nélkül)				
Település	Hatálybalépés	Fogyasztó	Ár 2013. 06.30-ig	Ár 2013. 07.01-től
Gyál	2012.01.01	Lakossági	300,28 Ft	270,25 Ft
Gyál	2012.01.01	Közület/Intézmény	332,28 Ft	332,28 Ft
Maglód	2012.01.01	Lakossági	291,26 Ft	262,13 Ft
Maglód	2012.01.01	Intézményi	255,16 Ft	255,16 Ft
Maglód	2012.01.01	Közületi	464,38 Ft	464,38 Ft
Péteri	2012.01.01	Lakosság	292,00 Ft	262,80 Ft
Péteri	2012.01.01	Intézményi	292,00 Ft	292,00 Ft
Péteri	2012.01.01	Közületi	543,00 Ft	543,00 Ft
Péteri	2012.01.01	Alapdíj	500,00 Ft	450,00 Ft
Üllő	2012.01.01	Lakossági	319,98 Ft	287,98 Ft
Üllő	2012.01.01	Intézményi	338,85 Ft	338,85 Ft
Üllő	2012.01.01	Közületi	420,08 Ft	420,08 Ft
Vecses	2012.01.01	Lakossági	370,00 Ft	333,00 Ft
Vecses	2012.01.01	Intézményi	364,00 Ft	364,00 Ft
Vecses	2012.01.01	Közületi	370,00 Ft	370,00 Ft
Kiskunlacháza	2012.01.01	Lakossági	168,00 Ft	151,20 Ft
Kiskunlacháza	2012.01.01	Intézményi	188,00 Ft	188,00 Ft
Kiskunlacháza	2012.01.01	Közületi	188,00 Ft	188,00 Ft
Kiskunlacháza	2012.01.01	Alapdíj	394,00 Ft	354,60 Ft
Szigethalom	2012.01.01	Lakossági	267,00 Ft	240,30 Ft
Szigethalom	2012.01.01	Intézményi	267,00 Ft	267,00 Ft
Szigethalom	2012.01.01	Közületi	267,00 Ft	267,00 Ft
Nagytarcsa	2012.01.01	Lakossági	287,16 Ft	258,44 Ft
Nagytarcsa	2012.01.01	Intézményi	287,16 Ft	287,16 Ft
Nagytarcsa	2012.01.01	Közületi	441,00 Ft	441,00 Ft
Ócsa	2012.01.01	Lakossági	284,25 Ft	247,37 Ft
Ócsa	2012.01.01	Intézményi	464,57 Ft	451,26 Ft
Ócsa	2012.01.01	Közületi	702,36 Ft	702,36 Ft
Pécel	2012.01.01	Lakossági	330,00 Ft	297,00 Ft
Pécel	2012.01.01	Intézményi	330,00 Ft	330,00 Ft
Pécel	2012.01.01	Közületi	525,00 Ft	525,00 Ft
Ecser	2012.01.01	Lakossági	250,00 Ft	225,00 Ft
Ecser	2012.01.01	Intézményi	440,00 Ft	440,00 Ft
Ecser	2012.01.01	Közületi	440,00 Ft	440,00 Ft
Inárcs		Lakosság		166,14 Ft
Inárcs		Közület		496,39 Ft
Inárcs		Intézmény		496,39 Ft
Inárcs		Lakossági Alapdíj		158,75 Ft

Vízdíjak településenként (Áfa nélkül)				
Település	Település	Település	Település	Település
Inárcs		Közületi Alapdíj		176,39 Ft
Inárcs		Intézményi Alapdíj		176,39 Ft
Felsőpakony		Lakossági		227,70 Ft
Felsőpakony		Közületi		479,00 Ft
Felsőpakony		Intézmény		344,60 Ft
Felsőpakony		Lakossági Alapdíj		153,80 Ft
Felsőpakony		Közületi Alapdíj		1.025,60 Ft
Áporka		Lakossági alapdíj	468,00 Ft	421,20 Ft
Áporka		Közületi alapdíj	468,00 Ft	468,00 Ft
Áporka		Lakossági	312,00 Ft	280,00 Ft
Áporka		Közületi	312,00 Ft	312,00 Ft
Taksony		Lakossági alapdíj	527,00 Ft	474,30 Ft
Taksony		Közületi alapdíj	527,00 Ft	527,00 Ft
Taksony		Lakossági	283,00 Ft	254,70 Ft
Taksony		Közületi	403,00 Ft	403,00 Ft
Délegyháza		Lakossági alapdíj		474,30 Ft
Délegyháza		Közületi alapdíj		527,00 Ft
Délegyháza		Lakossági		254,70 Ft
Délegyháza		Közületi		363,00 Ft
Dunavarsány		Lakossági alapdíj		474,30 Ft
Dunavarsány		Közületi alapdíj		527,00 Ft
Dunavarsány		Lakossági		254,70 Ft
Dunavarsány		Közületi		363,00 Ft
Majosháza		Lakossági alapdíj		474,30 Ft
Majosháza		Közületi alapdíj		527,00 Ft
Majosháza		Lakossági		254,70 Ft
Majosháza		Közületi		363,00 Ft
Szigetszentmárton		Lakossági alapdíj		474,30 Ft
Szigetszentmárton		Közületi alapdíj		527,00 Ft
Szigetszentmárton		Lakossági		254,70 Ft
Szigetszentmárton		Közületi		363,00 Ft
Kerepes		Lakossági		247,95 Ft
Kerepes		Közület 1 (kiszolgálósz.)		275,50 Ft
Kerepes		Közület 2 *		275,50 Ft
Kistarcsa		Lakossági		247,95 Ft
Kistarcsa		Közület 1 (kiszolgálósz.)		275,50 Ft
Kistarcsa		Közület 2 *		275,50 Ft

* 100 m³/nap átlagos csatornahasználat feletti, vagy közigazgatási területen kívüli fogyasztó

Szennyvízdíjak településenként (ÁFA nélkül)				
Település	Hatálybalépés	Fogyasztó	Ár 2013. 06.30-ig	Ár 2013. 07.01-től
Gyál	2012.01.01	Lakossági	255,57 Ft	230,01 Ft
Gyál	2012.01.01	Közületi/Intézményi	753,60 Ft	753,60 Ft
Üllő	2012.01.01	Lakosság	324,90 Ft	292,41 Ft
Üllő	2012.01.01	Intézményi	506,22 Ft	506,22 Ft
Üllő	2012.01.01	Közületi	984,56 Ft	984,56 Ft
Vecsés	2012.01.01	Lakosság	240,00 Ft	216,00 Ft
Vecsés	2012.01.01	Intézményi	344,00 Ft	344,00 Ft
Vecsés	2012.01.01	Közületi	620,00 Ft	620,00 Ft
Maglód	2012.04.01	Alapdíj (Minden fh.)	400,00 Ft	360,00 Ft
Maglód	2012.04.01	Lakosság	390,54 Ft	351,48 Ft
Maglód	2012.04.01	Intézményi	390,54 Ft	390,54 Ft
Maglód	2012.04.01	Közületi 1m3 alatt	463,56 Ft	463,56 Ft
Maglód	2012.04.01	Közületi 1m3 felett	928,77 Ft	928,77 Ft
Kiskunlacháza	2012.01.01	Lakossági	332,00 Ft	298,80 Ft
Kiskunlacháza	2012.01.01	Intézményi	373,00 Ft	373,00 Ft
Kiskunlacháza	2012.01.01	Közületi	373,00 Ft	373,00 Ft
Szigethalom	2012.01.01	Lakossági	245,00 Ft	220,50 Ft
Szigethalom	2012.01.01	Intézményi	245,00 Ft	245,00 Ft
Szigethalom	2012.01.01	Közületi	245,00 Ft	245,00 Ft
Szigethalom	2012.01.01	Környezet terhelési díj	25,00 Ft	25,00 Ft
Ócsa	2012.01.01	Lakossági	358,27 Ft	311,98 Ft
Ócsa	2012.01.01	Intézményi	547,24 Ft	533,31 Ft
Ócsa	2012.01.01	Közületi	829,92 Ft	829,92 Ft
Pécel	2012.01.01	Lakossági	395,00 Ft	355,50 Ft
Pécel	2012.01.01	Intézményi	525,00 Ft	525,00 Ft
Pécel	2012.01.01	Közületi	658,00 Ft	658,00 Ft
Ecser	2012.01.01	Lakossági	350,00 Ft	315,00 Ft
Ecser	2012.01.01	Intézményi	394,00 Ft	394,00 Ft
Ecser	2012.01.01	Közületi	394,00 Ft	394,00 Ft
Inárcs		Lakossági		265,83 Ft
Inárcs		Közületi		656,38 Ft
Inárcs		Intézményi		656,38 Ft
Inárcs		Lakossági Alapdíj		158,75 Ft
Inárcs		Közületi Alapdíj		176,39 Ft
Inárcs		Intézményi Alapdíj		176,39 Ft
Felsőpakony		Lakossági		316,90 Ft
Felsőpakony		Közületi		561,00 Ft
Felsőpakony		Intézményi		432,80 Ft
Felsőpakony		Lakossági Alapdíj		402,50 Ft
Nagytarcsa	2012.01.01	Lakossági	379,46 Ft	341,51 Ft
Nagytarcsa	2012.01.01	Közületi	523,04 Ft	379,46 Ft
Nagytarcsa	2012.01.01	Intézményi	379,46 Ft	523,04 Ft
Áporka		Lakossági alapdíj		1.093,50 Ft
Áporka		Közületi alapdíj	1.215,00 Ft	1.215,00 Ft
Áporka		Lakossági		345,60 Ft
Áporka		Közületi	956,00 Ft	956,00 Ft
Taksony		Lakossági alapdíj		1.093,50 Ft
Taksony		Közületi alapdíj	1.215,00 Ft	1.215,00 Ft
Taksony		Lakossági		345,60 Ft
Taksony		Közületi	956,00 Ft	956,00 Ft
Délegyháza		Lakossági alapdíj		1.093,50 Ft
Délegyháza		Közületi alapdíj	1.215,00 Ft	1.215,00 Ft
Délegyháza		Lakossági		345,60 Ft

Szennyvízdíjak településenként (ÁFA nélkül)				
Település	Település	Település	Település	Település
Délegyháza		Közületi	956,00 Ft	956,00 Ft
Dunavarsány		Lakossági alapdíj		1.093,50 Ft
Dunavarsány		Közületi alapdíj	1.215,00 Ft	1.215,00 Ft
Dunavarsány		Lakossági		345,60 Ft
Dunavarsány		Közületi	956,00 Ft	956,00 Ft
Majosháza		Lakossági alapdíj		1.093,50 Ft
Majosháza		Közületi alapdíj	1.215,00 Ft	1.215,00 Ft
Majosháza		Lakossági		345,60 Ft
Majosháza		Közületi	956,00 Ft	956,00 Ft
Szigetszentmárton		Lakossági alapdíj		1.093,50 Ft
Szigetszentmárton		Közületi alapdíj	1.215,00 Ft	1.215,00 Ft
Szigetszentmárton		Lakossági		345,60 Ft
Szigetszentmárton		Közületi	956,00 Ft	956,00 Ft
Kerepes		Lakossági		271,40 Ft
Kerepes		Közület 1(kisfogyasztó)		301,50 Ft
Kerepes		Közület 2 *		505,50 Ft
Kistarcsa		Lakossági		271,40 Ft
Kistarcsa		Közület 1(kisfogyasztó)		301,50 Ft
Kistarcsa		Közület 2 *		505,50 Ft

* 100 m³/nap átlagos csatornahasználat feletti, vagy közigazgatási területen kívüli fogyasztó

7. Gazdasági, pénzügyi helyzet alakulása

A szervezeti működés középpontjában a fogyasztók minőségi kiszolgálása áll, társaság menedzsmentje és munkatársai elkötelezettek e téren. Célunk, hogy a szolgáltatás során folyamatosan megfeleljünk az irányítási rendszerek követelményeinek és elvárásainak. Kiemelt célnak tekintjük a tevékenységi területünkön a fenntartható fejlődést, az energia hatékonyságot és a környezet megóvását.

Víz- és csatornaszolgáltatási területen az MSZ EN ISO 9001:2015; MSZ EN ISO 14001:2015; MSZ 45001:2018 minőségirányítási, környezetközpontú, munkahelyi egészségvédelem és biztonság rendszerek, illetőleg MSZ EN ISO 50001:2019 szabvány alapján értékelt energia irányítási rendszereket az évenkénti felülvizsgálati igazolások alapján megfelelően működtetjük.

Az üzleti év eredménye

Ellátott fogyasztói szám

- Ivóvíz ágazat: 72.950; ebből lakos 69.135 db
- Szennyvíz ágazat: 67.519; ebből lakos 64.522 db

Üzemi (üzleti) eredmény:	-201.630 eFt
ebből ivóvíz ágazat:	760.126 eFt
ebből szennyvíz ágazat:	-1.042.717 eFt
ebből másodlagos tevékenység:	124.190 eFt
Pénzügyi műveletek eredménye:	43.229 eFt
Adózott eredmény:	-158.401 eFt

Egyéb kiemelt ráfordítások:

- Közműadó fizetési kötelezettség 198 millió Ft
- Felügyeleti díj 29 millió Ft
- Helyi iparüzési adó fizetési kötelezettség 79 millió Ft,
- Innovációs járulék fizetési kötelezettség 15 millió Ft,
- Vízkészlet használati járulék 40 millió Ft
- Környezetterhelési díj 7 millió Ft

A Társaság a köztartozásmentes adózói nyilvántartásban szerepel.

Bevételek alakulása

adatok eFt

A tétel megnevezése	Előző év	Tárgy év	Változás	Változás %
a	b	c	d	e
01. Belföldi értékesítés nettó árbevétele	6 627 811	6 101 966	-525 845	92,07
ebből ivóvíz szolgáltatás	2 649 763	2 546 320	-103 443	96,10
ebből szennyvízelvezetés	3 077 504	2 963 663	-113 841	96,30
ebből másodlagos tevékenység	900 544	591 983	-308 561	65,74
02. Exportértékesítés nettó árbevétele	0	0	0	0,00
I. ÉRTÉKESÍTÉS NETTÓ ÁRBEVÉTELE (01+02)	6 627 811	6 101 966	-525 845	92,07
03. Saját termelésű készletek állományváltozása	20 621	28 442	7 821	137,93
04. Saját előállítású eszközök aktivált értéke	65 177	146 123	80 946	224,19
II. AST ÉRTÉKE (03+04)	85 798	174 565	88 767	203,46
III. EGYÉB BEVÉTELEK	271 447	396 981	125 534	146,25
ebből: visszaírt értékvesztés	27 063	41 540	14 477	153,49

Az értékesítés árbevételének 90,3 %-át a víz- és csatorna szolgáltatásból befolyó bevételek adják, amely összességében 7,93 %-kal csökkentek az előző évhez képest. Ebből az ivóvíz szolgáltatás 3,9 %-kal, a szennyvízelvezetés 3,7 %-kal csökkent. A másodlagos tevékenységek - a nem közművel összegyűjtött szennyvíz szállítás és az építési és felújítási tevékenységek – árbevétele 34,26 %-al csökkentek a bázis időszakhoz mérten. A rezi törvény alapján számított, 2013. július 1-től alkalmazandó, a lakossági fogyasztói kört érintő 10 %-os fogyasztói árcsökkenés értékesítési árbevételre gyakorolt hatása éves szinten nettó – 475 millió Ft volt.

Saját termelésű készletek és a saját előállítású eszközök aktivált értéke a tulajdonos önkormányzatok víziközművein végzett felújítások és beruházások állományváltozását mutatja.

Az egyéb bevételek között a lakossági csatornaszolgáltatás ártámogatására kapott 102 millió forint, a beruházási, felújítási munkálatok 4 millió forint önkormányzati támogatással, a közműfejlesztési hozzájárulás tárgyévi felhasználása, a kapott kamatok és bírságok összegei, valamint a behajtási külön költségek megtérített összege szerepelnek.

Ráfordítások alakulása

adatok eFt

A tétel megnevezése	Előző év	Tárgy év	Változás	Változás %
a	b	c	d	e
05. Anyagköltség	1 303 081	1 689 352	386 271	129,64
06. Igénybe vett szolgáltatások értéke	2 210 284	2 076 482	-133 802	93,95
07. Egyéb szolgáltatások értéke	232 470	233 990	1 520	100,65
08. Eladott áruk beszerzési értéke	8 010	23 257	15 247	290,35
09. Eladott (közvetített) szolgáltatások értéke	376 420	266 064	-110 356	70,68
IV. ANYAGJELLEGŰ RÁF. (05+06+07+08+09)	4 130 265	4 289 145	158 880	103,85
10. Bérköltség	1 666 360	1 601 727	-64 633	96,12
11. Személyi jellegű egyéb kifizetések	130 621	133 207	2 586	101,98
12. Bérjárulékok	288 585	233 659	-54 926	80,97
V. SZEMÉLYI JELLEGŰ RÁF (10+11+12)	2 085 566	1 968 593	-116 973	94,39
VI. ÉRTÉKCSÖKKENÉSI LEÍRÁS	280 522	252 306	-28 216	89,94
VII. EGYÉB RÁFORDÍTÁSOK	485 196	365 098	-120 098	75,25
ebből: értékvesztés	12 172	26 690	14 518	219,27

Az anyagköltségek 386 millió Ft-tal növekedtek a bázis évhez képest. A javítás, karbantartás, kivitelezés anyagköltsége 92 millió Ft-tal, a gépjármű park bővítése és az üzemanyag árak növekedése a költségeket 35 millió Ft-tal növelték. Az egyéb anyag költségek 8 millió forinttal csökkentek. Az energia költségek a speciális beszerzési lehetőségeknek köszönhetően 318 millió Ft összeggel emelkedtek. A társszolgáltatóktól vásárolt víz felhasználás értéke 75 millió Ft-tal csökkent.

Az igénybevett szolgáltatások értéke 134 millió Ft-tal csökkent az előző időszakhoz képest. Az önkormányzati eszköz használati díjak 159 millió Ft-tal csökkentek, külső vállalkozástól igénybevett javítási, karbantartási szolgáltatások 12 millió Ft-tal növekedtek, a szennyvíz tisztítási díjak 51 millió Ft-tal csökkentek (az év első kettő hónap kivételével a nagytarcsai szennyvíz szolgáltatás nem került elszámolásra). Az egyéb igénybe vett szolgáltatások 2 millió Ft-tal csökkentek.

A humán erőforrás gazdálkodási tevékenység során a társaság betartotta a 2014. decemberig fennálló megállapodást, 2013-ban és 2014-ben munkaerő leépítés nem volt. A 2012. évi megalakulástól 2017-ig a társaságnál bérfejlesztés nem volt. A társaságot is érintő munkaerő elvándorlás fékezésére, a szakképzett munkaerő megtartására 2017-ben és 2018-ban átlagosan 6 %-os, 2019-ben átlagosan 5%-os, 2020-ban átlagosan 8%-os, 2021-ben átlagosan 8%-os bérfejlesztést, 2022-ben pedig átlagosan 5%-os bérfejlesztést hajtottunk végre. A 2017, 2018, 2019 és 2020-as évi bérjárulék csökkentésből adódó költségmegtakarítást bérfejlesztésre fordítottuk. A hatékonyabb munkaerő kihasználáshoz és a működés zavartalan fenntartásához szervezeti egység szintű átszervezéseket hajtottunk végre. A nyugállományba vonuló dolgozók munkakörét új munkavállalókkal nem minden esetben töltöttük be.

Az értékcsökkenési leírás 28 millió Ft-tal csökkent a bázis időszakhoz képest. Az önkormányzatokkal egyeztetett, vagyonnezelt eszközökre elszámolt progresszív értékcsökkenés követi az eszközök elhasználódásának műszaki becsléssel megállapított avulását.

Pénzügyi helyzet és a likviditási helyzet értékelése

A társaság likviditási stratégiája a stabil működőképesség fenntartása és a tulajdonosi elvárások teljesítése. A társaság 2022. évben is megtartotta kiegyensúlyozott pénzügyi helyzetét, biztosította a működési- és fejlesztési kiadások fedezetét, fizetési kötelezettségeinek határidőben eleget tett. A társaság hitelállománnyal nem rendelkezik.

Négyfokozatú likviditási mérleg

adatok eFt

	Eszközök	Előző év	Tárgy év		Források	Előző év	Tárgy év
I.	Likvid eszközök	1 624 733	1 600 273	I.	Azonnal esedékes köt.	263 034	398 789
	Pénzeszközök	1 624 733	1 600 273		Munkabérek, járulékok	263 034	398 789
II.	Mobil eszközök	1 942 125	2 106 244	II.	Rövid hat. belül e. köt.	1 923 117	1 634 584
	Köv. árusz. és szolg.	1 033 117	958 757		Szállítói kötelezettségek	528 273	473 333
	Egyéb követelések	68 302	178 339		Rövid lejáratú köt.	17 671	3 106
	Készletek	670 332	806 710		Céltartalék várható költség.	719 476	586 089
	Bevételek AIE	170 374	162 438		Költségek PIE	657 697	572 056
III.	Mobilizálható eszk.	11 621 965	11 656 723	III.	Később esedékes köt.	12 456 305	12 570 654
	Követelés tul. sz.	654 514	685 272		Kötelezettségek tul. sz.	753 689	993 356
	Vagyonk.-re á. eszköz	10 967 451	10 971 451		Hosszú lejáratú köt.	11 702 616	11 577 298
IV.	Immobil eszközök	418 611	364 096	IV.	Vissza nem fiz. források	964 978	1 123 309
	Befektetett eszközök	406 871	353 449		Saját tőke	590 414	432 013
	Költségek AIE	11 740	10 647		Bevételek PIE	374 564	691 296
	Eszközök összesen	15 607 434	15 727 336		Források összesen	15 607 434	15 727 336

8. Vevő állomány

A Társaságot részleges szolgáltatási kényszer terheli minden fogyasztóval szemben, aki víz- és csatorna bekötéssel rendelkezik. A korlátozások adminisztratív elindítása és gyakorlati kivitelezése, a kintlévőségek behajtása a törvényi változások miatt nehézkessé és hosszadalmassá váltak. A szűkös törvényi kereteken belül minden lehetséges eszközt felhasználunk a kintlévőségek behajtására. A követelések nem jogi úton történő behajtását elsődlegesen a szervezeten belül oldjuk meg. A feladat ellátását a behajtási és követeléskezelési csoport végzi. A lakossági fogyasztók körében, a fizetési nehézségeik áthidalására megnövekedtek a részletfizetési kérelmek, ami közvetetten csökkenti a határidőn túli kintlévőségek behajtási kockázatát. A fizetési meghagyásos úton történő behajtás szervezeten belül, a peres úton történő behajtást megbízott ügyvédi iroda végzi.

A DPMV Zrt. követelésállománya 2022. január hó 01. napja és 2022. december hó 31. napja között. -52.858.323.-Ft-tal, azaz 15 %-kal csökkent. A 229/2021. (V. 5.) Korm. rendelet alapján a koronavírus-járvány miatt elrendelt veszélyhelyzet alatt egyes végrehajtási cselekmények (ingatlan kiürítése, a természetes személy adós lakóingatlanának árverezése, a lakóingatlanra érkező vételi ajánlatot aktiválása) végrehajtások a veszélyhelyzet visszavonását követő 15. napig szüneteltek. A koronavírus járvány miatt kihirdetett országos veszélyhelyzet 2022. május 31. napjával szűnt meg. Jelenleg az általunk kezdeményezett árverések kitűzése folyamatban van. A koronavírus után kialakult felhasználói fizetési nehézségek, a rezsicsökkentés részleges eltörlése más közszolgáltatások esetén (földgáz, villamosenergia ágazatban), az emelkedő infláció, a reálbérek alakulása ellenére a kintlévőségállomány továbbra is lassan, de folyamatosan csökkenő tendenciát mutat. A legnagyobb kintlévőséggel rendelkező településeinken a követelésállomány csökkenésének üteme állandó, az elvárt mértékkel megegyező a teljes követelésállomány: Gyálon -21 %-kal, Üllőn -38 %-kal, Péteriben -43 %-kal, Ecseren -39 %-kal, Felsőpakonyban -41 %-kal, Dunaharaszti -19 %-kal, Ócsán -37 %-kal, Szigethalmon -25 %-kal, Kiskunlacházán -15 %-kal, Nagytarcsán -38 %-kal, Kistarcsán -12 %-kal, Dunavarsányban -26 %-kal, Délegyházán -10 %-kal, Szigetszentmártonban -30 %-kal csökkent. Vecsésen 5 %-kal, Maglódon 2 %-kal, Inárcson 22 %-kal, Pécelen 2 %-kal, Kerepesen 1 %-kal, Áporkán 38 %-kal, Majosházán 31 %-kal, Taksonyban 10 %-kal nőtt a kintlévőség állomány. A szolgáltatási területünkön aktívan folytattunk ellenőrzéseket, kötöttünk részletfizetési megállapodásokat, folyamatosan küldtünk ki fizetési felszólításokat a kintlévőség növekedésének megakadályozása és a térülések érdekében.

DPMV Zrt. víz- és csatornadíj követelésállománya 2022.01.01. napján

Település	Le nem járt	0-30 nap	30-60 nap	60-90 nap	90-180 nap	180-360 nap	360 napon túl	Lejárt kintlévőség
Gyál	98 404 807	-22 943	3 475 665	20 875 913	5 844 096	3 679 091	20 989 200	54 841 023
Vecsés	83 151 818	319 276	662 595	842 067	2 494 769	1 469 040	9 533 869	15 321 616
Maglód	50 998 102	4 742	2 979 281	1 673 931	2 805 195	1 391 534	34 845 208	43 699 891
Üllő	67 124 716	1 183 240	3 248 884	2 222 737	4 608 695	6 814 355	15 789 792	33 867 703
Péteri	4 489 401	-911	169 246	-113 792	479 088	136 983	1 415 956	2 086 570
Ecser	16 408 891	368 508	2 158 934	564 605	1 239 987	426 551	5 859 352	10 617 937
Felsőpakony	14 603 236	1 003	991 631	88 456	72 348	462 964	1 912 719	3 529 121
Inárcs	12 349 003	19 728	449 987	406 194	357 846	429 585	1 047 644	2 710 984
Dunaharaszti	0	0	0	0	0	0	6 713 390	6 713 390
Ócsa	31 624 559	108 687	1 584 868	1 257 062	1 372 278	862 811	498 304	5 684 010
Szigethalom	58 789 848	-4 459	5 467 666	1 934 518	2 523 537	6 264 858	9 400 551	25 586 671
Kiskunlacháza	23 056 271	450	1 335 897	717 620	1 309 727	1 635 163	4 661 302	9 660 159
Pécel	78 476 559	597 310	1 907 616	598 696	3 715 885	2 650 057	20 206 003	29 675 567
Nagytarcsa	42 003 862	5 461	1 996 958	1 633 731	3 898 963	5 550 622	3 125 039	16 210 774
Kerepes	32 628 626	85 723	1 534 728	1 836 639	1 507 605	2 274 435	7 081 930	14 321 060
Kistarcsa	52 875 938	-133 689	1 497 452	1 331 622	993 276	872 335	6 788 948	11 349 944
Dunavarsány	39 914 457	863 792	5 244 544	1 175 501	2 387 129	3 285 801	8 792 169	21 748 936
Aporka	5 504 063	-9 166	231 143	141 775	1 545 449	181 806	1 358 805	3 449 812
Délegyháza	23 070 632	42 761	2 448 187	967 797	2 865 497	2 465 447	9 227 710	18 017 399
Szigetszentmárton	15 773 184	38 852	514 218	483 870	1 455 731	1 089 331	3 777 942	7 359 944
Majosháza	6 224 685	0	617 831	202 976	256 767	1 136 017	1 963 833	4 177 424
Taksony	29 949 811	10 941	1 548 362	699 635	1 310 669	2 196 268	5 512 385	11 278 260
Összesen	787 422 469	3 479 306	40 065 693	39 541 553	43 044 537	45 275 054	180 502 051	351 908 196

DPMV Zrt. víz- és csatornadíj követelésállománya 2022.12.31. napján

Település	Le nem járt	0-30 nap	30-60 nap	60-90 nap	90-180 nap	180-360 nap	360 napon túl	Lejárt kintlévőség
Gyál	99 542 902	-163 028	3 309 316	761 646	1 326 241	1 045 553	36 817 447	43 097 176
Vecsés	85 541 967	24 367	3 721 112	1 928 127	2 617 434	2 188 302	5 595 793	16 075 135
Maglód	52 632 739	-67 529	2 411 753	2 003 692	2 717 541	2 338 817	35 050 307	44 454 581
Üllő	60 868 857	24 626	855 674	1 977 492	2 848 649	2 328 263	13 100 106	21 134 810
Péteri	5 218 231	0	-45 764	91 003	215 282	226 635	703 150	1 190 306
Ecser	16 727 058	-152 424	330 675	318 771	1 457 315	783 620	3 781 719	6 519 676
Felsőpakony	12 190 113	145 575	494 732	117 649	-505 025	372 615	1 473 714	2 099 260
Inárcs	13 424 286	-9 707	800 240	245 573	1 115 402	384 182	780 185	3 315 875
Dunaharaszti	0	0	0	0	0	0	5 415 003	5 415 003
Ócsa	32 242 696	91 030	1 652 836	1 171 992	-70 433	1 289 370	-555 443	3 579 352
Szigethalom	53 322 682	27 866	2 250 358	1 292 884	2 023 971	2 165 571	11 435 189	19 195 839
Kiskunlacháza	23 866 043	-38 560	1 295 344	563 290	1 222 237	1 228 041	3 934 369	8 204 721
Pécel	71 281 072	217 178	4 317 610	3 728 109	2 547 628	3 887 591	15 565 959	30 264 075
Nagytarcsa	888 597	26 668	-26 668	0	0	-1 059 022	11 090 070	10 031 048
Kerepes	32 012 529	-20 908	2 343 143	771 331	2 549 510	1 903 024	6 982 973	14 529 073
Kistarcsa	53 692 514	-98 245	1 746 430	1 431 863	755 764	552 093	5 593 592	9 981 497
Dunavarsány	40 781 732	503 262	3 987 727	280 251	2 129 522	1 073 112	8 019 596	15 993 470
Aporka	5 395 033	0	246 867	1 646 581	159 276	934 004	1 788 071	4 774 799
Délegyháza	22 871 378	176 638	2 157 663	2 193 213	2 672 463	1 805 487	7 197 365	16 202 829
Szigetszentmárton	15 009 365	-14 485	521 700	332 721	1 007 653	725 629	2 596 326	5 169 544
Majosháza	6 461 017	562 106	501 274	132 739	960 194	756 977	2 548 541	5 461 831
Taksony	33 029 743	107 595	1 481 271	1 242 438	1 714 059	1 484 947	6 329 662	12 359 972
Összesen	737 000 554	1 342 025	34 353 293	22 231 365	29 464 683	26 414 811	185 243 695	299 049 872

A vizsgált időszakban a DPMV Zrt. a kintlévőség kezelése érdekében 11.641 db fizetési felszólítást került ki küldésre postai úton. Korlátozó értesítőből 1.174 db került feladásra. Társaságunk 641 db szolgáltatási helyen keletkezett tartozás ügyében indított jogerős fizetési meghagyással megalapozott követelést 106.669.701 Ft összegre. Jogerős végrehajtási eljárást 380 db szolgáltatási helyen felhalmozott tartozás ügyében indítottunk 102.364.139 Ft összegre. A kintlévőség csökkentése érdekében indított bírósági végrehajtási eljárások során a megtérülési arányok településenként lényegesen eltérőek voltak. Az eltérés mögött vélhetően a megindított eljárások száma és a követelések összege, valamint a területen eljáró végrehajtó eljárásának intenzitása és az árverések felfüggesztése lényeges körülményként azonosítható. A településeken a korlátozási eljárások időszakos szünetelése miatt a végrehajtási eljárások száma emelkedett, a peren kívüli fizetési hajlandóság a felszólító levelekre nőtt. A végrehajtási eljárásokon való részvétellel nőtt a részletfizetések száma (115 db), melyekből folyamatos térülés várható. Jelenleg 383 db szolgáltatási helyen van végrehajtási eljárás folyamatban 102.354.586 Ft összegre, valamint 248 db végrehajtási eljárás szünetel behajthatatlansággal vagy munkabér, illetve nyugdíj letiltási sorban áll 68.640.692 Ft összegre. Folyamatosan kérjük az eljárások folytatását a térülés érdekében, illetve az elévülési idő megszakítása miatt. Eljárásokon kívül több nagyszegű tartozásban sikerült részletfizetési megállapodást kötnünk. Vevők állományában bekövetkezett változások és trendek bemutatása.

Megnevezés	2018.	2019.	2020.	2021.	2022.	Változás	adatok eFt
							Változás %
Víz- és csatornadíj köv.	1 180 327	1 166 636	1 132 874	1 128 546	1 021 493	-107 053	90,51
Értékvesztés és visszairása	- 207 888	- 192 487	-176 961	-157 953	-147 211	10 742	93,00
Egyéb követelések	39 563	53 305	52 912	72 097	89 940	17 843	124,75
Értékvesztés és visszairása	- 1 757	-3 298	-4 466	-9 573	-5 465	4 108	75,00
Összesen	1 010 245	1 024 156	1 004 359	1 033 117	958 757	-74 360	92,80

Határidőn túli víz-, és csatornadíj követelések értékvesztés nélkül.

Megnevezés	2018.	2019.	2020.	2021.	2022.	Változás	adatok eFt
							Változás %
Határidőn belüli követelések	771 233	809 989	830 885	806 561	784 733	-21 828	97,29
- ebből víz-, és csatornadíjak	761 103	803 761	784 764	787 423	737 001	-50 422	93,60
- ebből egyéb követelés	10 130	6 228	46 121	19 138	47 732	28 594	249,41
Határidőn túli követelések	448 657	409 952	354 901	394 082	326 700	-67 382	82,90
- ebből víz-, és csatornadíjak	419 224	362 875	348 109	351 908	299 050	-52 858	84,98
- ebből egyéb követelés	29 433	47 077	6 791	42 174	27 650	-14 524	65,56
Összesen	1 219 890	1 219 941	1 185 786	1 200 643	1 111 433	-89 210	92,57

Végrehajtás megtérülési statisztika 2022.01.01.- 2022.12.31. között

Település	Követelt	Hátralék	Behajtott	Megtérülés %	Ügyszám	Tőke	Tőke hátralék	Költség	Költség hátralék
Áporka	1 088 715	1 042 945	45 770	4	6	865 773	865 773	222 942	177 172
Délegyháza	3 364 588	2 257 170	1 107 418	33	23	2 534 341	1 597 005	830 247	660 165
Dunaharaszti	260 676	260 676	0	0	2	199 057	199 057	61 619	61 619
Dunavarsány	5 584 139	2 345 778	3 238 361	58	31	4 466 710	1 882 541	1 117 429	463 237
Ecser	510 005	216 698	293 307	58	4	368 346	149 039	141 659	67 659
Felsőpakony	638 490	296 745	341 745	54	4	508 039	258 852	130 451	37 893
Gyál	9 760 118	6 046 688	3 713 430	38	36	8 607 189	5 448 041	1 152 929	598 647
Inárcs	844 667	233 571	611 096	72	6	674 131	204 535	170 536	29 036
Kerepes	2 495 544	1 799 608	695 936	28	12	2 001 489	1 553 710	494 055	245 898
Kiskunlacháza	2 859 339	973 209	1 886 130	66	16	2 300 821	686 677	558 518	286 532
Kistarcsa	29 315 212	27 959 451	1 355 761	5	28	27 901 281	26 849 344	1 413 931	1 110 107
Maglód	1 804 264	902 258	902 006	50	13	1 415 023	703 395	389 241	198 863
Majosháza	1 833 631	1 463 708	369 923	20	3	1 671 295	1 428 108	162 336	35 600
Nagytarcsa	2 408 398	995 061	1 413 337	59	15	1 881 956	766 535	526 442	228 526
Ócsa	1 075 012	773 247	301 765	28	6	839 774	609 285	235 238	163 962
Pécel	4 788 303	2 051 541	2 736 762	57	22	3 945 295	1 679 876	843 008	371 665
Péteri	260 020	125 831	134 189	52	2	195 420	90 231	64 600	35 600
Szigethalom	7 924 310	3 493 090	4 431 220	56	51	6 174 150	2 651 824	1 750 160	841 266
Szigetszentmárton	1 423 822	595 020	828 802	58	10	1 118 899	461 185	304 923	133 835
Taksony	5 242 269	3 766 551	1 475 718	28	27	4 308 033	3 199 766	934 236	566 785
Üllő	9 962 440	4 429 705	5 532 735	56	34	8 768 398	3 836 317	1 194 042	593 388
Vecsés	8 687 478	1 428 200	7 259 278	84	28	7 813 325	1 101 845	874 153	326 355
Összesen	102 131 440	63 456 751	38 674 689		379	88 558 745	56 222 941	13 572 695	7 233 810

Határidőn túli víz-, és csatornadíj követelések település szintű bontása (Ft)

Település	Terület	1-90 nap	91-180 nap	181-365 nap	366-720 nap	2 éven túli	Összesen
Gyál	Lakosság	65 321 254	2 896 043	1 174 129	1 636 296	17 873 183	88 900 905
	Közület	35 895 691	752 802	918 370	832 463	541 429	38 940 755
	Intézmény	6 295 396	-113 083	20 686	467 917	-390 418	6 280 498
	ÖSSZESEN	107 512 341	3 535 762	2 113 185	2 936 676	18 024 194	134 122 158
Vecsés	Lakosság	56 402 405	1 303 578	570 487	2 344 207	4 601 936	65 222 613
	Közület	25 448 290	464 303	381 893	1 732 636	1 664 129	29 691 251
	Intézmény	1 306 744	203 344	64	-19 782	59 444	1 549 814
	ÖSSZESEN	83 157 439	1 971 225	952 444	4 057 061	6 325 509	96 463 678
Maglód	Lakosság	37 385 158	1 622 037	544 770	2 364 895	16 886 755	58 803 615
	Közület	9 603 440	237 147	90 305	0	559 631	10 490 523
	Intézmény	505 866	0	271 517	1 800 738	10 385 852	12 963 973
	ÖSSZESEN	47 494 464	1 859 184	906 592	4 165 633	27 832 238	82 258 111
Üllő	Lakosság	43 848 314	2 003 654	2 225 796	3 130 268	10 864 536	62 072 568
	Közület	18 567 516	942 814	1 210 668	415 234	521 379	21 657 611
	Intézmény	910 123	0	525 758	495 845	0	1 931 726
	ÖSSZESEN	63 325 953	2 946 468	3 962 222	4 041 347	11 385 915	85 661 905
Péteri	Lakosság	6 669 985	221 680	0	433 043	973 648	8 298 356
	Közület	1 177 169	72 967	0	230 272	275 968	1 756 376
	Intézmény	68 590	0	0	0	0	68 590
	ÖSSZESEN	7 915 744	294 647	0	663 315	1 249 616	10 123 322
Ecsér	Lakosság	12 999 945	889 203	286 391	880 161	4 310 728	19 366 428
	Közület	5 581 190	-5 263	-22 243	337 869	749 679	6 641 232
	Intézmény	250 353	0	0	-7 414	0	242 939
	ÖSSZESEN	18 831 488	883 940	264 148	1 210 616	5 060 407	26 250 599
Dharaszi	Lakosság	0	0	0	0	5 273 206	5 273 206
	Közület	0	0	0	0	1 094 026	1 094 026
	Intézmény	0	0	0	0	-40 177	-40 177
	ÖSSZESEN	0	0	0	0	6 327 055	6 327 055
Ócsa	Lakosság	26 041 423	794 810	150 757	2 741 675	-1 265 102	28 463 563
	Közület	4 885 911	-10 870	376 289	1 405 706	139 400	6 796 436
	Intézmény	735 642	65 986	1 250	-3 439	0	799 439
	ÖSSZESEN	31 662 976	849 926	528 296	4 143 942	-1 125 702	36 059 438
Felsőpakony	Lakosság	14 165 513	0	248 654	680 780	1 021 941	16 116 888
	Közület	1 309 350	0	76 694	554 180	255 707	2 195 931
	Intézmény	356 625	0	0	0	0	356 625
	ÖSSZESEN	15 831 488	0	325 348	1 234 960	1 277 648	18 669 444
Inárcs	Lakosság	11 910 275	228 661	190 861	1 096 767	0	13 426 564
	Közület	3 566 534	448 985	60 463	101 680	0	4 177 662
	Intézmény	354 679	0	-7 176	1 912	0	349 415
	ÖSSZESEN	15 831 488	677 646	244 148	1 200 359	0	17 953 641
Szhalom	Lakosság	58 749 876	1 590 501	3 320 158	4 014 507	5 642 869	73 317 911
	Közület	3 718 908	177 380	377 916	353 825	487 344	5 115 373
	Intézmény	857 168	0	0	0	57 290	914 458
	ÖSSZESEN	63 325 952	1 767 881	3 698 074	4 368 332	6 187 503	79 347 742
Kkháza	Lakosság	20 494 772	462 236	925 823	2 330 286	2 442 772	26 655 889
	Közület	2 380 478	72 219	329 268	606 390	93 720	3 482 075
	Intézmény	871 982	500	1 501	0	6 279	880 262
	ÖSSZESEN	23 747 232	534 955	1 256 592	2 936 676	2 542 771	31 018 226
Pécel	Lakosság	62 026 694	2 461 059	1 514 915	895 702	7 413 277	74 311 647
	Közület	9 389 189	318 391	137 976	689 508	1 376 240	11 911 304
	Intézmény	4 825 813	-2 000	-68 002	176 796	7 656 805	12 589 412
	ÖSSZESEN	76 241 696	2 777 450	1 584 889	1 762 006	16 446 322	98 812 363
Nagytarcsa	Lakosság	101 984	1 998 799	2 896 777	1 115 731	1 069 234	7 182 525
	Közület	9 476 736	653 022	273 000	184 918	1 586 337	12 174 013
	Intézmény	0	0	0	0	0	0
	ÖSSZESEN	9 578 720	2 651 821	3 169 777	1 300 649	2 655 571	19 356 538
Kerepes	Lakosság	28 329 252	739 677	750 562	3 870 420	2 957 300	36 647 211
	Közület	2 558 355	213 281	588 979	301 633	838 005	4 500 253
	Intézmény	775 369	0	0	733	0	776 102
	ÖSSZESEN	31 662 976	952 958	1 339 541	4 172 786	3 795 305	41 923 566
Kistarcsa	Lakosság	38 792 804	438 670	271 597	1 540 190	2 882 168	43 925 429
	Közület	8 650 569	150 624	256 699	809 534	2 049 533	11 916 959
	Intézmény	5 051 091	0	0	-383	-10 259	5 040 449
	ÖSSZESEN	52 494 464	589 294	528 296	2 349 341	4 921 442	60 882 837
Dunavarsány	Lakosság	32 051 691	687 935	1 713 965	5 010 850	4 404 986	43 869 427
	Közület	5 488 185	87 712	135 072	846 843	656 674	7 214 486
	Intézmény	8 038 844	966 536	0	0	0	9 005 380
	ÖSSZESEN	45 578 720	1 742 183	1 849 037	5 857 693	5 061 660	60 089 293

Település	Terület	1-90 nap	91-180 nap	181-365 nap	366-720 nap	2 éven túli	Összesen
Áporka	Lakosság	2 982 742	1 177 993	0	496 200	1 274 911	5 931 846
	Közület	144 401	26 292	0	92 391	-9 810	253 274
	Intézmény	172 105	0	0	0	0	172 105
	ÖSSZESEN	3 299 248	1 204 285	0	588 591	1 265 101	6 357 225
Délegyháza	Lakosság	19 619 265	1 865 398	256 302	3 484 134	3 703 994	28 929 093
	Közület	3 668 375	197 130	262 931	1 733 650	1 196 993	7 059 079
	Intézmény	459 592	0	211 508	-47 635	143 934	767 399
	ÖSSZESEN	23 747 232	2 062 528	730 741	5 170 149	5 044 921	36 755 571
Szigetszentmárton	Lakosság	19 059 210	799 820	446 586	1 170 357	2 210 912	23 686 885
	Közület	1 421 800	38 220	90 261	704 195	459 470	2 713 946
	Intézmény	166 973	0	-8 551	0	-14 544	143 878
	ÖSSZESEN	20 647 983	838 040	528 296	1 874 552	2 655 838	26 544 709
Majosháza	Lakosság	6 743 775	124 711	777 521	1 234 777	1 250 178	10 130 962
	Közület	1 078 144	169 936	154 923	43 366	245 551	1 691 920
	Intézmény	93 825	0	0	0	0	93 825
	ÖSSZESEN	7 915 744	294 647	932 444	1 278 143	1 495 729	11 916 707
Taksony	Lakosság	27 194 980	651 776	737 819	2 583 349	1 890 280	33 058 204
	Közület	9 790 837	378 067	768 100	1 131 835	232 194	12 301 033
	Intézmény	677 159	0	-5 178	-294 488	66 730	444 223
	ÖSSZESEN	37 662 976	1 029 843	1 500 741	3 420 696	2 189 204	45 803 460
Összesen	787 466 324	29 464 683	26 414 811	58 733 523	130 618 247	1 032 697 588	

9. Bérleti-, és vagyonkezelési szerződések díjai és felhasználásuk

Bérleti-üzemeltetési szerződés alapján fizetett eszközhasználati díjak

VKR megnevezés	Bruttó érték (eFt)	Használati díj (eFt)
Gyál-IV *	1 532 885	31 101
Vecsés-IV	620 202	18 255
Maglód-IV **	136 206	10 113
Üllő-IV **	1 067 427	21 092
Péteri-IV **	583 892	9 900
Ecser-IV **	167 187	1 443
Felsőpakony-IV	163 836	1 260
Inárcs-IV **	350 327	3 000
Ócsa-IV *	1 648 819	8 771
Szigethalom-IV	452 342	1 943
Kiskunlacháza—IV	916 582	2 077
Pécel-IV **	1 324 926	8 360
Nagytarcsa-IV **	1 111 636	333
Kerepes-Kistarcsa-IV	1 542 669	5 125
Gyál-SZ *	2 243 246	73 599
Vecsés-SZ	1 921 720	55 801
Maglód-SZ **	1 234 735	17 443
Üllő-SZ **	1 660 686	15 571
Ecser-SZ **	383 348	3 800
Felsőpakony-SZV	448 390	1 260
Inárcs-SZV **	459 281	3 000
Ócsa-SZ *	1 823 882	23 650
Szigethalom-SZ	2 794 406	14 395
Kiskunlacháza-SZ	3 875 158	18 496
Pécel-SZ **	2 357 150	27 960
Nagytarcsa-SZ **	1 759 603	1 667
Kerepes-Kistarcsa Sz	1 998 729	4 774
Összesen	32 181 240	384 189

* Vagyonértékelés adata

** 2021.12.31. adat

Vagyonkezelte eszközök visszapótlási kötelezettség elszámolása

adatok eFt

Település	Ágazat	Nyitó	Visszapótlási köt. (+)	Visszapótlás (-)	Önk. Finanszírozás	Nettó visszapótlás
		2022.01.01	2022. évi	2022. évi	2022. évi	2022.12.31
Dunavarsány Város Önkormányzata	víz	-22 907	9 053	14 329	0	-28 184
Dunavarsány Város Önkormányzata	szennyvíz	98 210	42 472	20 915	0	119 767
Dunavarsány Város Önkorm.		75 303	51 525	35 245	0	91 584
Áporka Község Önkormányzata	víz	4 500	1 415	1 743	0	4 172
Áporka Község Önkormányzata	szennyvíz	14 695	6 840	3 020	0	18 515
Áporka Község Önkormányzata		19 195	8 255	4 763	0	22 687
Délegyháza Község Önkormányzata	víz	-1 553	4 603	857	0	2 193
Délegyháza Község Önkormányzata	szennyvíz	50 388	17 718	11 150	0	56 955
Délegyháza Község Önkormányzata		48 835	22 321	12 008	0	59 148
Szigetszentmárton Község Önkorm.	víz	929	2 162	821	0	2 270
Szigetszentmárton Község Önkorm.	szennyvíz	29 042	13 273	5 624	0	36 691
Szigetszentmárton Község Önkorm.		29 971	15 435	6 444	0	38 962
Majosháza Község Önkormányzata	víz	4 389	1 970	665	0	5 694
Majosháza Község Önkormányzata	szennyvíz	8 825	9 014	3 724	0	14 114
Majosháza Község Önkormányzata		13 214	10 984	4 390	0	19 807
Taksony Nagyközség Önkormányzata	víz	89 547	7 406	20 996	4 000	75 958
Taksony Nagyközség Önkormányzata	szennyvíz	74 822	32 529	13 706	0	93 644
Taksony Nagyközség Önkorm.		164 369	39 934	34 702	4 000	0
ÖSSZESEN	víz	74 905	26 608	39 412	4 000	62 102
ÖSSZESEN	szennyvíz	275 982	121 845	58 140	0	339 687
MIND ÖSSZESEN		350 887	148 453	97 552	4 000	401 789

Vagyonkezelésbe vett eszközök hosszú lejáratú kötelezettsége

					adatok eFt
Település	Ágazat	Nyitó	Csökkenés	Növekedés	Záró
Dunavarsány Város ÖNK	víz	1 463 306			1 463 306
Dunavarsány Város ÖNK	szennyvíz	2 535 046			2 535 046
Dunavarsány Város ÖNK	összesen	3 998 352	0	0	3 998 352
Áporka Község ÖNK	víz	233 631			233 631
Áporka Község ÖNK	szennyvíz	387 474			387 474
Áporka Község ÖNK	összesen	621 105	0	0	621 105
Délegyháza Község ÖNK	víz	661 326			661 326
Délegyháza Község ÖNK	szennyvíz	1 259 026			1 259 026
Délegyháza Község ÖNK	összesen	1 920 352	0	0	1 920 352
Szigetszentmárton Község ÖNK	víz	330 492			330 492
Szigetszentmárton Község ÖNK	szennyvíz	758 164			758 164
Szigetszentmárton Község ÖNK	összesen	1 088 656	0	0	1 088 656
Majosháza Község ÖNK	víz	267 704			267 704
Majosháza Község ÖNK	szennyvíz	489 332			489 332
Majosháza Község ÖNK	összesen	757 036	0	0	757 036
Taksony Nagyközség ÖNK	víz	1 275 112		4 000	1 279 112
Taksony Nagyközség ÖNK	szennyvíz	1 909 145			1 909 145
Taksony Nagyközség ÖNK	összesen	3 184 257	0	4 000	3 188 257
Dunavarsányi Üzemigazgatóság		11 569 758	0	4 000	11 573 758

Vagyonkezelésbe vett eszközök bruttó értékének változása

adatok eFt

Település	Ágazat	Nyitó	Csökkenés	Növekedés	Záró
Dunavarsány Város ÖNK	víz	1 466 032	0	14 330	1 480 362
Dunavarsány Város ÖNK	szennyvíz	2 672 788	0	20 915	2 693 703
Dunavarsány Város ÖNK	összesen	4 138 820	0	35 245	4 174 065
Áporka Község ÖNK	víz	238 828	-240	1 983	240 571
Áporka Község ÖNK	szennyvíz	409 321	0	3 020	412 341
Áporka Község ÖNK	összesen	648 149	-240	5 003	652 912
Délegyháza Község ÖNK	víz	686 929	0	857	687 786
Délegyháza Község ÖNK	szennyvíz	1 309 066	0	11 150	1 320 216
Délegyháza Község ÖNK	összesen	1 995 995	0	12 007	2 008 002
Szigetszentmárton Község ÖNK	víz	326 154	-2	822	326 974
Szigetszentmárton Község ÖNK	szennyvíz	800 018	0	5 624	805 642
Szigetszentmárton Község ÖNK	összesen	1 126 172	-2	6 446	1 132 616
Majosháza Község ÖNK	víz	277 036	0	666	277 702
Majosháza Község ÖNK	szennyvíz	528 316	0	3 724	532 040
Majosháza Község ÖNK	összesen	805 352	0	4 390	809 742
Taksony Nagyközség ÖNK	víz	1 326 375	-9	25 005	1 351 371
Taksony Nagyközség ÖNK	szennyvíz	2 003 723	0	13 706	2 017 429
Taksony Nagyközség ÖNK	összesen	3 330 098	-9	38 711	3 368 800
Dunavarsányi Üzemigazgatóság		12 044 586	-251	101 802	12 146 137

Önkormányzati törzsvagyonon végzett beruházások, felújítások

A 2022. évi üzleti tervben megfogalmazásra került, a használati díjakból és a vagyonkezelési visszapótlási kötelezettségből rendelkezésre álló szűkös fejlesztési források mellett az éves Gördülő Fejlesztési Tervekben meghatározott tervfeladatok végrehajtása. A víziközmű rendszereken a megkezdett felújítások és beruházások folytatása, illetve a kapacitás hiánya miatt fellépő ellátási nehézségek megoldásának lehetőségét keresve, az önkormányzatokkal közösen a rendszerek bővítése.

Település	Tárgy évi és előző évről áthúzódó elvégzett felújítások (nettó érték Ft)
Gyál Város Önkormányzata	95 281 950
Vecsés Város Önkormányzata	61 649 688
Maglód Város Önkormányzata	32 056 526
Üllő Város Önkormányzata	35 906 347
Péteri Község Önkormányzat	1 814 061
Ecser Nagyközségi Önkormányzat	20 677 236
Felsőpakony Önkormányzata	2 950 086
Inárcs Önkormányzata	2 233 533
Ócsa Város Önkormányzat	4 585 176
Szigethalom Város Önkormányzat	23 731 836
Kiskunlacháza Nagyközség Önk	23 006 438
Pécel Város Önkormányzata	36 519 624
Kerepes Város Önkormányzata	12 556 200
Kistarcsa Város Önkormányzata	
Bérelt eszközökön végzett	352 968 701
Dunavarsányi VKR	101 551 613
Vagyonkezelt eszközökön végzett	101 551 613
ÖSSZESEN	454 520 314

Gyál Város Önkormányzata	Házi bekötés szerelvények csere.
	Rendkívüli helyzetből adódó azonnali feladatok.
	Vastalanító légbefúvó felújítása, pótlása.
	Központi végátemelő szennyvízdaráló beszerzése tartaléknak.
	Szennyvízátemelő szivattyúk felújítása/pótlása.
	Petőfi utcai átemelő nyomóvezetékek cseréje, tervezés, engedélyezés.
	Rendkívüli helyzetből adódó azonnali feladatok.
	Regionális végátemelő szivattyú felújítása (Gyál Város részaránya).
Vecsés Város Önkormányzata	Vághy Kálmán és Széchenyi u sarkán tűzcsap kiépítése.
	Tanuszoda környezetében külső tűzvíz ellátásához szükséges tűzcsap kiépítése.
	Házibekötés csere.
	Vízműtelepi hálózati szivattyú felújítása.
	Központi végátemelő szennyvízdaráló beszerzése tartaléknak.
	Monster akna ikresítés tervezése (Vecsés Város részaránya).
	Szennyvízelvezető rendszer felülvizsgálata (Vecsés részaránya).
	Vághy Kálmán utca gravitációs csatorna építése.
	Vághy Kálmán, Báró Simon utca DN200 KGPVC gr. szennyvízvezeték építésének tervezése.
	Szennyvízelvezető rendszer bővítési terv elkészítése.
	Rendkívüli helyzetből adódó azonnali feladatok.
	Regionális végátemelő szivattyú felújítása (Vecsés Város részaránya).
	Szennyvízátemelő szivattyúk felújítása.
Vízellátó és szennyvízelvezető hálózat vagyonértékelése.	
Maglód Város Önkormányzata	500m3-es felső övi víztároló medence/víztorony tervezése, engedélyeztetése.
	Konceptió terv készítése a várható hálózati fejlesztésekről.
	Rendkívüli helyzetből adódó azonnali feladatok.
	Tűzcsap csere.
	Végátemelő szivattyú beszerzése.
	Rendkívüli helyzetből adódó azonnali feladatok.
	Szennyvízátemelő teljes gépészeti felújítása.
	Szennyvízszivattyú felújítása.
Forrás lakópark vízvezetékének és szennyvízelvezetésének feltárása és geodéziai bemérése.	
Ecsér Nagyközség Önkormányzata	Árpád utcában vízvezeték-hálózat rekonstrukció.
	Vörösmarty utcában vízvezeték-hálózat rekonstrukció.
	Tűzcsap csere.
	Vascsőves bekötővezetékek cseréje.
Felsőpakony Nagyközség Önkormányzata	Rendkívüli helyzetből adódó azonnali feladatok.
	Hálózati szivattyú pótlása.
	Búvárszivattyú felújítás.
Inárcs Nagyközség Önkormányzata	Kihordószivattyú felújítás.
	Rendkívüli helyzetből adódó azonnali feladatok.
	Vákuumszivattyú felújítás.
Ócsa Város Önkormányzata	Rendkívüli helyzetből adódó azonnali feladatok.
	Búvárszivattyú felújítás.
	Kihordószivattyú felújítás.
	Rendkívüli helyzetből adódó azonnali feladatok.
Kiskunlacháza Város Önkormányzata	Nyersvíz feladó szivattyú felújítás.
	Rendkívüli helyzetből adódó azonnali feladatok.
	Tartalék átemelő szivattyú beszerzése.
	Rendkívüli helyzetből adódó azonnali feladatok (Havaria).
	Rendkívüli helyzetből adódó azonnali feladatok (Havaria).
	RSD házi átemelő szivattyú felújítás (5 db).

Pécel Város Önkormányzata	Ibolya utcában vízbekötés tervezése és kivitelezése.
	Vízbázis növelése két új kút fúrásával és hálózatba illesztéssel tervezése, engedélyeztetése.
	Elosztó (gerinc)- vagy bekötő vízvezeték szakaszainak, illetve tűzcsapok, tolózárok, fogyasztói nyomásszabályozó berendezések, továbbá csapszekrények és aknák felújítása, cseréje,
	Ibolya utcában csatornarakötés tervezése és kivitelezése.
	Szennyvíztisztító telepen új tisztítástechnológiai emelőberendezések beszerzése.
	Gyűjtő- vagy bekötőcsatorna szakaszainak, illetve a csatornahálózati tisztítódombok és aknák felújítása, cseréje, pótlása vagy létesítése a fedlap szintbeemelésekkel egyetemben.
	Házi szennyvízbeemelők nyomócsövének, szivattyújának, gépészetének, elektromos és irányítástechnikai kialakításának felújítása, cseréje, pótlása.
	Szennyvízátemelők építészetének, csövezésének, szivattyúinak, emelőgépeinek, gépészetének, elektromos- és irányítástechnikai kialakításának felújítása, cseréje, pótlása.
Üllő Város Önkormányzata	Szennyvíztisztító telep építészetének, csövezésének, szivattyúinak, keverőinek, aprítóinak, emelőgépeinek, gépészetének, elektromos és irányítástechnika felújítása, cseréje, pótlása.
	3410/6 hrsz. "ULL7" NA100-as ultrahangos vízmérő beszerelés.
	Víztorony körül kerítés létesítése.
	5. sz. kút erősáramú kábel kiváltása.
	Biológia vízkezelés felújítása, kötelező időszakos karbantartása.
	Házibekötés csere meghibásodási helyeken.
	Tűzcsap csere.
	Vízmű időszakos felújítás.
	Központi végátemelő szennyvízdaráló beszerzése tartaléknak.
	Bozsik József krt. csatornahálózat bővítése.
	Szennyvízelvezető rendszer felülvizsgálata (Üllő részaránya).
Rendkívüli helyzetből adódó azonnali feladatok.	
Szennyvízátemelő szivattyúk felújítása.	
Regionális végátemelő szivattyú felújítása (Üllő Város részaránya).	
Péteri Önkormányzata	Nyomásfokozó szivattyú felújítás.
Kerepes és Kistarcsa Közös Víziközműrendszer Önkormányzatai	Elosztó (gerinc)- vagy bekötő vízvezeték szakaszainak, illetve tűzcsapok, tolózárok, fogyasztói nyomásszabályozó berendezések, továbbá csapszekrények és aknák felújítása, cseréje, pótlása
	Ivóvíz nyomásfokozók és víztárolók építészetének, csövezésének, szivattyújainak, gépészetének, elektromos- és irányítástechnikai kialakításának felújítása, cseréje, pótlása.
	Gyűjtő- vagy bekötőcsatorna szakaszainak, illetve a csatornahálózati tisztítódombok és aknák felújítása, cseréje, pótlása vagy létesítése a fedlap szintbeemelésekkel egyetemben.
Szigethalom Város Önkormányzata	Házi szennyvízbeemelők nyomócsövének, szivattyújának, gépészetének, elektromos és irányítástechnikai kialakításának felújítása, cseréje, pótlása.
	Tűzcsap csere.
Dunavarsány Város Önkormányzata	Átemelő szivattyú felújítás (25 db).
	Átemelő szivattyúk felújítása
Dunavarsány Nyugati lakóparki átemelő bejelzés felújítása	
Délegyháza Önkormányzata	Átemelő szivattyú felújítások
Taksony Nagyközség Önkormányzata	Taksony Fő u. vízvezeték rekonstrukció
	Közterületi átemelő szivattyúk felújítása
	Rendkívüli helyzetből adódó azonnali feladatok
Dunavarsány közös rendszer	Dunavarsány szennyvíz hálózatának koncepcióterve
	Majosháza szennyvíz hálózatának koncepcióterve
	Áporka szennyvíz hálózatának koncepcióterve
	Délegyháza szennyvíz hálózatának koncepcióterve
	Szigetszentmárton szennyvíz hálózatának koncepcióterve
	Taksony szennyvíz hálózatának koncepcióterve
	Rendkívüli helyzetekből adódó azonnali feladatok
	Rendkívüli helyzetből adódó azonnali feladatok
	Gépházak és átemelők bejelzési rendszere, automata tolózárok beépítése
Kitápláló szivattyú felújítás	

Tulajdonosokkal szembeni nettó kötelezettség alakulása

adatok eFt

Megnevezés	2018	2019	2020	2021	2022
Tulajdonosokkal szembeni követelés (+)	537 833	732 588	800 500	654 514	685 272
Ár-kiegészítési igény (+)	142 024	142 024	142 024	142 024	142 024
Támogatási igény (+)	0	9 000	0	0	0
Nem számlázott felújítások, beruházások (+)	312 917	539 854	128 526	106 302	186 975
Befejezetlen víziközmű beruházás (+)	28 629	84 196	54 981	62 920	75 172
Tulajdonosokkal szembeni köv. összesen	1 021 403	1 507 663	1 126 030	965 760	1 089 443
Tulajdonosokkal szembeni kötelezettség (-)	702 218	935 760	954 663	753 689	993 356
Közműfejlesztési hozzájárulás (-)	310 570	366 676	292 945	327 344	590 675
Előző évek nem számlázott bérleti díjai (-)	506 628	572 384	595 650	517 190	514 391
Vagyonkezelői visszapótlási kötelezettség (-)	205 053	185 750	320 752	350 887	397 768
Tulajdonosokkal szembeni köt összesen	1 724 469	2 060 570	2 164 011	1 949 110	2 496 190
Tulajdonosokkal szembeni egyenleg	-703 066	-552 907	-1 037 980	-983 350	-1 406 747

10. Mérleg fordulónapig le nem zárult események

Mérleg készítés időpontjáig a dunavarsányi (hat település) vagyonkezelési szerződéssel üzemeltetett víziközműrendszerek településein nem kerültek átvételre az RDS eszközök (Áporka, Szigetszentmárton, Majosháza, Taksony) és a KEOP eszközök (Dunavarsány, Áporka, Délegyháza, Szigetszentmárton, Majosháza). A 2019. évi Közgyűlésen elfogadott 2019.06.30 és 2019.07.01 átadás-átvételi folyamatok nem valósultak meg, melyek következményeként az ismételten többször lefolytatott személyes és írásos egyeztetések sem generáltak mindkét fél által aláírt átadás – átvételi jegyzőkönyveket. Társágunk a még át nem vett eszközökre közgazdasági becsléssel 2017. évben 3,8 millió forint és 2018. évben 8 millió forint, 2019. és 2020-as években 19 – 19 millió forint céltartalékot képzett.

2021. márciusában Nagytarcsa Község Önkormányzata kezdeményezésére megszüntetésre került a település víziközműveinek bérleti üzemeltetési szerződése 2021. december 31. napjára szólóan. 2021. júliusában bejelentkezett a DMRV Zrt. mint későbbi leendő nagytarcsai szolgáltató, mely kapcsán közös helyszíni bejárás került megtartásra illetve adatszolgáltatási kéréseket teljesítettünk. 2021. novemberében jelentkezett első alkalommal a Magyar Energetikai és Közmű-szabályozási Hivatal (a továbbiakban: MEKH) és végzéseiben nyilatkozatotott kért a folyamatban lévő közérdekű üzemeltető kijelölési eljárások tárgyában. Közérdekű üzemeltető kijelölésére azért került sor, mivel a MEKH érzékelte, hogy az Önkormányzat nem kötött új szolgáltatóval üzemeltetési szerződést, így az ellátás biztonsága a 2022. évtől veszélybe került.

A MEKH az alábbi intézkedéseket tette:

- 2021. december 13. napján kézhez kapott ideiglenes intézkedést tartalmazó végzéseiben kötelezte a DPMV Zrt-t, hogy 2022.01.01. napjától lássa el a víziközmű-szolgáltatói feladatokat Nagytarcsa tekintetében. Ezen intézkedéseket a DPMV Zrt. természetesen megtámadta azok elfogadhatatlan tartalma miatt.
- 2021. december 28. napján kézhez kapott határozataiban a korábbi kötelezését visszavonta a MEKH és 2022.02.28. napjáig közérdekű üzemeltetőként jelölte ki a DPMV Zrt-t a nagytarcsai víziközművek üzemeltetésére.
- 2022. február 16. napján kézhez kapott határozataiban a MEKH 2022.03.01. napjától közérdekű üzemeltetőként jelölte ki az FCSM Zrt-t.
- 2022. február 28-án megtörtént az üzemeltetési feladatok átadása az FCSM Zrt. részére.

Összefoglalás

A 2022 év nyarán több olyan időszak is volt, amikor a napokig tartó magas napi középhőmérsékletek, hőhullámok, nem csak hosszukról, hiszen volt olyan időszak, amikor egy hétig is kitartott a hőség, hanem kiemelkedően magas hőmérsékleteik-ről is emlékeztetésekre maradnak. Az üzemeltetési terület legnagyobb részén 35-40 fokos maximumok voltak akár napokig is. A szélsőséges nyári melegek a vízellátásunkban a korábbi fejlesztések miatt nem volt tartós vízhiány. A hirtelen lezúduló nagy mennyiségű esők bizonyos helyeken kezelhetetlenek voltak működési területünkön. Nagy számban vannak felhasználóink között, akik a csapadékvizet illegálisan a csatornába kötik. Sajnos ez több gondot is okozott a szennyvíz telepeinknek és a csatornahálózatunknak.

Összességében elmondható, hogy a szélsőséges időjárási viszonyok a vízellátás és szennyvízelvezetés vonatkozásában, az üzemmenetben jelentősebb fennakadás nem okozott.

Környezetvédelem

A Dél-Pest Megyei Víziközmű Szolgáltató Zrt. környezetvédelmi programjában megfogalmazott célokat a társaság teljes tevékenységére tanúsított ISO 14001:2015 Környezetközpontú Irányítási Rendszer határozza meg. A társaság vezetése elkötelezte magát a környezet védelme, a környezetszennyezés megelőzése és a környezettudatos tevékenység folyamatos erősítése mellett. Működésünkben szerves egységet alkot a környezetvédelem, az ivóvíztermelés és a víz-szolgáltatás, valamint a szennyvíztisztítás.

Energiagazdálkodás

A Dél-Pest Megyei Víziközmű Szolgáltató Zrt. az energiagazdálkodási programjában az ISO 50001 Energiairányítási rendszerszabványt alkalmazza. Társaságunk célja, hogy csökkentse a víz és szennyvízszolgáltatás területén az energiafelhasználásának mértékét,

ezúttal az energiaköltségeket. A Dél-Pest Megyei Víziközmű Szolgáltató Zrt. innovációs tevékenységében fontos helyet foglalt el a társaság szakértőinek bevonásával megpályázott és elnyert VEF pályázati forrás. Így 2022-ben e lehetőségeknek köszönhetően több meghatározó jelentőségű projekt megvalósítására nyílt lehetőség.

Ivóvíz szolgáltatás

A társaság a Népegészségügyi Hatóság (Budapest Főváros Kormányhivatala Népegészségügyi Szakigazgatási Szerve) által jóváhagyott mintavételi terv szerint el-lenőrzi az ivóvízminőséget, az ivóvíz minőségi követelményeiről és az ellenőrzés rendjéről szóló 201/2001. (X. 25.) Korm. rendeletben, valamint a kapcsolódó jog-szabályokban rögzített követelmények és paraméterek alapján. A vízminőség el-lenőrzésének folyamata kiterjed az ivóvíz minőségét befolyásoló valamennyi tényezőre. A Dél-Pest Megyei Víziközmű Szolgáltató Zrt a Főváros agglomerációjához tartozó húsz településen nyújt vízszolgáltatást. A Társaságunk által üzemeltetett vízhálózat 2022-ben 1155,5 kilométer. A rendszerhez tartozó hálózaton 3541 db tűzcsapot, 1098 db közkifolyót, 89 db mélyfúrású kutat és 31 db víztárolómedence üzemeltetését 1220 m³ kapacitással is a társaságunk végzi.

Társaságunk 2022 évben 8396 db vízmérőt cserélt le, saját költségen. A lejárt víz-mérők nagy többségét a mérőparkunk 1/8-át lecseréltük. A le nem cserélt mérők többsége előrehozott mérőcsere lett volna, de a felhasználói együttműködés hiánya miatt nem valósultak meg.

Szolgáltatási területünkön a folyamatosan növekvő lakosság és az ipari vízigények következtében szolgáltatásaink a kapacitásaink határán működött. Tartós vízhiány sehol nem alakult ki, így vízkorlátozást sem kellett elrendelni. Az elöregedett hálózat és szerelvények miatt, továbbra is jelentős mennyiségű csőtörést kell elhárítanunk, javítanunk. Az üzembiztonság növelése és a vízellátás javítása érdekében, új kutak tervezése és kivitelezések megkezdésére került sor Gyálon, Vecsésen és Pécelen. Ennek eredményeként javulni fog a jövőben az ivóvízszolgáltatás üzembiztonsága.

Ellátási problémaként jelennek meg a magasabban fekvő településrészek vízigényei (Pécel, Kerepes, Kistarcsa, Maglód), melyek külön nyomásfokozót igényelnek. A 2022. év során több esetben is elrendelésre került (locsolási) vízkorlátozás (Gyál, Vecsés).

Gyál Város Önkormányzata jelentős támogatásban részesült az 1869/2021. (XII.3.) Korm. Határozat alapján, ennek keretein belül átfogó munkálatok kezdődtek meg a település ivóvízhálózatán. A megkezdett tolózár, tűzcsap csere és az ivóvízhálózat hidrogéles mosása 2023 évben fog befejeződni.

A gyáli vízműtelep biztonságos működtetése érdekében az idei évben egy fix telepítésű aggregátor is telepítésre fog kerülni a gépház mellett. A vízműtelepen belül kiépítésre kerül egy fertőtlenítő berendezés, mely szintén a pályázati forrásból kerül kivitelezésre.

Szennyvízelvezetés

A közcsonnába bocsátható, tisztítandó szennyvíz minőségi előírásait a 28/2004 (XII.25.) számú, a vízszennyező anyagok kibocsátásaira vonatkozó határértékekről és alkalmazásuk egyes szabályairól szóló KvVM rendelet tartalmazza, és megadja a vízszennyező anyagok kibocsátásaira vonatkozó határértékeket és alkalmazásuk egyes szabályait. A szennyvíz-végtermék – tisztított szennyvíz – határértékeit szennyvíztelepenként, a vízjogi üzemeltetési engedélyben határozza meg az illetékes hatóság. A Dél-Pest Megyei Víziközmű Szolgáltató Zrt a Főváros agglomerációjához tartozó 19 településen nyújt csatornaszolgáltatási tevékenységet, és 3 szennyvíztisztító telep üzemeltetését végzi. A Társaságunk által üzemeltetett szennyvízhálózat 2022-ben 1220,8 kilométer hosszúságú elválasztott rendszerű vezetékszakasz. A rendszerhez tartozó hálózaton 554 db közterületi nagyátemelő, 2065 db házi be-emelő üzemeltetését is a társaság végzi.

A legtöbb problémát az illegális csapadékvíz bevezetések jelentik, nagy esőzések alkalmával a csatornahálózat több pontján a szennyvíz kiöntött, ehhez kapcsolódóan folyamatosan végezzük a csatornák füstöléses ellenőrzését.

Dunavarsány szennyvíztisztító telep kapacitás felülvizsgálatát terveztetését megkezdtük, melynek eredményeként többlet szennyvizet fogadhatunk az engedélyeztetési eljárás és beavatkozások lefolytatása után. A telep garanciális javításai folyamatban vannak.

Folyamatosan végeztük a szennyvízátemelők felújítását: Vecsésen, Gyálon, Maglódon, Üllőn, Pécelen, Dunavarsányban, Taksonyban és Kiskunlacházán. Az Ön-kormányzatokkal egyeztetve koncepció, távlati fejlesztési tervek készültek, illetve készülnek a növekvő szennyvízigények távlati kiszorgálására. Elmondható, hogy 2022 évben üzemelési területünkön víz és szennyvízhálózatot fennakadás nélkül üzemeltettük.

Összességében a Társaság 2022. évi üzemi eredménye -201.630 eFt, adózás előtti eredménye -158.401 eFt. A növelő és csökkentő tényezők korrekciójával társasági adó és az energiaszolgáltatók jövedelemadó fizetési kötelezettség nem keletkezett. Adózott eredmény -158.401 eFt melyet eredménytartalékba javasoljuk helyezni.

A víz- és csatorna szolgáltatási tevékenység minőségi, környezettudatos ellátását, a fenntartható fejlődést és a finanszírozást szem előtt tartva az alábbi alapelvek mellett kívánjuk a jövőben folytatni:

- a fogyasztók vízellátás és csatorna szolgáltatás folyamatosságát az üzemzavarok minimális szintre hozásával biztosítjuk;
- a hibaelhárítás időtartamát a minimálisan szükséges időre szorítsuk le;
- az üzemeltetésre átvett szolgáltatási eszközök állagát meg kell őrizni annak érdekében, hogy a szolgáltatás biztonsága hosszú távon megmaradjon;
- a víz- csatornaszolgáltatás fogyasztói árában megtérülő eszközhasználati díj meghatározása, különös tekintettel a vállalat érdekeire;
- a vagyonekelt eszközök értékcsökkenése közelítsen a visszapótlási kötelezettség terhére végzett felújításokhoz az üzembiztonság növelése érdekében;

- az szolgáltatásra átvett víziközmű eszközök üzemeltetési lehetőségére meg kell találni azt a formát, mely nem hat negatívan sem a vállalat eredményességére, sem a többi tulajdonos érdekeinek sérelmére;
- pályázati pénzeszközökkel törekedni kell a felújítási források bővítésére;
- a munkavállalók jövedelmi helyzetét szükséges tovább javítani a dolgozói elégedettség és ezzel az üzembiztonság megtarthatósága érdekében;
- a munkavállalók képzése a fogyasztói elégedettség és a színvonalas szolgáltatás érdekében;
- az ügyfélszolgálatok számát csökkenteni kell a törvényben előírt mértékig, mivel a többlet szolgáltatások költségét nem tudjuk saját erőből finanszírozni.

DPMV Zrt 2022. évi Éves Beszámoló gazdasági jelentése

Társaságunk a 2022-es gazdasági évet -158.401 eFt adózott eredménnyel zárta. Ebből (elsődleges) a vízágazati 760.126 eFt, a szennyvízágazati -1.042.717 eFt és a másodlagos tevékenység 124.190 eFt.

A Társaság vezetése döntései során maximálisan törekedett arra, hogy megfeleljen a jogszabályi környezet változásainak, valamint a tulajdonosok elvárásait szem előtt tartva igyekezett azoknak mindvégig megfelelni. Kiemelt figyelmet fordított likviditási stratégiája szempontjából a stabil működőképesség fenntartására. Kintlévőség állomány a gazdasági év során 53 millió Ft összeggel csökkent. A Társaság a fizetési kötelezettségeinek határidőben eleget tett, hitelállománnyal nem rendelkezik, a köztartozásmentes adózói vállalkozások közé tartozik.

A rendelkezésre álló – nagytöbbségében saját - források szűkössége miatt a beruházási, felújítási munkálatok a Gördülő Fejlesztési Tervben előirányzott feladatok teljesítésére, illetve a biztonságos üzemmenetben a rendkívüli helyzetekből adódó felújításokra korlátozódott. Bérelt eszközön 353 millió Ft, vagyonekezelt eszközön 102 millió Ft összeget tettek ki a fejlesztési tevékenységekből adódó feladatok.

Munkavállalóknak nyújtott bérjellegű tételek tekintetében 5% -os béremelést hajtottunk végre a gazdasági év második felében.

A rezszi törvény alapján számított - 2013. július 1-től alkalmazandó - lakossági fogyasztói kört érintő 10%-os fogyasztói árcsökkentés értékesítési árbevételre gyakorolt hatása éves szinten (nettó) - 475 millió Ft összeget tett ki. További negatív hatást gyakoroltak azok a ráfordítások, fizetési kötelezettségek (folyamatos, minden évben felmerülnek), melyek a víziközmű szolgáltatási tevékenységekkel kapcsolatban közvetlenül nem merülnek fel, mint a Vízkészlet használati járulék: 40 millió Ft, a Környezetterhelési díj: 6 millió Ft, Helyi iparüzési adó: 79 millió Ft, Innovációs járulék: 12 millió Ft, Felügyeleti díj: 28 millió Ft, Közműadó: 198 millió Ft.

A növekvő költségek (energia, üzemanyag) hatására 2022.01.01-től a víziközmű működtetés gazdaságos finanszírozása túl mutat a Társaság lehetőségein, ugyanis a befagyasztott díjak nem tartalmazzák a Társaság által nem befolyásolható áremelkedéseket.

Vecsés, 2023.04.14.

Dudás Lajos
Gazdasági igazgató

2022. évi Víz és Szennyvízszolgáltatás eredménye településenként (költséghelyenként)

IVÓVÍZ SZOLGÁLTATÁS

eFt

	Gyál	Vecsés	Maglód	Üllő	Péteri	Ecser	Felsőp.	Inárcs	Ócsa	Szigethal.	Kiskunl.	Pécel	Nagytar.	Kerepes	Kistarcsa	Dunavars.	Áporka	Délegyh.	Szigetsz.	Majosh.	Taksony	Összesen
Nettó árbevétel	333 891	365 305	159 508	205 047	32 120	68 871	40 119	46 847	112 692	164 405	77 252	255 850	36 936	127 885	176 162	103 663	18 641	68 697	38 261	19 839	94 328	2 546 320
Egyéb bevételek	22 293	5 080	5 901	4 042	11 325	3 094	1 734	3 804	10 111	4 293	3 439	8 650	2 048	3 142	3 369	1 395	96	1 247	319	161	1 474	97 018
ÖSSZES BEVÉTEL	356 185	370 385	165 409	209 089	43 444	71 965	41 852	50 651	122 803	168 698	80 692	264 500	38 984	131 028	179 531	105 058	18 737	69 944	38 580	20 000	95 802	2 643 337
Aktívált saját teljesítmények	4 672	3 067	2 526	2 805	561	1 476	316	468	1 018	2 069	757	2 906	481	2 167	2 700	4 874	188	968	1 322	535	15 146	51 021
Közvetlen költség	190 634	125 187	99 367	114 579	21 777	60 286	12 796	18 980	41 366	84 411	30 721	118 641	11 703	88 436	110 227	59 119	7 668	29 156	17 336	8 860	49 649	1 300 902
Ebből bérleti díj	31 101	18 255	10 113	21 092	9 900	1 443	1 260	3 000	8 771	1 943	2 077	8 360	333	1 355	3 770							122 774
Ebből vagyoneztelt écs															9 053	1 647	4 603	2 164	1 970	7 414	26 850	
Ebből vagyoneztelt díj															1 549	239	696	344	279	1 348	4 454	
Járművek költségei	294	177	154	173	34	94	20	30	65	131	48	184	31	138	171	92	12	45	27	14	77	2 011
Diszpécser költségek	1 064	765	552	636	121	334	72	106	231	469	172	659	109	491	614	328	43	162	96	49	275	7 346
Irányítástechnika klt	3 432	2 331	1 612	1 830	472	960	207	328	837	1 421	501	2 223	355	1 766	1 764	968	137	464	293	155	792	22 846
Energetika	1 264	829	641	730	153	384	86	122	265	539	197	761	125	564	703	377	49	186	110	56	316	8 459
Geodézia	2 793	1 836	1 446	1 672	319	877	188	278	645	1 229	450	1 728	299	1 316	1 611	866	112	429	252	129	804	19 278
Számlázás	8 630	3 993	4 223	2 243	3 071	1 254	3 120	3 047	10 776	4 310	1 451	4 598	763	4 103	3 451	945	262	848	445	208	815	62 557
Ügyfélszolgálat	3 623	5 440	3 280	2 847	239	557	119	197	1 729	4 673	986	4 376	1 334	877	1 019	870	76	283	169	89	505	33 289
Mérés	3 813	2 954	2 884	1 789	994	1 952	182	289	730	1 271	1 047	2 089	316	1 782	1 983	1 795	186	391	217	114	563	27 340
Leolvasás	7 365	4 388	3 129	3 352	200	1 411	75	860	1 503	3 473	1 610	3 155	770	491	618	538	70	483	213	50	387	34 143
Telefonos ügyfélszolgálat	566	371	295	340	65	179	38	57	123	250	92	352	58	262	327	175	23	86	51	26	147	3 883
Behajtás	4 951	3 446	2 449	3 483	990	1 549	329	485	1 118	2 894	950	3 486	1 009	2 568	2 758	1 593	210	874	526	261	1 250	37 178
Logisztika	3 902	2 516	1 996	2 301	438	1 211	259	384	835	1 697	621	2 386	395	1 778	2 215	1 190	154	585	348	178	997	26 385
Egyéb igazgatás	21 978	14 613	11 373	13 106	2 498	6 898	1 509	2 186	4 758	9 684	3 544	13 584	2 246	10 130	12 601	6 754	876	3 333	1 981	1 013	5 673	150 340
Irányítás költsége	4 734	3 108	2 466	2 842	541	1 495	320	474	1 031	2 096	767	2 945	488	2 196	2 736	1 466	190	723	430	220	1 231	32 500
ÁLTALÁNOS KTG. ÖSSZ	68 408	46 768	36 500	37 343	10 135	19 155	6 523	8 842	24 646	34 138	12 436	42 525	8 298	28 463	32 571	17 956	2 399	8 894	5 159	2 561	13 832	467 554
KÖLTSÉG ÖSSZESEN	259 042	171 956	135 867	151 922	31 912	79 441	19 320	27 822	66 012	118 549	43 158	161 166	20 002	116 899	142 799	77 075	10 067	38 050	22 494	11 421	63 482	1 768 456
ELÁBÉ, eladott szolg	546	329	213	203	89	96	131	159	287	245	264	274	11 519	246	246	72	12	48	24	13	65	15 079
Egyéb ráfordítások	16 432	12 984	11 677	9 018	2 936	3 418	2 512	3 358	7 525	8 645	8 657	14 490	6 097	7 679	8 657	7 563	1 583	4 139	2 581	1 302	9 443	150 697
Ebből Közműadó és F. díj	11 693	10 779	6 790	7 120	1 417	2 973	2 362	3 114	6 721	7 331	8 514	8 096	3 911	6 427	6 965	5 962	1 450	3 386	2 390	1 124	4 546	113 072
Ebből Önkormányza. Adók	4 134	2 827	2 093	2 337	599	784	260	486	1 048	1 672	707	2 897	1 199	955	1 054	1 318	158	652	342	190	1 095	26 808
KÖLTSÉG+ RÁFORDÍTÁS	276 020	185 268	147 757	161 144	34 938	82 955	21 962	31 339	73 824	127 438	52 079	175 930	37 619	124 824	151 702	84 710	11 662	42 237	25 100	12 737	72 990	1 934 233
VÍZ SZOLG. EREDMÉNYE	84 836	188 184	20 178	50 750	9 068	-9 514	20 206	19 780	49 997	43 329	29 370	91 475	1 847	8 371	30 529	25 222	7 262	28 675	14 802	7 799	37 959	760 126
Adó	0	0	0	0	0	0	0	0	0	0	0	0	0	0	0	0	0	0	0	0	0	0
Adózás utáni eredmény	84 836	188 184	20 178	50 750	9 068	-9 514	20 206	19 780	49 997	43 329	29 370	91 475	1 847	8 371	30 529	25 222	7 262	28 675	14 802	7 799	37 959	760 126

CSATORNA SZOLGÁLTATÁS

eFt

	Gyál	Vecsés	Maglód	Üllő	Péteri	Ecser	Felsőp.	Inárcs	Ócsa	Szigethal.	Kiskunl.	Pécel	Nagytar.	Kerepes	Kistarcsa	Dunavars.	Áporka	Délegyh.	Szigetsz.	Majosh.	Taksony	Összesen
Nettó árbevétel	440 317	289 554	214 565	254 374	0	63 816	47 151	56 794	128 307	202 999	103 952	265 038	20 822	123 861	194 109	198 418	25 055	106 418	59 086	31 729	137 300	2 963 663
Egyéb bevételek	28 153	9 919	10 521	6 101	0	5 572	2 516	5 305	26 728	19 008	21 672	17 132	3 384	2 633	4 635	30 881	12 199	22 747	16 487	11 934	29 512	287 038
ÖSSZES BEVÉTEL	468 470	299 473	225 086	260 475	0	69 388	49 667	62 099	155 035	222 007	125 624	282 170	24 206	126 494	198 744	229 300	37 254	129 165	75 573	43 663	166 811	3 250 701
Aktívált saját teljesítmények	9 810	8 134	4 351	4 836	0	1 626	1 171	1 816	3 477	5 034	2 911	5 387	489	2 628	4 244	15 653	2 388	7 105	5 647	3 215	10 257	100 181
Közvetlen költség	401 013	332 170	177 934	197 587	0	66 448	47 778	74 106	141 838	205 407	118 855	219 946	19 969	107 195	173 317	280 537	47 914	128 914	92 399	58 190	211 776	3 103 294
Ebből bérleti díj	73 599	55 801	17 443	15 571	0	3 800	1 260	3 000	23 650	14 395	18 496	27 960	1 667	2 512	2 262							261 414
Ebből vagyoneztelt écs																42 368	6 370	22 730	12 406	8 262	29 709	121 845
Ebből vagyoneztelt díj																2 762	409	1 334	831	549	2 071	7 956
Járművek költségei	618	470	276	299	0	103	74	115	221	319	185	342	31	167	269	435	74	200	143	90	328	4 761
Diszpécser költségek	2 234	2 027	986	1 096	0	369	265	412	788	1 141	660	1 221	111	596	965	1 554	265	714	512	322	1 173	17 412
Irányítástechnika klt	7 206	6 181	2 883	3 155	0	1 058	768	1 274	2 858	3 458	1 924	4 120	360	2 142	2 773	4 587	855	2 051	1 560	1 014	3 373	53 602
Energetika	2 655	2 199	1 147	1 259	0	423	319	473	905	1 311	758	1 411	127	684	1 105	1 785	305	820	588	370	1 348	19 992
Geodézia																						

2022. évi Másodlagos tevékenység és összesített vállalati szintű eredmény településenként (költseghelyenként)

MÁSODLAGOS TEVÉKENYSÉG

	Gyál	Vecsés	Maglód	Üllő	Péteri	Ecser	Felsőp.	Inárcs	Ócsa	Szigethal.	Kiskunl.	Pécel	Nagytar.	Kerepes	Kistarcsa	Dunavars.	Áporka	Délegyh.	Szigetsz.	Majosh.	Taksony	Összesen
Nettó árbevétel	112 808	93 441	45 386	108 574	2 848	25 071	4 651	5 515	12 416	29 305	32 139	49 485	7 734	21 297	15 374	7 757	1 681	6 596	2 483	2 056	5 366	591 983
Egyéb bevételek	2 701	2 552	1 682	2 366	145	365	47	53	77	404	398	1 341	13	199	149	67	5	137	15	9	200	12 925
Pénzügyi tev. bevétele	6 272	5 044	2 787	3 700	219	1 328	572	867	1 712	2 840	1 529	3 451	362	1 864	2 649	3 110	509	1 467	1 005	614	2 438	44 339
ÖSSZES BEVÉTEL	121 781	101 037	49 856	114 640	3 212	26 763	5 271	6 435	14 206	32 549	34 065	54 276	8 110	23 360	18 172	10 933	2 195	8 200	3 504	2 679	8 004	649 248
Aktívált saját teljesítmények	0	20 776	0	0	0	-578	0	0	0	-969	-426	1 853	0	1 169	0	0	0	1 539	0	0	0	23 364
Közvetlen költség	41 026	55 946	8 591	24 095	866	1 829	406	660	1 978	5 747	7 733	19 819	167	6 197	4 487	2 127	341	2 605	717	426	6 499	192 262
Járművek költségei	150	137	45	143	3	30	3	3	7	34	28	63	0	14	11	4	1	5	1	1	10	692
Diszpécser költségek	0	0	0	0	0	0	0	0	0	0	0	0	0	0	0	0	0	0	0	0	0	0
Irányítástechnika klts	0	0	0	0	0	0	0	0	0	0	0	0	0	0	0	0	0	0	0	0	0	0
Energetika	0	0	0	0	0	0	0	0	0	0	0	0	0	0	0	0	0	0	0	0	0	0
Geodézia	0	0	0	0	0	0	0	0	0	0	0	0	0	0	0	0	0	0	0	0	0	0
Számlázás	4 140	4 026	1 461	2 288	29	404	274	1	27	626	115	446	11	1	1	1	1	10	10	5	111	10 236
Ügyfélszolgálat	0	0	0	0	0	0	0	0	0	0	0	0	0	0	0	0	0	0	0	0	0	0
Mérés	0	0	0	0	0	0	0	0	0	0	0	0	0	0	0	0	0	0	0	0	0	0
Leolvasás	0	0	0	0	0	0	0	0	0	0	0	0	0	0	0	0	0	0	0	0	0	0
Telefonos ügyfélszolgálat	0	0	0	0	0	0	0	0	0	0	0	0	0	0	0	0	0	0	0	0	0	0
Behajtás	0	0	0	0	0	0	0	0	0	0	0	0	0	0	0	0	0	0	0	0	0	0
Logisztika	1 989	1 937	583	1 892	45	384	42	39	90	438	363	809	3	178	147	5	8	65	17	10	135	9 180
Egyéb igazgatás	8 778	8 844	2 597	8 427	199	1 711	194	46	401	1 953	1 622	3 602	15	793	655	1	15	112	1	44	601	40 612
Irányítás költsége	2 414	2 393	720	2 337	55	474	52	48	111	540	449	998	4	220	182	28	10	80	1	12	167	11 296
Általános költségek	17 471	17 337	5 407	15 087	332	3 002	566	137	636	3 591	2 577	5 918	33	1 015	444	40	35	271	29	18	1 024	72 016
KÖLTSÉGEK ÖSSZESEN	58 497	73 284	13 998	39 182	1 197	4 831	972	798	2 614	9 337	10 310	25 737	200	5 181	4 044	2 167	376	2 877	747	408	7 522	264 278
ELÁBÉ, eladott szolg	56 447	40 690	20 492	70 287	1 364	17 317	1 708	1 282	2 516	16 076	10 391	20 500	0	2 683	2 858	225	62	612	119	64	236	265 930
Egyéb ráfordítások	2 310	3 184	3 306	1 751	102	806	252	144	283	586	785	811	206	534	1 013	419	64	217	34	51	245	17 104
Pénzügyi ráfordítás	157	126	70	93	5	33	14	22	43	71	38	86	9	47	66	78	13	37	25	15	61	1 110
KÖLTSÉG+ RÁFORDÍTÁS	117 410	117 284	37 865	111 313	2 670	22 987	2 947	2 245	5 456	26 071	21 524	47 134	415	8 445	7 981	2 889	514	3 743	925	538	8 064	548 421
Másodlagos Eredmény	4 370	4 529	11 991	3 327	543	3 198	2 324	4 189	8 749	5 509	12 115	8 995	7 695	16 084	10 191	8 044	1 680	5 996	2 578	2 141	-60	124 190
Adó	0	0	0	0	0	0	0	0	0	0	0	0	0	0	0	0	0	0	0	0	0	0
Adózás utáni eredmény	4 370	4 529	11 991	3 327	543	3 198	2 324	4 189	8 749	5 509	12 115	8 995	7 695	16 084	10 191	8 044	1 680	5 996	2 578	2 141	-60	124 190

TELEPÜLÉSENKÉNTI EREDMÉNY

	Gyál	Vecsés	Maglód	Üllő	Péteri	Ecser	Felsőp.	Inárcs	Ócsa	Szigethal.	Kiskunl.	Pécel	Nagytar.	Kerepes	Kistarcsa	Dunavars.	Áporka	Délegyh.	Szigetsz.	Majosh.	Taksony	Összesen
Nettó árbevétel	887 016	748 300	419 459	567 995	34 968	157 757	91 921	109 156	253 414	396 709	213 343	570 372	65 493	273 044	385 645	309 838	45 377	181 712	99 830	53 624	236 994	6 101 966
Egyéb bevételek	53 147	17 551	18 104	12 509	11 470	9 031	4 296	9 161	36 917	23 705	25 509	27 123	5 445	5 974	8 153	32 344	12 299	24 131	16 821	12 104	31 185	396 981
Pénzügyi bevételek	6 272	5 044	2 787	3 700	219	1 328	572	867	1 712	2 840	1 529	3 451	362	1 864	2 649	3 110	509	1 467	1 005	614	2 438	44 339
ÖSSZES BEVÉTEL	946 435	770 895	440 351	584 204	46 657	168 116	96 790	119 184	292 044	423 254	240 381	600 946	71 300	280 882	396 447	345 291	58 186	207 309	117 656	66 342	270 617	6 543 286
Aktívált saját teljesítmények	14 482	31 977	6 877	7 641	561	2 524	1 487	2 284	4 495	6 134	3 242	10 146	970	5 965	6 944	20 527	2 576	9 612	6 969	3 751	25 403	174 556
Közvetlen költség	632 673	513 304	285 891	336 262	22 643	128 563	60 980	93 746	185 182	295 565	157 309	358 406	31 839	201 828	288 032	341 784	55 924	160 676	110 452	67 476	267 924	4 596 458
Ebből bérleti díj	104 700	74 057	27 555	36 864	9 900	5 243	2 520	6 000	32 421	16 338	20 573	36 319	2 000	3 867	6 032	0	0	0	0	0	0	384 189
Ebből vagyonkezelt écs	0	0	0	0	0	0	0	0	0	0	0	0	0	0	0	51 420	8 017	27 333	14 570	10 232	37 123	148 695
Ebből vagyonkezelt díj	0	0	0	0	0	0	0	0	0	0	0	0	0	0	0	4 310	648	2 030	1 176	828	3 419	12 410
Járművek költségei	1 062	784	476	615	37	227	98	148	292	485	261	589	62	318	452	531	87	250	172	105	416	7 465
Diszpécser költségek	3 297	2 792	1 538	1 732	121	703	337	518	1 019	1 610	831	1 880	220	1 087	1 579	1 882	308	876	608	372	1 449	24 758
Irányítástechnika klts	10 638	8 512	4 495	4 984	472	2 019	976	1 602	3 695	4 880	2 425	6 343	715	3 909	4 537	5 555	992	2 515	1 853	1 169	4 165	76 448
Energetika	3 919	3 028	1 788	1 990	153	808	405	595	1 170	1 849	955	2 171	253	1 249	1 808	2 162	354	1 006	698	427	1 664	28 451
Geodézia	8 659	6 706	4 031	4 554	319	1 843	883	1 357	2 848	4 220	2 180	4 932	604	2 911	4 143	4 974	811	2 323	1 594	974	4 229	65 094
Számlázás	28 356	17 365	12 708	7 035	3 100	2 705	14 244	13 695	45 167	13 721	5 815	11 613	1 548	4 657	5 419	4 026	1 664	3 432	2 412	998	4 103	203 784
Ügyfélszolgálat	11 231	19 867	9 144	7 755	239	1 170	560	961	7 635	16 044	4 779	12 489	2 689	1 941	2 622	4 993	550	1 535	1 069	671	2 657	110 602
Mérés	11 819	10 787	8 040	4 874	994	4 103	856	1 412	3 223	4 364	5 073	5 961	637	3 944	5 099	10 305	1 345	2 120	1 370	859	2 964	90 147
Leolvasás	22 831	16 025	8 724	9 132	200	2 967	355	4 198	6 638	11 922	7 798	9 004	1 553	1 087	1 590	3 090	507	2 615	1 348	376	2 037	113 996
Telefonos ügyfélszolgálat	1 753	1 356	821	925	65	376	180	276	544													

2022. évi Víz és Szennyvízszolgáltatás eredménye településenként (közvetlen és közvetett költségenként)

IVÓVÍZ SZOLGÁLTATÁS

eFt

	Gyál	Vecsés	Maglód	Üllő	Péteri	Ecser	Felsőp.	Inárcs	Ócsa	Szigethal.	Kiskunl.	Pécel	Nagytar.	Kerepes	Kistarcsa	Dunavars.	Áporka	Délegyh.	Szigetsz.	Majosh.	Taksony	Összesen
Nettó árbevétel	333 891	365 305	159 508	205 047	32 120	68 871	40 119	46 847	112 692	164 405	77 252	255 850	36 936	127 885	176 162	103 663	18 641	68 697	38 261	19 839	94 328	2 546 320
Egyéb bevételek	22 293	5 080	5 901	4 042	11 325	3 094	1 734	3 804	10 111	4 293	3 439	8 650	2 048	3 142	3 369	1 395	96	1 247	3 19	161	1 474	97 018
ÖSSZES BEVÉTEL	356 185	370 385	165 409	209 089	43 444	71 965	41 852	50 651	122 803	168 698	80 692	264 500	38 984	131 028	179 531	105 058	18 737	69 944	38 580	20 000	95 802	2 643 337
Aktivált saját teljesítmények	4 672	3 067	2 526	2 805	561	1 476	316	468	1 018	2 069	757	2 906	481	2 167	2 700	4 874	188	968	1 322	535	15 146	51 021
Közvetlen költség	190 634	125 187	99 367	114 579	21 777	60 286	12 796	18 980	41 366	84 411	30 721	118 641	11 703	88 436	110 227	59 119	7 668	29 156	17 336	8 860	49 649	1 300 902
Ebből bérleti díj	31 101	18 255	10 113	21 092	9 900	1 443	1 260	3 000	8 771	1 943	2 077	8 360	333	1 355	3 770							122 774
Ebből villamosenergia	45 214	44 574	35 376	28 067	7 095	390	4 923	8 660	20 493	18 872	14 445	53 537	3 135	27 381	37 682	18 877	1 762	10 644	4 626	1 617	12 350	399 719
Ebből bér és járulékaik	56 493	21 462	25 170	25 449	1 093	2 306	1 330	1 279	1 857	37 200	4 178	30 551	2 329	27 570	30 755	17 939	2 173	7 465	4 585	2 141	15 618	318 943
Ebből vagyonkezelt écs																9 053	1 647	4 603	2 164	1 970	7 414	26 850
Ebből vagyonkezelt díj																1 549	239	696	344	279	1 348	4 454
Közvetett költség	68 408	46 768	36 500	37 343	10 135	19 155	6 523	8 842	24 646	34 138	12 436	42 525	8 298	28 463	32 571	17 956	2 399	8 894	5 159	2 561	13 832	467 554
Ebből Települési	19 143	14 423	10 839	7 764	4 500	3 595	3 192	3 910	13 912	12 323	4 452	11 881	3 224	5 611	4 103	2 703	419	1 368	685	275	1 021	129 343
Ebből Igazgatósági	6 819	4 477	3 552	4 094	780	2 154	461	683	1 486	3 020	1 105	4 242	702	3 163	3 941	2 111	274	1 042	619	317	1 773	46 815
Ebből Központi	42 446	27 868	22 109	25 484	4 855	13 406	2 870	4 249	9 248	18 796	6 879	26 402	4 372	19 689	24 528	13 142	1 705	6 484	3 854	1 970	11 038	291 396
KÖLTSÉG ÖSSZESEN	259 042	171 956	135 867	151 922	31 912	79 441	19 320	27 822	66 012	118 549	43 158	161 166	20 002	116 899	142 799	77 075	10 067	38 050	22 494	11 421	63 482	1 768 456
ELÁBÉ, eladott szolg	546	329	213	203	89	96	131	159	287	245	264	274	11 519	246	246	72	12	48	24	13	65	15 079
Egyéb ráfordítások	16 432	12 984	11 677	9 018	2 936	3 418	2 512	3 358	7 525	8 645	8 657	14 490	6 097	7 679	8 657	7 563	1 583	4 139	2 581	1 302	9 443	150 697
Ebből Közműadó és F. díj	11 693	10 779	6 790	7 120	1 417	2 973	2 362	3 114	6 721	7 331	8 514	8 096	3 911	6 427	6 965	5 962	1 450	3 386	2 390	1 124	4 546	113 072
Ebből Önkormányza. Adók	4 134	2 827	2 093	2 337	599	784	260	486	1 048	1 672	707	2 897	1 199	955	1 054	1 318	158	652	342	190	1 095	26 808
KÖLTSÉG+ RÁFORDÍTÁS	276 020	185 268	147 757	161 144	34 938	82 955	21 962	31 339	73 824	127 438	52 079	175 930	37 619	124 824	151 702	84 710	11 662	42 237	25 100	12 737	72 990	1 934 233
VÍZ SZOLG. EREDMÉNYE	84 836	188 184	20 178	50 750	9 068	-9 514	20 206	19 780	49 997	43 329	29 370	91 475	1 847	8 371	30 529	25 222	7 262	28 675	14 802	7 799	37 959	760 126
Adó	0	0	0	0	0	0	0	0	0	0	0	0	0	0	0	0	0	0	0	0	0	0
Adózott eredmény	84 836	188 184	20 178	50 750	9 068	-9 514	20 206	19 780	49 997	43 329	29 370	91 475	1 847	8 371	30 529	25 222	7 262	28 675	14 802	7 799	37 959	760 126

CSATORNA SZOLGÁLTATÁS

eFt

	Gyál	Vecsés	Maglód	Üllő	Péteri	Ecser	Felsőp.	Inárcs	Ócsa	Szigethal.	Kiskunl.	Pécel	Nagytar.	Kerepes	Kistarcsa	Dunavars.	Áporka	Délegyh.	Szigetsz.	Majosh.	Taksony	Összesen
Nettó árbevétel	440 317	289 554	214 565	254 374	0	63 816	47 151	56 794	128 307	202 999	103 952	265 038	20 822	123 861	194 109	198 418	25 055	106 418	59 086	31 729	137 300	2 963 663
Egyéb bevételek	28 153	9 919	10 521	6 101	0	5 572	2 516	5 305	26 728	19 008	21 672	17 132	3 384	2 633	4 635	30 881	12 199	22 747	16 487	11 934	29 512	287 038
ÖSSZES BEVÉTEL	468 470	299 473	225 086	260 475	0	69 388	49 667	62 099	155 035	222 007	125 624	282 170	24 206	126 494	198 744	229 300	37 254	129 165	75 573	43 663	166 811	3 250 701
Aktivált saját teljesítmények	9 810	8 134	4 351	4 836	0	1 626	1 171	1 816	3 477	5 034	2 911	5 387	489	2 628	4 244	15 653	2 388	7 105	5 647	3 215	10 257	100 181
Közvetlen költség	401 013	332 170	177 934	197 587	0	66 448	47 778	74 106	141 838	205 407	118 855	219 946	19 969	107 195	173 317	280 537	47 914	128 914	92 399	58 190	211 776	3 103 294
Ebből bérleti díj	73 599	55 801	17 443	15 571	0	3 800	1 260	3 000	23 650	14 395	18 496	27 960	1 667	2 512	2 262							261 414
Ebből villamosenergia	36 113	33 400	22 662	33 396	0	8 831	12 469	13 365	26 789	29 047	46 407	50 965	2 284	14 928	23 494	90 351	16 137	39 067	29 862	19 297	70 151	619 016
Ebből szennyvíz befogadás	217 100	178 863	107 712	106 952	0	41 150	16 448	19 688	40 605	68 730	0	0	12 523	75 956	119 651	22 676	4 044	9 946	7 534	4 876	17 540	1 071 993
Ebből bér és járulékaik	48 773	40 773	20 342	26 825	0	9 152	12 259	29 495	41 305	46 827	22 583	73 917	2 050	7 146	12 653	54 262	9 582	24 719	19 298	11 306	41 817	555 082
Ebből vagyonkezelt écs																42 368	6 370	22 730	12 406	8 262	29 709	121 845
Ebből vagyonkezelt díj																2 762	409	1 334	831	549	2 071	7 956
Közvetett költség	141 106	122 779	64 732	63 026	0	20 778	23 467	33 271	81 740	81 365	46 486	76 877	8 432	32 319	49 188	84 003	14 756	38 273	27 149	16 306	58 644	1 084 696
Ebből Települési	37 660	37 006	18 852	12 026	0	3 628	11 119	14 122	45 078	28 282	15 786	20 070	3 276	4 602	4 431	11 693	2 406	5 045	3 333	1 307	4 058	283 778
Ebből Igazgatósági	14 319	11 873	6 351	7 059	0	2 374	1 709	2 651	5 075	7 348	4 249	7 863	714	3 837	6 195	10 009	1 710	4 599	3 297	2 076	7 556	110 863
Ebből Központi	89 127	73 900	39 529	43 941	0	14 776	10 638	16 498	31 588	45 735	26 450	48 943	4 443	23 881	38 561	62 301	10 641	28 629	20 520	12 923	47 031	690 055
KÖLTSÉG ÖSSZESEN	542 119	454 949	242 666	260 613	0	87 226	71 244	107 376	223 578	286 772	165 341	296 822	28 401	139 514	222 505	364 540	62 671	167 188	119 548	74 496	270 420	4 187 990
ELÁBÉ, eladott szolg	416	679	106	323	0	104	138	203	434	585	278	496	3 627	363	363	67	12	29	22	14	52	8 311
Egyéb ráfordítások	19 708	19 247	15 093	9 721	0	2 980	4 022	6 025	12 690	13 443	13 043	20 752	5 253	5 782	9 345	12 487	2 686	9 255	4 696	3 138	7 932	197 297

2022. évi Másodlagos tevékenység és összesített vállalati szintű eredmény településenként (közvetlen és közvetett költségeinként)

MÁSODLAGOS TEVÉKENYSÉG

	Gyál	Vecsés	Maglód	Üllő	Péteri	Ecser	Felsőp.	Inárcs	Ócsa	Szigethal.	Kiskunl.	Pécel	Nagytar.	Kerepes	Kistarcsa	Dunavars.	Áporka	Délegyh.	Szigetsz.	Majosh.	Taksony	Összesen
Nettó árbevétel	112 808	93 441	45 386	108 574	2 848	25 071	4 651	5 515	12 416	29 305	32 139	49 485	7 734	21 297	15 374	7 757	1 681	6 596	2 483	2 056	5 366	591 983
Egyéb bevételek	2 701	2 552	1 682	2 366	145	365	47	53	77	404	398	1 341	13	199	149	67	5	137	15	9	200	12 925
Pénzügyi tev. bevétele	6 272	5 044	2 787	3 700	219	1 328	572	867	1 712	2 840	1 529	3 451	362	1 864	2 649	3 110	509	1 467	1 005	614	2 438	44 339
ÖSSZES BEVÉTEL	121 781	101 037	49 856	114 640	3 212	26 763	5 271	6 435	14 206	32 549	34 065	54 276	8 110	23 360	18 172	10 933	2 195	8 200	3 504	2 679	8 004	649 248
Aktívált saját teljesítmények	0	20 776	0	0	0	-578	0	0	0	-969	-426	1 853	0	1 169	0	0	0	1 539	0	0	0	23 364
Közvetlen költség	41 026	55 946	8 591	24 095	866	1 829	406	660	1 978	5 747	7 733	19 819	167	6 197	4 487	2 127	341	2 605	717	426	6 499	192 262
Ebből villamosenergia	0	0	0	0	0	0	0	0	0	0	0	0	0	0	0	0	0	0	0	0	0	0
Ebből szennyvíz befogadás	84	146	168	35	0	12	0	0	0	0	0	0	0	0	0	0	0	0	0	0	0	446
Ebből bér és járuléka	9 397	11 784	4 065	5 129	507	603	141	252	764	1 090	1 273	5 233	93	1 406	1 178	374	42	376	123	104	159	44 095
Közvetett költség	17 471	17 337	5 407	15 087	332	3 002	566	137	636	3 591	2 577	5 918	33	1 015	444	40	35	271	29	18	1 024	72 016
Ebből Települési	3 095	3 085	1 117	1 167	3	179	254	20	19	372	10	21	9	25	7	10	5	10	4	2	31	5 468
Ebből Igazgatósági	2 341	2 321	699	2 267	54	460	51	47	108	524	435	968	4	213	176	20	10	77	20	12	162	10 969
Ebből Központi	12 034	11 931	3 591	11 653	275	2 364	261	71	510	2 694	2 132	4 929	21	1 096	907	10	20	184	5	61	831	55 580
KÖLTSÉGEK ÖSSZESEN	58 497	73 284	13 998	39 182	1 197	4 831	972	798	2 614	9 337	10 310	25 737	200	5 181	4 044	2 167	376	2 877	747	408	7 522	264 278
ELÁBÉ, eladott szolg	56 447	40 690	20 492	70 287	1 364	17 317	1 708	1 282	2 516	16 076	10 391	20 500	0	2 683	2 858	225	62	612	119	64	236	265 930
Egyéb ráfordítások	2 310	3 184	3 306	1 751	102	806	252	144	283	586	785	811	206	534	1 013	419	64	217	34	51	245	17 104
Pénzügyi ráfordítás	157	126	70	93	5	33	14	22	43	71	38	86	9	47	66	78	13	37	25	15	61	1 110
KÖLTSÉG+ RÁFORDÍTÁS	117 410	117 284	37 865	111 313	2 670	22 987	2 947	2 245	5 456	26 071	21 524	47 134	415	8 445	7 981	2 889	514	3 743	925	538	8 064	548 421
Másodlagos Eredmény	4 370	4 529	11 991	3 327	543	3 198	2 324	4 189	8 749	5 509	12 115	8 995	7 695	16 084	10 191	8 044	1 680	5 996	2 578	2 141	-60	124 190
Adó	0	0	0	0	0	0	0	0	0	0	0	0	0	0	0	0	0	0	0	0	0	0
Adózott eredmény	4 370	4 529	11 991	3 327	543	3 198	2 324	4 189	8 749	5 509	12 115	8 995	7 695	16 084	10 191	8 044	1 680	5 996	2 578	2 141	-60	124 190

TELEPÜLÉSENKÉNTI EREDMÉNY

	Gyál	Vecsés	Maglód	Üllő	Péteri	Ecser	Felsőp.	Inárcs	Ócsa	Szigethal.	Kiskunl.	Pécel	Nagytar.	Kerepes	Kistarcsa	Dunavars.	Áporka	Délegyh.	Szigetsz.	Majosh.	Taksony	Összesen
Nettó árbevétel	887 016	748 300	419 459	567 995	34 968	157 757	91 921	109 156	253 414	396 709	213 343	570 372	65 493	273 044	385 645	309 838	45 377	181 712	99 830	53 624	236 994	6 101 966
Egyéb bevételek	53 147	17 551	18 104	12 509	11 470	9 031	4 296	9 161	36 917	23 705	25 509	27 123	5 445	5 974	8 153	32 344	12 299	24 131	16 821	12 104	31 185	396 981
Pénzügyi bevételek	6 272	5 044	2 787	3 700	219	1 328	572	867	1 712	2 840	1 529	3 451	362	1 864	2 649	3 110	509	1 467	1 005	614	2 438	44 339
ÖSSZES BEVÉTEL	946 435	770 895	440 351	584 204	46 657	168 116	96 790	119 184	292 044	423 254	240 381	600 946	71 300	280 882	396 447	345 291	58 186	207 309	117 656	66 342	270 617	6 543 286
Aktívált saját teljesítmények	14 482	31 977	6 877	7 641	561	2 524	1 487	2 284	4 495	6 134	3 242	10 146	970	5 965	6 944	20 527	2 576	9 612	6 969	3 751	25 403	174 566
Közvetlen költség	632 673	513 304	285 891	336 262	22 643	128 563	60 980	93 746	185 182	295 565	157 309	358 406	31 839	201 828	288 032	341 784	55 924	160 676	110 452	67 476	267 924	4 596 458
Ebből bérleti díj	104 700	74 057	27 555	36 664	9 900	5 243	2 520	6 000	32 421	16 338	20 573	36 319	2 000	3 867	6 032							384 189
Ebből villamosenergia	81 327	77 974	58 039	61 464	7 095	9 221	17 393	22 025	47 282	47 919	60 851	104 502	5 418	42 309	61 177	109 229	17 899	49 711	34 488	20 914	82 501	1 018 735
Ebből szennyvíz befogadás	217 185	179 009	107 880	106 988	0	41 162	16 448	19 688	40 605	68 730	0	0	12 523	75 956	119 651	22 676	4 044	9 946	7 534	4 876	17 540	1 072 439
Ebből bér és járuléka	114 663	74 019	49 577	57 404	1 600	12 062	13 730	31 026	43 926	85 117	28 035	109 701	4 472	36 122	44 587	72 575	11 797	32 560	24 006	13 551	57 593	918 121
Ebből vagyonkezelési écs																51 420	8 017	27 333	14 570	10 232	37 123	148 695
Ebből vagyonkezelési díj																4 310	648	2 030	1 176	828	3 419	12 410
Közvetett költség	226 985	186 884	106 638	115 456	10 467	42 935	30 556	42 250	107 023	119 094	61 499	125 320	16 764	59 766	81 315	101 998	17 190	47 439	32 337	18 849	73 500	1 624 266
Ebből Települési	59 898	54 514	30 808	20 957	4 503	7 401	14 566	17 883	58 964	40 977	20 142	31 923	6 508	7 887	7 007	14 088	2 801	6 211	3 924	1 491	5 109	417 562
Ebből Igazgatósági	23 480	18 671	10 601	13 421	834	4 988	2 221	3 380	6 669	10 892	5 790	13 073	1 420	7 213	10 312	12 177	1 993	5 718	3 936	2 404	9 491	168 683
Ebből Központi	143 608	113 699	65 229	81 078	5 130	30 546	13 769	20 987	41 391	67 225	35 567	80 323	8 836	44 666	63 996	75 733	12 396	35 510	24 477	14 953	58 900	1 038 020
KÖLTSÉG ÖSSZESEN	859 658	700 188	392 530	451 718	33 110	171 498	91 536	135 996	292 205	414 658	218 808	483 726	48 603	261 595	369 347	443 782	73 113	208 114	142 790	86 325	341 424	6 220 724
ELÁBÉ, eladott szolg	57 409	41 698	20 811	70 814	1 454	17 516	1 976	1 643	3 237	16 906	10 933	21 270	15 146	3 291	3 467	364	87	689	166	92	353	289 321
Egyéb ráfordítások	38 450	35 414	30 077	20 490	3 039	7 205	6 786	9 527	20 498	22 674	22 486	36 054	11 556	13 995	19 015	20 469	4 332	13 611	7 311	4 491	17 620	365 098
Ebből Közműadó és F. díj	22 860	22 034	12 792	13 007	1 417	4 998	5 166	7 195	15 797	16 623	17 566	15 081	7 816	11 096	14 093	11 972	3 156	7 175	5 167	2 559	8 406	225 975
Ebből Önkormányz. Adók	12 768	10 279	5 834	6 348	599	1 635	1 281	2 616	4 206	5 597	3 356	8 135	1 731	2 491	3 377	7 324	916	4 714	1 960	1 390	5 039	91 595
Pénzügyi ráfordítások	157	126	70	93	5	33	14	22	43	71	38	86	9	47	66	78	13	37	25	15	61	1 110
KÖLTSÉG+ RÁFORDÍTÁS	955 674 </																					

2022. évi Víz és Szennyvízszolgáltatás eredménye településenként (költségnemenként)

IVÓVÍZ SZOLGÁLTATÁS

	Gyál	Vecsés	Maglód	Üllő	Péteri	Ecser	Felsőp.	Inárcs	Ócsa	Szigethal.	Kiskunl.	Pécel	Nagytar.	Kerepes	Kistarcsa	Dunavars.	Áporka	Délegyh.	Szigetsz.	Majosh.	Taksony	Összesen
91, 92	333 891	365 305	159 508	205 047	32 120	68 871	40 119	46 847	112 692	164 405	77 252	255 850	36 936	127 885	176 162	103 663	18 641	68 697	38 261	19 839	94 328	2 546 320
96	22 293	5 080	5 901	4 042	11 325	3 094	1 734	3 804	10 111	4 293	3 439	8 650	2 048	3 142	3 369	1 395	96	1 247	319	161	1 474	97 018
58	4 672	3 067	2 526	2 805	561	1 476	316	468	1 018	2 069	757	2 906	481	2 167	2 700	4 874	188	968	1 322	535	15 146	51 021
51	73 128	56 587	45 533	36 867	9 588	54 841	9 300	14 084	32 856	35 556	19 306	62 160	7 184	53 207	66 610	26 530	2 615	13 889	6 294	2 798	17 967	646 901
52	65 997	43 228	27 891	53 603	13 884	5 634	3 965	5 576	14 695	12 463	6 870	28 443	2 794	11 121	14 855	7 242	1 406	3 664	4 341	1 753	8 816	338 241
53	13 483	11 990	7 249	7 247	1 751	2 274	1 586	1 767	4 243	7 515	4 129	10 145	1 947	5 673	7 207	4 474	816	2 561	1 729	1 115	3 898	102 797
81	546	329	213	203	89	96	131	159	287	245	264	274	11 519	246	246	72	12	48	24	13	65	15 079
Anyagjellegű	153 154	112 133	80 887	97 919	25 313	62 845	14 982	21 586	52 081	55 778	30 569	101 022	23 443	70 247	88 916	38 318	4 848	20 162	12 389	5 679	30 746	1 103 017
54	84 290	43 056	41 065	40 605	4 709	12 482	3 246	4 776	10 562	50 099	9 801	47 987	6 198	36 826	42 396	24 540	3 077	11 178	6 626	3 204	20 836	507 560
55	6 191	3 904	3 308	4 970	475	1 380	366	584	1 273	3 415	860	3 377	620	2 514	3 060	1 809	220	774	454	230	1 464	41 244
56	11 827	6 095	5 723	5 714	707	1 827	488	658	1 541	6 818	1 305	7 049	942	5 398	6 250	3 363	410	1 490	899	431	2 785	71 721
Személyi jellegű	102 308	53 055	50 095	51 289	5 891	15 689	4 100	6 018	13 376	60 332	11 966	58 414	7 760	44 739	51 705	29 711	3 707	13 441	7 978	3 865	25 085	620 525
57	4 126	7 096	5 098	2 917	798	1 002	368	377	842	2 683	887	2 004	317	2 159	2 423	9 118	1 524	4 495	2 152	1 891	7 716	59 993
86	16 432	12 984	11 677	9 018	2 936	3 418	2 512	3 358	7 525	8 645	8 657	14 490	6 097	7 679	8 657	7 563	1 583	4 139	2 581	1 302	9 443	150 697
VÍZ SZOLG. EREDMÉNYE	84 836	188 184	20 178	50 750	9 068	-9 514	20 206	19 780	49 997	43 329	29 370	91 475	1 847	8 371	30 529	25 222	7 262	28 675	14 802	7 799	37 959	760 126
Adó	0	0	0	0	0	0	0	0	0	0	0	0	0	0	0	0	0	0	0	0	0	0
Adózott Eredmény	84 836	188 184	20 178	50 750	9 068	-9 514	20 206	19 780	49 997	43 329	29 370	91 475	1 847	8 371	30 529	25 222	7 262	28 675	14 802	7 799	37 959	760 126

CSATORNA SZOLGÁLTATÁS

	Gyál	Vecsés	Maglód	Üllő	Péteri	Ecser	Felsőp.	Inárcs	Ócsa	Szigethal.	Kiskunl.	Pécel	Nagytar.	Kerepes	Kistarcsa	Dunavars.	Áporka	Délegyh.	Szigetsz.	Majosh.	Taksony	Összesen
91, 92	440 317	289 554	214 565	254 374	0	63 816	47 151	56 794	128 307	202 999	103 952	265 038	20 822	123 861	194 109	198 418	25 055	106 418	59 086	31 729	137 300	2 963 663
96	28 153	9 919	10 521	6 101	0	5 572	2 516	5 305	26 728	19 008	21 672	17 132	3 384	2 633	4 635	30 881	12 199	22 747	16 487	11 934	29 512	287 038
58	9 810	8 134	4 351	4 836	0	1 626	1 171	1 816	3 477	5 034	2 911	5 387	489	2 628	4 244	15 653	2 388	7 105	5 647	3 215	10 257	100 181
51	60 388	52 606	31 347	41 473	0	11 659	23 538	27 366	61 439	54 549	61 588	70 362	2 764	18 437	32 469	128 604	21 899	54 656	41 307	26 210	95 423	918 083
52	315 882	257 749	135 270	137 503	0	48 472	21 929	28 877	72 893	115 091	42 613	85 959	16 415	86 391	133 533	71 451	12 403	32 436	24 086	15 112	53 124	1 707 191
53	13 803	11 730	7 376	6 563	0	1 980	2 555	2 542	6 423	8 930	5 343	9 818	1 255	4 861	7 596	8 761	2 202	4 749	3 225	1 829	6 909	118 451
81	416	679	106	323	0	104	138	203	434	585	278	496	3 627	363	363	67	12	29	22	14	52	8 311
Anyagjellegű	390 489	322 764	174 099	185 862	0	62 215	48 159	58 988	141 190	179 155	109 822	166 636	24 060	110 052	173 961	208 884	36 515	91 871	68 642	43 166	155 508	2 752 036
54	117 051	100 934	52 001	57 302	0	19 263	18 223	39 542	66 029	82 171	42 687	103 338	6 006	21 900	36 220	88 487	15 393	40 630	30 036	17 917	66 321	1 021 453
55	10 023	8 592	5 029	5 229	0	1 725	1 402	2 652	4 154	8 266	3 616	6 875	635	1 960	3 176	7 349	1 263	3 404	2 522	1 513	5 603	84 988
56	17 176	14 719	7 769	8 554	0	2 796	2 780	5 350	9 630	11 989	5 886	14 796	928	3 458	5 671	13 111	2 284	6 076	4 493	2 690	9 938	150 093
Személyi jellegű	144 249	124 245	64 799	71 085	0	23 784	22 405	47 545	79 813	102 426	52 189	125 009	7 569	27 318	45 067	108 947	18 941	50 110	37 050	22 121	81 863	1 256 535
57	7 797	8 619	3 874	3 989	0	1 330	819	1 047	3 010	5 777	3 608	5 673	400	2 507	3 839	46 776	7 226	25 237	13 879	9 224	33 101	187 731
86	19 708	19 247	15 093	9 721	0	2 980	4 022	6 025	12 690	13 443	13 043	20 752	5 253	5 782	9 345	12 487	2 686	9 255	4 696	3 138	7 932	197 297
CSAT. SZOLG. EREDMÉNYE	-83 964	-167 268	-28 428	-5 346	0	-19 296	-24 566	-49 690	-78 191	-73 759	-50 127	-30 514	-12 587	-16 536	-29 224	-132 142	-25 726	-40 202	-43 047	-30 770	-101 336	-1 042 717
Adó	0	0	0	0	0	0	0	0	0	0	0	0	0	0	0	0	0	0	0	0	0	0
Adózott Eredmény	-83 964	-167 268	-28 428	-5 346	0	-19 296	-24 566	-49 690	-78 191	-73 759	-50 127	-30 514	-12 587	-16 536	-29 224	-132 142	-25 726	-40 202	-43 047	-30 770	-101 336	-1 042 717

2022. évi Másodlagos tevékenység és összesített vállalati szintű eredmény településenként (kölségmeneként)

MÁSODLAGOS TEVÉKENYSÉG

	Gyál	Vecsés	Maglód	Üllő	Péteri	Ecser	Felsőp.	Inárcs	Ócsa	Szigethal.	Kiskunl.	Pécel	Nagytar.	Kerepes	Kistarcsa	Dunavars.	Áporka	Délegyh.	Szigetsz.	Majosh.	Taksony	Összesen
91, 92	112 808	93 441	45 386	108 574	2 848	25 071	4 651	5 515	12 416	29 305	32 139	49 485	7 734	21 297	15 374	7 757	1 681	6 596	2 483	2 056	5 366	591 983
96	2 701	2 552	1 682	2 366	145	365	47	53	77	404	398	1 341	13	199	149	67	5	137	15	9	200	12 925
97	6 272	5 044	2 787	3 700	219	1 328	572	867	1 712	2 840	1 529	3 451	362	1 864	2 649	3 110	509	1 467	1 005	614	2 438	44 339
58	0	20 776	0	0	0	-578	0	0	0	-969	-426	1 853	0	1 169	0	0	0	1 539	0	0	0	23 364
51	31 337	38 313	2 223	16 158	235	1 038	423	284	1 339	2 167	5 319	10 149	45	2 345	1 331	1 770	302	2 258	602	326	6 403	124 368
52	3 566	8 725	2 469	4 707	145	501	57	76	99	3 067	1 162	4 463	32	792	867	51	10	81	23	11	146	31 051
53	2 500	2 595	977	2 257	92	424	86	51	162	699	644	1 395	4	286	208	50	15	92	23	12	171	12 742
81	56 447	40 690	20 492	70 287	1 364	17 317	1 708	1 282	2 516	16 076	10 391	20 500	0	2 683	2 858	225	62	612	119	64	236	265 930
Anyagjellegű	93 850	90 323	26 160	93 409	1 836	19 280	2 275	1 693	4 116	22 009	17 515	36 507	81	6 106	5 265	2 096	389	3 044	768	414	6 956	434 092
54	16 326	17 900	6 058	11 945	598	2 113	307	281	775	2 564	2 421	7 519	87	1 300	1 253	207	34	331	71	42	582	72 714
55	1 354	1 814	484	1 470	39	217	30	25	82	282	244	570	11	107	91	26	4	35	9	5	73	6 975
56	2 573	2 881	955	2 045	79	372	51	47	129	448	417	1 179	14	216	203	39	7	59	14	8	111	11 845
Személyi jellegű	20 253	22 595	7 497	15 460	716	2 702	389	353	986	3 294	3 082	9 268	112	1 623	1 547	272	45	425	94	55	766	91 534
57	841	1 056	832	601	10	166	17	34	28	111	103	462	7	135	90	24	4	20	5	4	37	4 583
86	2 310	3 184	3 306	1 751	102	806	252	144	283	586	785	811	206	534	1 013	419	64	217	34	51	245	17 104
87	157	126	70	93	5	33	14	22	43	71	38	86	9	47	66	78	13	37	25	15	61	1 110
EREDMÉNY	4 370	4 529	11 991	3 327	543	3 198	2 324	4 189	8 749	5 509	12 115	8 995	7 695	16 084	10 191	8 044	1 680	5 996	2 578	2 141	-60	124 190
Adó	0	0	0	0	0	0	0	0	0	0	0	0	0	0	0	0	0	0	0	0	0	0
Adózott Eredmény	4 370	4 529	11 991	3 327	543	3 198	2 324	4 189	8 749	5 509	12 115	8 995	7 695	16 084	10 191	8 044	1 680	5 996	2 578	2 141	-60	124 190

TELEPÜLÉSENKÉNTI EREDMÉNY

	Gyál	Vecsés	Maglód	Üllő	Péteri	Ecser	Felsőp.	Inárcs	Ócsa	Szigethal.	Kiskunl.	Pécel	Nagytar.	Kerepes	Kistarcsa	Dunavars.	Áporka	Délegyh.	Szigetsz.	Majosh.	Taksony	Összesen
91, 92	887 016	748 300	419 459	567 995	34 968	157 757	91 921	109 156	253 414	396 709	213 343	570 372	65 493	273 044	385 645	309 838	45 377	181 712	99 830	53 624	236 994	6 101 966
96	53 147	17 551	18 104	12 509	11 470	9 031	4 296	9 161	36 917	23 705	25 509	27 123	5 445	5 974	8 153	32 344	12 299	24 131	16 821	12 104	31 185	396 981
97	6 272	5 044	2 787	3 700	219	1 328	572	867	1 712	2 840	1 529	3 451	362	1 864	2 649	3 110	509	1 467	1 005	614	2 438	44 339
58	14 482	31 977	6 877	7 641	561	2 524	1 487	2 284	4 495	6 134	3 242	10 146	970	5 965	6 944	20 527	2 576	9 612	6 969	3 751	25 403	174 566
51	164 853	147 506	79 102	94 498	9 824	67 539	33 261	41 735	95 634	92 272	86 212	142 672	9 992	73 990	100 409	156 905	24 815	70 803	48 204	29 334	119 793	1 689 352
52	385 445	309 702	165 631	195 812	14 029	54 608	25 951	34 529	87 688	130 621	50 645	118 865	19 240	98 303	149 255	78 745	13 818	36 181	28 451	16 877	62 087	2 076 483
53	29 786	26 314	15 602	16 066	1 842	4 678	4 228	4 360	10 828	17 143	10 116	21 358	3 206	10 821	15 011	13 284	3 033	7 402	4 977	2 956	10 977	233 990
81	57 409	41 698	20 811	70 814	1 454	17 516	1 976	1 643	3 237	16 906	10 933	21 270	15 146	3 291	3 467	364	87	689	166	92	353	289 321
Anyagjellegű	637 493	525 220	281 146	377 190	27 149	144 340	65 416	82 267	197 387	256 942	157 906	304 165	47 584	186 405	268 143	249 298	41 753	115 076	81 798	49 258	193 210	4 289 145
54	217 666	161 890	99 123	109 852	5 307	33 859	21 776	44 599	77 367	134 834	54 910	158 845	12 292	60 026	79 869	113 234	18 505	52 139	36 732	21 163	87 739	1 601 727
55	17 568	14 309	8 821	11 670	514	3 322	1 798	3 261	5 508	11 963	4 720	10 822	1 266	4 581	6 327	9 183	1 487	4 213	2 984	1 748	7 141	133 207
56	31 576	23 695	14 447	16 313	786	4 994	3 319	6 055	11 300	19 254	7 608	23 024	1 884	9 072	12 124	16 513	2 701	7 625	5 406	3 130	12 834	233 660
Személyi jellegű	266 810	199 895	122 391	137 834	6 607	42 175	26 894	53 915	94 175	166 051	67 237	192 691	15 441	73 680	98 320	138 931	22 693	63 977	45 122	26 041	107 714	1 968 593
57	12 764	16 770	9 803	7 508	808	2 499	1 203	1 457	3 880	8 571	4 597	8 140	724	4 801	6 352	55 918	8 754	29 751	16 035	11 118	40 853	252 306
86	38 450	35 414	30 077	20 490	3 039	7 205	6 786	9 527	20 498	22 674	22 486	36 054	11 556	13 995	19 015	20 469	4 332	13 611	7 311	4 491	17 620	365 098
87	157	126	70	93	5	33	14	22	43	71	38	86	9	47	66	78	13	37	25	15	61	1 110
EREDMÉNY	5 243	25 445	3 741	48 731	9 610	-25 611	-2 036	-25 720	-19 445	-24 921	-8 641	69 956	-3 044	7 919	11 496	-98 876	-16 783	-5 531	-25 667	-20 830	-63 437	-158 401
Adó	0	0	0	0	0	0	0	0	0	0	0	0	0	0	0	0	0	0	0	0	0	0
Adózott Eredmény	5 243	25 445	3 741	48 731	9 610	-25 611	-2 036	-25 720	-19 445	-24 921	-8 641	69 956	-3 044	7 919	11 496	-98 876	-16 783	-5 531	-25 667	-20 830	-63 437	-158 401

FÜGGETLEN KÖNYVVIZSGÁLÓI JELENTÉS

A Dél-Pest Megyei Víziközmű Szolgáltató Zrt. (cégjegyzékszám:13-10-041281), továbbiakban DPMV Zrt. társaság részvényeseinek

Az éves beszámoló könyvvizgálatáról készült jelentés

Vélemény

Elvégeztük a **DPMV Zrt.** társaság („a Társaság”) 2022. évi éves beszámolójának könyvvizgálatát, amely éves beszámoló a 2022. december 31-i fordulónapra készített mérlegből – melyben az eszközök és források egyező végösszege 15 727 336 E Ft, az adózott eredmény -158 401 E Ft (veszteség) -, és az ugyanezen időponttal végződő üzleti évre vonatkozó eredménykimutatásból, valamint a számviteli politika jelentős elemeinek összefoglalását is tartalmazó kiegészítő mellékletből áll.

Véleményünk szerint a mellékelt éves beszámoló megbízható és valós képet ad a Társaság 2022. december 31-én fennálló vagyoni és pénzügyi helyzetéről, valamint az ezen időponttal végződő üzleti évre vonatkozó jövedelmi helyzetéről a Magyarországon hatályos, a számvitelről szóló 2000. évi C. törvénnyel összhangban (a továbbiakban: „számviteli törvény”).

A vélemény alapja

Könyvvizgálatunkat a Magyar Nemzeti Könyvvizsgálói Standardokkal összhangban és a könyvvizgálatra vonatkozó – Magyarországon hatályos – törvények és egyéb jogszabályok alapján hajtottuk végre. Ezen standardok értelmében fennálló felelősségünk bővebb leírását jelentésünk „*A könyvvizsgáló éves beszámoló könyvvizgálatáért való felelőssége*” szakasza tartalmazza.

Függetlenek vagyunk a társaságtól a vonatkozó, Magyarországon hatályos jogszabályokban és a Magyar Könyvvizsgálói Kamara „A könyvvizsgálói hivatás magatartási (etikai) szabályairól és a fegyelmi eljárásról szóló szabályzata”-ban, valamint az ezekben nem rendezett kérdések tekintetében a Könyvvizsgálók Nemzetközi Etikai Standardok Testülete által kiadott „Nemzetközi etikai kódex kamarai tag könyvvizsgálóknak (a nemzetközi függetlenségi standardokkal egybefoglalva)” című kézikönyvében (az IESBA Kódex-ben) foglaltak szerint, és megfelelünk az ugyanezen normákban szereplő további etikai előírásoknak is.

Meggyőződésünk, hogy az általunk megszerzett könyvvizsgálói bizonyíték elegendő és megfelelő alapot nyújt véleményünkhöz.

Figyelem felhívás

Felhívjuk a figyelmet véleményünk minősítése nélkül a kiegészítő melléklet 43. oldalán „Áremelkedés hatása a vállalkozás tevékenységére” címen szereplő kockázatokra, amely a 2023. üzleti év működésének bizonytalanságát mutatja, ez veszélyeztetheti a vállalkozás folytatás elvének érvényesülését.

Egyéb információk: Az üzleti jelentés

Az egyéb információk a **DPMV Zrt.** 2022. évi üzleti jelentéséből állnak. A vezetés felelős az üzleti jelentésnek a számviteli törvény, illetve egyéb más jogszabály vonatkozó előírásaival összhangban történő elkészítéséért. A független könyvvizsgálói jelentésünk „Vélemény” szakaszában az éves beszámolóra adott véleményünk nem vonatkozik az üzleti jelentésre.

Az éves beszámoló általunk végzett könyvvizgálatával kapcsolatban a mi felelősségünk az üzleti jelentés átolvasása és ennek során annak mérlegelése, hogy az üzleti jelentés lényegesen ellentmond-e az éves

beszámolóknak vagy a könyvvizsgálat során szerzett ismereteinknek, vagy egyébként úgy tűnik-e, hogy az lényeges hibás állítást tartalmaz. Ha az elvégzett munkánk alapján arra a következtetésre jutunk, hogy az egyéb információk lényeges hibás állítást tartalmaznak, kötelességünk erről és a hibás állítás jellegéről jelentést tenni.

A számviteli törvény alapján a mi felelőségünk, továbbá annak megítélése, hogy az üzleti jelentés a számviteli törvény, illetve egyéb más jogszabály vonatkozó előírásaival összhangban van-e, és erről, valamint az üzleti jelentés és az éves beszámoló összhangjáról vélemény nyilvánítása.

Véleményünk szerint a DPMV Zrt. 2022. évi üzleti jelentése minden lényeges vonatkozásban összhangban van a DPMV Zrt. 2022. évi éves beszámolójával és a számviteli törvény vonatkozó előírásaival.

Az üzleti jelentésben más jellegű lényeges ellentmondás vagy lényeges hibás állítás sem jutott a tudomásunkra, így e tekintetben nincs jelentenivalónk.

A vezetés és az irányítással megbízott személyek felelősége az éves beszámolóért

A vezetés felelős a megbízható és valós képet adó éves beszámoló elkészítéséért a számviteli törvénnyel összhangban, valamint az olyan belső kontrollért, amelyet a vezetés szükségesnek tart ahhoz, hogy lehetővé váljon az akár csalásból, akár hibából eredő lényeges hibás állítástól mentes éves beszámoló elkészítése.

Az éves beszámoló elkészítése során a vezetés felelős azért, hogy felmérje a Társaságnak a vállalkozás folytatására való képességét és az adott helyzetnek megfelelően közzétegye a vállalkozás folytatásával kapcsolatos információkat, valamint a vezetés felel a vállalkozás folytatásának elvén alapuló éves beszámoló összeállításáért. A vezetésnek a vállalkozás folytatásának elvéből kell kiindulnia, ha ennek az elvnek az érvényesülését eltérő rendelkezés nem akadályozza, illetve a vállalkozási tevékenység folytatásának ellentmondó tényező, körülmény nem áll fenn.

Az irányítással megbízott személyek felelősek a Társaság pénzügyi beszámolási folyamatának felügyeletéért.

A könyvvizsgáló éves beszámoló könyvvizsgálatáért való felelősége

A könyvvizsgálat során célunk kellő bizonyosságot szerezni arról, hogy az éves beszámoló egésze nem tartalmaz akár csalásból, akár hibából eredő lényeges hibás állítást, valamint az, hogy ennek alapján a véleményünket tartalmazó független könyvvizsgálói jelentést bocsássunk ki. A kellő bizonyosság magas fokú bizonyosság, de nem garancia arra, hogy a Magyar Nemzeti Könyvvizsgálati Standardokkal összhangban elvégzett könyvvizsgálat mindig feltárja az egyébként létező lényeges hibás állítást. A hibás állítások eredhetnek csalásból vagy hibából, és lényegesnek minősülnek, ha ésszerű lehet az a várakozás, hogy ezek önmagukban vagy együttesen befolyásolhatják a felhasználók adott éves beszámoló alapján meghozott gazdasági döntéseit.

A Magyar Nemzeti Könyvvizsgálati Standardok szerinti könyvvizsgálat egésze során szakmai megítélést alkalmazunk és szakmai szkepticizmust tartunk fenn.

Továbbá:

- Azonosítjuk és felmérjük az éves beszámoló akár csalásból, akár hibából eredő lényeges hibás állításainak a kockázatait, kialakítjuk és végrehajtjuk az ezen kockázatok kezelésére alkalmas könyvvizsgálati eljárásokat, valamint elegendő és megfelelő könyvvizsgálati bizonyítékot szerzünk a véleményünk megalapozásához. A csalásból eredő lényeges hibás állítás fel nem tárásának a kockázata nagyobb, mint a hibából eredő, mivel a csalás magában foglalhat összejátszást, hamisítást, szándékos kihagyásokat, téves nyilatkozatokat, vagy a belső kontroll felülírását.
- Megismerjük a könyvvizsgálat szempontjából releváns belső kontrollt annak érdekében, hogy olyan könyvvizsgálati eljárásokat tervezzünk meg, amelyek az adott körülmények között megfelelőek, de nem azért, hogy a Társaság belső kontrolljának hatékonyságára vonatkozóan véleményt nyilvánítsunk.
- Értékeljük a vezetés által alkalmazott számviteli politika megfelelőségét és a vezetés által készített számviteli becslések és kapcsolódó közzétételek ésszerűségét.

- Következtetést vonunk le arról, hogy helyénvaló-e a vezetés részéről a vállalkozás folytatásának elvén alapuló éves beszámoló összeállítása, valamint a megszerzett könyvvizsgálati bizonyíték alapján arról, hogy fennáll-e lényeges bizonytalanság olyan eseményekkel vagy feltételekkel kapcsolatban, amelyek jelentős kétséget vethetnek fel a Társaság vállalkozás folytatására való képességét illetően. Amennyiben azt a következtetést vonjuk le, hogy lényeges bizonytalanság áll fenn, független könyvvizsgálói jelentésünkben fel kell hívnunk a figyelmet az éves beszámolóban lévő kapcsolódó közzétételekre, vagy ha a közzétételek e tekintetben nem megfelelőek, minősíteniük kell véleményünket. Következtetéseink a független könyvvizsgálói jelentésünk dátumáig megszerzett könyvvizsgálati bizonyítékon alapulnak. Jövőbeli események vagy feltételek azonban okozhatják azt, hogy a Társaság nem tudja a vállalkozást folytatni.
- Értékeljük az éves beszámoló átfogó bemutatását, felépítését és tartalmát, beleértve a kiegészítő mellékletben tett közzétételeket, valamint értékeljük azt is, hogy az éves beszámolóban teljesül-e az alapul szolgáló ügyletek és események valós bemutatása.
- Az irányítással megbízott személyek tudomására hozzuk - egyéb kérdések mellett - a könyvvizsgálat tervezett hatókörét és ütemezését, a könyvvizsgálat jelentős megállapításait, beleértve a Társaság által alkalmazott belső kontrollnak a könyvvizsgálatunk során általunk azonosított jelentős hiányosságait is, ha voltak ilyenek.

Jelentés egyéb jogi és szabályozói követelményekről

A víziközmű-szolgáltatásról szóló 2011. évi CCIX. törvény 49. paragrafusában, valamint annak rendelkezéseinek végrehajtásáról szóló 58/2013. (II. 27.) kormányrendelet („együtt: Előírások”) alapján az egyes tevékenységek számviteli szétválasztási szabályainak az Előírásokkal összhangban történő kidolgozása és alkalmazása, a Társaság üzletágai közötti keresztfinanszírozás mentességet biztosító alkalmazása, valamint a Kiegészítő melléklet 38. oldalán szereplő tevékenységi kimutatásokban [Tevékenységi Kimutatásoknak]¹ a számviteli törvénnyel és az Előírások alapján elkészített számviteli szétválasztási szabályokkal összhangban való elkészítése és az éves beszámoló kiegészítő mellékletében való bemutatása a Társaság vezetésének a felelőssége.

A víziközmű-szolgáltatásról szóló 2011. évi CCIX. törvény 49. paragrafus (4) bekezdésében előírt külön jelentéstételi kötelezettségünknek az alábbiak szerint teszünk eleget.

A számviteli szétválasztás az engedélyes víziközmű-szolgáltatási ágazati tevékenységeket ivóvíz-ágazat, szennyvíz-ágazat valamint a másodlagos tevékenységeket (összevontan) érintette.

Az átvilágítás hatóköre

A következő bekezdésben leírtak kivételével átvilágításunkat a 2410. témaszámú, „Az évközi pénzügyi információknak a gazdálkodó független könyvvizsgálója által végrehajtott átvilágítása” című magyar Nemzeti Átvilágítási Megbízásokra Vonatkozó Standard alapján hajtottuk végre. Pénzügyi kimutatásoknak az e standarddal összhangban végzett átvilágítása korlátozott bizonyosságot nyújtó következtetéshez nyújt alapot. A tevékenységi kimutatások átvilágítása elsősorban a pénzügyi és számviteli ügyekért felelős vezető személyektől és más munkatársaktól való információkérésből, valamint elemző és egyéb átvilágítási eljárások alkalmazásából áll. Az átvilágítás során végrehajtott eljárások a hatókörükben lényegesen szűkebbek, mint a Magyar Nemzeti Könyvvizsgálati Standardokkal összhangban végzett könyvvizsgálati eljárások, és ennek következtében nem teszik lehetővé számunkra, hogy könyvvizsgálattal egyenértékű bizonyosságot szerezzünk a tevékenységi kimutatásokkal kapcsolatos valamennyi olyan jelentős ügyről, amelyet egy könyvvizsgálat során esetleg azonosítanánk. Ennek megfelelően a tevékenységi kimutatásokról nem könyvvizsgálói véleményt bocsátunk ki.

¹ A kimutatások azonosítása

A korlátozott következtetés alapja

A Vksztv. 49.§ (2) előírása szerint a több víziközmű-szolgáltatási ágazati tevékenységet végző víziközmű szolgáltató az egyes tevékenységeire olyan elkülönült nyilvántartást vezet, amely biztosítja az egyes tevékenységek átláthatóságát, a diszkriminációmentességet, továbbá kizárja a keresztfinanszírozást és a versenytorzítást).

A közvetett bevételek és költségek több szintű tevékenységenkénti és településenkénti felosztása nem a társaság integrált ügyviteli rendszere által előállított adatfeldolgozás eredménye. A számvitelileg elkülönített tevékenységekre vonatkozó önálló mérlegek és önálló eredménykimutatások (a „tevékenységenkénti kimutatások”) összeállításának alapja egy kalkulációs sémával rendelkező külön adatbázis.

Korlátozott következtetés

Az átvilágításunk alapján nem jutott a tudomásunkra olyan tény, amely arra a meggyőződésre vezetett volna, hogy a mellékelt tevékenységi kimutatások nem a víziközmű-szolgáltatásról szóló 2011. évi CCIX. törvény 49. paragrafusában, valamint a 74. paragrafus (1) bekezdésének 13. pontjára tekintettel való felhatalmazása alapján kiadott 58/2013. (II. 27.) Korm. rendeletben foglaltakkal összhangban kidolgozott, megfelelő számviteli szétválasztási szabályok alkalmazásával készültek volna, valamint, hogy az alkalmazott számviteli szétválasztási szabályok és az egyes tevékenységek közötti tranzakciók árazása ne biztosítaná az egyes üzletágak szerinti tevékenységek közötti keresztfinanszírozás-mentességet.

2023.április.14



Dr. Matukovics Gábor
Magyar Szakértői Holding Kft.
1118 Budapest, Beregszász út 8. IV. em. 1.
ny.sz.: 002082

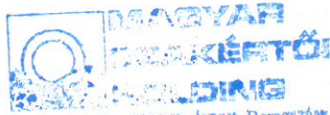

Levelezési cím: 1118 Budapest, Beregszász út 8/C/401.
Telefon/fax: +36-1-203-9486 Honlap: www.szakertoi.hu

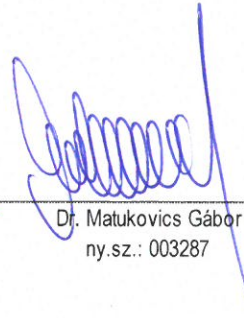

Dr. Matukovics Gábor
ny.sz.: 003287

Előterjesztés

A Dél-Pest Megyei Víziközmű Szolgáltató Zrt. Felügyelő Bizottságának jelentése a 2022. évi tevékenységéről

A Felügyelő Bizottság 2022. évben 5 alkalommal ülésezett. A február 8-án megtartott első ülésen, - tekintettel a járványügyi intézkedésekre, - a szavazás online rendszerben zajlott. Az előző év negyedik negyedéves beszámolója, illetőleg a belső ellenőr 2021. évben végzett tevékenységéről szóló beszámolója, továbbá a belső ellenőrzés 2022. évi terve került elfogadásra.

A március 21-én megtartott értekezleten elfogadásra került az FB 2020. évi jelentése, és az FB 2021. évi munkaterve is.

A májusi értekezleten került megtárgyalásra az első negyedéves beszámoló, a nyári csúcsra való felkészülés, továbbá az előző közgyűlés határozatainak végrehajtásáról meghallgatásra került a vezérigazgató úr is. A cég működését nehezítő körülmények folyamatos bővülését tapasztalta az FB, ami aggályokat vetett fel a szolgáltatás minőségét illetően. Az FB feladata, hogy a tulajdonosok figyelmét felhívja, mikor válik a cég működése külső körülmények hatására válságossá. A nyári csúcspozitív időszakra való felkészülésről az üzemigazgatóságok részletes jelentésének ismertetésével került sor. A beszámolót a Bizottság egyhangú határozatával elfogadta.

A júliusi ülésen került megtárgyalásra a Társaság második negyedéves beszámolója az ügyvezetésről, vagyoni helyzetéről és üzletpolitikájáról. Ócsa, szennyvíztisztító telep MEKH eljárása kapcsán Gebhard Antal tartott beszámolót. A dunavarsányi szennyvíztisztító telepről elvezetésre kerülő tisztított szennyvíz elhelyezéséről szintén szintén Gebhard Antal tartotta meg a beszámolót. Mindkét beszámolót elfogadta a Bizottság.

Az év utolsó, novemberi értekezletén jóváhagyásra került a harmadik negyedéves beszámoló az ügyvezetésről, a társaság vagyoni helyzetéről, a kintlévőségek alakulásáról, a társaság üzletpolitikájáról, személyzeti politikájáról. Szükségessé vált a pénzügyi szabályzat módosítása, a társaságnál történt személyi változások miatt.

A 2022. évben, az alábbi napirendi pontokat tárgyalta a Felügyelőbizottság:

2022. február 8.

1. Negyedik negyedéves beszámoló a 2021. év ügyvezetéséről, a társaság vagyoni helyzetéről, a kintlévőségek alakulásáról, a társaság üzletpolitikájáról, személyzeti politikájáról
2. Beszámoló a 2021. év negyedik negyedévének üzemeltetéséről

3. A belső ellenőr 2021. évi beszámolója - írásbeli előterjesztés
4. 2022. évi belső ellenőrzési terv elfogadása

2022. március 21.

1. Beszámoló a Vízügyi Fejlesztési Alap létrejöttéről, és működésének megindításáról
2. A könyvvizsgáló 2021. évi jelentésének elfogadása, Közgyűlés elé terjesztése
3. 2021. évi éves beszámoló elfogadása, Közgyűlés elé terjesztése
4. A Társaság vezérigazgatójának 2021. évre vonatkozó prémium kifizetésének jóváhagyása, Közgyűlés elé terjesztése
5. A Társaság vezérigazgatójának 2022. évre vonatkozó prémium céljainak kitűzése
6. 2022. évi gazdasági és műszaki tervek (üzleti terv) elfogadása, Közgyűlés elé terjesztése
7. A 2022. április 06-i Közgyűlés napirendi pontjainak elfogadása
8. Tájékoztatás Nagytarcsa Község kilépéséről, az átadás-átvétel megvalósulásának Közgyűlés elé terjesztése
9. SZMSZ javasolt módosításai
10. FB jelentés elfogadása
11. FB 2022. évi munkatervének összeállítása

2022. május 27.

1. Első negyedéves beszámoló az ügyvezetésről, a társaság vagyoni helyzetéről, üzletpolitikájáról és személyzeti politikájáról, kintlévőségek alakulása
2. Beszámoló a nyári csúcsra való felkészülésről
3. A vezérigazgató beszámolója az előző közgyűlés határozatainak végrehajtásáról

2022. július 26.

1. Második negyedéves beszámoló az ügyvezetésről, a társaság vagyoni helyzetéről, üzletpolitikájáról és személyzeti politikájáról, kintlévőségek alakulása
2. Tájékoztatás az Ócsa, szennyvíztisztító telep MEKH eljárása kapcsán
3. Tájékoztatás a dunavarsányi szennyvíztisztító telepről elvezetésre kerülő tisztított szennyvíz elhelyezéséről

2022. november 25.

1. Harmadik negyedéves beszámoló az ügyvezetésről, a társaság vagyoni helyzetéről, üzletpolitikájáról és személyzeti politikájáról, kintlévőségek alakulása
2. Pénzkezelési szabályzat mellékleteinek módosítása

Gyál, 2023. április 14.

Gyimesi István
FB elnök

Dél-Pest Megyei Víziközmű Szolgáltató Zrt. éves beszámolója szolgáltatási tevékenységről 2022. évre

A 2022 év nyarán több olyan időszak is volt, amikor a napokig tartó magas napi középhőmérsékletek, hőhullámok, nem csak hosszukról, hiszen volt olyan időszak, amikor egy hétig is kitartott a hőség, hanem kiemelkedően magas hőmérsékleteikről is emlékezetesek maradnak. Az üzemeltetési terület legnagyobb részén 35-40 fokos maximumok voltak akár napokig is.

A szélsőséges nyári melegek a vízellátásunkban a korábbi fejlesztések miatt nem volt tartós vízhiány. A hirtelen lezúduló nagy mennyiségű esők bizonyos helyeken kezelhetetlenek voltak működési területünkön. Nagy számban vannak felhasználóink között, akik a csapadékvizet illegálisan a csatornába kötik. Sajnos ez több gondot is okozott a szennyvíztelepeinknek és a csatornahálózatunknak.

Összességében elmondható, hogy a szélsőséges időjárási viszonyok a vízellátás és szennyvízelvezetés vonatkozásában, az üzemmenetben jelentősebb fennakadás nem okozott.

Üzletijelentés

A Társaság 2022. évi tervének teljesítéséről

Elsődleges célként tekintünk a 2022. évre összeállított, a települések részéről elfogadott és a MEKH által jóváhagyott Gördülő Fejlesztési Terveiben szereplő munkák maradéktalan elvégzésére a Vízügyi Fejlesztési Alap vagy víziközmű-fejlesztési hozzájárulás pénzügyi forrás megjelölésű feladatok tekintetében.

A meglévő saját erőforrásaink minél hatékonyabb kihasználása érdekében törekszünk az alvállalkozói igénybevételek minimumára, mellőzésére ott, ahol saját erőforrásainkkal is képesek vagyunk az adott feladatot, rész-feladatot teljesíteni saját kapacitásaink aktuális mértékéig.

2022 márciusában Nagytarcsa település víziközmű-szolgáltató közérdekű üzemeltetőnek az FCSM-et jelölte ki a hivatal.

Környezetvédelem

A Dél-Pest Megyei Víziközmű Szolgáltató Zrt. környezetvédelmi programjában megfogalmazott célokat a társaság teljes tevékenységére tanúsított ISO 14001:2015 Környezetközpontú Irányítási Rendszer határozza meg. A társaság vezetése elkötelezte magát a környezet védelme, a környezetszennyezés megelőzése és a környezettudatos tevékenység folyamatos erősítése mellett. Működésünkben szerves egységet alkot a környezetvédelem, az ivóvíztermelés és a vízszolgáltatás, valamint a szennyvíztisztítás.

Energiagazdálkodás

A Dél-Pest Megyei Víziközmű Szolgáltató Zrt. az energiagazdálkodási programjában az ISO 50001 Energiairányítási rendszerszabványt alkalmazza. Társaságunk célja, hogy csökkentse a víz és szennyvízszolgáltatás területén az energiateljesítményének mértékét, ezáltal az energiaköltségeket. A Dél-Pest Megyei Víziközmű Szolgáltató Zrt. innovációs tevékenységében fontos helyet foglalt el a társaság szakértőinek bevonásával megpályázott és elnyert VEF pályázati forrás. Így 2022-ben e lehetőségeknek köszönhetően több meghatározó jelentőségű projekt megvalósítására nyílt lehetőség.

Ivóvíz szolgáltatás

A társaság a Népegészségügyi Hatóság (Budapest Főváros Kormányhivatala Népegészségügyi Szakigazgatási Szerve) által jóváhagyott mintavételi terv szerint ellenőrzi az ivóvízminőséget, az ivóvíz minőségi követelményeiről és az ellenőrzés rendjéről szóló 201/2001. (X. 25.) Korm. rendeletben, valamint a kapcsolódó jogszabályokban rögzített követelmények és paraméterek alapján. A vízminőség ellenőrzésének folyamata kiterjed az ivóvíz minőségét befolyásoló valamennyi tényezőre.

A Dél-Pest Megyei Víziközmű Szolgáltató Zrt a Főváros agglomerációjához tartozó húsz településen nyújt vízszolgáltatást. A Társaságunk által üzemeltetett vízhálózat 2022-ben 1155,5 kilométer. A rendszerhez tartozó hálózaton 3541 db tűzcsapot, 1098 db közkifolyót, 89 db mélyfúrású kutat és 31 db víztárolómedence üzemeltetését 1220 m³ kapacitással is a társaságunk végzi.

Társaságunk 2022 évben 8396 db vízmérőt cserélt le, saját költségen. A lejárt hitelesítésű fővízmérők nagy többségét a mérőparkunk 1/8-át lecseréltük. A le nem cserélt mérők többsége előrehozott mérőcsere lett volna, de a felhasználói együttműködés hiánya miatt nem valósultak meg.

Szolgáltatási területünkön a folyamatosan növekvő lakosság és az ipari vízigények következtében szolgáltatásaink a kapacitásaink határán működött.

Tartós vízhiány sehol nem alakult ki, így vízkorlátozást sem kellett elrendelni.

Az elöregedett hálózat és szerelvények miatt, továbbra is jelentős mennyiségű csőtörést kell elhárítanunk, javítanunk.

Az üzembiztonság növelése és a vízellátás javítása érdekében, új kutak tervezése és kivitelezések megkezdésére került sor Gyálon, Vecsésen és Pécelen.

Ennek eredményeként javulni fog a jövőben az ivóvízszolgáltatás üzembiztonsága.

Ellátási problémaként jelennek meg a magasabban fekvő településrészek vízigényei (Pécel, Kerepes, Kistarcsa, Maglód), melyek külön nyomásfokozót igényelnek. A 2022. év során több esetben is elrendelésre került (locsolási) vízkorlátozás (Gyál, Vecsés).

Gyál Város Önkormányzata jelentős támogatásban részesült az 1869/2021. (XII.3.) Korm. Határozat alapján, ennek keretein belül átfogó munkálatok kezdődtek meg a település ivóvízhálózatán. A megkezdett tolózár, tűzcsap csere és az ivóvízhálózat hidrogéles mosása 2023 évben fog befejeződni.

A gyáli vízműtelep biztonságos működtetése érdekében az idei évben egy fix telepítésű aggregátor is telepítésre fog kerülni a gépház mellett. A vízműtelepen belül kiépítésre kerül egy fertőtlenítő berendezés, mely szintén a pályázati forrásból kerül kivitelezésre.

Az Önkormányzatokkal egyeztetve koncepció, távlati fejlesztési tervek készültek illetve, készülnek a növekvő vízigények távlati kiszolgálására.

Szennyvízelvezetés

A közcatornába bocsátható, tisztítandó szennyvíz minőségi előírásait a 28/2004 (XII.25.) számú, a vízszennyező anyagok kibocsátásaira vonatkozó határértékekről és alkalmazásuk egyes szabályairól szóló KvVM rendelet tartalmazza, és megadja a vízszennyező anyagok kibocsátásaira vonatkozó határértékeket és alkalmazásuk egyes szabályait. A szennyvíz-végtermék – tisztított szennyvíz – határértékeit szennyvíztelepenként, a vízjogi üzemeltetési engedélyben határozza meg az illetékes hatóság.

A Dél-Pest Megyei Víziközmű Szolgáltató Zrt a Főváros agglomerációjához tartozó 19 településen nyújt csatornaszolgáltatási tevékenységet, és 3 szennyvíztisztító telep üzemeltetését végzi. A Társaságunk által üzemeltetett szennyvízhálózat 2022-ben 1220,8 kilométer hosszúságú elválasztott rendszerű

vezetékszakasz. A rendszerhez tartozó hálózaton 554 db közterületi nagyátemelő, 2065 db házi beemelő üzemeltetését is a társaság végzi.

A legtöbb problémát az illegális csapadékvíz bevezetések jelentik, nagy esőzések alkalmával a csatornahálózat több pontján a szennyvíz kiöntött, ehhez kapcsolódóan folyamatosan végezzük a csatornák füstöléses ellenőrzését.

Dunavarsány szennyvíztisztító telep kapacitás felülvizsgálatát terveztetését megkezdtük, melynek eredményeként többlet szennyvizet fogadhatunk az engedélyezettési eljárás és beavatkozások lefolytatása után.

A telep garanciális javításai folyamatban vannak.

Folyamatosan végeztük a szennyvízátemelők felújítását: Vecsésen, Gyálon, Maglódon, Üllőn, Pécelen, Dunavarsányban, Taksonyban és Kiskunlacházán.

Az Önkormányzatokkal egyeztetve koncepció, távlati fejlesztési tervek készültek illetve, készülnek a növekvő szennyvízigények távlati kiszolgálására.

Elmondható ,hogy 2022 évben üzemelési területünkön víz és szennyvízhálózatot fennakadás nélkül üzemeltettük.

A 2023. évre vonatkozó főbb célkitűzések:

Vízellátási és szennyvízágazat

Társaságunk az ivóvízellátási közszolgáltatói feladatai ellátása során az Üzemeltetési Szabályzatában rögzített módon végzi a víz termelését, a víz átvételét Társszolgáltatóktól, a víz szállítását szolgáló építmények, műtárgyak, gépészeti, elektromos, irányítástechnikai berendezések rendeltetésszerű és szakszerű működtetését, az egészséges ivóvízzel történő ellátást. Ellátja továbbá a vízbázisvédelmi feladatokat.

Szennyvíz tisztítási és elvezetési feladataink során is az Üzemeltetési Szabályzatunkban rögzített módon történik jogszabályszerinti működésünk.

A szolgáltatási elsődleges feladatunkon túlmenően, a legfontosabb célként tekintünk a 2023. évre összeállított, a települések részéről elfogadott és a MEKH által jóváhagyott Gördülő Fejlesztési Tervekben szereplő munkák maradéktalan elvégzésére

A víz és szennyvízágazaton a GFT-s felújítási-pótlási és beruházási tervének társaságunk által lebonyolítandó és elvégzendő feladatai a következők.

- Értéknövelő felújítással járó haváriás feladatok elvégzése
- Fővízmérők tervszerű cseréje (12 500 db)
- Önkormányzati útépitések és egyéb okból szükségessé vált azbesztcement csövek cseréje,
- Hálózati tolózárak és tűzcsapok cseréje
- Szennyvízátemelők felújítása

Vecsés, 2023. 04. 11.

Kakuk András
szolgáltatási főmérnök



Gyál Városfejlesztési és Városüzemeltetési Nonprofit Kft.

2360 Gyál, Rákóczi F. u. 44. • Telefon: (29) 340-134 • Fax: (29) 340-063

Honlap: www.varosuzemeltetes-gyal.hu • Email: info@varosuzemeltetes-gyal.hu

Iktatószám: /2023.

Tárgy: Beszámoló a Gyál Városfejlesztési és Városüzemeltetési Nonprofit Kft. 2022. évi mérlegéről

Tisztelt Képviselő-testület!

A számvitelről szóló 2000. évi C. törvény 4.§ (1) bekezdése szerint a Gyál Városfejlesztési és Városüzemeltetési Nonprofit Kft. a működéséről, vagyoni, pénzügyi és jövedelmi helyzetéről az üzleti év könyveinek zárását követően, a számviteli törvényben meghatározott könyvvezetéssel alátámasztott beszámolót köteles készíteni.

A Számviteli törvény, valamint a civil szervezetekről szóló 2011. évi CLXXV. törvény 29.§-ának eleget téve elkészült a Kft. 2022. évi egyszerűsített éves beszámolója, valamint az arról készült független könyvvizsgálói jelentés. A beszámoló és mellékletei az előterjesztéshez csatolva.

Gyál Városfejlesztési és Városüzemeltetési Nonprofit Kft. adózott eredménye:

Gazdasági év	eszköz – forrás főösszeg [eFt]	Adózott eredmény [eFt]
2017. év	152.925	-103
2018. év	148.666	80
2019. év	145.379	-470
2020. év	140.397	5.142
2021. év	143.750	6.527
2022. év	175.976	-233

A beszámoló jóváhagyása a Polgári törvénykönyvről szóló 2013. évi V. törvény 3:109. § (2) bekezdése értelmében a társaság a legfőbb szerv az alapító, vagyis a Képviselő-testület hatáskörébe tartozik, ezért kérem a Tisztelt Képviselő-testületet, hogy a Gyál Városfejlesztési és Városüzemeltetési Nonprofit Kft. 2022. évi mérlegbeszámolóját megvitatni és a határozati javaslatban foglaltakat elfogadni szíveskedjenek.

Határozati javaslat:

Gyál Város Önkormányzatának Képviselő-testülete, mint a Gyál Városfejlesztési és Városüzemeltetési Nonprofit Kft. (2360 Gyál, Rákóczi F. u. 44.) egyszemélyes alapítója elfogadja a Kft. 2022. évi mérlegbeszámolóját **-233e Ft** adózott eredménnyel (veszteség) és **175.976e Ft** mérleg főösszeggel.

Határidő: 2023. május 31.

Felelős: Polgármester

A határozati javaslat elfogadás egyszerű szótöbbséget igényel.

Az előterjesztést tárgyalta: Pénzügyi és Gazdasági Bizottság

Az előterjesztést készítette: Zsigovits Gábor ügyvezető igazgató

G y á l, 2023. május 4.

Zsigovits Gábor
üzgyvezető igazgató

2	0	7	5	4	2	9	9	5	6	2	9	5	7	2	1	3
---	---	---	---	---	---	---	---	---	---	---	---	---	---	---	---	---

Statistikai számjel

1	3	-	0	9	-	1	2	4	0	9	3
---	---	---	---	---	---	---	---	---	---	---	---

Cégjegyzék száma

Gyál Városüzemeltetési Nonprofit Kft. a vállalkozás megnevezése

2360 Gyál, Rákóczi F. u. 44. a vállalkozás címe, telefonszáma

2022.év.

Egyszerűsített éves beszámoló

Keltezés: Gyál, 2023.05.04

Gyál Városfejlesztési és
Városüzemeltetési
Nonprofit Kft. ①
2360 Gyál, Rákóczi u. 44.
Adószám: 20754299-2-13

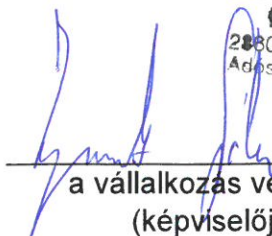
a vállalkozás vezetője
(képviselője)

Statistikai számjel: 20754299-5629-572-13
Cégjegyzék szám: 13-09-124093

Gyál Városüzemeltetési Nonprofit Kft.

Egyszerűsített éves beszámoló
"A" MÉRLEGE

Eszközök(aktívák)

adatok E Ft-ban

Sorszám	A tétel megnevezése	Előző év	Előző év(ek) módosításai	Tárgyév
a	b	c	d	e
1.	A. Befektetett eszközök (2+3+4 sor)	82 399	0	110 327
2.	I. IMMATERIÁLIS JAVAK	0	0	1 495
3.	II. TÁRGYI ESZKÖZÖK	82 379	0	108 812
4.	III. BEFEKTETETT PÉNZÜGYI ESZKÖZÖK	20	0	20
5.	B. Forgóeszközök (6-9 sorok)	60 578	0	57 806
6.	I. KÉSZLETEK	2 232	0	1 977
7.	II. KÖVETELÉSEK	35 786	0	40 143
8.	III. ÉRTÉKPAPIROK	0	0	0
9.	IV. PÉNZESZKÖZÖK	22 560	0	15 686
10.	C. Aktív időbeli elhatárolások	773	0	7 843
11.	ESZKÖZÖK (AKTIVÁK) ÖSSZESEN (1+5+10 sor)	143 750	0	175 976

Források (passzívák)

12.	D. Saját tőke (13+15+16+17+18+19+20 sor)	14 736	0	14 503
13.	I. JEGYZETT TŐKE	3 000	0	3 000
14.	Ebből: visszavásárolt tulajdonosi részesedés névértéken	0	0	0
15.	II. JEGYZETT DE MÉG BE NEM FIZETETT TŐKE (-)	0	0	0
16.	III. TŐKETARTALÉK	0	0	0
17.	IV. EREDMÉNYTARTALÉK	-51 473	0	-44 946
18.	V. LEKÖTÖTT TARTALÉK	56 682	0	56 682
19.	VI. ÉRTÉKELÉSI TARTALÉK	0	0	0
20.	VII. ADÓZOTT EREDMÉNY	6 527	0	-233
21.	E. Céltartalékok	0	0	0
22.	F. Kötelezettségek (23-25 sorok)	55 575	0	60 185
23.	I. HÁTRASOROLT KÖTELEZETTSÉGEK	0	0	0
24.	II. HOSSZÚ LEJÁRATÚ KÖTELEZETTSÉGEK	0	0	0
25.	III. RÖVID LEJÁRATÚ KÖTELEZETTSÉGEK	55 575	0	60 185
26.	G. Passzív időbeli elhatárolások	73 439	0	101 288
27.	FORRÁSOK (PASSZIVÁK) ÖSSZESEN (12+21+22+26 sor)	143 750	0	175 976

Gyál, 2023.05.04

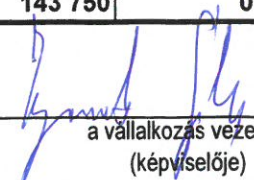
a vállalkozás vezetője
(képviselője)

Gyál Városfejlesztési és
Városüzemeltetési
Nonprofit Kft. 
2860 Gyál, Rákóczi u. 44.
Adószám: 20754299-01-0

Statistikai számjel: 20754299-5629-572-13
Cégjegyzék szám: 13-09-124093

Gyál Városüzemeltetési Nonprofit Kft.

Egyszerűsített éves beszámoló
EREDMÉNYKIMUTATÁSA
(összköltség eljárással)

adatok E Ft-ban

Sorszám	A tétel megnevezése	Előző év	Előző év(ek) módosításai	Tárgyév
a	b	c	d	e
I.	Értékesítés nettó árbevétele	308 220	0	362 052
II.	Aktívált saját teljesítmények értéke	0	0	0
III.	Egyéb bevételek	298 352	0	408 058
IV.	Anyagjellegű ráfordítások	315 800	0	425 593
V.	Személyi jellegű ráfordítások	269 180	0	330 543
VI.	Értékcsökkenési leírás	13 593	0	13 097
VII.	Egyéb ráfordítások	1 038	0	1 110
A.	ÜZEMI (ÜZLETI) TEVÉKENYSÉG EREDMÉNYE (I+II+III-IV-V-VI-VII)	6 961	0	-233
VIII.	Pénzügyi műveletek bevételei	1	0	0
IX.	Pénzügyi műveletek ráfordításai	0	0	0
B.	PÉNZÜGYI MŰVELETEK EREDMÉNYE (VIII-IX)	1	0	0
C.	ADÓZÁS ELŐTTI EREDMÉNY (±C±D)	6 962	0	-233
X.	Adófizetési kötelezettség	435	0	0
D.	ADÓZOTT EREDMÉNY (±E-XII)	6 527	0	-233

Gyál, 2023.05.04

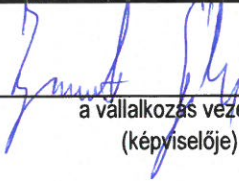
a vállalkozás vezetője
(képviselője)

Gyál Városfejlesztési e.
Városüzemeltetési
Nonprofit Kft. ①
2880 Gyál, Rákóczi u. 44.
Adószám: 20754299-5629-572-13

Kiegészítő melléklet

A Gyál Városüzemeltetési Nonprofit Kft.

2022. évi

Egyszerűsített éves beszámolójához

ÁLTALÁNOS RÉSZ

A Nonprofit Kft-t jelenlegi formájában 2009. május 8-án jegyezte be a Pest megyei Cégbíróság 13-09-124093 cégjegyzék számon.

Székhelye a mérlegkészítés napján: 2360. Gyál, Rákóczi Ferenc u. 44

A társaság fő tevékenysége: egyéb vendéglátás.

Egyéb tevékenysége: jellemzően az alapító okiratában szereplő közhasznú a város üzemeltetésével összefüggő tevékenység.

A tulajdonosi szerkezetben a beszámoló készítés napjáig változás nem következett be.

A Nonprofit Kft jogelődjét a Gyáli Városüzemeltetési Kht-t 2000. július 01-én alapította a Gyál Város Önkormányzata (2360. Gyál, Körösi u 112-114.) 3.000.000.- forintos tőzrőtőkével, 100 % készpénz vagyoni hozzájárulással. Az alapító személyében változás nem történt.

A 2001. január 01-től hatályos Számviteli törvény - a továbbiakban SzT. - előírásainak megfelelően a vállalkozás számviteli politikáját az alábbiakban szabályozza:

Beszámoló készítés módja, fajtája, időpontja

A Kft. egyszerűsített éves beszámolót készít. A 2000. évi C. törvény 1. számú mellékletében szabályozott mérleg séma „A” változatát, illetve a 2. sz. mellékletben szabályozott eredmény kimutatás séma „A” változatát választja.

A kiegészítő mellékletét a SzT 96 §. (4). bekezdés szerint készíti el.

A Kft. beszámolóját 1000 forintra kerekítve készíti el.

Az üzleti év a beszámolás évének január 01 –től december 31 –ig tart.

A mérlegzárás napja az üzleti év mérleg fordulónapját követő február 28–a.

A Kft könyvvizsgálatra kötelezett.

A könyvvizsgálatot a Kalamáris-Audit Kft (2310, Szigetszentmiklós, Tölgyfa u. 5) végezte, a jelentést Budaházi Klára bejegyzett könyvvizsgáló (kamara tagsági száma: 006962) adta ki. A könyvvizsgálat díja nettó 550.000.- forint

A beszámolót regisztrált mérlegképes könyvelő /Rürich László, 2360.Gyál, Ady Endre u. 15. r.sz: 185458/ állította össze.

A Nonprofit Kft. jelentős összegű hibának tekinti az ellenőrzések, önellenőrzések eredményét, ha a feltárt hibák és hibahatások együttes összege meghaladja a módosított év mérleg főösszegének 2 % -át.

A mérlegben szereplő eszközök és források értékelése

A befektetett eszközöket, a forgóeszközöket értékcsökkenéssel illetve értékvesztéssel korrigált bekerülési értéken kell értékelni.

A Nonprofit Kft. az értékhelyesbítés intézményével csupán a könyvvizsgáló előzetes jóváhagyása esetében él. Ez esetben az értékhelyesbítés összegét egyedi eszközönként tartja nyilván, az alkalmazott elveket és módszert a kiegészítő mellékletben rögzíti. Visszaírást a vállalkozás nem alkalmaz.

A valutapénztárba bekerülő valutát, a devizaszámlára kerülő devizát, a külföldi pénznemre szóló követelést illetve kötelezettséget a teljesítés napjára közzétett MNB által közzé tett devizaárfolyamon átszámított forintértéken veszi nyilvántartásba.

A mérleg forduló napján – december 31 –én – a valuta, devizakészleteket, külföldi pénzre szóló követeléseket és kötelezettségeket értékeli és ezen az árfolyamon mutatja ki.

Az üzleti év fordulónapján végrehajtott értékeléskor amennyiben az árfolyam veszteség meghaladja az árfolyamnyereségként elszámolt összeget a tárgy év eredményt csökkentő tételeként kell elszámolni, amennyiben az árfolyamnyereség a több, a tárgyévi eredményt növelő tételként számolja el.

Rövidlejáratú értékpapírokat – a vételár részét képező kamattal, opciós díjjal csökkentett – beszerzési értéken értékeli.

A tulajdoni részesedést megtestesítő értékpapírokat csoportosan tartja nyilván, és FIFO módszerrel értékeli.

A Kft. készleteiről évközben, mennyiségben és értékben nyilvántartást nem vezet. A megvásárolt készleteket a vásárlás időpontjában anyagköltségként, illetve eladott áruk beszerzési értékeként számolja el. Az év végi készletek értékét fordulónapi leltározással állapítja meg.

A vásárolt készleteket beszerzési áron veszi nyilvántartásba és FIFO módszerrel értékeli.

A saját termelési készleteket és a befejezetlen építési-szerelési utókalkulációval megalapozott közvetlen önköltségen értékeli.

A követeléseket, kapott váltót elfogadott, elismert – értékvesztéssel csökkentett – értéken értékeli.

Követelések között a behajthatatlan követeléseket a vállalkozás nem szerepeltet.

A Kft. azokat a követeléseket melyeknél a behajtás költsége meghaladja a követelés összegét, külön eljárás nélkül behajthatatlannak minősíti.

A téves kiegyenlítésből fennmaradó 1.000.- Ft alatti követeléseket a vállalkozás hitelezési veszteségként leírja.

A saját tőkét, kötelezettségeket könyvszerinti értéken mutatja ki.

A váltótartozások között a kamatait aktív időbeli elhatárolásként veszi állományba.

Immateriális javak, tárgyi eszközök, értékcsökkenés

A Kft. immateriális javairól, tárgyi eszközeiről egyedi nyilvántartást vezet eszközönként. Az 100.000.- forint egyedi bekerülési érték alatti eszközöket évente csoportos nyilvántartásba vezeti be.

A Kft – a jelentős maradványérték levonása után fennmaradó – bekerülési értéket a hasznos időtartam alatt egyenletesen / lineárisan / számolja tervszerinti értékcsökkenésként.

A terv szerinti értékcsökkenést az aktiválás napjától a „0” –ra történő leírás napjáig számolja el. A „0” –n túli, illetve a maradványérték leírása nem lehetséges.

A tárgyi eszközök maradványértékét a társaság az eszköz bekerülési értéke 10 %-ában határozza meg, kivéve a gépkocsikat, ahol a bekerülési érték 20 % -a.

Nem jelentős a maradvány érték, ha az nem haladja meg a 200.000.- forintot. A gépkocsik esetében minden maradvány értéket jelentősnek minősít.

Az 200.000.- forint egyedi bekerülési értéket meg nem haladó eszközöket a vállalkozás üzembe helyezéssel egy időben terv szerinti értékcsökkenésként egy összegben elszámolja.

Szellemi termékek közül a 200.000.- Ft bekerülési értéket meg nem haladó, valamint az egy éven belül felhasználható szoftvereket, vagyoni értékű jogokat üzembe helyezésükkel egy időben, egy összegben írja le.

A hasznos élettartamot eszközcsoportonként az alábbiak szerint határozza meg:

- Immateriális javak / szellemi termékeket kivéve /	5 év
- szellemi termékek (vagyoni értékű jogok)	3 év
- épületek saját üzemeltetésben	50 év
- épületek bérben	20 év
- gépek berendezések	7 év
- gépek berendezések 500.000.- Ft bekerülési érték alatt	2 év
- számítástechnikai, automatizálási berendezések	2 év
- építőipari, mező- erdőgazdasági munkagépek	3.33 év
- gépek, járművek bérletben	3.33 év
- járművek	5 év

Terven felüli értékcsökkenést a Kft. abban az évben számol el, amikor a mérleg forduló napján az eszköz piaci értéke a számított maradványértéket meghaladó mértékben (10%) alacsonyabb a piaci értéknél.

Az értékcsökkenést negyedévente, illetve az állományból történő kivezetéskor, de legkésőbb az év utolsó napján számolja el a könyvvizsgáló által megállapított összegben.

Értékvesztés elszámolása

Befektetett pénzügyi eszközök esetében értékvesztést számol el, ha a könyv szerinti érték egy évet meghaladóan jelentősen meghaladja a piaci értéket.

Nem jelentős az értékkülönbözlet, ha az nem haladja meg a bekerülési érték 5 % -át. A vásárolt készleteknél értékvesztést kell elszámolni, ha a könyv szerinti érték jelentősen meghaladja az utolsó hat havi piaci értéket.

Nem jelentős az értékkülönbözlet, ha az nem haladja meg a nyilvántartási érték 5 %-át. Saját termelésű készletek, befejezetlen építőipari szolgáltatások esetében értékvesztést kell elszámolni, ha nyilvántartási érték jelentősen meghaladja a mérleg- készítés kori piaci értéket, illetve a költségvetésben szereplő vonatkozó tételek vállalási árát.

Specifikus rész

A vállalkozás sem az immateriális javak, sem a tárgyi eszközök esetében értékhelyesbitést a beszámolás évében nem számolt el.

Kutatás, kísérleti fejlesztés költségét nem aktivált, környezet védő eszközökkel nem rendelkezik.

Befektetett pénzügyi eszközként tartja nyilván a 20e Ft értékű takarékszövetkezeti részjegyét.

Veszélyes hulladékot környezetre káros anyagot tárol. Saját tevékenysége nem eredményez veszélyes hulladékot, alapító okirata alapján azonban kezel és ártalmatlanítat ennek minősülő hulladékot. A kezelés a települési állati melléktermék gyűjtőhely történik az állategészségügyi hatóság felügyelete mellett.

Devizában jelentkező követeléseit MNB árfolyamon értékeli, az árfolyam különbözeteket keletkezésükkor elszámolja.

Hátrasorolt eszközökkel nem rendelkezik.

A mérleg fordulónapját megelőzően saját üzletrész nem vásárolt vissza.

Aktív időbeli elhatárolásként mutatja ki a 2022 évet illető, de csak 2023. évben kiszámlázott bevételeit, illetve járó támogatást 6.219 e Ft-ot, valamint a 2022-ben fizetett 2023-et érintő költségeket 1.624 e Ft-t.

A vállalkozás bejegyzésétől kezdődően a jegyzett tőkéje nem változott, saját üzletrészt nem vásárolt vissza.

Eredménytartalékként mutatja ki az alábbiakat:

Előtársasági veszteségét	-168 485 Ft
2000. évi veszteségét	-6 065 779 Ft
2001. évi veszteségét	-18 897 827 Ft
2002. évi veszteségét	-11 696 992 Ft
2003. évi eredményét (nyereség)	1 303 365 Ft
2004. évi veszteségét	-6 863 933 Ft
2005. évi veszteségét	-8 331 077 Ft
2006. évi veszteségét	-4 959 034 Ft
2007. évi eredményét (nyereség)	810 708 Ft
2008. évi veszteségét	-1 848 856 Ft
2009. évi eredményét (nyereség)	6 219 783 Ft
2010. évi eredményét (nyereség)	6 491 618 Ft
2011. évi veszteségét	-7 028 414 Ft
2012. évi veszteségét	-5 647 319 Ft
2013. évi veszteségét	-55 977 Ft
2014. évi eredményét (nyereség)	772 702 Ft
2015. évi veszteségét	-546 791 Ft
2016. évi eredményét (nyereség)	389 483 Ft
2017. évi veszteségét	-102 533 Ft
2018. évi eredményét (nyereség)	80 180 Ft
2019. évi veszteségét	-469 844 Ft
2020. évi eredményét (nyereség)	5 141 986 Ft
2021. évi eredményét (nyereség)	6 527 292 Ft
Összesen	-44 945 744 Ft

A társaság lekötött tartalékot képzett az elmúlt években, az alapító által befizetett 56.682.000 forint pótbefizetés miatt. Fejlesztési tartalékot nem képezett 2022-ben.

Öt évnél hosszabb lejáratú kötelezettsége nincs.

Kötvény-, váltókibocsátásból származó kötelezettséget nem vállalt.

Hosszúlejáratú kötelezettsége nincs.

Rövidlejáratú kötelezettségei között szerepelteti a szállító partnerei által adott biztosítékokat összesen 2.068.008 forint összegben.

Passzív időbeli elhatárolásként az alábbi tételeket tartja nyilván:

A fordulónap után számlázott, de 2022. évet terhelő költségeket 1.531e.- forintot, valamint az előző években beruházásokra folyósított támogatások még el nem számolt részét 99.382.- e forintot és 2022-ben számlázott 2023-es bevételt 375e Ft értékben.

Támogatási program keretében támogatást nem kapott.

A Kft. átlagos statisztikai állományi létszáma 64 fő volt, számukra 276.240.- e forint munkabér fizettek ki.

Egyéb juttatások az alábbi jogcímen kerültek elszámolásra:

kiküldetés napidíja	595 e
Üzemorvos	713 e
Reprezentációs költség	537 e
Munkába járás, ruházati költség	1.284 e
Betegszabadság	2.928 e
Cafetéria	15.577 e
1/3-os táppénz	562 e

A társaság tisztségviselői 2.808.000 díjazásban részesültek a beszámolás évében.

Gyál, 2023.05.04.

**Gyál Városfejlesztési és
Városüzemeltetési
Nonprofit Kft. ①**
2800 Gyál, Rákóczi u. 44.
Adószám: 20754500-0-10

Ügyvezető / igazgató

KÖLTSÉG ÉS ÁRBEVÉTEL MEGOSZLÁS

e Ft.

	Igazgatás	Temető	Egyéb	Konyha	Szállítás	Karbantartás	Parkosítás
ÁRBEVÉTEL							
Közhasznú	2 588	13 421	0	233 640	1651	0	808
Vállalkozási	0	0	10 407	26 531	1928	0	0
Összesen	2 588	13 421	10 407	260 171	3 579	0	808
KÖLTSÉGEK							
Közhasznú	74 378	22 593		389 048	7 483	26 949	75 917
Vállalkozási			5 163	27 291	1 055		
Összesen	74 378	22 593	5 163	416 339	8 538	26 949	75 917
EREDMÉNY							
Közhasznú	-71 790	-9 172	0	-155 408	-5 832	-26 949	-75 109
Vállalkozási	0	0	5 244	-760	873	0	0
Összesen	-71 790	-9 172	5 244	-156 168	-4 959	-26 949	-75 109

	Közút karb.	Hulladék	Vesz.Hull.	Ebrendészet	Ingatlan üz.	Támogatás	MINDÖSSZESEN
ÁRBEVÉTEL							
Közhasznú		15 960	0	0		404 770	672 838
Vállalkozási		0	0	2 090	56 316		97 272
Összesen	0	15 960	0	2 090	56 316	404 770	770 110
KÖLTSÉGEK							
Közhasznú	46 183	19 039	1 788	10 588			673 966
Vállalkozási				1 493	61 375		96 377
Összesen	46 183	19 039	1 788	12 081	61 375	0	770 343
EREDMÉNY							
Közhasznú	-46 183	-3 079	-1 788	-10 588	0	404 770	-1 128
Vállalkozási	0	0	0	597	-5 059	0	895
Összesen	-46 183	-3 079	-1 788	-9 991	-5 059	404 770	-233

 Gyál Városfejlesztési és
 Városüzemeltetési
 Nonprofit Kft. ①
 2860 Gyál, Rákóczi u. 44.
 Adószám: 207812602012

KÖLTSÉGEK MEGOSZLÁSA TEVÉKENYSÉGENKÉNT

e Ft.

Megnevez.	Anyagjellegű		Személyjellegű		ÉCS		Egyéb		Pénzügyi		Összesen		Összesen
	közhasznú	vállalk.	közhasznú	vállalk.	közhasznú	vállalk.	köz.	váll.	köz.	váll.	közhasznú	vállalkozási	
Igazgatás	21 390	0	49 540	0	2 495	0	953	0	0	0	74 378	0	74 378
Temető	9 866	0	11 714	0	1 013	0	0	0	0	0	22 593	0	22 593
Egyéb	0	4 700	0	7	0	299	0	157	0	0	0	5 163	5 163
Konyha	254 206	17 832	133 351	9 354	1 491	105	0	0	0	0	389 048	27 291	416 339
Szállítás	7 483	1 055	0	0	0	0	0	0	0	0	7 483	1 055	8 538
Karbantartás	4 728	0	22 082	0	139	0	0	0	0	0	26 949	0	26 949
Parkosítás	20 765	0	53 038	0	2 114	0	0	0	0	0	75 917	0	75 917
Közút Karb.	33 042	0	13 141	0	0	0	0	0	0	0	46 183	0	46 183
Hulladék	7 277	0	11 718	0	44	0	0	0	0	0	19 039	0	19 039
Vesz. Hull.	1 788	0	0	0	0	0	0	0	0	0	1 788	0	1 788
Ebrendészet	4 583	646	5 820	821	185	26	0	0	0	0	10 588	1 493	12 081
Ingatlan üz.	0	36 232	0	19 957	0	5 186	0	0	0	0	0	61 375	61 375
Összesen	365 128	60 465	300 404	30 139	7 481	5 616	953	157	0	0	673 966	96 377	770 343

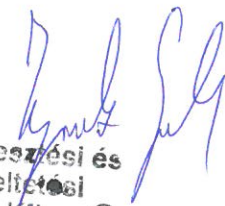
 Gyál Városfejlesztési és
 Városüzemeltetési
 Nonprofit Kft. ①
 2860 Gyál, Rákóczi u. 44.
 Adószám: 20754289-2-13

FÜGGETLEN KÖNYVVIZSGÁLÓI JELENTÉS

A Gyál Városfejlesztési és Városüzemeltetési Nonprofit Kft
legfőbb szerve, Gyál Város Önkormányzat Képviselő Testülete részére

Vélemény

Elvégeztem a Gyál Városfejlesztési és Városüzemeltetési Nonprofit Kft („a Társaság”) 2022. évi egyszerűsített éves beszámolójának könyvvizsgálatát, amely egyszerűsített éves beszámoló a 2022. december 31-i fordulónapra készített mérlegből – melyben az eszközök és források egyező végösszege 175.976 E Ft, az adózott eredmény -233 E Ft (veszteség) -, és az ugyanezen időponttal végződő üzleti évre vonatkozó eredménykimutatásból, valamint a számviteli politika jelentős elemeinek összefoglalását is tartalmazó kiegészítő mellékletből áll.

Véleményem szerint a mellékelt egyszerűsített éves beszámoló megbízható és valós képet ad a Társaság 2022. december 31-én fennálló vagyoni és pénzügyi helyzetéről, valamint az ezen időponttal végződő üzleti évre vonatkozó jövedelmi helyzetéről a Magyarországon hatályos, a számvitelről szóló 2000. évi C. törvénnyel összhangban (a továbbiakban: „számviteli törvény”).

A vélemény alapja

Könyvvizsgálatomat a Magyar Nemzeti Könyvvizsgálói Standardokkal összhangban és a könyvvizsgálóra vonatkozó – Magyarországon hatályos – törvények és egyéb jogszabályok alapján hajtottam végre. Ezen standardok értelmében fennálló felelősségem bővebb leírását jelentésem „A könyvvizsgáló egyszerűsített éves beszámoló könyvvizsgálataért való felelőssége” szakasza tartalmazza.

Független vagyok a társaságtól a vonatkozó, Magyarországon hatályos jogszabályokban és a Magyar Könyvvizsgálói Kamara „A könyvvizsgálói hivatás magatartási (etikai) szabályairól és a fegyelmi eljárásról szóló szabályzata”-ban, valamint az ezekben nem rendezett kérdések tekintetében a Könyvvizsgálók Nemzetközi Etikai Standardok Testülete által kiadott „Nemzetközi etikai kódex kamarai tag könyvvizsgálóknak (a nemzetközi függetlenségi standardokkal egybefoglalva)” című kézikönyvében (az IESBA Kódex-ben) foglaltak szerint, és megfelelek az ugyanezen normákban szereplő további etikai előírásoknak is.

Meggyőződésem, hogy az általam megszerzett könyvvizsgálói bizonyíték elegendő és megfelelő alapot nyújt véleményemhez.

A vezetés és az irányítással megbízott személyek felelőssége az egyszerűsített éves beszámolóért

A vezetés felelős az egyszerűsített éves beszámolóinak a számviteli törvénnyel összhangban történő és a valós bemutatás követelményének megfelelő elkészítéséért, valamint az olyan belső kontrollért, amelyet a vezetés szükségesnek tart ahhoz, hogy lehetővé váljon az akár csalásból, akár hibából eredő lényeges hibás állítástól mentes egyszerűsített éves beszámoló elkészítése.

Az egyszerűsített éves beszámoló elkészítése során a vezetés felelős azért, hogy felmérje a Társaságnak a vállalkozás folytatására való képességét és az adott helyzetnek megfelelően közvétele a vállalkozás folytatásával kapcsolatos információkat, valamint a vezetés felel a vállalkozás folytatásának elvén alapuló egyszerűsített éves beszámoló összeállításáért. A vezetésnek a vállalkozás folytatásának elvéből kell kiindulnia, ha ennek az elvnek az érvényesülését eltérő rendelkezés nem akadályozza, illetve a vállalkozási tevékenység folytatásának ellentmondó tényező, körülmény nem áll fenn.

Az irányítással megbízott személyek felelősek a Társaság pénzügyi beszámolási folyamatának felügyeletéért.

A könyvvizsgáló egyszerűsített éves beszámoló könyvvizsgálataért való felelőssége

A könyvvizsgálat során céltom kellő bizonyosságot szerezni arról, hogy az egyszerűsített éves beszámoló egésze nem tartalmaz akár csalásból, akár hibából eredő lényeges hibás állítást, valamint az, hogy ennek alapján a

véleményemet tartalmazó független könyvvizsgálói jelentést bocsássak ki. A kellő bizonyosság magas fokú bizonyosság, de nem garancia arra, hogy a Magyar Nemzeti Könyvvizsgálati Standardokkal összhangban elvégzett könyvvizsgálat mindig feltárja az egyébként létező lényeges hibás állítást. A hibás állítások eredhetnek csalásból vagy hibából, és lényegesnek minősülnek, ha ésszerű lehet az a várakozás, hogy ezek önmagukban vagy együttesen befolyásolhatják a felhasználók adott egyszerűsített éves beszámoló alapján meghozott gazdasági döntéseit.

A Magyar Nemzeti Könyvvizsgálati Standardok szerinti könyvvizsgálat egésze során szakmai megítélést alkalmazok és szakmai szkepticizmust tartok fenn.

Továbbá:

- Azonosítom és felmérem az egyszerűsített éves beszámoló akár csalásból, akár hibából eredő lényeges hibás állításainak a kockázatait, kialakítom és végrehajtom az ezen kockázatok kezelésére alkalmas könyvvizsgálati eljárásokat, valamint elegendő és megfelelő könyvvizsgálati bizonyítékot szerzek a véleményem megalapozásához. A csalásból eredő lényeges hibás állítás fel nem tárásának a kockázata nagyobb, mint a hibából eredőé, mivel a csalás magában foglalhat összejátszást, hamisítást, szándékos kihagyásokat, téves nyilatkozatokat, vagy a belső kontroll felülírását.
- Megismerem a könyvvizsgálat szempontjából releváns belső kontrollt annak érdekében, hogy olyan könyvvizsgálati eljárásokat tervezek meg, amelyek az adott körülmények között megfelelőek, de nem azért, hogy a Társaság belső kontrolljának hatékonyságára vonatkozóan véleményt nyilvánítsak.
- Értékelem a vezetés által alkalmazott számviteli politika megfelelőségét és a vezetés által készített számviteli becslések és kapcsolódó közzétételek ésszerűségét.
- Következtetést vonok le arról, hogy helyénvaló-e a vezetés részéről a vállalkozás folytatásának elvén alapuló egyszerűsített éves beszámoló összeállítása, valamint a megszerzett könyvvizsgálati bizonyíték alapján arról, hogy fennáll-e lényeges bizonytalanság olyan eseményekkel vagy feltételekkel kapcsolatban, amelyek jelentős kétséget vethetnek fel a Társaság vállalkozás folytatására való képességét illetően. Amennyiben azt a következtetést vonom le, hogy lényeges bizonytalanság áll fenn, független könyvvizsgálói jelentésemben fel kell hívnom a figyelmet az egyszerűsített éves beszámolóban lévő kapcsolódó közzétételekre, vagy ha a közzétételek e tekintetben nem megfelelőek, minősítenem kell véleményemet. Következtéseim a független könyvvizsgálói jelentésem dátumáig megszerzett könyvvizsgálati bizonyítékon alapulnak. Jövőbeli események vagy feltételek azonban okozhatják azt, hogy a Társaság nem tudja a vállalkozást folytatni.
- Értékelem az egyszerűsített éves beszámoló átfogó bemutatását, felépítését és tartalmát, beleértve a kiegészítő mellékletben tett közzétételeket, valamint értékelem azt is, hogy az egyszerűsített éves beszámolóban teljesül-e az alapul szolgáló ügyletek és események valós bemutatása.
- Az irányítással megbízott személyek tudomására hozom - egyéb kérdések mellett - a könyvvizsgálat tervezett hatókörét és ütemezését, a könyvvizsgálat jelentős megállapításait, beleértve a Társaság által alkalmazott belső kontrollnak a könyvvizsgálatom során általam azonosított jelentős hiányosságait is, ha voltak ilyenek.

Szigetszentmiklós, 2023. május 04.

Kalamáris-Audit Kft.

Bejegyzett könyvvizsgáló társaság

Kamarai nyilvántartási szám: 002457

2310 Szigetszentmiklós, Tölgyfa u. 5

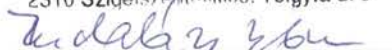

Kalamáris-Audit Kft

Budaházy Klára ügyvezető

2310 Szigetszentmiklós, Tölgyfa u. 5.

Nyilvántartásba-vételi szám: 002457

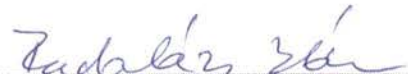

Budaházy Klára

Bejegyzett könyvvizsgáló

Kamarai tagsági szám: 006962

Monitoring jelentés
a Gyál Városüzemeltetési Nonprofit Kft
2022. üzleti évről

I. Hatékonysági mutatók

Bevételek megoszlása

- *Vállalkozásból származó bevételek (2021. év)*

$$\frac{\text{vállalkozásból származó bevétel}}{\text{összbevétel}} = \frac{308220e \text{ Ft}}{606572e \text{ Ft}} = 0,51$$

- *Vállalkozásból származó bevételek (2022. év)*

$$\frac{\text{vállalkozásból származó bevétel}}{\text{összbevétel}} = \frac{362052e \text{ Ft}}{770110e \text{ Ft}} = 0,47$$

- *Egyéb forrásból (támogatásból) származó bevételek (2021. év)*

$$\frac{\text{Egyéb bevétel}}{\text{összbevétel}} = \frac{298352e \text{ Ft}}{606572e \text{ Ft}} = 0,49$$

- *Egyéb forrásból (támogatásból) származó bevételek (2022. év)*

$$\frac{\text{Egyéb bevétel}}{\text{összbevétel}} = \frac{408222e \text{ Ft}}{770110e \text{ Ft}} = 0,53$$

Tartozásállomány alakulása

2021. év

$$\frac{\text{Lejárt kötelezettségek}}{\text{Összes kötelezettség}} = \frac{339e \text{ Ft}}{55575e \text{ Ft}} = 0,0061$$

2022. év

$$\frac{\text{Lejárt kötelezettségek}}{\text{Összes kötelezettség}} = \frac{113e \text{ Ft}}{60185e \text{ Ft}} = 0,002$$

Követelések állománya

2021. év

$$\frac{\text{Lejárt követelések}}{\text{Összes követelés}} = \frac{376e \text{ Ft}}{35786e \text{ Ft}} = 0,0105$$

2022. év

$$\frac{\text{Lejárt követelések}}{\text{Összes követelés}} = \frac{1019e \text{ Ft}}{40143e \text{ Ft}} = 0,025$$

II. Eredményességi mutatók

Tevékenységekre érkező panasz

2021. év

$$\frac{\text{Tárgyév panaszainak száma}}{\text{Előző év panaszainak száma}} = \frac{3}{\text{nincs adat}} = \text{nem értelmezhető}$$

2022. év

$$\frac{\text{Tárgyév panaszainak száma}}{\text{Előző év panaszainak száma}} = \frac{2}{3} = 0,67$$

III. Gazdaságossági mutatók

Gazdaságosság (* gazdaságosság minimumának feltétele, hogy a mutató nagyobb legyen, mint 1)

2021. év

$$\frac{\text{Gazdasági eredmény}}{\text{Ráfordítások}} = \frac{6527e \text{ Ft}}{599611e \text{ Ft}} = 0,0109$$

2022. év

$$\frac{\text{Gazdasági eredmény}}{\text{Ráfordítások}} = \frac{-233e \text{ Ft}}{770343e \text{ Ft}} = -3,02 \times 10^{-4}$$

Jövedelmezőség (Rentabilitás)

2021. év

$$\frac{\text{Nyereség}}{\text{Árbevétel}} = \frac{6527e \text{ Ft}}{606572e \text{ Ft}} = 0,0108$$

2022. év

$$\frac{\text{Nyereség}}{\text{Árbevétel}} = \frac{-233e \text{ Ft}}{770110e \text{ Ft}} = -3,03 \times 10^{-4}$$

Gyál, 2023. május 4.

Gyál Városfejlesztési és
Városüzemeltetési
Nonprofit Kft. ©
2080 Gyál, Rákóczi u. 44.
Adószám: 20754220-0-12

Zsigovits Gábor
ügyvezető

Tisztelt Képviselő-Testület!

A számvitelről szóló 2000. évi C. törvény 4.§ (1) bekezdése szerint a **Gy.T.H. Gyál és Társége Hulladékgazdálkodási Nonprofit Kft.** a működéséről, vagyoni, pénzügyi és jövedelmi helyzetéről az üzleti év könyveinek zárását követően, e számviteli törvényben meghatározott könyvvezetéssel alátámasztott beszámolót köteles készíteni.

Ezen törvényi kötelezettségnek eleget téve a számviteli törvényben foglaltaknak és az általános számviteli elveknek megfelelően elkészült a Kft. 2022. évi egyszerűsített beszámolója.

A beszámoló (mellékletekkel együtt) az előterjesztéshez csatolva

Gy.T.H. Gyál és Társége Hulladékgazdálkodási Nonprofit Kft. mérleg szerinti eredménye:

Gazdasági év	eszköz – forrás főösszeg [eFt]	Mérleg szerinti eredmény [eFt]
2021. év	79 101	-59
2022. év	70 716	-219

A beszámoló jóváhagyása a Polgári törvénykönyvről szóló 2013. évi V. törvény 3:109. § (2) bekezdése értelmében a társaság a legfőbb szerv az alapító, vagyis a Képviselő-Testület hatáskörébe tartozik, ezért kérem a Tisztelt Képviselő-Testületet, hogy a Gy.T.H. Gyál és Társége Nonprofit Kft. 2022. évi mérlegbeszámolóját megvitatni és a határozati javaslatban foglaltakat elfogadni szíveskedjenek.

I. Határozati javaslat

Gyál Város Önkormányzatának Képviselő-Testülete a törvény által biztosított jogkörében eljárva az alábbi határozatot hozza:

Gy.T.H. Gyál és Társége Hulladékgazdálkodási Nonprofit Kft. 2022. évi mérlegbeszámolóját **-219 eFt** mérleg szerinti eredménnyel és **70 716 eFt** mérleg főösszeggel elfogadja.

Határidő: 2023. május 31.

Felelős: Polgármester

A határozati javaslat elfogadás egyszerű szótöbbséget igényel.

Az előterjesztést tárgyalta: Pénzügyi és Gazdasági Bizottság

Az előterjesztést készítette: Horváth Gábor ügyvezető igazgató

G y á l, 2022. május 10.



Horváth Gábor
ügyvezető igazgató

2	4	3	1	3	5	4	0	3	8	1	1	5	7	2	1	3
---	---	---	---	---	---	---	---	---	---	---	---	---	---	---	---	---

Statisztikai számjel

1	3	-	0	9	-	1	6	3	5	8	8
---	---	---	---	---	---	---	---	---	---	---	---

Cégjegyzék száma

Gy.T.H. Gyál és Térsége Nonprofit Kft. a vállalkozás megnevezése

2360. Gyál, Körösi út.112-114 a vállalkozás címe, telefonszáma

2022.év.

Egyszerűsített éves beszámoló

" A közzétett adatok könyvvizsgálattal nincsenek alátámasztva. "

Keltezés: Gyál, 2023. február 23.

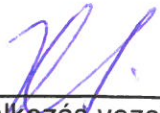
a vállalkozás vezetője
(képviselője) **Gy.T.H. Gyál és Térsége**
Hulladékgazdálkodási Nonprofit Kft.
2360 Gyál Körösi út 112-114.
Adószám: 24313540-2-13
Cégjegyzékszám: 13-09-163588

Statistikai számjel: 24313540-3811-572-13
Cégjegyzék szám: 13-09-163588

Gy.T.H. Gyál és Térsége Nonprofit Kft.

Egyszerűsített éves beszámoló
"A" MÉRLEGE

Eszközök(aktívák)

adatok E Ft-ban

Sorszám	A tétel megnevezése	Előző év	Előző év(ek) módosításai	Tárgyév
a	b	c	d	e
1.	A. Befektetett eszközök (2+3+4 sor)	181	0	0
2.	I. IMMATERIÁLIS JAVAK	0	0	0
3.	II. TÁRGYI ESZKÖZÖK	181	0	0
4.	III. BEFEKTETETT PÉNZÜGYI ESZKÖZÖK	0	0	0
5.	B. Forgóeszközök (6-9 sorok)	78 807	0	70 598
6.	I. KÉSZLETEK	0	0	0
7.	II. KÖVETELÉSEK	9 780	0	10 025
8.	III. ÉRTÉKPAPIROK	0	0	0
9.	IV. PÉNZESZKÖZÖK	69 027	0	60 573
10.	C. Aktív időbeli elhatárolások	113	0	118
11.	ESZKÖZÖK (AKTIVÁK) ÖSSZESEN (1+5+10 sor)	79 101	0	70 716

Források (passzívák)

12.	D. Saját tőke (13+15+16+17+18+19+20 sor)	13 041	0	12 822
13.	I. JEGYZETT TŐKE	3 000	0	3 000
14.	Ebből: visszavásárolt tulajdonosi részesedés névértéken	0	0	0
15.	II. JEGYZETT DE MÉG BE NEM FIZETETT TŐKE (-)	0	0	0
16.	III. TŐKETARTALÉK	0	0	0
17.	IV. EREDMÉNYTARTALÉK	-29 528	0	-29 587
18.	V. LEKÖTÖTT TARTALÉK	39 628	0	39 628
19.	VI. ÉRTÉKELÉSI TARTALÉK	0	0	0
20.	VII. ADÓZOTT EREDMÉNY	-59	0	-219
21.	E. Céltartalékok	13 200	0	7 000
22.	F. Kötelezettségek (23-25 sorok)	52 860	0	50 894
23.	I. HÁTRASOROLT KÖTELEZETTSÉGEK	0	0	0
24.	II. HOSSZÚ LEJÁRATÚ KÖTELEZETTSÉGEK	0	0	0
25.	III. RÖVID LEJÁRATÚ KÖTELEZETTSÉGEK	52 860	0	50 894
26.	G. Passzív időbeli elhatárolások	0	0	0
27.	FORRÁSOK (PASSZIVÁK) ÖSSZESEN (12+21+22+26 sor)	79 101	0	70 716

Gyál, 2023. február 23.

a vállalkozás vezetője
(képviselője)

Gy.T.H. Gyál és Térsége
Hulladékgazdálkodási Nonprofit Kft.
2360 Gyál Körösi út 112-114.
Adószám: 24313540-2-13
Cégjegyzékszám: 13-09-163588

Statisztikai számjel: 24313540-3811-572-13
Cégjegyzék szám: 13-09-163588

Gy.T.H. Gyál és Térsége Nonprofit Kft.

Egyszerűsített éves beszámoló
EREDMÉNYKIMUTATÁSA
(összköltség eljárással)

adatok E Ft-ban

Sorszám	A tétel megnevezése	Előző év	Előző év(ek) módosításai	Tárgyév
a	b	c	d	e
I.	Értékesítés nettó árbevétele	126 867	0	135 683
II.	Aktívált saját teljesítmények értéke	0	0	0
III.	Egyéb bevételek	5 128	0	6 200
IV.	Anyagjellegű ráfordítások	123 648	0	132 261
V.	Személyi jellegű ráfordítások	7 850	0	9 587
VI.	Értékcsökkenési leírás	491	0	181
VII.	Egyéb ráfordítások	70	0	79
A.	ÜZEMI (ÜZLETI) TEVÉKENYSÉG EREDMÉNYE (I+II+III-IV-V-VI-VII)	-64	0	-225
VIII.	Pénzügyi műveletek bevételei	5	0	6
IX.	Pénzügyi műveletek ráfordításai	0	0	0
B.	PÉNZÜGYI MŰVELETEK EREDMÉNYE (VIII-IX)	5	0	6
C.	ADÓZÁS ELŐTTI EREDMÉNY (±C±D)	-59	0	-219
X.	Adófizetési kötelezettség	0	0	0
D.	ADÓZOTT EREDMÉNY (±E-XII)	-59	0	-219

Gyál, 2023. február 23.

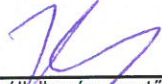
a vállalkozás vezetője
(képviselője)

Gy.T.H. Gyál és Térsége
Hulladékgazdálkodási Nonprofit Kft
2360 Gyál Körösi út 112-114.
Adószám: 24313540-2-13
Cégjegyzékszám: 13-09-163588

KIEGÉSZITŐ MELLÉKLET

A Gy.T.H. Nonprofit Kft. 2022. évi
Egyszerűsített éves beszámolójához

ÁLTALÁNOS RÉSZ

A társaságot 2013.05.23.-án jegyezte be a Budapest Környéki Törvényszék Cégbírósága 13-09-163588 cégjegyzék számon.

Székhelye a mérlegkészítés napján: 2360 Gyál, Körösi út 112-114.

A társaság fő tevékenysége: Nem veszélyes hulladék gyűjtése.

Gyál Város Önkormányzata 100%-ban tulajdonos.

A 2001. január 01-től hatályos Számviteli törvény - a továbbiakban SzT. - előírásainak megfelelően a vállalkozás számviteli politikáját az alábbiakban szabályozza:

Beszámoló készítés módja, fajtája, időpontja

A vállalkozás egyszerűsített éves beszámolót készít. A 2000. Évi C. törvény 1. számú mellékletében szabályozott mérleg séma „A” változatát, illetve a 2. sz. mellékletben szabályozott eredmény kimutatás séma „A” változatát választja. A kiegészítő mellékletét a SzT 96 §. (4). Bekezdés szerint készíti el.

A vállalkozás beszámolóját 1000 forintra kerekítve készíti el.

Az üzleti év a beszámolás évének január 01 –től december 31 –ig tart.

A mérlegkészítés napja az üzleti év mérleg fordulónapját követő január 31 –e.

A vállalkozás könyvvizsgálatra nem kötelezett.

A beszámolót regisztrált mérlegképes könyvelő /Rürich László, 2360.Gyál, Ady u. 15. r.sz: 185458/ állította össze.

A mérlegben szereplő eszközök és források értékelése

A befektetett eszközöket, a forgóeszközöket értékcsökkenéssel illetve értékvesztéssel korrigált bekerülési értéken kell értékelni.

A vállalkozás az értékhelyesbítés intézményével csupán a könyvvizsgáló előzetes jóváhagyása esetében él. Ez esetben az értékhelyesbítés összegét egyedi eszközönként tartja nyilván, az alkalmazott elveket és módszert a kiegészítő mellékletben rögzíti. Visszaírást a vállalkozás nem alkalmaz.

A valutapénztárba bekerülő valutát, a devizaszámlára kerülő devizát, a külföldi pénznemre szóló követelést illetve kötelezettséget a teljesítés napjára közzétett MNB által közzé tett devizaárfolyamon átszámított forintértéken veszi nyilvántartásba.

Az üzleti év fordulónapján végrehajtott értékeléskor amennyiben az árfolyam veszteség meghaladja az árfolyamnyereségként elszámolt összeget a tárgy év eredményt csökkentő tételeként kell elszámolni, amennyiben az árfolyamnyereség a több, a tárgyévi eredményt növelő tételként számolja el.

Rövidlejáratú értékpapírokat – a vételár részét képező kamattal, opciós díjjal csökkentett – beszerzési értéken értékeli.

A tulajdoni részesedést megtestesítő értékpapírokat csoportosan tartja nyilván, és FIFO módszerrel értékeli.

A vállalkozás készleteiről évközben, mennyiségben és értékben nyilvántartást nem vezet. A megvásárolt készleteket a vásárlás időpontjában anyagköltségként, illetve eladott árúk beszerzési értékeként számolja el. Az év végi készletek értékét fordulónapi leltározással állapítja meg.

A vásárolt készleteket beszerzési áron veszi nyilvántartásba és FIFO módszerrel értékeli.

A saját termelési készleteket és a befejezetlen építési-szerelési utókalkulációval megalapozott közvetlen önköltségen értékeli.

A követeléseket, kapott váltót elfogadott, elismert – értékvesztéssel csökkentett – értéken értékeli.

Követelések között a behajthatatlan követeléseket a vállalkozás nem szerepeltet. A vállalkozás azokat a követeléseket melyeknél a behajtás költsége meghaladja a követelés összegét, külön eljárás nélkül behajthatatlannak minősíti. A téves kiegyenlítésből fennmaradó 1.000.- Ft alatti követeléseket a vállalkozás hitelezési veszteségként leírja.

A saját tőkét, kötelezettségeket könyvszerinti értéken mutatja ki. A váltótartozások között a kamatait aktív időbeli elhatárolásként veszi állományba.

Immateriális javak, tárgyi eszközök, értékcsökkenés

A vállalkozás immateriális javairól, tárgyi eszközeiről egyedi nyilvántartást vezet eszközönként. Az 100.000.- forint egyedi bekerülési érték alatti eszközöket évente csoportos nyilvántartásba vezeti be.

A vállalkozás – a jelentős maradványérték levonása után fennmaradó – bekerülési értéket a hasznos időtartam alatt egyenletesen / lineárisan / számolja tervszerinti értékcsökkenésként.

A terv szerinti értékcsökkenést az aktiválás napjától a „0” –ra történő leírás napjáig számolja el. A „0” –n túli, illetve a maradványérték leírása nem lehetséges.

A tárgyi eszközök maradványértékét a vállalkozás az eszköz bekerülési értéke 10 % -ában határozza meg, kivéve a gépkocsikat, ahol a bekerülési érték 20 % -a.

Nem jelentős a maradvány érték, ha az nem haladja meg a 200.000.- forintot. A gépkocsik esetében minden maradvány értéket jelentősnek minősít.

Az 200.000.- forint egyedi bekerülési értéket meg nem haladó eszközöket a vállalkozás üzembe helyezéssel egy időben terv szerinti értékcsökkenésként egy összegben elszámolja.

Szellemi termékek közül a 200.000.- Ft bekerülési értéket meg nem haladó, valamint az egy éven belül felhasználható szoftvereket, vagyoni értékű jogokat üzembe helyezésükkel egy időben, egy összegben írja le.

A hasznos élettartamot eszközcsoportonként az alábbiak szerint határozza meg:

- Immateriális javak / szellemi termékeket kivéve /	5 év
- szellemi termékek (vagyoni értékű jogok)	3 év
- épületek saját üzemeltetésben	50 év
- épületek bérben	20 év
- gépek berendezések	7 év
- gépek berendezések 500.000.- Ft bekerülési érték alatt	2 év
- számítástechnikai, automatizálási berendezések	2 év
- építőipari, mező- erdőgazdasági munkagépek	3.33 év
- gépek, járművek bérletben	3.33 év
- járművek	5 év

Terven felüli értékcsökkenést a vállalkozás abban az évben számol el, amikor a mérleg forduló napján az eszköz piaci értéke a számított maradványértéket meghaladó mértékben (10%) alacsonyabb a piaci értéknél.

Az értékcsökkenést negyedévente, illetve az állományból történő kivezetéskor de legkésőbb az év utolsó napján számolja el.

Értékvesztés elszámolása

Befektetett pénzügyi eszközök esetében értékvesztést számol el, ha a könyv szerinti érték egy évet meghaladóan jelentősen meghaladja a piaci értéket.

Nem jelentős az értékkülönbözlet, ha az nem haladja meg a bekerülési érték 5 % -át.

A vásárolt készleteknél értékvesztést kell elszámolni, ha a könyv szerinti érték jelentősen meghaladja az utolsó hat havi piaci értéket.

Nem jelentős az értékkülönbözlet, ha az nem haladja meg a nyilvántartási érték 5 %-át.

Saját termelésű készletek, befejezetlen építőipari szolgáltatások esetében értékvesztést kell elszámolni, ha nyilvántartási érték jelentősen meghaladja a mérleg készítésekor piaci értéket, illetve a költségvetésben szereplő vonatkozó tételek vállalási árát.

Specifikus rész

A vállalkozás sem az immateriális javak, sem a tárgyi eszközök esetében értékhelyesbítést a beszámolás évében nem számolt el.

Kutatás, kísérleti fejlesztés költségét nem aktivált, környezet védő eszközökkel nem rendelkezik.

Befektetett pénzügyi eszközt nem tart nyilván a beszámolás évében.

Veszélyes hulladékot környezetre káros anyagot nem tárol

Devizában jelentkező követeléseit MNB árfolyamon értékeli, az árfolyam különbségeket keletkezésükkor elszámolja.

Hátrасorolt eszközökkel nem rendelkezik.

A mérleg fordulónapját megelőzően saját üzletrész nem vásárolt vissza.

A Kft tulajdonosa, 2016 évben a jegyzett tőkét a kötelező minimumra 3.000.000 forintra felemelte nem változott, saját üzletrészt nem vásárolt vissza.

A társaság lekötött tartalékot képzett az alapító által „tőkepótlás „címén folyósított 2.425 e Ft erejéig, melyhez a 2016. évi veszteséget pótolta 26793 e Ft-tal, a 2017. évi veszteséget pedig 10.410 e Ft-tal, összesen 39.628 e Ft-tal.

Az előző években képzett céltartalékhoz képest 2022-ben 7.000 e ft céltartalék képzésre volt szükség, többek között a 2023-as évben a közbeszerzés lebonyolítására, valamint köztisztasági kötelezettségekre. Az előző évek céltartalék képzése feloldásra kerültek.

Öt évnél hosszabb lejáratú kötelezettsége nincs.

Kötvény-, váltókibocsátásból származó kötelezettséget nem vállalt.

Mérlegen kívüli kötelezettséget nem vállalt.

Passzív időbeli elhatárolásként a mérlegforduló nap után számlázott, tárgyévet érintő költségeit szerepelteti.

Támogatási program keretében támogatás nem kapott.

A vállalkozás a vállalat értékelését az alábbi táblázatban mutatja be.

MUTATÓK

Vagyoni helyzet mutatói	Előző év	Tárgyév	Előző év %
forgóeszközök aránya (forgóeszköz / összes eszköz)	99,63	99,83	100,21%
Saját tőke aránya (saját tőke / összes forrás)	16,49	18,13	109,98%
Tőkeigényességi mutató (befektetett eszközök / összes eszköz)	0,23	0,00	0,00%
Eladósodottság (összes kötelezettség / összes forrás)	66,83	71,97	107,70%
Tőkefeszültségi mutató (összes kötelezettség / saját tőke)	405,34	396,93	97,93%
Tárgyi eszközök leírasi mutatója (TE tárgyévi écs / TE bruttó értéke)	36,56	11,85	32,40%

Pénzügyi helyzet mutatói	Előző év	Tárgyév	Előző év %
Likviditási mutató (forgóeszközök / kötelezettségek)	149,09	138,72	93,04%
Likviditási gyorsráta (pénzeszk.+köv.+értékp. / RL. Kötelezett.)	149,09	138,72	93,04%
Hitel fedezettségi mutató (követelések / RL. Kötelezettségek)	18,50	19,70	106,46%
Vevő-Szállítóállomány aránya (követelések / kötelezettségek)	18,50	19,70	106,46%

Jövedelmezőségi mutatók	Előző év	Tárgyév	Előző év %
Árbevétel-arányos nyereség (adózás előtti eredmény / Érték.nettó ár.)	-0,05	-0,16	347,07%
Sajáttőke-arányos nyereség (adózás előtti eredmény / saját tőke)	-0,45	-1,71	377,53%
Eszköz arányos nyereség (adózás előtti eredmény / összes eszköz)	-0,07	-0,31	415,20%
Bruttó termelési érték (ért.nettó árbev.+Egyéb bevétel+AST)	131995	141883	107,49%
Hozzáadott érték (bruttó termelési érték - anyagjellegű ráf.)	8347	9622	115,27%
Export hányad (export árbevétel / értékesítés nettó ár.)	0,00	0,00	0,00%

A vállalkozás adózott eredményét -219 e Ft-ot eredménytartalék terhére átvezetik.
A kft. átlagos statisztikai állományi létszáma 1 fő volt, részére 8.250 e Ft munkabér került kifizetésre. Személyi jellegű ráfordításként a cafetériát számolta el 253e Ft értékben.

A vállalkozás tisztségviselői díjazásban nem részesültek a beszámolás évében.

Az ellenőrzések jelentős hibát nem tártak fel az elmúlt évek beszámolójával kapcsolatban.

Gyál, 2023. február 23.

Gy.T.H. Gyál és Térsége
Hulladékgazdálkodási Nonprofit Kft.
2360 Gyál Körösi út 112-114.
Adószám: 24313540-2-13
Cégjegyzékszám: 13-09-163588
1.

Ügyvezető

Tárgy: Javaslat Gyáli-Városgazda Kft. 2022. évi beszámolójának elfogadására

Tisztelt Képviselő-testület!

A számvitelről szóló 2000. évi C. törvény 4.§ (1) bekezdése szerint a Gyáli-Városgazda Kft. a működéséről, vagyoni, pénzügyi és jövedelmi helyzetéről az üzleti év könyveinek zárását követően, a számviteli törvényben meghatározott könyvvezetéssel alátámasztott beszámolót köteles készíteni.

Ezen törvényi kötelezettségnek eleget téve a számviteli törvényben foglaltaknak és az általános számviteli elveknek megfelelően elkészült a Kft. 2022. évi egyszerűsített beszámolója, amely mellékleteivel az előterjesztéshez csatolva.

A beszámoló mellékletét képezi továbbá a Kft. monitoring stratégia szabályzata alapján elkészített monitoring jelentés is, mellyel a társaság pénzügyi- vagyoni és likviditási helyzete folyamatosan figyelemmel kísérhető.

A beszámoló jóváhagyása a Polgári törvénykönyvről szóló 2021. évi XCV. törvény (továbbiakban: Ptk) 3:99/A. § (2) bekezdése értelmében a társaság a legfőbb szerv az alapító, vagyis a Képviselő-testület hatáskörébe tartozik.

A Ptk 3:99/A. § és társaság alapító okirata alapján a veszteség fedezésére pótbefizetési kötelezettség rendelhető el. Ezen kötelezettségnek eleget téve 32.554e Ft tőke visszapótlási kötelezettsége keletkezik Önkormányzatunknak a Gyáli-Városgazda Kft részére.

A Képviselő-testület 4/2023. (II.24.) rendeletével megalkotta Gyál Város 2023. évi költségvetését. A költségvetés 6. mellékletének egyéb felhalmozási kiadások során tervezett 25.000.000 Ft-ot a Gyáli Városgazda Kft. tőkevisszapótlására, ezen összeg 7.554.000 Ft -tal kerül kiegészítésre, amely az 5. melléklet általános tartalék során biztosított.

Kérem a Tisztelt Képviselő-testületet, hogy a Gyáli-Városgazda Kft. 2022. évi mérlegbeszámolóját megvitatni és a határozati javaslatban foglaltakat elfogadni szíveskedjenek.

Határozati javaslat:

Gyál Város Önkormányzatának Képviselő-testülete:

- a Gyáli-Városgazda Kft. 2022. évi beszámolóját -32.649e Ft adózott eredménnyel és 51.562e Ft mérlegfőösszeggel jóváhagyja és elfogadja,
- 32.554.000 Ft-ot tőkevisszapótlás jogcímen átutal a Gyáli Városgazda Kft. részére legkésőbb 2023. június 30-ig. Az összeg az Gyál Város Önkormányzatának 2023. évi költségvetésének 6. mellékletének egyéb felhalmozási kiadások során tervezett 25.000.000 Ft-ból, valamint az 5. melléklet általános tartalékon biztosított 7.554.000 Ft-ból áll rendelkezésre.

Határidő: 2023. május 28.

Felelős: Polgármester

A határozati javaslat elfogadása egyszerű szótöbbséget igényel.

Az előterjesztést véleményezte: Pénzügyi és Gazdasági Bizottság

Az előterjesztést készítette: Zsigovits Gábor

G y á l, 2023. május 3.

Zsigovits Gábor
ügyvezető igazgató

Az előterjesztés a költségvetési rendelettel összhangban van.

Mitku-Orosz Krisztina
Pénzügyi és Adó Iroda vezetője

2	4	1	8	4	4	0	9	8	1	1	0	1	1	3	1	3
---	---	---	---	---	---	---	---	---	---	---	---	---	---	---	---	---

Statistikai számjel

1	3	-	0	9	-	1	6	0	4	5	0
---	---	---	---	---	---	---	---	---	---	---	---

Cégjegyzék száma

Gyáli-Városgazda Kft. _____ a vállalkozás megnevezése

2360 Gyál, Ady Endre u. 22. _____ a vállalkozás címe, telefonszáma

2022

Egyszerűsített éves beszámoló

" A közzétett adatok könyvvizsgálattal nincsenek alátámasztva. "

Keltezés: Gyál, 2023. március 21.

a vállalkozás vezetője
(képviselője)

Statisztikai számjel: 24184409-8110-113-13
Cégjegyzék szám: 13-09-160450

Gyáli-Városgazda Kft.

Egyszerűsített éves beszámoló
"A" MÉRLEGE

Eszközök(aktívák)

adatok E Ft-ban

Sorszám	A tétel megnevezése	Előző év	Előző év(ek) módosításai	Tárgyév
a	b	c	d	e
1.	A. Befektetett eszközök (2+3+4 sor)	15 996	0	14 546
2.	I. IMMATERIÁLIS JAVAK	0	0	0
3.	II. TÁRGYI ESZKÖZÖK	15 996	0	14 546
4.	III. BEFEKTETETT PÉNZÜGYI ESZKÖZÖK	0	0	0
5.	B. Forgóeszközök (6-9 sorok)	31 605	0	33 135
6.	I. KÉSZLETEK	0	0	0
7.	II. KÖVETELÉSEK	16 654	0	17 815
8.	III. ÉRTÉKPAPIROK	0	0	0
9.	IV. PÉNZESZKÖZÖK	14 951	0	15 320
10.	C. Aktív időbeli elhatárolások	1 783	0	3 881
11.	ESZKÖZÖK (AKTIVÁK) ÖSSZESEN (1+5+10 sor)	49 384	0	51 562

Források (passzívák)

12.	D. Saját tőke (13+15+16+17+18+19+20 sor)	-16 636	0	-22 554
13.	I. JEGYZETT TŐKE	10 000	0	10 000
14.	Ebből: visszavásárolt tulajdonosi részesedés névértéken	0	0	0
15.	II. JEGYZETT DE MÉG BE NEM FIZETETT TŐKE (-)	0	0	0
16.	III. TŐKETARTALÉK	0	0	0
17.	IV. EREDMÉNYTARTALÉK	-54 539	0	-81 272
18.	V. LEKÖTÖTT TARTALÉK	54 635	0	81 367
19.	VI. ÉRTÉKELÉSI TARTALÉK	0	0	0
20.	VII. ADÓZOTT EREDMÉNY	-26 732	0	-32 649
21.	E. Céltartalékok	0	0	0
22.	F. Kötelezettségek (23-25 sorok)	66 020	0	70 843
23.	I. HÁTRASOROLT KÖTELEZETTSÉGEK	0	0	0
24.	II. HOSSZÚ LEJÁRATÚ KÖTELEZETTSÉGEK	0	0	0
25.	III. RÖVID LEJÁRATÚ KÖTELEZETTSÉGEK	66 020	0	70 843
26.	G. Passzív időbeli elhatárolások	0	0	3 273
27.	FORRÁSOK (PASSZIVÁK) ÖSSZESEN (12+21+22+26 sor)	49 384	0	51 562

Gyál, 2023. március 21.

a vállalkozás vezetője
(képviselője)

Statisztikai számjel: 24184409-8110-113-13
Cégjegyzék szám: 13-09-160450

Gyáli-Városgazda Kft.

Egyszerűsített éves beszámoló
EREDMÉNYKIMUTATÁSA
(összköltség eljárással)

adatok E Ft-ban

Sorszám	A tétel megnevezése	Előző év	Előző év(ek) módosításai	Tárgyév
a	b	c	d	e
I.	Értékesítés nettó árbevétele	63 896	0	86 543
II.	Aktívált saját teljesítmények értéke	0	0	0
III.	Egyéb bevételek	822	0	431
IV.	Anyagjellegű ráfordítások	72 271	0	99 145
V.	Személyi jellegű ráfordítások	18 480	0	18 322
VI.	Értékcsökkenési leírás	546	0	1 917
VII.	Egyéb ráfordítások	26	0	86
A.	ÜZEMI (ÜZLETI) TEVÉKENYSÉG EREDMÉNYE (I+II+III-IV-V-VI-VII)	-26 605	0	-32 496
VIII.	Pénzügyi műveletek bevételei	5	0	7
IX.	Pénzügyi műveletek ráfordításai	11	0	3
B.	PÉNZÜGYI MŰVELETEK EREDMÉNYE (VIII-IX)	-6	0	4
C.	ADÓZÁS ELŐTTI EREDMÉNY (±C±D)	-26 611	0	-32 492
X.	Adófizetési kötelezettség	121	0	157
D.	ADÓZOTT EREDMÉNY (±E-XII)	-26 732	0	-32 649

Gyál, 2023. március 21.

a vállalkozás vezetője
(képviselője)

KIEGÉSZÍTŐ MELLÉKLET

A Gyáli-Városgazda Kft. 2022. évi
Egyszerűsített éves beszámolójához

ÁLTALÁNOS RÉSZ

A társaságot 2012.12.18.-án jegyezte be a Pest Megyei Cégbíróság 13-09-160450 cégjegyzék számon.

Székhelye a mérlegkészítés napján: 2360 Gyál, Ady Endre u. 22.

A társaság fő tevékenysége: Építményüzemeltetés

Gyál Város Önkormányzata 100%-ban tulajdonos.

A 2001. január 01-től hatályos Számveteli törvény - a továbbiakban SzT. - előírásainak megfelelően a vállalkozás számviteli politikáját az alábbiakban szabályozza:

Beszámoló készítés módja, fajtája, időpontja

A vállalkozás egyszerűsített éves beszámolót készít. A 2000. Évi C. törvény 1. számú mellékletében szabályozott mérleg séma „A” változatát, illetve a 2. sz. mellékletben szabályozott eredmény kimutatás séma „A” változatát választja. A kiegészítő mellékletét a SzT 96 §. (4). Bekezdés szerint készíti el.

A vállalkozás beszámolóját 1000 forintra kerekítve készíti el.

Az üzleti év a beszámolás évének január 01 –től december 31 –ig tart.

A mérlegkészítés napja az üzleti év mérleg fordulónapját követő január 31 –e.

A vállalkozás könyvvizsgálatra nem kötelezett.

A beszámolót regisztrált mérlegképes könyvelő /Rürich László, 2360 Gyál, Ady E. u. 15. r.sz: 185458/ állította össze.

A mérlegben szereplő eszközök és források értékelése

A befektetett eszközöket, a forgóeszközöket értékcsökkenéssel illetve értékvesztéssel korrigált bekerülési értéken kell értékelni.

A vállalkozás az értékhelyesbítés intézményével csupán a könyvvizsgáló előzetes jóváhagyása esetében él. Ez esetben az értékhelyesbítés összegét egyedi eszközönként tartja nyilván, az alkalmazott elveket és módszert a kiegészítő mellékletben rögzíti. Visszaírást a vállalkozás nem alkalmaz.

A valutapénztárba bekerülő valutát, a devizaszámlára kerülő devizát, a külföldi pénznemre szóló követelést illetve kötelezettséget a teljesítés napjára közzétett MNB által közzé tett devizaárfolyamon átszámított forintértéken veszi nyilvántartásba.

Az üzleti év fordulónapján végrehajtott értékeléskor amennyiben az árfolyam veszteség meghaladja az árfolyamnyereségként elszámolt összeget a tárgy év eredményt csökkentő tételeként kell elszámolni, amennyiben az árfolyamnyereség a több, a tárgyévi eredményt növelő tételként számolja el.

Rövidlejáratú értékpapírokat – a vételár részét képező kamattal, opciós díjjal csökkentett – beszerzési értéken értékeli.

A tulajdoni részesedést megtestesítő értékpapírokat csoportosan tartja nyilván, és FIFO módszerrel értékeli.

A vállalkozás készleteiről évközben, mennyiségben és értékben nyilvántartást nem vezet. A megvásárolt készleteket a vásárlás időpontjában anyagköltségként, illetve eladott árúk beszerzési értékeként számolja el. Az év végi készletek értékét fordulónapi leltározással állapítja meg.

A vásárolt készleteket beszerzési áron veszi nyilvántartásba és FIFO módszerrel értékeli.

A saját termelési készleteket és a befejezetlen építési-szerelési utókalkulációval megalapozott közvetlen önköltségen értékeli.

A követeléseket, kapott váltót elfogadott, elismert – értékvesztéssel csökkentett – értéken értékeli.

Követelések között a behajthatatlan követeléseket a vállalkozás nem szerepeltet. A vállalkozás azokat a követeléseket melyeknél a behajtás költsége meghaladja a követelés összegét, külön eljárás nélkül behajthatatlannak minősíti. A téves kiegyenlítésből fennmaradó 1.000.- Ft alatti követeléseket a vállalkozás hitelezési veszteségként leírja.

A saját tőkét, kötelezettségeket könyvszerinti értéken mutatja ki.

A váltótartozások között a kamatait aktív időbeli elhatárolásként veszi állományba.

Immateriális javak, tárgyi eszközök, értékcsökkenés

A vállalkozás immateriális javairól, tárgyi eszközeiről egyedi nyilvántartást vezet eszközönként. Az 200.000.- forint egyedi bekerülési érték alatti eszközöket évente csoportos nyilvántartásba vezeti be.

A vállalkozás – a jelentős maradványérték levonása után fennmaradó – bekerülési értéket a hasznos időtartam alatt egyenletesen / lineárisan / számolja tervszerinti értékcsökkenésként.

A terv szerinti értékcsökkenést az aktiválás napjától a „0” –ra történő leírás napjáig számolja el. A „0” –n túli, illetve a maradványérték leírása nem lehetséges.

A tárgyi eszközök maradványértékét a vállalkozás az eszköz bekerülési értéke 10 % -ában határozza meg, kivéve a gépkocsikat, ahol a bekerülési érték 20 % -a.

Nem jelentős a maradvány érték, ha az nem haladja meg a 200.000.- forintot. A gépkocsik esetében minden maradvány értéket jelentősnek minősít.

Az 200.000.- forint egyedi bekerülési értéket meg nem haladó eszközöket a vállalkozás üzembe helyezéssel egy időben terv szerinti értékcsökkenésként egy összegben elszámolja.

Szellemi termékek közül a 200.000.- Ft bekerülési értéket meg nem haladó, valamint az egy éven belül felhasználható szoftvereket, vagyoni értékű jogokat üzembe helyezésükkel egy időben, egy összegben írja le.

A hasznos élettartamot eszközcsoportonként az alábbiak szerint határozza meg:

-	Immateriális javak / szellemi termékeket kivéve /	5 év
-	szellemi termékek (vagyoni értékű jogok)	3 év
-	épületek saját üzemeltetésben	50 év
-	épületek bérben	20 év
-	gépek berendezések	7 év
-	gépek berendezések 500.000.- Ft bekerülési érték alatt	2 év
-	számítástechnikai, automatizálási berendezések	2 év
-	építőipari, mező- erdőgazdasági munkagépek	3.33 év
-	gépek, járművek bérletben	3.33 év
-	járművek	5 év

Terven felüli értékcsökkenést a vállalkozás abban az évben számol el, amikor a mérleg forduló napján az eszköz piaci értéke a számított maradványértéket meghaladó mértékben (10%) alacsonyabb a piaci értéknél.

Az értékcsökkenést negyedévente, illetve az állományból történő kivezetéskor de legkésőbb az év utolsó napján számolja el.

Értékvesztés elszámolása

Befektetett pénzügyi eszközök esetében értékvesztést számol el, ha a könyv szerinti érték egy évet meghaladóan jelentősen meghaladja a piaci értéket.

Nem jelentős az értékkülönbözlet, ha az nem haladja meg a bekerülési érték 5 % -át.

A vásárolt készleteknél értékvesztést kell elszámolni, ha a könyv szerinti érték jelentősen meghaladja az utolsó hat havi piaci értéket.

Nem jelentős az értékkülönbözlet, ha az nem haladja meg a nyilvántartási érték 5 %-át.

Saját termelésű készletek, befejezetlen építőipari szolgáltatások esetében értékvesztést kell elszámolni, ha nyilvántartási érték jelentősen meghaladja a mérleg készítésekor piaci értéket, illetve a költségvetésben szereplő vonatkozó tételek vállalási árát.

Specifikus rész

A vállalkozás sem az immateriális javak, sem a tárgyi eszközök esetében értékhelyesbítést a beszámolás évében nem számolt el.

Kutatás, kísérleti fejlesztés költségét nem aktivált, környezet védő eszközökkel nem rendelkezik.

Befektetett pénzügyi eszközt nem tart nyilván a beszámolás évében.

Veszélyes hulladékot környezetre káros anyagot nem tárol

Devizában jelentkező követeléseit MNB árfolyamon értékeli, az árfolyam különbségeket keletkezésükkor elszámolja.

Hátrasorolt eszközökkel nem rendelkezik.

A mérleg fordulónapját megelőzően saját üzletrész nem vásárolt vissza.

A vállalkozás bejegyzésétől kezdődően a jegyzett tőkéje 2014.01.09-én 3.000.000.- forintra emelkedett. 2019.05.30-ával 10.000.000.- forintra emelkedett.

A társaság lekötött tartalékot képezett a 2021-es év veszteségével megegyező összegben, melyet át is utalt 26.732 e Ft értékben, céltartalékot nem képezett.

Öt évnél hosszabb lejáratú kötelezettsége nincs.

Kötvény-, váltókibocsátásból származó kötelezettséget nem vállalt.

Mérlegen kívüli kötelezettséget nem vállalt.

Passzív időbeli elhatárolásként a mérlegforduló nap után számlázott, tárgyévét érintő költségeit szerepelteti.

Támogatási program keretében támogatás nem kapott.

A beszámolás évében rendkívüli tételeket nem számolt el.

A vállalkozás a vállalat értékelését az alábbi táblázatban mutatja be.

Vagyoni helyzet mutatói	Előző év	Tárgyév	Előző év %
forgóeszközök aránya (forgóeszköz / összes eszköz)	64,00	64,26	100,41%
Saját tőke aránya (saját tőke / összes forrás)	-33,69	-43,74	129,85%
Tőkeigényességi mutató (befektetett eszközök / összes eszköz)	32,39	28,21	87,09%
Eladósodottság (összes kötelezettség / összes forrás)	133,69	137,39	102,77%
Tőkefeszültségi mutató (összes kötelezettség / saját tőke)	-396,85	-314,10	79,15%
Tárgyi eszközök leírási mutatója (TE tárgyévi écs / TE bruttó értéke)	3,13	10,69	341,96%

Pénzügyi helyzet mutatói	Előző év	Tárgyév	Előző év %
Likviditási mutató (forgóeszközök / kötelezettségek)	47,87	46,77	97,70%
Likviditási gyorsráta (pénzeszk.+köv.+értékp. / RL. Kötelezett.)	47,87	46,77	97,70%
Nettó eladósodottság (kötelezett.-követelések / saját tőke)	-296,74	-235,12	79,23%
Hitel fedezettségi mutató (követelések / RL. Kötelezettségek)	25,23	25,15	99,69%
Vevő-Szállítóállomány aránya (követelések / kötelezettségek)	25,23	25,15	99,69%

Jövedelmezőségi mutatók	Előző év	Tárgyév	Előző év %
Árbevétel-arányos nyereség (adózás előtti eredmény / Érték.nettó árbev.)	-41,65	-37,54	90,15%
Sajáttőke-arányos nyereség (adózás előtti eredmény / saját tőke)	159,96	144,06	90,06%
Eszköz arányos nyereség (adózás előtti eredmény / összes eszköz)	-53,89	-63,02	116,94%
Bruttó termelési érték (ért.nettó árbev.+Egyéb bevétel+AST)	64718	86974	134,39%
Hozzáadott érték (bruttó termelési érték - anyagjellegű ráf.)	-7553	-12171	161,14%
Export hányad (export árbevétel / értékesítés nettó árbev.)	0,00	0,00	0,00%

A vállalkozás adózott eredményét -32.649 e Ft-ot eredménytartalékba helyezi.

A Kft a beszámolás évében 2 főt foglalkoztatott, bérköltsége 15.811 e ft volt, személyi jellegű kifizetésként 521e ft-ot mutatott ki az üzemorvosnak fizetett díjat és a Cafetériára fizetett összegeket.

A vállalkozás tisztségviselői díjazásban nem részesültek a beszámolás évében.

Az ellenőrzések jelentős hibát nem tártak fel az elmúlt év beszámolójával kapcsolatban.

Gyál, 2023. március 21

Ügyvezető

Monitoring jelentés
a Gyáli-Városgazda Kft.
2022. üzleti évről

Vagyoni helyzet mutatói	Előző év	Tárgyév	Előző év %
forgóeszközök aránya (forgóeszköz / összes eszköz)	64,00	64,26	100,41%
Saját tőke aránya (saját tőke / összes forrás)	-33,69	-43,74	129,85%
Tőkeigényességi mutató (befektetett eszközök / összes eszköz)	32,39	28,21	87,09%
Eladósodottság (összes kötelezettség / összes forrás)	133,69	137,39	102,77%
Tőkefeszültségi mutató (összes kötelezettség / saját tőke)	-396,85	-314,10	79,15%
Tárgyi eszközök leírasi mutatója (TE tárgyévi écs / TE bruttó értéke)	3,13	10,69	341,96%

Pénzügyi helyzet mutatói	Előző év	Tárgyév	Előző év %
Likviditási mutató (forgóeszközök / kötelezettségek)	47,87	46,77	97,70%
Likviditási gyorsráta (pénzeszk.+köv.+értékp. / RL. Kötelezett.)	47,87	46,77	97,70%
Nettó eladósodottság (kötelezett.-követelések / saját tőke)	-296,74	-235,12	79,23%
Hitel fedezettségi mutató (követelések / RL. Kötelezettségek)	25,23	25,15	99,69%
Vevő-Szállítóállomány aránya (követelések / kötelezettségek)	25,23	25,15	99,69%

Jövedelmezőségi mutatók	Előző év	Tárgyév	Előző év %
Árbevétel-arányos nyereség (adózás előtti eredmény / Érték.nettó árbev.)	-41,65	-37,54	90,15%
Saját tőke-arányos nyereség (adózás előtti eredmény / saját tőke)	159,96	144,06	90,06%
Eszköz arányos nyereség (adózás előtti eredmény / összes eszköz)	-53,89	-63,02	116,94%
Bruttó termelési érték (ért.nettó árbev.+Egyéb bevétel+AST)	64718	86974	134,39%
Hozzáadott érték (bruttó termelési érték - anyagjellegű ráf.)	-7553	-12171	161,14%
Export hányad (export árbevétel / értékesítés nettó árbev.)	0,00	0,00	0,00%

Eredményességi mutatók	Előző év	Tárgyév	Előző év %
Tevékenységekre érkező panasz (tárgyévi panaszok száma/előző év panaszok száma)	nincs adat	nincs adat	

Tárgy: Beszámoló a belső ellenőrzés 2022. évi
vizsgálatainak tapasztalatairól

Tisztelt Képviselő-testület!

Gyál Város Önkormányzatának Képviselő-testülete 222/2021.(XI.25.) sz. határozatával hagyta jóvá a kockázatelemzéssel alátámasztott 2022. évi belső ellenőrzési tervet. A költségvetési szervek belső kontrollrendszeréről és belső ellenőrzéséről szóló 370/2011. (XII.31.) Korm. rendelet alapján a Gyáli Polgármesteri Hivatal elkészítette a 2022. évben lefolytatott belső ellenőrzésekről szóló éves összefoglaló jelentését, mely jelen előterjesztés mellékletét képezi.

Összességében elmondható, hogy a tervezett öt ellenőrzést sikerült lefolytatni, melyek után két esetben készült intézkedési terv, de azok is átlagos jelentőségű megállapításokhoz kapcsolódtak.

Kérem a Tisztelt Képviselő-testületet, hogy fentiek alapján szíveskedjen a beszámolót elfogadni!

Határozati javaslat:

Gyál Város Önkormányzatának Képviselő-testülete az előterjesztés mellékletében foglaltaknak megfelelően elfogadja a 2022. évben lefolytatott belső ellenőrzésekről szóló éves összefoglaló jelentést.

Határidő: azonnal
Felelős: Polgármester

Az előterjesztést tárgyalta: Pénzügyi és Gazdasági Bizottság
Az előterjesztést készítette: Rozgonyi Erik címzetes főjegyző

A határozati javaslat elfogadása egyszerű szótöbbséget igényel.

Gyál, 2023. április 6.

Rozgonyi Erik
címzetes főjegyző

**Gyál Város Önkormányzat,
a Polgármesteri Hivatal és a kapcsolódó intézmények, és a többségi
önkormányzati tulajdonú gazdasági társaságok**

2022. évi ellenőrzési jelentése

Készítette:

**Dr. Batka Brigitta
Belső ellenőr
Esztergom, 2023. február 15.**

Vezetői összefoglaló

1. A belső ellenőrzési tevékenység általános bemutatása

a.) A belső ellenőrzés fogalma, célja

A Bkr. 2. § b) pontja alapján a belső ellenőrzés független, tárgyilagos bizonyosságot adó és tanácsadó tevékenység, amelynek célja, hogy az ellenőrzött szervezet működését fejlessze és eredményességét növelje. Az ellenőrzött szervezet céljai elérése érdekében a belső ellenőrzés rendszerszemléletű megközelítéssel és módszeresen értékeli, illetve fejleszti az ellenőrzött szervezet irányítási és belső kontrollrendszerének eredményességét, gazdaságosságát és hatékonyságát.

b.) Belső ellenőrzési tevékenységre vonatkozó standardok, előírások

A belső ellenőrzési tevékenységét a vonatkozó jogszabályok, a nemzetközi és a magyarországi államháztartási belső ellenőrzési standardok, az államháztartásért felelős miniszter által közzétett módszertani útmutatók, valamint a vonatkozó szervezeti belső szabályzatok alapján, a belső ellenőrzési vezető által kidolgozott és a költségvetési szerv vezetője által jóváhagyott belső ellenőrzési kézikönyv szerint végezte 2022. évi belső ellenőrzési tevékenységét.

c.) Belső ellenőrökre vonatkozó etikai kódex

A Bkr. 17. § (3) bekezdése alapján a belső ellenőr a 2022. évi belső ellenőrzési tevékenységét az államháztartásért felelős miniszter által kiadott etikai kódex figyelembevételével végezte 2022. évben.

d.) A belső ellenőrzés feladata

A belső ellenőrzés céljainak elérése érdekében – többek között – információkat gyűjtött és értékelt, elemzéseket készített, ajánlásokat tett és tanácsokat adott a költségvetési szerv vezetője számára a vizsgált folyamatokra vonatkozóan, valamint a tudomására jutott jelentős kockázati kitértekről, eseményről, kontrollhiányosságról a költségvetési szerv vezetőjét azonnal tájékoztatta 2022. évben.

A 2022. évi belső ellenőrzési tevékenység lefedte Gyál Város Önkormányzat és a kapcsolódó költségvetési szervek, gazdasági társaságok, ~~nemzetiségi önkormányzatok~~ teljes belső ellenőrzési tevékenységét.

2. Az éves ellenőrzési jelentés összeállításának általános ismertetése

Az éves (és összefoglaló éves) ellenőrzési jelentésekre vonatkozóan a jogalkotó által a Bkr. fenti bekezdéseiben leírtak **céljai**:

1. Az összefoglaló éves ellenőrzési jelentésekből nyerhető információk támogatják az államháztartásért felelős miniszternek az államháztartási belső kontrollrendszer (ezen belül is különösen a belső ellenőrzés) vonatkozásában végzett központi koordinációs és harmonizációs tevékenységét.

2. A vezetői felelősség/elszámoltathatóság rendszerének keretein belül a költségvetési szervek vezetői tudatos felelősséget vállalnak a jelentés elkészítéséért, figyelembe véve azt, hogy a beszámolás célja a Kormány tájékoztatása az államháztartási belső kontrollrendszer működéséről.
3. Az önkormányzatok esetében a 2. ponton túl cél az átláthatóság biztosítása és a közpénzek felhasználásának hatékony elősegítése, a nyilvánosság megteremtésével annak érdekében, hogy a választópolgárokat képviselő testület saját szervezete irányításával és feladatellátásának gyakorlatával is példát mutasson. A beszámoló elkészítése, majd megtárgyalása lehetőséget ad a helyi önkormányzat és a hozzá tartozó költségvetési szervek ellenőrzési megállapításainak összegzésére, értékelésére.

Az államháztartásról szóló 2011. évi CXCV. törvény, valamint a költségvetési szervek belső kontrollrendszeréről és belső ellenőrzéséről szóló Korm. rendelet előírásainak megfelelően a belső ellenőrzést elvégezte a Gyáli Polgármesteri Hivatalnál, és a kapcsolódó intézményeknél 2022. évben végzett ellenőrzések tapasztalatairól szóló éves ellenőrzési jelentést.

Az éves ellenőrzési jelentés tartalma a Korm. rendelet előírásainak figyelembe vételével került összeállításra.

48. § Az államháztartásért felelős miniszter által közzétett módszertani útmutató figyelembevételével elkészített **éves ellenőrzési jelentés**, illetve összefoglaló éves ellenőrzési jelentés az alábbiakat **tartalmazza**:

- a) a belső ellenőrzés által végzett tevékenység bemutatása önértékelés alapján az alábbiak szerint:
 - aa) az éves ellenőrzési tervben foglalt feladatok teljesítésének értékelése;
 - ab) a bizonyosságot adó tevékenységet elősegítő és akadályozó tényezők bemutatása;
 - ac) a tanácsadó tevékenység bemutatása;
- b) a belső kontrollrendszer működésének értékelése ellenőrzési tapasztalatok alapján az alábbiak szerint:
 - ba) a belső kontrollrendszer szabályszerűségének, gazdaságosságának, hatékonyságának és eredményességének növelése, javítása érdekében tett fontosabb javaslatok;
 - bb) a belső kontrollrendszer öt elemének értékelése;
- c) az intézkedési tervek megvalósítása.

49. § (1) **Az éves ellenőrzési jelentés elkészítéséért a belső ellenőrzési vezető felelős, amelyet jóváhagyásra megküld a költségvetési szerv vezetőjének.**

(2) A költségvetési szerv vezetője az éves ellenőrzési jelentést megküldi a fejezetet irányító költségvetési szerv belső ellenőrzési vezetője részére a tárgyévet követő év február 15-ig.

(3) Helyi önkormányzati költségvetési szerv esetén a belső ellenőrzési vezető az éves ellenőrzési jelentést megküldi a jegyzőnek, többcélú kistérségi társulás felügyelete alá tartozó költségvetési szerv esetén a munkaszervezet vezetőjének a **tárgyévet követő év február 15-ig.**

(4) A fejezetet irányító szerv belső ellenőrzési vezetője kidolgozza, és a fejezetet irányító szerv vezetőjének jóváhagyását követően megküldi a tárgyévet követő év április 15-ig az államháztartásért felelős miniszternek az előző évre vonatkozó éves ellenőrzési jelentést, valamint a fejezethez tartozó költségvetési szervek éves ellenőrzési jelentései alapján összeállított összefoglaló éves ellenőrzési jelentést.

(5) A minisztérium belső ellenőrzési vezetője a jóváhagyott éves ellenőrzési jelentését a tárgyévet követő év április 15-ig megküldi a Kormányzati Ellenőrzési Hivatal elnökének.

Tartalomjegyzék

I. A belső ellenőrzés által végzett tevékenység bemutatása	5.
I/1. Az éves ellenőrzési tervben foglalt feladatok teljesítésének értékelése	5.
I/2. Bizonyosságot adó tevékenységet elősegítő és akadályozó tényezők	6.
I/3. 2022. évi tanácsadási tevékenység bemutatása	7.
II. A belső kontrollrendszer működésének értékelése ellenőrzési tapasztalatok alapján	8.
II/1. A belső kontrollrendszer szabályszerűségének, gazdaságosságának, hatékonyságának és eredményességének növelése, javítása érdekében tett fontosabb javaslatok	8.
II/2. A belső kontrollrendszer öt elemének értékelése	9.
III. Intézkedési tervek megvalósítása	10.

I. A belső ellenőrzés által végzett tevékenység bemutatása

I/1. Az éves ellenőrzési tervben foglalt feladatok teljesítésének értékelése

a.) A 2022. évre vonatkozó éves ellenőrzési terv teljesítése

Tárgy	Cél	Módszer
Városi Egészségügyi Központ szabályozottságának ellenőrzése.	<p>Célja: az intézmény működésének átfogó szabályszerűségi ellenőrzése. Rendelkeznek-e a szükséges szabályzatokkal, ill. rendelkeznek-e az alapvető engedélyekkel, megfelelnek-e a szakmai minimumfeltételeknek.</p> <p>Időszak: 2021-2022. év</p>	<p>Módszerei: adatbekérés, interjúkészítés, dokumentum elemzés.</p>
Gyál Város Önkormányzat által 2021. évben lefolytatott, tetszőlegesen kiválasztott közbeszerzési eljárás ellenőrzése	<p>Célja: annak a megállapítása, hogy a lefolytatott közbeszerzési eljárás/eljárásoknál betartották-e a Kbt. valamint a vonatkozó szabályzat/utasítás előírásait (mulasztások feltárása, azok okainak vizsgálata), a kiválasztásban és megvalósulásnál érvényesültek-e a minőségelvárási és költségcsökkentési szempontok, a nyertes pályázat megvalósítását a Hivatal részéről folyamatos előzetes és utólagos ellenőrzés kísérte-e (sor került-e a hibák megszüntetésére).</p> <p>Időszak: 2020-2022. év</p>	<p>Módszerei: véletlenszerűen kiválasztott közbeszerzési eljárás dokumentációjának teljes körű ellenőrzése.</p>
Az Önkormányzat többségi tulajdonában lévő gazdasági társaság átfogó ellenőrzése.	<p>Célja: annak értékelése, hogy az önkormányzat a jogszabályi előírásoknak és a helyi igényeknek megfelelően határozott-e a közfeladat ellátásáról, az ellátás módjáról, a gazdasági társaság rendelkezésére bocsátotta-e a közfeladat-ellátásához szükséges közvagyonot, biztosította-e a tulajdonosi jogok érvényesülését, a társaság feladatellátásának felügyeletét, a társaságoknál biztosított volt-e a vagyon jogszabályi előírásoknak</p>	<p>Módszerei: adatbekérés, dokumentálás elemzés, interjúkészítés.</p>

	<p>megfelelő nyilvántartása, kezelése és gyarapítása, illetve annak sérülése esetén a tulajdonos intézkedett-e a vagyonvesztés megakadályozására.</p> <p>Időszak: 2022. év</p>	
<p>A Polgármesteri Hivatal adóigazgatási tevékenységének szabályszerűségi, hatékonysági ellenőrzése</p>	<p>Célja: a Polgármesteri Hivatal adóigazgatási tevékenységének átfogó értékelése, kitérve az alábbiakra: a képviselő-testület a törvényben megállapított felső adómérték, a helyi sajátosságok, az önkormányzati gazdálkodás követelményei és az adóalanyok teherviselő-képességének figyelembevételével határozta-e meg a helyi adókat, bevezetésük időpontját és időtartamát, az adózás részletes szabályait, továbbá az önkormányzati adóigazgatásban – adók kezelése, beszedése, hátralékok behajtása – a hatékonyság, eredményesség szempontjai érvényesültek-e.</p> <p>Időszak: 2021-2022. év</p>	<p>Módszerei: adatbekérés, dokumentálás elemzés, interjúkészítés.</p>
<p>Az Önkormányzat és a kapcsolódó költségvetési szervek pénzgazdálkodási jogkörök gyakorlásának ellenőrzése.</p>	<p>Célja: A gazdálkodási jogkörök gyakorlásával kapcsolatos belső kontrollok ellenőrzése banki és pénztári bizonylatok vonatkozásában.</p> <p>Időszak: 2022. év</p>	<p>Módszerei: szabályzatok, dokumentumok, szerződések, kimutatások tételes ellenőrzése, interjúkészítés.</p>

Gyál Város Önkormányzat 2022. évi belső ellenőrzési tervében 5 vizsgálati feladat szerepelt, melyből valamennyi feladat elvégzésre került.

Soron kívüli, illetve egyéb - terven felüli ellenőrzés elrendelésére nem került sor.

b.) Az ellenőrzések során büntető-, szabálysértési, kártérítési, illetve fegyelmi eljárás megindítására okot adó cselekmény, mulasztás vagy hiányosság gyanúja kapcsán tett jelentések száma és rövid összefoglalása

Az ellenőrzések során büntető-, szabálysértési, kártérítési, illetve fegyelmi eljárás megindítására okot adó cselekmény, mulasztás vagy hiányosság gyanúja nem merült fel egyetlen esetben sem.

I/2. A bizonyosságot adó tevékenységet elősegítő és akadályozó tényezők bemutatása

a.) A belső ellenőrzési egység(ek) humánerőforrás-ellátottsága

Az Önkormányzat és a kapcsolódó intézmények belső ellenőrzését külső megbízott belső ellenőr látta el 2022. évben. A belső ellenőrzés képzettsége (jogász) megfelel a Korm. rendeletben előírtaknak, továbbá 2011. június 1. napján teljesítette az ÁBPE továbbképzés I. szakmai továbbképzés követelményeit kiválóan megfelelt eredménnyel. ÁBPE továbbképzés II. szakmai továbbképzési kötelezettségét 2013. november 19., 2015. június 4. és 2017. október 12. napján, továbbá 2019. október 25., valamint 2021. november 17. napján teljesítette. Belső ellenőri regisztrációs száma: 5113657.

b.) A belső ellenőrzési egység és a belső ellenőrök szervezeti és funkcionális függetlenségének biztosítása

A belső ellenőrzés funkcionális függetlensége biztosított volt 2022. évben is.

c.) Összeférhetetlenségi esetek

Összeférhetetlenség 2022. évben nem merült fel.

d.) A belső ellenőri jogokkal kapcsolatos esetleges korlátozások bemutatása

Belső ellenőri jogokkal kapcsolatos korlátozás 2022. évben nem történt.

e.) A belső ellenőrzés végrehajtását akadályozó tényezők

Az ellenőrzések elvégzéséhez a személyi és tárgyi feltételek rendelkezésre álltak, a belső ellenőrzési tevékenység ellátását akadályozó tényező nem volt, a Hivatal és az Intézmények alkalmazottai elősegítették az ellenőrzések hatékony lefolytatását, valamennyi dokumentumot, iratot az ellenőrzés kérésére a rendelkezésre bocsátottak.

f.) Belső ellenőrzési nyilvántartás

A belső ellenőrzési vezető folyamatosan vezeti elektronikusan a Korm. rendeletben előírt nyilvántartást, azt tárgyév december 31. napján kinyomtatott, összefűzött formátumban a jegyző részére átadja, aki az adott évi belső ellenőrzési dokumentumokkal együtt őrzi meg, szabályszerű, biztonságos tárolásáról gondoskodik.

g.) Az ellenőrzési tevékenység fejlesztésére vonatkozó javaslatok

Az ellenőrzési tevékenység fejlesztésére vonatkozó javaslatokról a vezetőséggel év közben folyamatosan konzultál a belső ellenőr.

I/3. 2022. évi tanácsadó tevékenység bemutatása

Tanácsadói tevékenység bemutatása:

Tárgy	Eredmény
Belső kontrollrendszer részeként kontrollkörnyezet helyes kialakítása a hatályos jogszabályi előírások figyelembe vételével.	A belső kontrollrendszer teljes egészében áttekintésre került, valamennyi területen rendelkezik az Önkormányzat a szükséges szabályozóval.
Integrált kockázatelemzési tevékenység elvégzése	Integrált kockázatelemzési tevékenység a hatályos belső kontrollrendszer szabályzat keretében elvégzésre került.

2022. évben a belső ellenőrzés külön jelentéssel készített tanácsadói tevékenységet nem végzett, az alábbi, jó gyakorlat elősegítése érdekében elektronikusan megküldött anyagokkal próbálta a Hivatal/Önkormányzat/~~Nemzetiség~~ munkáját segíteni:

- 2022. évi jogszabályváltozásokra vonatkozó tájékoztató anyag,
- 2022. évi költségvetés tervezésére vonatkozó segédanyag megküldése, hogy a költségvetés a jogszabályi előírásoknak megfelelően kerüljön összeállításra,
- 2021. évi zárszámadásra vonatkozó segédanyag megküldése, hogy a zárszámadás a jogszabályi előírásoknak megfelelően kerüljön összeállításra,
- nemzetiségi önkormányzattal kötendő együttműködési megállapodás-tervezet, valamint az önállóan működő intézményekkel kötendő munkamegosztási megállapodás-tervezet megküldésével, hogy a jogszabályban előírt minimum-feltételeknek megfeleljenek,
- 2022. évi szabályzat –tervezetek megküldése, hogy a Számviteli tv. által előírt minimum szabályzatokkal rendelkezzenek.
- kiadáscsökkentő, bevételnövelő intézkedésekre vonatkozó javaslatlététel,
- Polgármesteri Hivatal tevékenységében rejlő kockázatok felméréséhez mintadokumentum megküldése,
- 2022. évi beszámoló megbízható és valós összképének biztosítás érdekében a mérleg alátámasztását képező leltár összeállítására vonatkozó minta-anyagot, iránymutatást küldött a belső ellenőrzés.

II. A belső kontrollrendszer működésének értékelése ellenőrzési tapasztalatok alapján

II/1. A belső kontrollrendszer szabályszerűségének, gazdaságosságának, hatékonyságának és eredményességének növelése, javítása érdekében tett fontosabb javaslatok

Javaslatot a belső ellenőrzés a pénzgazdálkodási jogkörök gyakorlásának ellenőrzés körében tett azzal, hogy megfeleléségi teszt útján ellenőriztem a banki- és pénztári forgalmat. A bizonylatokat rendezetten bocsátották az ellenőrzés rendelkezésére, a pénzgazdálkodási fegyelem rendkívül következetes, valamennyi pénzgazdálkodási jogkör gyakorló elvégzi a feladatába tartozó ellenőrzési és értékelési vizsgálatot.

Javasoltam azonban, hogy a jövőben is kiemelt figyelmet fordítsanak a teljesítésigazolás és az érvényesítés vonatkozásában az operatív gazdálkodása során a működésbeli hibák megelőzése, feltárása és kijavítás érdekében arról, hogy

- a.) az Áht. 38. § (1) bekezdésén alapuló teljesítésigazolás során az Ávr. 57. §(1) bekezdésében előírtaknak megfelelően, ellenőrizhető okmányok alapján ellenőrizték és igazolják a kiadások teljesítésének jogosságát, összecszerűségét, az ellenszolgáltatást is magában foglaló kötelezettségvállalás esetén annak teljesítését, valamint az Ávr. 57. §(3) bekezdése szerint a teljesítést az igazolás dátumának és a teljesítés tényére történő utalásnak a megjelölésével, az arra jogosult személy aláírásával igazolják;*
- b.) kötelezettségvállalásra-az Áht. 37. § (1) és az Ávr. 55. § (1) bekezdésében foglaltaknak megfelelően, az Ávr. 53. §-ában meghatározott kivételekkel – kizárólag a pénzügyi ellenjegyzés után, a pénzügyi teljesítést megelőzően, írásban kerüljön sor;*
- c.) a kifizetéseket megelőzően a teljesítésigazolás alapján- az Ávr. 57. §(3) bekezdése szerinti esetben annak hiányában is - az összecszerűségnek, a fedezet meglétének és a megelőző ügymenetben az Áht., az Áhsz., az Ávr. előírásai és a belső szabályzatokban foglaltak betartásának az ellenőrzése - az Ávr. 58. § (1)-(3) bekezdései szerint- történjen meg.*

A belső ellenőrzési kézikönyv alapján „kiemelt” kategóriába tartozó megállapításokat, a következtetéseket és a következtetések nyomán megfogalmazott javaslatokat, valamint az egyéb, kontrollrendszerrel érintő jelentős javaslatokat az ellenőrzés nem tett.

II/2. A belső kontrollrendszer öt elemének értékelése

A belső kontrollrendszer öt elemének értékelése a **belső ellenőrzési tevékenység tapasztalatai** szerint.

A KONTROLLKÖRNYEZET kialakítása a Polgármesteri Hivatalban megfelelő volt. Valamennyi szabályzat felülvizsgálatra, aktualizálásra került a 2022.-as évben mind Önkormányzat, mind intézményi szinten. **A szabályzatok megfelelősége az Állami Számvevőszék erre irányuló ellenőrzése során 5-ös, legjobb minősítést kapott.**

AZ INTEGRÁLT KOCKÁZATKEZELÉSI RENDSZER működtetése szabályszerű volt. A Bkr. 7. § (1) és (2) bekezdésének előírásai szerint felmérték és megállapították a tevékenységben, gazdálkodásban rejlő kockázatokat, meghatározták az egyes kockázatokkal kapcsolatban szükséges intézkedéseket, valamint azok teljesítése folyamatos nyomon követésének módját.

A KONTROLLTEVÉKENYSÉG részeként a pénzügyi dokumentumok elkészítése, jóváhagyása és kontrollja során összességében biztosították a folyamatba épített, előzetes, utólagos és vezetői ellenőrzést.

Az Ávr.-ben foglalt lehetőséggel élve rögzítették, hogy a 200 ezer Ft-ot el nem érő kifizetések teljesítéséhez nem szükséges előzetes írásbeli kötelezettség vállalás, és az Ávr. 53. § (2) bekezdésének előírása szerint belső szabályzatban ne rögzítették ezen kiadási tételek kifizetésének rendjét.

Az előzetes kötelezettségvállalást nem igénylő kifizetéseknél az írásbeli kötelezettségvállalási dokumentum rendelkezésre állt, a teljesítés igazolása és utalványozása szabályszerű volt.

A kontrolltevékenységek keretében a pénzügyi ellenjegyzést az Áht. 37. § (1) bekezdésének megfelelően a vizsgált mintatételeknél elvégezték, az érvényesítést a felhatalmazással rendelkező ügyintézők látták el.

AZ INFORMÁCIÓS ÉS KOMMUNIKÁCIÓS RENDSZER kialakítása és működtetése keretében a szervezeten belüli információáramlás és információátadás rendszerét, beszámolási szinteket, módokat a jogszabályoknak megfelelően alakították ki, a közzétételi kötelezettségüket teljesítették.

Az információs és kommunikációs rendszer összességében szabályszerű volt.

A MONITORING RENDSZER keretében a szervezeti tevékenységek és célok folyamatos és eseti nyomon követését a Bkr.-ben előírtaknak megfelelően szabályozták a hatályos belső kontrollrendszer szabályzat és a monitoring stratégia keretében, melyet a Képviselő-testület határozatával jóváhagyott.

AZ INTEGRITÁS KONTROLLRENDSZER kiépítése tárgyában tettek intézkedést, alkalmazzák a négy szem elvét a pénzgazdálkodási jogkörök gyakorlása során, nettó 1,5 millió Ft.-ot elérő beszerzés esetén bekérnek 3 ajánlatot.

III. Az intézkedési tervek megvalósítása

2022. évben 2 vizsgálat igényelt intézkedési terv - készítési kötelezettséget. Az intézkedési tervek valamennyi esetben elkészítésre, és megküldésre kerültek a belső ellenőr részére.

Az intézkedések végrehajtását és nyomon követését utóellenőrzés keretében, és a folyamatos vezetői megbeszélésekkel biztosítjuk.

Lejárt, végre nem hajtott intézkedések, melyek magas kockázatot jelentenek a belső kontrollrendszer működése szempontjából nem volt, mert valamennyi javaslatához az intézkedések megvalósultak, vagy folyamatban vannak.

Az intézkedési tervek alapján végrehajtott intézkedések rövid leírását a Bkr. 47. § (1) bekezdése szerinti nyilvántartás tartalmazza.

Esztergom, 2023. február 15.

Dr. Batka Brigitta
Belső ellenőr

Létszám és erőforrás

1. számú melléklet

Önkormányzat neve: Gyál Város Önkormányzat	Belső ellenőr közszolgálati jogviszonyban ¹				Saját erőforrás összesen ²		Külső szolgáltató ³		Külső erőforrás összesen ⁴		Erőforrás összesen		Adminisztratív személyzet ⁵			
	terv	tény	terv	tény	terv	tény	terv	tény	terv	tény	terv	tény	terv	tény	terv	tény
	státusz (fő) ⁶		betöltött státusz (fő) ⁷		embernap		fő		embernap		embernap		státusz (fő)		betöltött státusz (fő)	
Helyi önkormányzat (I.+II.)	0,0	0,0	0,0	0,0	0,0	0,0	1,0	1,0	100,0	100,0	100,0	100,0	0,0	0,0	0,0	0,0
I. Polgármesteri hivatal összesen							1,0	1,0	100,0	100,0	100,0	100,0				
II. Irányított szervek összesen	0,0	0,0	0,0	0,0	0,0	0,0	0,0	0,0		0,0		0,0	0,0	0,0	0,0	0,0
1.												0,0				
2.												0,0				
3.												0,0				
n.												0,0				

¹ Belső ellenőrzési vezetői, belső ellenőrzési feladatot ellátó személy közszolgálati, közalkalmazotti, szolgálati, igazságügyi alkalmazotti jogviszonyban (a továbbiakban együttesen: közszolgálati jogviszony).

² Közszolgálati jogviszonyban álló belső ellenőrök munkanapjainak száma összesen.

³ Külső szolgáltató megbízása: ideiglenes kapacitás kiegészítés, speciális szakértelem vagy a belső ellenőrzési tevékenység teljeskörű ellátása. Részmunkaidős megbízás esetén törtszámmal, illetve tizedessel kérjük megadni (pl. egy négyórás foglalkoztatott 0,5 fő).

⁴ Külső szolgáltató munkanapjainak száma összesen.

⁵ Pl. titkárnő.

⁶ Ezen melléklet vonatkozásában:
Engedélyezett foglalkoztatási jogviszonyok száma.
Terv státusz: adott év január 1-jén várhatóan hány státusz fog rendelkezésre állni. Tény státusz: a beszámolás évének utolsó napján, december 31-én hány státusz állt rendelkezésre.

⁷ Ezen melléklet vonatkozásában:
Terv betöltött státusz: adott év január 1-jén várhatóan hány fő belső ellenőr fog dolgozni a szervezetnél.
Tény betöltött státusz: a beszámolás évének utolsó napján, december 31-én hány fő belső ellenőr dolgozott a szervezetnél.
Részmunkaidős foglalkoztatás esetén tört számmal, illetve tizedessel kérjük megadni (pl. egy négyórás foglalkoztatott 0,5 fő).

Ellenőrzések

2. számú melléklet

Önkormányzat neve: Gyál Város Önkormányzat	Szabályszerűségi ellenőrzés					Pénzügyi ellenőrzés					Rendszerellenőrzés					Teljesítmény-ellenőrzés					Informatikai ellenőrzés					Utóellenőrzés ⁷					Ellenőrzések összesen					Ellenőri napok összesen							
	terv ¹	tény ²	terv	tény	terv	tény	terv	tény	terv	tény	terv	tény	terv	tény	terv	tény	terv	tény	terv	tény	terv	tény	terv	tény	terv	tény	terv	tény	terv	tény	terv	tény	terv	tény	terv	tény							
	db	saját ellenőri nap ³	külső ellenőri nap ⁴	db	saját ellenőri nap	külső ellenőri nap	db	saját ellenőri nap	külső ellenőri nap	db	saját ellenőri nap	külső ellenőri nap	db	saját ellenőri nap	külső ellenőri nap	db	saját ellenőri nap	külső ellenőri nap	db	saját ellenőri nap	külső ellenőri nap	db	saját ellenőri nap	külső ellenőri nap	db	saját ellenőri nap	külső ellenőri nap	db	saját ellenőri nap	külső ellenőri nap	db	saját ellenőri nap	külső ellenőri nap	ellenőri nap	ellenőri nap								
Helyi önkormányzat (I.+II.)	3,0	3,0	0,0	0,0	45,0	15,0	0,0	0,0	0,0	0,0	0,0	1,0	1,0	0,0	0,0	20,0	20,0	1,0	1,0	0,0	0,0	20,0	20,0	0,0	0,0	0,0	0,0	0,0	0,0	0,0	0,0	0,0	0,0	0,0	0,0	5,0	5,0	0,0	0,0	100,0	100,0	100,0	100,0
I. Polgármesteri hivatal összesen	2,0	2,0	0,0	0,0	45,0	0,0	0,0	0,0	0,0	0,0	0,0	1,0	1,0	0,0	0,0	20,0	20,0	1,0	1,0	0,0	0,0	20,0	20,0	0,0	0,0	0,0	0,0	0,0	0,0	0,0	0,0	0,0	0,0	0,0	0,0	4,0	4,0	0,0	0,0	85,0	85,0	85,0	85,0
aa) Saját szervezetnél	1,0	1,0																																	1,0	1,0	0,0	0,0	0,0	0,0	0,0	0,0	
ab) Irányított szerveknél																																											
ac) Egyéb ellenőrzések⁵	1,0	1,0																																									
b) Soron kívüli ellenőrzések⁶																																											
II. Irányított szervek összesen	1,0	1,0	0,0	0,0	15,0	15,0	0,0	0,0	0,0	0,0	0,0	0,0	0,0	0,0	0,0	0,0	0,0	0,0	0,0	0,0	0,0	0,0	0,0	0,0	0,0	0,0	0,0	0,0	0,0	0,0	0,0	0,0	0,0	0,0	0,0	0,0	0,0	0,0	0,0	0,0			
1. Városi Egészségügyi Központ	1,0	1,0	0,0	0,0	15,0	15,0	0,0	0,0	0,0	0,0	0,0	0,0	0,0	0,0	0,0	0,0	0,0	0,0	0,0	0,0	0,0	0,0	0,0	0,0	0,0	0,0	0,0	0,0	0,0	0,0	0,0	0,0	0,0	0,0	0,0	0,0	0,0	0,0	0,0	0,0	0,0		
aa) Saját szervezetnél																																											
ab) Irányított szerveknél																																											
ac) Egyéb ellenőrzések																																											
b) Soron kívüli ellenőrzések																																											
2. Irányított költségvetési szerv összesen	0,0	0,0	0,0	0,0	0,0	0,0	0,0	0,0	0,0	0,0	0,0	0,0	0,0	0,0	0,0	0,0	0,0	0,0	0,0	0,0	0,0	0,0	0,0	0,0	0,0	0,0	0,0	0,0	0,0	0,0	0,0	0,0	0,0	0,0	0,0	0,0	0,0	0,0	0,0	0,0			
aa) Saját szervezetnél																																											
ab) Irányított szerveknél																																											
ac) Egyéb ellenőrzések																																											
b) Soron kívüli ellenőrzések																																											
3. Irányított költségvetési szerv összesen	0,0	0,0	0,0	0,0	0,0	0,0	0,0	0,0	0,0	0,0	0,0	0,0	0,0	0,0	0,0	0,0	0,0	0,0	0,0	0,0	0,0	0,0	0,0	0,0	0,0	0,0	0,0	0,0	0,0	0,0	0,0	0,0	0,0	0,0	0,0	0,0	0,0	0,0	0,0				
aa) Saját szervezetnél																																											
ab) Irányított szerveknél																																											
ac) Egyéb ellenőrzések																																											
b) Soron kívüli ellenőrzések																																											

¹ Amennyiben előző évről áthúzódó ellenőrzésről van szó, illetve az ellenőrzés adott évben előreláthatólag nem kerül lezárásra, arányosan törtszámot kell megadni. Ez természetesen az összes többi ellenőrzési típusra is irányadó.

² Amennyiben előző évről áthúzódó ellenőrzésről van szó, illetve az ellenőrzés adott évben nem került lezárásra, arányosan törtszámot kell megadni. Abban az esetben is törtszámot kérünk megadni, ha ellenőrzés megkezdődött, de az ellenőrzés elhagyására, megszakítására vagy felfüggesztésére került sor. Ez természetesen az összes többi ellenőrzési típusra is irányadó.

³ Saját ellenőri napok száma. Köszolgáltatási, közalkalmazotti, szolgálati, igazságügyi alkalmazotti jogviszonyban álló belső ellenőr kapacitása.

⁴ Külső ellenőri napok száma. Külső szolgáltató megbízása esetén: ideiglenes kapacitás kiegészítés, speciális szakértelem vagy a belső ellenőrzési tevékenység teljeskörű ellátása külső szolgáltató által.

⁵ Az aa) és ab) pontokba nem besorolható, pl. nem költségvetési szervnél végzett ellenőrzések. Pl. Zrt.-nél, Nonprofit Kft.-nél, alapítványnál végzett ellenőrzés.

⁶ Soron kívüli az az ellenőrzés, amelynek tárgya konkrétan nem határozható meg előre, de a tervben kapacitást tervezve rá.

⁷ Az intézkedések nyomán követése érdekében elrendelt ellenőrzés, amelynek célja, hogy a belső ellenőrzés bizonyosságát szerezzen az elfogadott intézkedések végrehajtásáról, vagy arról a tényről, hogy ha az ellenőrzött szerv, illetve az ellenőrzött szervezeti egység vezetője nem, vagy nem az elfogadott intézkedésnek megfelelően halja végre az intézkedéseket, továbbá meggyőződni arról, hogy a végrehajtott intézkedésekkel a megállapított kockázat ténylegesen megszűnt vagy a kockázati tőrháttér alá csökkent.

A tervezett soron kívüli kapacitást saját ellenőri nap és külső ellenőri nap bontásban, az Ellenőrzések összesen oszlop(ok)ban, a fehér színű cellákban kérjük feltüntetni.

A tény oszlopok és az aa) - ab) - ac) sorok metszeteinek celláiban azokat az ellenőrzéseket kérjük feltüntetni, amelyek az adott évi tervben szerepeltek és végrehajtották őket.

A tény oszlopok és a b) sorok metszeteiben a felhasznált soron kívüli kapacitást kérjük feltüntetni.

A tény oszlopok és a c) sorok metszeteiben a terven felül elvégzett ellenőrzéseket kérjük feltüntetni.

Tevékenységek

3. számú melléklet

Önkormányzat neve: Gyál Város Önkormányzat	Ellenőrzések összesen ¹				Tanácsadás				Képzés				Egyéb tevékenység ²				Saját kapacitás összesen ³		Külső kapacitás összesen ⁴		Kapacitás összesen	
	terv	tény	terv	tény	terv	tény	terv	tény	terv	tény	terv	tény	terv	tény	terv	tény	terv	tény	terv	tény	terv	tény
	saját ellenőri nap		külső ellenőri nap		saját embernap ⁵		külső embernap ⁶		saját embernap		külső embernap ⁷		saját embernap		külső embernap		saját embernap		külső embernap		embernap	
	0,0	0,0	100,0	100,0	0,0	0,0	10,0	10,0	0,0	0,0	0,0	0,0	0,0	0,0	0,0	0,0	0,0	0,0	100,0	100,0	100,0	100,0
Helyi önkormányzat (I.+II.)	0,0	0,0	100,0	100,0	0,0	0,0	10,0	10,0	0,0	0,0	0,0	0,0	0,0	0,0	0,0	0,0	0,0	0,0	100,0	100,0	100,0	100,0
I. Polgármesteri hivatal összesen	0,0	0,0	85,0	85,0	0,0	0,0	10,0	10,0	0,0	0,0	0,0	0,0	0,0	0,0	0,0	0,0	0,0	0,0	85,0	85,0	85,0	85,0
aa) Saját szervezetnél	0,0	0,0	0,0	0,0													0,0	0,0	0,0	0,0	0,0	0,0
ab) Irányított szerveknél	0,0	0,0	0,0	0,0													0,0	0,0	0,0	0,0	0,0	0,0
ac) Egyéb ellenőrzések	0,0	0,0	0,0	0,0													0,0	0,0	0,0	0,0	0,0	0,0
b) Soron kívüli kapacitás	0,0	0,0	0,0	0,0													0,0	0,0	0,0	0,0	0,0	0,0
II. Irányított szervek összesen	0,0	0,0	15,0	15,0	0,0	0,0	0,0	0,0	0,0	0,0	0,0	0,0	0,0	0,0	0,0	0,0	0,0	0,0	15,0	15,0	15,0	15,0
1. Városi Egészségügyi Központ	0,0	0,0	15,0	15,0	0,0	0,0	0,0	0,0	0,0	0,0	0,0	0,0	0,0	0,0	0,0	0,0	0,0	0,0	15,0	15,0	15,0	15,0
aa) Saját szervezetnél	0,0	0,0	0,0	0,0													0,0	0,0	0,0	0,0	0,0	0,0
ab) Irányított szerveknél	0,0	0,0	0,0	0,0													0,0	0,0	0,0	0,0	0,0	0,0
ac) Egyéb ellenőrzések	0,0	0,0	0,0	0,0													0,0	0,0	0,0	0,0	0,0	0,0
b) Soron kívüli kapacitás	0,0	0,0	0,0	0,0													0,0	0,0	0,0	0,0	0,0	0,0
2. [Irányított költségvetési szerv összesen]	0,0	0,0	0,0	0,0	0,0	0,0	0,0	0,0	0,0	0,0	0,0	0,0	0,0	0,0	0,0	0,0	0,0	0,0	0,0	0,0	0,0	0,0
aa) Saját szervezetnél	0,0	0,0	0,0	0,0													0,0	0,0	0,0	0,0	0,0	0,0
ab) Irányított szerveknél	0,0	0,0	0,0	0,0													0,0	0,0	0,0	0,0	0,0	0,0
ac) Egyéb ellenőrzések	0,0	0,0	0,0	0,0													0,0	0,0	0,0	0,0	0,0	0,0
b) Soron kívüli kapacitás	0,0	0,0	0,0	0,0													0,0	0,0	0,0	0,0	0,0	0,0
3. [Irányított költségvetési szerv összesen]	0,0	0,0	0,0	0,0	0,0	0,0	0,0	0,0	0,0	0,0	0,0	0,0	0,0	0,0	0,0	0,0	0,0	0,0	0,0	0,0	0,0	0,0
aa) Saját szervezetnél	0,0	0,0	0,0	0,0													0,0	0,0	0,0	0,0	0,0	0,0
ab) Irányított szerveknél	0,0	0,0	0,0	0,0													0,0	0,0	0,0	0,0	0,0	0,0
ac) Egyéb ellenőrzések	0,0	0,0	0,0	0,0													0,0	0,0	0,0	0,0	0,0	0,0
b) Soron kívüli kapacitás	0,0	0,0	0,0	0,0													0,0	0,0	0,0	0,0	0,0	0,0
n. [Irányított költségvetési szerv összesen]	0,0	0,0	0,0	0,0	0,0	0,0	0,0	0,0	0,0	0,0	0,0	0,0	0,0	0,0	0,0	0,0	0,0	0,0	0,0	0,0	0,0	0,0
aa) Saját szervezetnél	0,0	0,0	0,0	0,0													0,0	0,0	0,0	0,0	0,0	0,0
ab) Irányított szerveknél	0,0	0,0	0,0	0,0													0,0	0,0	0,0	0,0	0,0	0,0
ac) Egyéb ellenőrzések	0,0	0,0	0,0	0,0													0,0	0,0	0,0	0,0	0,0	0,0
b) Soron kívüli kapacitás	0,0	0,0	0,0	0,0													0,0	0,0	0,0	0,0	0,0	0,0

- 1 2. sz. mellékletéről hivatkozva. Az itt olvasható adatoknak **meg kell egyezniük** a 2. sz. melléklet AO-AR oszlopokban található adataival.
- 2 Egyéb tevékenység pl. a belső ellenőrzési vezető nem ellenőrzési feladatai, teljesítményértékelés, önértékelés, éves ellenőrzési jelentés elkészítése, egyéb adminisztratív feladatok.
- 3 Ellenőrzésre, tanácsadásra, képzésre és egyéb tevékenységre fordított saját kapacitás összesen. Az itt megjelenő adatoknak **összhangban kell állniuk** az 1. sz. mellékletben a G-H oszlopokban megadott létszám és erőforrás adatokkal.
- 4 Ellenőrzésre, tanácsadásra, képzésre és egyéb tevékenységre fordított külső kapacitás összesen. Az itt megjelenő adatoknak összhangban kell állniuk az 1. sz. mellékletben a K-L oszlopokban megadott létszám és erőforrás adatokkal.
- 5 Saját embernapok száma. Az embernap a belső ellenőrzési tevékenység ellátásához kapcsolódó, azonban nem ellenőrzésre fordított kapacitás.

Intézkedések megvalósítása¹

4. számú melléklet

Önkormányzat neve: Gyál Város Önkormányzat	Előző év(ek)ről áthúzódó intézkedések ²	Tárgyévi intézkedések ³	Ebből végrehajtott ⁴	Megvalósítási arány
	db ⁵			%
Helyi önkormányzat (I.+II.)	0,0	11,0	2,0	18,2
I. Polgármesteri hivatal összesen		6,0	0,0	0,0
II. Irányított szervek összesen	0,0	5,0	2,0	40,0
1. Városi Egészségügyi Központ		5,0	2,0	40,0
2. [Irányított költségvetési szerv neve]				#ZÉRÓOSZTÓ!
3. [Irányított költségvetési szerv neve]				#ZÉRÓOSZTÓ!
n. [Irányított költségvetési szerv neve]				#ZÉRÓOSZTÓ!

¹ Csak beszámolóhoz!

² Pl: tárgyévben járt le a határideje; új felelős kijelölésével egyidejűleg új határidő került kitzésre; stb.

³ Tárgyévben jóváhagyott intézkedések, amelyeknek tárgyév december 31-ig lejárt a határideje.

⁴ Nem tekinthető végrehajtott intézkedésnek a már megkezdett, de még folyamatban lévő megvalósítás, amelyek így a következő évre húzódnak át.

⁵ Amennyiben egy intézkedés több szervezeti egységet érint, más-más felelőssel, akkor már a nyilvántartásban külön-külön intézkedésként szükséges feltüntetni.

Belső ellenőrzési nyilvántartás¹

2022. év

Az ellenőrzés azonosítója (Megbízólevél száma)	Az ellenőrzött szervezeti egység megnevezése	Ellenőrzés tárgya	Az ellenőrzés kezdetének és lezárásának időpontja	Az ellenőrzés lefolytatásában részt vett vizsgálatvezető, a belső ellenőr és szakértő neve	Vizsgált időszak	Intézkedési terv készítésének szükségessége igen/nem
1/2022.	Városi Egészségügyi Központ	Az intézmény szabályozottságának ellenőrzése.	2022.03.31.– 2022.12.31.	Dr. Batka Brigitta belső ellenőr (Belső ellenőri regisztrációs szám: 5113657)	2021-2022. év	igen
2/2022.	Gyál Város Önkormányzat kizárólagos tulajdonában lévő Gyáli - Városgazda Kft.	Az Önkormányzat kizárólagos tulajdonában lévő gazdasági társaság közfeladat ellátásának, működésének, gazdálkodásának ellenőrzése.	2022.05.20.– 2022.12.31.		2021-2022. év	igen
3/2022.	Gyál Város Önkormányzat és valamennyi kapcsolódó költségvetési szerv	A gazdálkodási jogkörök gyakorlásával kapcsolatos belső kontrollok ellenőrzése banki és pénztári bizonylatok vonatkozásában.	2022.08.15.– 2022.12.31.		2022. év	nem
4/2022.	Gyáli Polgármesteri Hivatal adócsoportja	A Polgármesteri Hivatal adóigazgatási	2022.10.12.– 2022.12.31.		2021-2022. év	nem

¹ A Bkr. 50. § (1) bekezdése szerint a belső ellenőrzési vezető köteles nyilvántartást vezetni az elvégzett belső ellenőrzésekről.

		tevékenységének szabályszerűségi, hatékonysági ellenőrzése.				
5/2022.	Gyál Város Önkormányzat és a Gyáli Polgármesteri Hivatal	Az Önkormányzat választott közbeszerzési eljárásának szabályszerűségi ellenőrzése.	2022.11.08.– 2022.12.31.		2021. év	nem

Nyilatkozat belső ellenőrzési nyilvántartáshoz:

Alulírott Dr. Batka Brigitta belső ellenőr nyilatkozom, hogy a belső ellenőrzési nyilvántartás a 2022. évben elvégzett belső ellenőrzési feladatokat tartalmazza.

Készítette:

Dr. Batka Brigitta

Belső ellenőr

(Regisztrációs szám: 5113657)

Az ellenőrzött szerv, illetve szervezeti egység megnevezése: Gyáli Polgármesteri Hivatal, Városi Egészségügyi Központ, Gyáli-Városgazda Kft.

INTÉZKEDÉSEK NYILVÁNTARTÁSA 2022. év

1.	2.	3.	4.	5.	6.	7.
S. sz.	Ellenőrzés iktatószáma / ellenőrzés azonosítója	Az ellenőrzés tárgya (címe)	Intézkedést igénylő megállapítás	Ellenőrzési javaslat	A javaslat alapján előírt intézkedés	A vonatkozó intézkedési terv iktatószáma
1.	4074-20/2022.	<p>Ellenőrzés címe: Az Önkormányzat kizárólagos tulajdonában lévő gazdasági társaság közfeladat ellátásának, működésének, gazdálkodásának ellenőrzéséről – Gyáli - Városgazda Kft.</p> <p>Ellenőrzés tárgya: Az Önkormányzat kizárólagos tulajdonában lévő gazdasági társaság közfeladat ellátásának, működésének, gazdálkodásának ellenőrzése.</p>	<p>1. MEGFELELŐ LELTÁRRAL RÉSZBEN TÁMASZTOTTA ALÁ a Társaság a beszámolóban és a számviteli nyilvántartásokban szereplő vagyonelemek állományát, a leltározási szabályzatban foglalt előírások ellenére. A vevői követeléseket egyenlegközlővel nem támasztotta alá teljes körűen.</p> <p>2. A MONITORING RENDSZERT a tulajdonosi joggyakorló és a Társaság maga is működtetett, az év során megállapítást nyert, hogy az ellenőrzött időszakban a tulajdonosi joggyakorló, valamint a Felügyelő Bizottság folyamatosan beszámoltatta a Társaságot gazdálkodásával kapcsolatban, de külön ellenőrzést nem végzett.</p>	<p>1. Javasolom, hogy a beszámolót alátámasztó leltárat minden évben a Számv.tv. és a leltározási és leltárkészítési szabályzat előírásai szerint állítsák össze, a követeléseket vevői egyenlegközlővel támasszák alá.</p> <p>2. Javasolom, hogy a 2021. évben kialakított ún. monitoring stratégia alapján minden évben készüljön ún. monitoring jelentés is, mellyel a társaság pénzügyi- vagyoni és likviditási helyzete folyamatosan figyelemmel kísérhető.</p>	<p>1. Minden évben vevői egyenlegközlő kiküldése a beszámolót alátámasztó leltár elkészítéséhez.</p> <p>2. Monitoring stratégia alapján monitoring jelentés készítése és Kt. elé terjesztése.</p>	269-12/2023.

		<p>3. Az egyes tevékenységek vonatkozásában az önköltségszámítás nem állt rendelkezésre.</p> <p>4. A Kft. a saját vagyonával megfelelően gazdálkodott, bevételeinek, ráfordításainak elszámolása részben megfelelő volt, figyelemmel arra, hogy a számviteli szétválasztási kötelezettségnek nem tettek eleget.</p> <p>5. A véletlenszerűen kiválasztott gazdasági események ellenőrzése kapcsán megállapítást nyert, hogy csak az ún. nagyobb összegű események vonatkozásában készült teljesítésigazolás dokumentum, melyet javasolok alkalmazni valamennyi kifizetés során.</p> <p>6. Nincs elkülönült nyilvántartás, vagy akár a 0-s számlaosztályban vezetve azon eszközök, amelyek Gyál Város Önkormányzat tulajdonát képezik, és a társaságnak használatra</p>	<p>3. Javasolom, hogy valamennyi tevékenység vonatkozásában végezzék el az önköltségszámítást, mellyel az alkalmazott árak megalapozottsága igazolható.</p> <p>4. Alkalmazzák a számviteli szétválasztási kötelezettséget.</p> <p>5. Teljesítésigazolás megfelelő, következetes alkalmazása.</p> <p>6. Mindösszességében javasolom, hogy kerüljön felvételre tényfeltáró leltár, hogy a társaság aktuálisan mely eszközöket használja, abból mely</p>	<p>3. Tevékenységenként az önköltségszámítás elvégzése.</p> <p>4. Számviteli szétválasztási kötelezettség alkalmazása.</p> <p>5. Teljesítésigazolás megfelelő, következetes alkalmazása.</p> <p>6. Az Önkormányzat tulajdonát képező eszközök elkülönített nyilvántartása, és arról évente leltár küldése a Gyáli Polgármesteri</p>	
--	--	---	---	---	--

			<p>lenne átadva. Ebből adódóan nem került évente megküldésre ezen eszközök vonatkozásában a társaság által elkészített és hitelesített leltár.</p>	<p>eszközök képezik az Önkormányzat tulajdonát, és mely szervezeti egység, vagy személy használja.</p>	<p>Hivatal részére.</p>	
2.	4074-19/2022.	<p>Ellenőrzés címe: A Városi Egészségügyi Központ működésének szabályszerűségi ellenőrzéséről</p> <p>Ellenőrzés tárgya: Az intézmény szabályozottságának ellenőrzése</p>	<p>1. AZ INTÉZMÉNY INFORMÁCIÓS ÉS KOMMUNIKÁCIÓS RENDSZERÉT az Intézményvezető nem alakította ki és nem működtette figyelemmel arra, hogy a saját honlapján a közérdekű adatok nem voltak megtalálhatóak, és az iktatási rendszer sem működtött.</p> <p>2. Az intézmény nem rendelkezett az illetékes Levéltár által jóváhagyott iratkezelési szabállyal.</p>	<p>1. Javasolom a közérdekű adatok közzétételét, aktualizálását. Az intézetben nem működött zárt rendszerű iktatás a belső ellenőrzés helyszíni ellenőrzésének idején, ezért a belső ellenőrzés javasolta a papír alapú iktatókönyv mielőbbi beszerzését és a 2022. január 1. napjára visszamenőleg történő vezetését. A kérésnek az intézményvezető haladéktalanul eleget tett, így további javaslatot az ellenőrzés nem fogalmaz meg.</p> <p>2. Javasolom az előkészített iratkezelési szabályzatot mielőbb küldjék meg jóváhagyásra, figyelemmel arra, hogy csak azzal válik</p>	<p>1. Közérdekű adatok közzététele a honlapon.</p> <p>2. Iratkezelési szabályzat felülvizsgálata és megküldése a Pest Megyei Levéltár részére</p>	269-11/2023.

			<p>3. A személyi anyagok alapvetően rendezettek voltak, de azokban nem voltak megtalálhatóak minden esetben a munkaköri leírások, tájékoztatások a munkába lépéskor.</p> <p>4. Az Eszjtv. értelmében önkormányzati fenntartású egészségügyi</p>	<p>érvényessé.</p> <p>3/1. Javasolom, hogy a GDPR előírásaira figyelemmel a személyes okmányok fénymásolásának gyakorlatával hagyjanak fel, ugyanis azért a NAIH bírságot szabhat ki az intézményre. Javasolom ún. iratbemutató nyomtatvány használatát.</p> <p>3/2. Javasolom a személyi anyagok felülvizsgálatát, teljessé tételét, különösen a munkaköri leírások, Mt. és Eszjtv. szerinti tájékoztatások pótlását, mielőbbi elkészítését.</p> <p>4. Javasolom, hogy a további 5 fő jogviszonyát</p>	<p>3/1. A személyes okmányok fénymásolásának megszüntetése és a fénymásolatok megsemmisítése és a jogszabályi kötelezettségek teljesítéséhez szükséges adattartalmak más módon történő rögzítésének kidolgozása és az adatok felvétele. Az iratbemutató nyomtatvány megalkotása, használatára vonatkozó munkáltatói intézkedések meghozatala</p> <p>3/2. A jelenleg foglalkoztatott munkatársak mindegyike munkaköri leírásának felülvizsgálata, aktuális feladatokhoz igazítása.</p> <p>4. Mivel a jogviszonyok többségét – a</p>	
--	--	--	---	---	--	--

		<p>szolgáltatónál (is) csak Eszj, szerinti jogviszonyban lehet egészségügyi tevékenységet és az "egészségügyi szolgáltató működőképességének, illetve üzemeltetésének biztosítására irányuló tevékenységet végezni", de voltak az intézményben közalkalmazotti jogviszonyban lévők is.</p> <p>5. A szakorvosi óraszámokat vizsgálva 13 szakma vonatkozásában állapított meg eltérést az ellenőrzést a tényleges és a szerződött óraszámok között.</p>	<p>módosítsák munkaviszonnyá a jogszabályi előírás és az alapító okiratuknak megfelelően.</p> <p>5. Javasolom a tényleges és a szerződött szakorvosi óraszámok összhangjának megteremtését különös figyelemmel arra, hogy a NEAK orvosszakmai ellenőrzések lefolytatása keretében vizsgálja, mint szerződő fél.</p>	<p>felmentési idejét töltő dolgozónk kívül a többi közalkalmazott munkatársát – már az ellenőrzési megállapítások kézhezvétele előtt átalakítottuk egészségügyi szolgálati jogviszonnyá, így intézkedés annyiban szükséges, hogy az érintett egy dolgozó jogviszonyának megszűnését követően ilyen jogviszonyt nem létesítünk. A teljes kivezetés az érintett dolgozó jogviszonyának megszűnésével történik meg.</p> <p>5. A szakrendelési szakmaszerkezet olyan módon történő kialakítása, amely – a lehetőségek keretei között – biztosítja az érintett szakma szabályainak megfelelő egészségügyi ellátás nyújtását és lehetőség szerint – figyelemmel a</p>	
--	--	---	---	---	--

8.	10.	11.	12.	13.	14.	15.	16.
Az intézkedés felelőse (beosztás és szervezeti egység)	Az intézkedés végrehajtásának határideje	Módosítás (leírás / NEM)	Az intézkedés teljesítése (dátum / NEM)	Megtett intézkedés rövid leírása	A határidőben végre nem hajtott intézkedések oka	A nem teljesülés kapcsán tett lépések	Megjegyzés
1-6/ Kft. ügyvezetője	1.-3., 5/ folyamatos 4., 6./2023. január1.	1.-6./ nem	1/ nem 2/2023.05.04. 3/ nem 4/2023.01.01. 5/2023.04.01. 6/nem	2/ a monitoring jelentés az éves beszámoló melléklete 4/ munkaszámok szerinti megosztást alkalmaznak 5/ teljesítésigazolásokat teljes körűen alkalmazzák	1.,3.6./ Ügyvezető váltás	1./2023. záráshoz el fognak készülni 3./2023. október 31-re készen lesz 6/ 2023. december 31-i fordulónappal elkészül	
1-5/ igazgató	1-3. 2023. június 30. 4. 2023. február 28. 5. a szakrendelés átvételét megelőző 25. nap	1-5.nem	1-3., 5./ még nem járt le a határidő 4. 2023.02,28,	1-3., 5./ még nem járt le a határidő 4. A közalkalmazotti jogviszonyt kivezették, az egyetlen akkoriban érintett dolgozó jogviszonya időközben megszűnt.			

Gyál, 2023. május 3.

Rozgonyi Erik
címzetes főjegyző

Tárgy: Javaslát az Önkormányzat fenntartásában lévő intézmények 2022. évi tevékenységéről szóló értékelő jelentések elfogadására

Tisztelt Képviselő-testület!

A 2019. év során a Gyáli Polgármesteri Hivatal és Gyál Város Önkormányzata (a továbbiakban: Önkormányzat) fenntartásában működő intézmények között létrejött munkamegosztás és felelősségvállalás rendjéről szóló együttműködési megállapodások alapján évente egyszer, május 31. napjáig az intézmények előző évi tevékenységéről – az együttműködési megállapodásban megjelölt mutatószámokra tekintettel – éves értékelő jelentést kell készíteni.

Az értékelés lényege, hogy az Önkormányzat fenntartásában működő intézmények a jogszerűségi és a szakmai követelményeknek megfelelnek-e, továbbá a munkatervekben meghatározott – illetve a település lakóinak nyújtani kívánt közszolgáltatási – célok elérése megfelelő módszerek megválasztásával történik-e. Ez a kontrolling tevékenység teremt arra lehetőséget, hogy az esetleges elérni kívánt céloktól történő – lényeges és mérhető – eltérés esetén a beavatkozási lehetőséget a fenntartó Önkormányzat mérlegelje.

A 2022. évre vonatkozó értékelő jelentések az előterjesztés 1-6. számú mellékleteiben olvasható.

Kérem a Tisztelt Képviselő-testület hozza meg döntését.

Határozati javaslat I.:

Gyál Város Önkormányzatának Képviselő-testülete

az Arany János Közösségi Ház és Városi Könyvtár
2022. évi tevékenységéről szóló éves értékelő jelentését **elfogadja**.

Határidő: 2023. május 31.

Felelős: polgármester

Határozati javaslat II.:

Gyál Város Önkormányzatának Képviselő-testülete

a Gyáli Bóbita Bölcsőde
2022. évi tevékenységéről szóló éves értékelő jelentését **elfogadja**.

Határidő: 2023. május 31.

Felelős: polgármester

Határozati javaslat III.:

Gyál Város Önkormányzatának Képviselő-testülete

a Gyáli Liliom Óvoda
2022. évi tevékenységéről szóló éves értékelő jelentését **elfogadja**.

Határidő: 2023. május 31.

Felelős: polgármester

Határozati javaslat IV.:

Gyál Város Önkormányzatának Képviselő-testülete

a Gyáli Tátika Óvoda
2022. évi tevékenységéről szóló éves értékelő jelentését **elfogadja**.

Határidő: 2023. május 31.

Felelős: polgármester

Határozati javaslat V.:

Gyál Város Önkormányzatának Képviselő-testülete

a Gyáli Tulipán Óvoda

2022. évi tevékenységéről szóló éves értékelő jelentését **elfogadja.**

Határidő: 2023. május 31.

Felelős: polgármester

Határozati javaslat VI.:

Gyál Város Önkormányzatának Képviselő-testülete

a Városi Egészségügyi Központ

2022. évi tevékenységéről szóló éves értékelő jelentését **elfogadja.**

Határidő: 2023. május 31.

Felelős: polgármester

A határozati javaslat elfogadása egyszerű szótöbbséget igényel.

Az előterjesztést tárgyalta: Oktatási és Kulturális Bizottság
Szociális és Egészségügyi Bizottság
Pénzügyi és Gazdasági Bizottság

Az előterjesztést készítette: Pap Krisztina aljegyző

Gyál, 2023. május 2.

**Pápai Mihály
polgármester**

Gyáli Arany János Községi Ház és Városi Könyvtár
Értékelő jelentés
a 2022. évre vonatkozóan

2023. 05. 02.

Elkészítésért felelős: Jogi és Intézményfelügyeleti Iroda

I. KONTROLLRENDSZER

Gyál Város Önkormányzatának Képviselő-testülete 2019. márciusi rendes ülésén fogadta el az intézményekkel kötendő új együttműködési megállapodásokat. A megállapodások aláírásra kerültek, amelyek tartalmazzák, hogy évente egyszer (május 31-ig) az intézmények előző évi tevékenységét – az együttműködési megállapodásban megjelölt mutatószámokra tekintettel – **éves értékelő jelentés** keretében értékelni szükséges.

Az értékelés lényege, hogy az önkormányzati fenntartású intézmények a jogszerűségi és a szakmai követelményeknek megfelelnek-e, továbbá a munkatervekben meghatározott - illetve Gyál Város lakóinak nyújtani kívánt közszolgáltatási - célok elérése megfelelő módszerek megválasztásával történik-e. A kontrolling tevékenység teremt arra lehetőséget, hogy az esetleges elérni kívánt céloktól történő – lényeges és mérhető – eltérés esetén a beavatkozási lehetőséget a fenntartó számára megteremtse.

Az egyes szervezetek vezetőinek kötelezettsége és egyben felelőssége, hogy – a jogszabályi keretek között – belső szabályzataikban egyértelműen, következetesen és kellő részletezettséggel szabályozzák a jogszerű és hatékony feladatvégzés rendjét, a kapcsolódó jogi- és felelősségi köröket, eljárási szabályokat.

Továbbá a fenntartóval együttműködve értékelnie szükséges, hogy azok teljes körűen tartalmazzák-e a szervezet kompetenciájába utalt szabályozási feladatokat; összhangban vannak-e a jogi szabályozással, alkalmasak-e a szabályozó funkció betöltésére; a feladatok végrehajtásával kapcsolatos hatás- és felelősségi köröket megfelelően meghatározták-e; a végrehajtás nyomon követése, a felügyeleti funkciók és az ellenőrzési pontok kellően kiépítettek-e és működésük folyamatosan eredményes-e.

Ez a jelentés a fenti szempontokat is figyelembe véve értékeli Gyál Város Önkormányzata fenntartásában lévő közművelődési intézményének, az Arany János Közösségi Ház és Városi Könyvtár 2022. évi munkáját.

II. ARANY JÁNOS KÖZÖSSÉGI HÁZ ÉS KÖNYVTÁR

Az Arany János Közösségi Ház és Városi Könyvtár (a továbbiakban: Közház, vagy intézmény) 2003. évben került átadásra, amely korszerű épületben 1600m²-en ad otthont számos eseménynek és alkotó tevékenységnek. Az intézmény összesen 2 nagyobb rendezvénytérben (színházterem, kamara), 3 kisebb teremben (civil, tánc és klubterem), az udvari rendezvénytérben és a Könyvtár kétszintes terében várja egész évben a színes tanfolyamaival, szórakoztató, tudományos vagy sport rendezvényeivel a fejlődni vágyó gyáli közösségeket.

A pandémiás évek után a 2022. évben egy újabb helyzettel kellett megküzdeni, mely a Kormány által kihirdetett energia veszélyhelyzet volt.

A kedvezőtlen gazdasági környezeti változások, valamint a szomszédságunkban zajló-, és egyre inkább elhúzódó háború miatt drasztikusan megemelkedett energiaárak miatt, a Kormány 2022 júliusában energia veszélyhelyzetet hirdetett, amely az Arany János Községi Ház és Városi Könyvtárat sem kímélte. A *muzeális intézményekről, a nyilvános könyvtári ellátásról és a közművelődésről* szóló 1997. évi CXL. törvény (a továbbiakban: Kulttv.). 78/l. § (3) bekezdése értelmében a közművelődési intézmény fenntartója dönthet úgy, hogy az intézmény tevékenységét évente legfeljebb két hónapra szünetelteti. Ezen jogszabályi felhatalmazás alapján hozta meg a Képviselő-testület **188/2022. (X.27.)** számú határozatát, mely értelmében a Közház 2022. december 19. és 31. között, illetve 2023. január 1. és február 28. között zárva tartott.

Tekintettel arra, hogy az idei jelentés már az ötödik éves értékelés, hiszen 2019. évben, 2020. évben, 2021. évben és 2022. évben is készült már hasonló jelentés, ahol relevánsnak érezzük, ott komparatív jelleggel az előző évek hasonló adatait ismét bemutatjuk az esetleges kedvező, vagy éppenséggel kedvezőtlen tendenciák vázolására.

III. KONTROLLING TEVÉKENYSÉG

A Közházzal az együttműködési megállapodást a Képviselő-testület 56/2019. (III.28.) számú határozatával hagyta jóvá. Az éves értékelés alábbi mutatószámok elemzése alapján történik:

1. Állami támogatás/összköltség
2. Állami támogatás/fenntartói támogatás
3. Összes saját bevétel/összes költség
4. Helyiség bérbeadási bevétel/összes költség
5. Rendezvény bevétel/összes rendezvény költsége
6. Rendezvények összes költsége/rendezvényeken résztvevők száma
7. Rendezvények összes költsége/rendezvények száma
8. Könyvtár összes költsége/könyvtári tagok száma
9. Könyvtár összes költsége/kölcsönzési alkalmak száma
10. Ingyenesen biztosított helyiséghasználati órák száma/összes lehetséges óraszám
11. Bérelt helyiséghasználati órák száma/összes lehetséges óraszám
12. Rendezvényeken résztvevők száma/lakosság szám
13. Kikölcsönzött könyvek száma/teljes könyvállomány
14. Könyvtári tagok száma/lakosság szám

1. Állami támogatás/összköltség

Jogcím	2018. január 1.- 2018. december 31.	2019. január 1.- 2019. december 31.	2020. január 1.- 2020. december 31.	2021. január 1.- 2021. december 31.	2022. január 1.- 2022. december 31.
Állami támogatás	33 997 170.-	34 391 000.-	32 816 834.-	54 722 036.-	54 964 281.-
Összköltség	123 818 768.-	167 275 031.-	143 897 137.-Ft	185 872 657.-	279 894 158.-
Állami támogatás/ összköltség	0,27 → 27%	0,21 → 21%	0,23 → 23%	0,29 → 29%	0,20 → 20%

2022. évben az éves összes költség 20%-át fedezte az állami finanszírozás. Elmúlt évhez képest az állami támogatás összege nagyon minimálisan, mindösszesen 0,4%-kal, míg az összes költség jelentősen, azaz közel 60%-kal emelkedett. Az előző évi mutató romlásának oka, hogy 2022. évben nem befolyásolta az Intézmény életét a koronavírus-járvány, így a megnövekedett rendezvényszámokból adódóan megnövekedett az összköltség mértéke is. Az összköltség növekedése mögött húzódik, hogy az Intézmény a Gyál 25 elnevezésű városi programok rendezvénysorozat szervezője, és végrehajtója volt, és az ezzel kapcsolatos költségek (és természetesen bevételek is) az Intézménynél merültek fel, és kerültek elszámolásra.

2. Állami támogatás/fenntartói támogatás

Jogcím	2018. január 1.- 2018. december 31.	2019. január 1.- 2019. december 31.	2020. január 1.- 2020. december 31.	2021. január 1.- 2021. december 31.	2022. január 1.- 2022. december 31.
Állami támogatás	33 997 170.-	34 391 000.-	32 816 834.-	54 722 036.-	54 964 281.-
Fenntartói támogatás	72 715 026.-	112 045 572.-	91 501 306.-	102 284 362.-	174 437 809.-
Állami támogatás/ fenntartói támogatás	0,47 → 47%	0,31 → 31%	0,36 → 36%	0,53 → 53%	0,32 → 32%

Az 1. pontban leírtakat támasztja alá, hogy 2021. évről 2022. évre az állami támogatás minimálisan emelkedett, addig a fenntartói támogatás az előző évhez képest 70%-kal nőtt, vagyis míg korábban a fenntartói támogatás közel kétszerese volt az állami támogatásnak, addig ez a tavalyi évben nagyjából a háromszorosára emelkedett. A 2022. évhez hasonló adatokat mutattunk ki a 2019., és a 2020. évben is. Itt is utalnunk kell az 1. pontban már említettekre, miszerint az Intézmény a Gyál 25 elnevezésű városi programok rendezvénysorozat szervezője, és végrehajtója volt, amely rendezvényekre a fenntartó 68 millió forint támogatást biztosított. Amennyiben ezzel az összeggel a fenntartói támogatást korrigáljuk, akkor az állami

támogatás a fenntartói támogatás 52%-át jelenti, amely szám a 2021. évi adathoz nagyon hasonló.

4

3. Összes saját bevétel/összes költség

Jogcím	2018. január 1. – 2018. december 31.	2019. január 1.- 2019. december 31.	2020. január 1.- 2020. december 31.	2021. január 1.- 2021. december 31.	2022. január 1.- 2022. december 31.
Összes saját bevétel	18 317 368.-	30 191 675.-	12 891 931.-Ft	17 120 843.-	37 600 024.-
Összes költség	123 818 768.-	167 275 031.-	143 897 137.-Ft	185 872 657.-	279 894 158.-
Összes saját bevétel /összes költség	0,15 →15%	0,18 →18%	0,08 → 8%	0,09 → 9%	0,13 → 13%

A saját bevétel összege az előző évhez képest 220%-kal, azaz több mint a kétszeresével nőtt., amelynek oka az 1. pontban leírtak szerint a koronavírus-járvány megszűnése utáni megnövekedett rendezvényszámokból adódik. A könyvtári bevételek mindösszesen az összes bevétel összegének a 4,5 százalékát teszi ki. A könyvtár elenyésző bevételei tagdíjakból, késedelmi díjakból, kölcsönzési díjakból és internet-tanfolyam díjakból tevődnek össze. A saját bevételek az összes felmerülő költség mintegy 13%-át fedezték a 2022. évben, a 2018. évben tapasztaltakhoz hasonlóan (15%). Az energiaválság miatti átmeneti intézménybezárás, amely a 2022. évben csak az év utolsó két hetét érintette, nem okozhatott jelentősebb bevételkiesést.

4. Helyiség bérbeadási bevétel/Összes költség

Jogcím	2018. január 1. – 2018. december 31.	2019. január 1.- 2019. december 31.	2020. január 1. – 2020. december 31.	2021. január 1.- 2021. december 31.	2022. január 1.- 2022. december 31.
Helyiség bérbeadási bevétel	3 818 350.-	6 685 576.-	4 332 690.-	2 166 180.-	5 076 001.-
Összes költség	123 818 768.-	167 275 031.-	143 897 137.-	185 872 657.-	279 894 158.-
Összes saját bevétel /összes költség	0,03 →3%	0,04 →4%	0,03 →3%	0,01 →1%	0,02 → 2%

A helyiségek bérbeadásából származó bevétel összege, habár a 2021. évhez képest több mint megduplázódott, mégis csak az összes költség 2%-át fedezi, tekintettel arra, hogy az összes költség lényegesen (60%-kal) megnőtt 2021. évről a 2022. évre.

5. Rendezvény bevétel/összes rendezvény költsége

Jogcím	2018. január 1. – 2018. december 31.	2019. január 1.- 2019. december 31.	2020. január 1.- – 2020. december 31.	2021. január 1.- 2021. december 31.	2022. január 1.- 2022. december 31.
Rendezvény bevétel	5 243 520.-	13 014 270.-	1 754 840.-	5 926 170.-	15 381 900.-
Összes rendezvény költsége	28 339 943.-	48 567 042.-	10 504 139.-	18 187 262.-	90 103 402.-
Rendezvény bevétel/összes rendezvény költsége	0,18 → 18%	0,25 → 25%	0,16 → 16%	0,33 → 33%	0,17 → 17%

A városi nagy rendezvényekkel együttvéve a rendezvények költsége összesen több mint 90 millió forintra rúgott a tavalyi évben, ami azt jelenti, hogy a rendezvényköltségek megötszörözödtek. Ahogyan utalást tettünk már rá, 2022. évben ünnepelte a város várossá avatásának 25. évfordulóját, amelynek méltó megünneplésében a Közház nagyon fontos szervezési és végrehajtási feladatokat látott el. Habár a rendezvények bevételei is szépen nőttek, mégis a költségek drasztikus emelkedésének hatása érzékelhető abban, hogy a rendezvénybevételek csak a költségek 17%-át fedezik. Ahogyan a 3. pontban már említésre került, a *Gyál* 25 elnevezési városi programok költségének fedezésére a fenntartó Önkormányzat 68 millió forintot biztosított. Így a városi nagyrendezvények költsége nélkül a Közház többi rendezvényének költsége mintegy 23 millió forintra rúgott tavaly, amely az előző évhez képest 28%-os növekedést jelent.

6. Rendezvények összes költsége/rendezvényeken résztvevők száma

Jogcím	2018. január 1.- 2018. december 31.	2019. január 1.- 2019. december 31.	2020. január 1.- 2020. december 31.	2021. január 1.- 2021. december 31.	2022. január 1.- 2022. december 31.
Rendezvények összes költsége	28 339 943.-	48 567 042.-Ft	10 504 139.-	18 187 262.-	90 103 402.-
Rendezvényeke n résztvevők száma	75 741 fő	113 836 fő	53 748 fő	63 328 fő	183 417 fő
Rendezvények összes költsége/rende zvényeken résztvevők száma	374.- /fő	427.- /fő	195.- /fő	287.- /fő	491.- /fő

Az előző pontokban többször utaltunk a rendezvények számának emelkedésére, amely emelkedés hatására természetesen a rendezvények költségei is emelkedtek, mintegy

megötszöröződtek. Természetes következménye a rendezvényszám emelkedésének a résztvevők számának emelkedése is, ami közel megháromszorozódott a 2022. évben. A látogatóarányos költség a 2022. évben 491.- forint volt, amely a látogatóarányos költség 70%-os növekedését jelenti. Korábbiakban utaltak szerint, amennyiben a *Gyál 25* városi programok költségével az összes költségeket korrigáljuk (23 millió forint), illetve a kizárólag városi nagyrendezvények látogatószámával (kb. 60 ezer fő) az összes résztvevőszámot akkor a résztvevőarányos költség 260.- Ft/fő lenne, amely az előző évihez képest 10%-os csökkenést jelentene.

7. Rendezvények összes költsége/rendezvények száma

Jogcím	2018. január 1.- 2018. december 31.	2019. január 1.- 2019. december 31.	2020. január 1.- 2020. december 31.	2021. január 1.- 2021. december 31.	2022. január 1.- 2022. december 31.
Rendezvények összes költsége	28 339 943.-	48 567 042.-	10 504 139.-	18 187 262.-	90 103 402.-
Rendezvények száma	2 584 db	3 205 db	1 688 db	1 407 db	3 127 db
Rendezvények összes költsége/ rendezvények száma	10 967.- /db	15 154.- /db	6 223.- /db	12 925.-/db	28 815.-/db

A 2022. évi rendezvények száma több mint kétszerese a 2021. évi rendezvényszámnak, az egy rendezvényre jutó költség – viszont az összköltségek megötszöröződése miatt – 12 925.- Ft-ról 28 815.- Ft-ra, mintegy 220%-kal emelkedett. A 3 127 db rendezvényszámban benne vannak a *Gyál 25* elnevezésű városi programok rendezvényei: a 2022. évben 25 programnapon 300 db rendezvény kapcsolódott Gyál várossá avatásának 25. évfordulójához. Amennyiben az ünneppsorozat 38 millió forintos költségével, és a 300 db rendezvénnyel a táblázat számait korrigáljuk, akkor az egy rendezvényre jutó költség 8 135.- forint, amely a 2021. évinek a 63%-a. A *Gyál 25* programsorozat nélkül is a rendezvények száma 2 827 db volt, amely a 2021. évi rendezvényszám duplája, és látható, hogy a koronavírus-járvány előtti szintre javult a tavalyi évben az Intézmény aktivitása, ami a rendezvényszámokat illeti.

8. Könyvtár összes költsége/könyvtári tagok száma

Jogcím	2018. január 1.- 2018. december 31.	2019. január 1.- 2019. december 31.	2020. január 1. - 2020. december 31.	2021. január 1.- 2021. december 31.	2022. január 1.- 2022. december 31.
Könyvtár összes költsége	23 726 522.-	26 540 491.-	26 688 507.-	39 927 401.-	30 567 393.-
Könyvtári tagok száma	1 733 fő	2 166 fő	1 405 fő	1 259 fő	1 903 fő
Könyvtár összes költsége/könyvt ári tagok száma	13 691.- /fő	12 253.- /fő	18 995.- /fő	31 715.- /fő	16 063.- / fő

A könyvtárnak 2022. évben nem sokkal több mint 30 millió forintos költsége keletkezett, amely személyi juttatásokból, munkaadókat terhelő járulékokból, dologi és egyéb kiadásokból tevődött össze. A könyvtári tagok száma ehhez viszonyítva 1 903 fő volt a 2022. évben. A könyvtártagok száma mintegy 51%-kal nőtt, addig a könyvtár költségei közel 23%-kal csökkentek. A könyvtári tagok számának jelentős növekedésével és a könyvtár költségeinek csökkenésével, az olvasóarányos költség közel a felére (49%-kal) csökkent. Fontos megjegyezni, hogy 2022.évben fő cél volt a 2021. évben elenyésző könyvtári tagok számának növelése, amely minden bizonnyal sikeresnek mondható. A könyvtár élére új könyvtárvezető került 2022 augusztusában. Felhasználó-barátabb nyitva tartási idő került bevezetésre, az új könyvtárvezető fókuszba helyezte a városi gyermekintézményeket, az óvodákkal, és általános iskolákkal való szorosabb kapcsolattartás megvalósítását tűzte ki céljául.

9. Könyvtár összes költsége/kölcsönzési alkalmak száma

Jogcím	2018. január 1. - 2018. december 31.	2019. január 1.- 2019. december 31.	2020. január 1. - 2020. december 31.	2021. január 1.- 2021. december 31.	2022. január 1.- 2022. december 31.
Könyvtár összes költsége	23 726 522.-	26 540 491.-	26 688 507.-	39 927 401.-	30 567 393.-
Kölcsönzési alkalmak száma	35 528 alkalom	34 332 alkalom	21 260 alkalom	23 491 alkalom	23 000 alkalom
Könyvtár összes költsége/ kölcsönzési alkalmak száma	662.- /alkalom	773.- /alkalom	1 255.- /alkalom	1 700.- /alkalom	1 329.- /alkalom

A kölcsönzési alkalmak száma itt magában foglalja a távoli kölcsönzést és az irodalomkutatások, témamegfigyelések számát, illetve a digitális tartalmak kölcsönzését is. Tekintettel arra - ahogyan már a 8. pontban is utaltunk rá - a könyvtár költségei 23%-kal csökkentek a 2021.

évhez képest, emellett a kölcsönzési alkalmak száma stagnált, így az egy kölcsönzési alkalomra jutó költség összege némiképpen, 21%-kal, 1 700.- Ft/alkalom-ról 1 329.- Ft/alkalomra csökkent.

10. Ingyenesen biztosított helyiséghasználati órák száma/ összes lehetséges óraszám

Jogcím	2019. január 1.- 2019. december 31.	2020. január 1.- 2020. december 31.	2021. január 1.- 2021. december 31.	2022. január 1.- 2022. december 31.
Ingyenesen biztosított helyiséghasználati órák száma	1.035 óra	928 óra	889 óra	1 575 óra
Összes lehetséges óraszám	20.251 óra	20 251 óra	20 251 óra	20 251 óra
Ingyenesen biztosított helyiséghasználati órák száma/Összes lehetséges óraszám	0,05 → 5 %	0,04 → 4%	0,04 → 4%	0,08 → 8%

Az ingyenesen biztosított helyiséghasználat, közel a kétszeresére nőtt: 2022. évben térítésmentesen összesen 1 575 órát használtak városi közösségek, amely terembérleti listaáron számolva 36 450 250.- Ft összegű támogatással történő hozzájárulást jelentett a város civil szervezeteinek működéséhez.

11. Bérelt helyiséghasználati órák száma/összes lehetséges óraszám

Jogcím	2018. január 1.- 2018. december 31.	2019. január 1.- 2019. december 31.	2020. január 1.- 2020. december 31.	2021. január 1.- 2021. december 31.	2022. január 1.- 2022. december 31.
Bérelt helyiséghasználati órák száma	1 962 óra	2 380 óra	278 óra	548 óra	1 628 óra
Összes lehetséges óraszám	20 251 óra	20 251 óra	20 251 óra	20 251 óra	20 251 óra
Bérelt helyiséghasználati órák száma/Összes lehetséges óraszám	0,09 → 9%	0,11 → 11%	0,01 → 1%	0,03 → 3%	0,08 → 8%

A bérelt helyiséghasználati órák száma a 2022. évben az azt megelőző évi adat háromszorosára emelkedett, amely már megközelíti a 2019. évi „piaci” alapon bérbeadott helyiséghasználati órák számát.

12. Rendezvényeken résztvevők száma/lakosságszám

Jogcím	2018. január 1.- 2018. december 31.	2019. január 1.- 2019. december 31.	2020.január 1.- 2020. december 31.	2021. január 1.- 2021. december 31.	2022. január 1.- 2022. december 31.
Rendezvényeken részt vevők száma	75 741 fő	113 836 fő	53 748 fő	63 328 fő	183 417 fő
Lakosságszám	25 833 fő	25 745 fő	26 082 fő	26 096 fő	26 039 fő
Rendezvényeken résztvevők száma/ lakosságszám	2,9	4,4	2	2,4	7

A mutatószám azt mutatja, hogy egy gyáli átlagosan hány rendezvényen vett részt adott évben. A megnövekedett számú rendezvények eredményeként a rendezvényeken részt vevők száma közel a háromszorosára nőtt. Amíg a 2021. évben átlagosan két (pontosan 2,4 db) rendezvényen vett részt egy gyáli lakos, addig a 2022. évben ez a mutató a háromszorosára emelkedett, ugyanis átlagosan hét rendezvényen vett részt egy gyáli lakos. A mutatószám értelmezéséhez hozzátartozik, hogy a lakosságszám nem csupán az állandó lakosokat, hanem a tartózkodási hellyel rendelkezők számát is tartalmazza. Amennyiben a Gyál 25 elnevezésű városi programra látogató közel 60 ezer fővel korrigáljuk a látogatószámot, akkor egy gyáli lakos átlagosan 5 rendezvényen vett részt a 2022. évben.

13. Kikölcsönzött könyvek száma/teljes könyvtárállomány

Jogcím	2018. január 1. – 2018. december 31.	2019. január 1.- 2019. december 31.	2020. január 1. – 2020. december 31.	2021. január 1.- 2021. december 31.	2022. január 1.- 2022. december 31.
Kikölcsönzött könyvek száma	35 464 darab	33 047 darab	21 260 darab	20 360 darab	30 834 darab
Teljes könyvtárállomány	58 599 darab	59 340 darab	61 439 darab	63 255 darab	62 506 darab
Kikölcsönzött könyvek száma/teljes könyvtárállomány	0,6 → 60%	0,55 → 55%	0,35 → 35%	0,32 → 32%	0,49 → 49%

Öröndetes, hogy kikölcsönzött könyvek száma az előző évhez képest 50%-kal emelkedett. A kikölcsönzött könyvek számának növekedése mögött minden bizonnyal a könyvtári tagok számának emelkedése húzódik, illetve a mutatószámon javít az is, hogy 2022. évben a könyvek selejtezése során a könyvtárállomány 1,2%-kal csökkent. Az egyre növekvő könyvtári tagi létszám, még így is egy nagyon színes, és nagyon gazdag könyvtárállományból válogathat kedvére.

14. Könyvtári tagok száma/lakosságszám

Jogcím	2018. január 1. – 2018. december 31.	2019. január 1.- 2019. december 31.	2020. január 1. – 2020. december 31.	2021. január 1.- 2021. december 31.	2022. január 1.- 2022. december 31.
Könyvtári tagok száma	1 733 fő	2 166 fő	1 405 fő	1 259 fő	1 903 fő
Lakosságszám	25 833 fő	25 745 fő	26 082 fő	26 096 fő	26 039 fő
Könyvtári tagok száma/ lakosságszám	0,07 → 7%	0,08 → 8%	0,05 → 5%	0,048 → 4,8%	0,073 → 7,3%

Az utolsó mutatószám azt hivatott bemutatni, milyen aktivitást mutatnak a gyáli lakosok a könyvtári beiratkozás terén. Ez a szám egyre magasabb, és növekvő tendenciát mutat: míg 2021. évben a gyáli lakosok mindösszesen 4,8%-a volt könyvtártag, addig 2022. évben már a lakosság 7,6%-a beiratkozott könyvtár tag. A 2022. évre kitűzött cél sikeresen megvalósulni látszik a könyvtári tagok száma növelésének tekintetében.

IV. ÖSSZEGZÉS

A rendezvények száma, és a rendezvényeken résztvevők száma a 2021. évhez képest a háromszorosára emelkedett. Ennek köszönhetően az intézmény aktivitása a 2022. évben a koronavírus-járvány előtti – illetve azt felülmúló – szintre zárkózott fel.

Levéltári ellenőrzés

A városi nagyrendezvények szervezési és végrehajtási feladatain túl az Intézményben ellenőrzést tartott a Pest Vármegyei Levéltár, amely ellenőrzés az iratkezelési folyamatok áttekintésére, iratkezelési szabályzat vizsgálatára irányult. A levéltári ellenőrzés hiányosságot nem talált, az ellenőrzés megállapítások nélkül zárult.

Személyi változások a Városi Könyvtárban

A városi könyvtár élén, és személyi állományában 2022. évben változás következett be, amely úgy tűnik, hogy kedvezően befolyásolta a könyvtár tagok számát. Bevezetésre került egy új nyitva tartási rend, amely jobban igazodik a felhasználók, könyvbarátok igényeihez. Emiatt a módosítás miatt került sor az Intézmény Szervezeti és működési szabályzatának módosítására, amelyet a Képviselő-testület Oktatási és Kulturális Bizottsága **82/2022. (XI.16.)** számú határozatával hagyott jóvá 2022. december 1. napjától.

Az Intézmény tevékenységének átmeneti szünetelése

Teljesen új helyzet elé állította az intézményeket fenntartó települési önkormányzatokat az energiaárak horrorisztikus emelkedése a 2022. év derekán. A Képviselő-testület **188/2022. (X.27.)** számú határozatával úgy döntött, hogy az intézmény tevékenységét 2022. december 19. és 31. között, illetve 2023. január 1. és február 28. között átmenetileg szünetelteti. Ezzel az átmeneti zárva tartással a számítások szerint közel 10 millió forint rezsiköltség került megtakarításra.

Az Arany János Közösségi Ház és Városi Könyvtár a 2022. évben minden kitűzött feladatát, célját teljesítette. Nagyon sok pozitív visszajelzést kapott a napi feladatok eredményes elvégzése kapcsán a lakosság részéről. Az Intézmény 2022. évben is erősítette szakmai és szervezeti működési kereteit. Az intézmény a fenntartó által meghatározott költségvetési keretszámok között, hatékonyan, transzparensen, takarékosan működött. Mindent megtett, hogy a gyáli lakosság és közösségek igényeit kiszolgálja.

Kérem a Tisztelt Képviselő-testületet az éves értékelő jelentés szíves elfogadására

Gyál, 2023. május 2.

Pap Krisztina
aljegyző

V. ZÁRADÉK

Az 56/2019. (III.28.) sz. KT határozat alapján létrejött Együttműködési megállapodás szerint a 2022. évről készült éves értékelő jelentést Gyál Város Önkormányzatának Képviselő-testülete /2023. (V.) sz. határozatával hagyta jóvá.

Gyál, 2023. május „ ”.

Pápai Mihály
polgármester

Gyáli Bóbita Bölcsőde
Értékelő jelentés
a 2022. évre vonatkozóan

2023. 05.02.

Elkészítésért felelős: Jogi és Intézményfelügyeleti Iroda

I. KONTROLLRENDSZER

Gyál Város Önkormányzatának Képviselő-testülete 2019. márciusi rendes ülésén fogadta el az intézményekkel kötendő új együttműködési megállapodásokat. A megállapodások aláírásra kerültek, amelyek tartalmazzák, hogy évente egyszer (május 31-ig) az intézmények előző évi tevékenységét – az együttműködési megállapodásban megjelölt mutatószámokra tekintettel – **éves értékelő jelentés** keretében értékelni szükséges.

Az értékelés lényege, hogy az önkormányzati fenntartású intézmények a jogszerűségi és a szakmai követelményeknek megfelelnek-e, továbbá a munkatervekben meghatározott - illetve Gyál Város lakóinak nyújtani kívánt közszolgáltatási - célok elérése megfelelő módszerek megválasztásával történik-e. A kontrolling tevékenység teremt arra lehetőséget, hogy az esetleges elérni kívánt céloktól történő - lényeges és mérhető - eltérés esetén a beavatkozási lehetőséget a fenntartó számára megteremtse.

Az egyes szervezetek vezetőinek kötelezettsége és egyben felelőssége, hogy – a jogszabályi keretek között – belső szabályzataikban egyértelműen, következetesen és kellő részletezettséggel szabályozzák a jogszerű és hatékony feladatvégzés rendjét, a kapcsolódó jogi- és felelősségi köröket, eljárási szabályokat.

Továbbá a fenntartóval együttműködve értékelnie szükséges, hogy azok teljes körűen tartalmazzák-e a szervezet kompetenciájába utalt szabályozási feladatokat; összhangban vannak-e a jogi szabályozással, alkalmasak-e a szabályozó funkció betöltésére; a feladatok végrehajtásával kapcsolatos hatás- és felelősségi köröket megfelelően meghatározták-e; a végrehajtás nyomon követése, a felügyeleti funkciók és az ellenőrzési pontok kellően kiépítettek-e és működésük folyamatosan eredményes-e.

Ez a jelentés a fenti szempontokat is figyelembe véve értékeli Gyál Város Önkormányzata fenntartásában lévő bölcsődei ellátást nyújtó intézményének, a Gyáli Bóbita Bölcsőde 2022. évi munkáját.

II. BÓBITA BÖLCSŐDE

Gyál Város Bölcsődéje 1982 óta végzi a családban nevelkedő gyermekek szakszerű gondozását, nevelését 20 hetes kortól 36 hónapos korig, illetve a gondozási év végéig. Gyál Város Önkormányzata 2013-ban teljesen felújította és kibővítette az intézményt. Az intézmény így csendes, kertvárosi övezetben, összesen 3500m² területen 480 m² alapterületű épületben várja a gondozásra jelentkezőket. A bölcsődei férőhelyek száma - köszönhetően az átalakításnak és modernizálásnak- összesen 108 főre emelkedett. A Bóbita Bölcsőde összesen nyolc csoportszobával rendelkezik, a gyermekekkel történő foglalkozás szakmai program alapján történik, törekedve arra, hogy az ellátottak színvonalas és szeretetteljes környezetben nevelkedjenek. A bölcsőde a gyermekjóléti alapellátások része, így a gyermekek védelméről és a gyámügyi igazgatásról szóló 1997. évi XXXI. törvény rendelkezéseit is figyelembe kell venni az optimális működés kialakítása során.

Tekintettel arra, hogy az ideai jelentés már az ötödik éves értékelés, hiszen 2019. évben, 2020. évben, 2021. évben és 2022. évben is készült már hasonló jelentés, ahol relevánsnak érezzük, ott komparatív jelleggel az előző évek hasonló adatait ismét bemutatjuk az esetleges kedvező-, vagy éppenséggel kedvezőtlen tendenciák vázolására.

III. KONTROLLING TEVÉKENYSÉG

A Bölcsődével az együttműködési megállapodást a Képviselő-testület 55/2019. (III.28.) számú határozatával hagyta jóvá. Az éves értékelés alábbi mutatószámok elemzése alapján történik:

1. Állami támogatás/Összköltség
2. Állami támogatás/Fenntartói támogatás
3. Fenntartói támogatás/Gyermekek száma
4. Jelentkezők száma/Felvett gyermekek száma
5. Felvett gyermekek száma/Férőhelyek száma
6. Felvett gyermekek száma/Bölcsődés korú gyermekek száma
7. Kisgyermeknevelő képesítéssel rendelkező dolgozók száma/Összes dolgozó száma
8. Képesítéssel rendelkező dolgozók száma/Összes dolgozó száma

1. Állami támogatás/összköltség

Jogcím	2018. január 1. - 2018. december 31.	2019. január 1.- 2019. december 31.	2020. január 1.- 2020. december 31.	2021. január 1. - 2021. december 31.	2022. január 1.- 2022. december 31.
Állami támogatás	60 615 050.-	101 219 575.-	96 289 814.-	127 361 742.-	178 511 416.-
Összköltség	118 658 590.-	122 616 128.-	126 791 311.-	186 457 136.-	258 628 086.-
Állami támogatás/ összköltség	0,51 → 51%	0,82 → 82%	0,76 → 76%	0,68 → 68%	0,69 → 69%

Az állami támogatás a 2022. évben az összes költség 69%-át fedezte, a 2021. évi adatokhoz hasonlóan. Míg az elmúlt évben az állami támogatás mindössze 32%-kal nőtt, addigra a 2022. évben már 40%-os növekedés mondható el. Ezzel párhuzamosan a bölcsődei ellátás összköltsége is emelkedett, mintegy 38%-kal a 2021. évhez képest 186,5 millió forintról 258,5 millió forintra.

2. Állami támogatás/Fenntartói támogatás

Jogcím	2018. január 1.- 2018. december 31.	2019. január 1.- 2019. december 31.	2020. január 1.- 2020. december 31.	2021. január 1.- 2021. december 31.	2022. január 1.- 2022. december 31.
Állami támogatás	60 615 050.-	101 219 575.-	96 289 814.-	127 361 742.-	178 511 416.-
Fenntartói támogatás	57 136 045.-	19 912 834.-	30 501 497.-	54 120 141.-	78 261 796.-
Állami támogatás/ Fenntartói támogatás	1,06 → 106%	5,08 → 508%	3,15 → 315%	2,35 → 235%	2,28 → 228%

A fenntartói támogatás a 2021. évi összegnek közel másfélszeresére emelkedett a 2022. évben. Figyelemre méltó, hogy amíg 2019. és 2022. év között az állami támogatás csupán 76%-kal emelkedett, addig a fenntartói támogatás közel a négyszeresére nőtt jelezvén, hogy a bölcsődei ellátás biztosítása is egy igen „önkormányzati támogatás intenzív” ellátási formává vált.

3. Fenntartói támogatás/Gyermekek száma

Jogcím	2018. január 1. - 2018. december 31.	2019. január 1.- 2019. december 31.	2020. január 1. - 2020. december 31.	2021. január 1. - 2021. december 31.	2022. január 1.- 2022. december 31.
Fenntartói támogatás	57 136 045.-	19 912 834.-	30 501 497.-	54 120 141.-	78 261 796.-
Gyermekek száma (05.31. napján)	94 fő	99 fő	94 fő	100 fő	103 fő
Fenntartói támogatás/ Gyermekek száma	607 830.- /fő	201 140.- /fő	324 485.- /fő	541 200.-/fő	759 823.-/fő

Egy bölcsődés kisgyermek közel 760 ezer forintjába került városunknak a 2022. évben, ami a 2021. évhez képest mintegy 50%-os emelkedést jelent. Amennyiben a 2019. évi adathoz viszonyítunk, akkor pedig közel négyszer annyiba került egy bölcsődés kisgyermek a 2022. évben, mint a 2019. évben.

4. Jelentkezők száma/Felvett gyermekek száma

Jogcím	2018. január 1. - 2018. december 31.	2019. január 1.- 2019. december 31.	2020. január 1.- 2020. december 31.	2021. január 1. - 2021. december 31.	2022. január 1.- 2022. december 31.
Jelentkezők száma	99 fő	84 fő	86 fő	107 fő	87 fő
Felvett gyermekek száma	87 fő	59 fő	71 fő	90 fő	86 fő
Jelentkezők száma/Felvett gyermekek száma	1,13 → 113%	1,42 → 142%	1,21 → 121%	1,18 → 118%	0,98 → 98%

A jelentkezők és felvett gyermekek száma nagyon kiegyenlített volt a 2022.évben. A felvett gyermekeknek igen magas a száma az utóbbi két évben (90, illetve 86 fő), amely a 2020. év közben, végeredményben a 2020/2021. bölcsődei nevelési évtől kinevezett új intézményvezető szakmai elképzeléseinek köszönhető, nevezetesen, hogy az óvodakötelessé váló gyermekek - amennyiben ellenkezője nem indokolt - minél előbb kezdjék meg az óvodába járást, és ezzel a felszabaduló bölcsődei férőhelyekre előjegyzésbe vett új, bölcsődés korú gyermekek ellátása válik biztosítottá.

5. Felvett gyermekek száma/Férőhelyek száma

Jogcím	2018. január 1. - 2018. december 31.	2019. január 1.- 2019. december 31.	2020. január 1. - 2020. december 31.	2021. január 1. - 2021. december 31.	2022. január 1.- 2022. december 31.
Felvett gyermekek száma	87 fő	59 fő	71 fő	90 fő	86 fő
Férőhelyek száma	108 fő	108 fő	108 fő	108 fő	108 fő
Felvett gyermekek száma/ Férőhelyek száma	0,80 → 80%	0,54 → 54%	0,66 → 66%	0,83 → 83%	0,79 → 79%

Ahogy a 4. pontban utaltunk már rá, igen magas a felvett gyermekek száma és aránya a bölcsődei férőhelyek tükrében, és csak ismételni tudjuk, hogy e mögött az adat mögött az a tendencia húzódik, hogy az új bölcsődevezető igyekezetét az óvodavezetők is igyekeznek megtámogatni azzal, hogy az óvodavezetők is törekednek a bölcsődés harmadik életévüket betöltött gyermekek óvodai felvételét maradéktalanul teljesíteni, hogy a bölcsődébe jelentkezők felvételi kérelmét lehessen teljesíteni, és az előjegyzési listán szereplők száma csökkenjen.

6. Felvett gyermekek száma/Bölcsődés korú gyermekek száma

Jogcím	2019. január 1.- 2019. december 31.	2020. január 1.- 2020. december 31.	2021. január 1.- 2021. december 31.	2022. január 1.- 2022. december 31.
Felvett gyermekek száma	59 fő	71 fő	90 fő	86 fő
Bölcsődés korú gyermekek száma települési szinten (20201124)	701 fő	724 fő	781 fő	776 fő
Felvett gyermekek száma/ Bölcsődés korú gyermekek száma	0,08 → 8 %	0,1 → 10%	0,115 → 11,5%	0,11 → 11%

A bölcsődés korú gyermekek 11%-a került felvételre 2022. évben, amely a 2021. évi adathoz hasonló mutató.

7. Kisgyermeknevelő képesítéssel rendelkező dolgozók száma/Összes dolgozó száma

Jogcím	2019. január 1.- 2019. december 31.	2020. január 1. - 2020. december 31.	2021. január 1. - 2021. december 31.	2022. január 1.- 2022. december 31.
Kisgyermeknevelő képesítéssel rendelkező dolgozók száma	17 fő	19 fő	20 fő	21 fő
Összes dolgozó száma	28 fő	29 fő	30 fő	30 fő
Kisgyermeknevelő képesítéssel rendelkező dolgozók száma/ Összes dolgozó száma	0,60 → 60%	0,65 → 65%	0,67 → 67%	0,70 → 70%

A Képviselő-testület döntése szerint 2022. évben összesen 30 álláshely állt rendelkezésre az intézményben, amelyből 28 fő teljes, 2 fő pedig részmunkaidős állásnak minősül. A 19 fő kisgyermeknevelőn kívül 1 fő gyógypedagógus, 4 fő bölcsődei dajka, 1 fő karbantartó, 2 takarító, 1 fő gazdasági ügyintéző és 2 fő konyhai dolgozó segíti a bölcsőde mindennapjait és biztosítja a megfelelő működés feltételeit. A személyi feltételek a bölcsődében az elmúlt évben folyamatosan biztosítottak voltak. A szakmai létszámból 21 fő rendelkezett kisgyermeknevelő képesítéssel, amely az összdolgozói létszám 70%-a, és folyamatosan emelkedő tendenciát mutat.

8. Képesítéssel rendelkező dolgozók száma/Összes dolgozó száma

Jogcím	2019. január 01.- 2019. december 31.	2020. január 1. - 2020. december 31.	2021. január 1. - 2021. december 31.	2022. január 1.- 2022. december 31.
Képesítéssel rendelkező dolgozók száma	22 fő	24 fő	25 fő	25 fő
Összes dolgozó száma	28 fő	29 fő	30 fő	30 fő
Képesítéssel rendelkező dolgozók száma/ Összes dolgozó száma	0,78 → 78%	0,83 → 83%	0,83 → 83%	0,83 → 83%

A képesítéssel rendelkező dolgozók száma nem változott, a teljes dolgozói létszám 83%-a rendelkezik valamilyen képesítéssel, amely igen magas szakmai színvonalról árulkodik.

IV. ÖSSZEGRZÉS

A bölcsőde a napközbeni kisgyermek ellátásban fontos szerepet tölt be városunkban, szakmai munkáját a *bölcsődei nevelés-gondozás országos alapprogramjának* megfelelően végezi magas színvonalon a helyi igények figyelembevételével.

A 2022. év az „ellenőrzések” éve volt az Intézmény, és az intézményvezető számára.

2022. február 10. napján a Pest Vármegyei Kormányhivatal (a továbbiakban: PVMKH) illetékes főosztálya helyszíni ellenőrzést tartott az Intézményben, amelynek során jogsértést, hiányosságot nem állapított meg. Az ellenőrzést végző szakemberek szóban elmondták, hogy az Intézményben kiemelkedő szakmai munka zajlik, és utalást tettek arra, hogy a gyógypedagógus alkalmazása rendkívül ritka Pest vármegyében.

2022. június 8. napján a PVMKH Dabasi Járási Hivatal Népegészségügyi Osztálya helyszínen (szemle keretében) ellenőrizte az étkeztetés biztosításának körülményeit. A szemle során közegészségügyi hiányosság nem került megállapításra.

2022. november 5. napján a Jogi és Intézményfelügyeleti Iroda fenntartói törvényességi ellenőrzést végzett az intézményben, amely a 2022. január 31-ei ellátotti létszám, illetve bölcsődei jogviszonnyal rendelkező gyermekek dokumentációjának, a gyakornok fokozatú kisgyermeknevelő(k) személyügyi nyilvántartásának, dokumentációjának, valamint a PedII. minősítéssel rendelkező intézményvezető személyügyi dokumentumainak ellenőrzését célozta. A fenntartói ellenőrzés megállapította, hogy az ellenőrzött dokumentumok kifogástalanul rendben voltak, az ellenőrzés lefolytatását az intézményvezető konstruktív

együttműködéssel segítette. Egyébként is kiemelendő a nagyon jó, és őszinte kapcsolat az intézményvezető és a fenntartó (képviselője) között.

Az évközi szakmai munkát a koronavírus-járvány már nem érintette, viszont a Kormány által 2022 júliusában meghirdetett energia veszélyhelyzet igen. Azonban az elmondható, hogy abban „közmegegyezés” mutatkozik, hogy a települési önkormányzatok által biztosított közszolgáltatások közül a gyermekintézmények működése és működtetése elsőbbséget élvez, tehát a bölcsődei ellátás biztosításának biztonsága prioritás Önkormányzatunk számára.

Kérem a Tisztelt Képviselő-testületet az éves értékelő jelentés szíves elfogadására.

Gyál, 2023. május 2.

Pap Krisztina
aljegyző

V. ZÁRADÉK

Az 55/2019. (III.28.) sz. KT határozat alapján létrejött Együttműködési megállapodás szerint a 2022. évről készült éves értékelő jelentést Gyál Város Önkormányzatának Képviselő-testülete /2023. (V.) sz. határozatával hagyta jóvá.

Gyál, 2023. május „ ”.

Pápai Mihály
polgármester

Gyáli Liliom Óvoda
Értékelő jelentés
a 2022. évre vonatkozóan

2023. 05. 02.

Elkészítésért felelős: Jogi és Intézményfelügyeleti Iroda

I. KONTROLLRENDSZER

Gyál Város Önkormányzatának Képviselő-testülete 2019. márciusi rendes ülésén fogadta el az intézményekkel kötendő új együttműködési megállapodásokat. A megállapodások aláírásra kerültek, amelyek tartalmazzák, hogy évente egyszer (május 31-ig) az intézmények előző évi tevékenységét – az együttműködési megállapodásban megjelölt mutatószámokra tekintettel – **éves értékelő jelentés** keretében értékelni szükséges.

Az értékelés lényege, hogy az önkormányzati fenntartású intézmények a jogszerűségi és a szakmai követelményeknek megfelelnek-e, továbbá a munkatervekben meghatározott – illetve Gyál Város lakóinak nyújtani kívánt közszolgáltatási – célok elérése megfelelő módszerek megválasztásával történik-e. A kontrolling tevékenység teremt arra lehetőséget, hogy az esetleges elérni kívánt céloktól történő – lényeges és mérhető – eltérés esetén a beavatkozási lehetőséget a fenntartó számára megteremtse. Az egyes szervezetek vezetőinek kötelezettsége és egyben felelőssége, hogy – a jogszabályi keretek között – belső szabályzataikban egyértelműen, következetesen és kellő részletezettséggel szabályozzák a jogszerű és hatékony feladatvégzés rendjét, a kapcsolódó jogi- és felelősségi köröket, eljárási szabályokat.

Továbbá a fenntartóval együttműködve értékelnie szükséges, hogy azok teljes körűen tartalmazzák-e a szervezet kompetenciájába utalt szabályozási feladatokat; összhangban vannak-e a jogi szabályozással, alkalmasak-e a szabályozó funkció betöltésére; a feladatok végrehajtásával kapcsolatos hatás- és felelősségi köröket megfelelően meghatározták-e; a végrehajtás nyomon követése, a felügyeleti funkciók és az ellenőrzési pontok kellően kiépítettek-e és működésük folyamatosan eredményes-e.

Ez a jelentés a fenti szempontokat is figyelembe véve értékeli Gyál Város Önkormányzata fenntartásában lévő óvodai ellátást nyújtó intézményének, a Gyáli Liliom Óvoda (a továbbiakban: óvoda, vagy intézmény) 2022. évi munkáját. A jelentés összeállítása során a 192/2022. (X.27.) sz. KT határozattal elfogadott, az óvoda 2021/2022. nevelési évre vonatkozó beszámolójának adatai is felhasználásra kerültek.

II. KONTROLLING TEVÉKENYSÉG

Az intézmény együttműködési megállapodását a Képviselő-testület 58/2019. (III.28.) sz. határozatával hagyta jóvá. Az éves értékelés alábbi mutatószámok elemzése alapján történik:

1. Állami támogatás/összköltség
2. Állami támogatás/fenntartói támogatás
3. Fenntartói támogatás/gyermekszám
4. Működési költség/gyermekszám
5. Tényleges működési költség/működési költségek eredeti előirányzata
6. Jelentkezők száma/felvett gyermekszám

7. Felvett gyermekek száma/férőhelyek száma
8. Iskolába felvett gyermekek száma/iskoláskorú gyermekek száma
9. Képesítéssel rendelkező dolgozók száma/összes dolgozó száma
10. Minősítéssel rendelkező dolgozók száma/összes óvodapedagógus száma
11. Óvodapedagógus képesítéssel rendelkező dolgozók száma/összes dolgozó száma

Tekintettel arra, hogy az idej jelentés már az ötödik éves értékelés, hiszen 2019. évben, 2020. évben, 2021. évben és 2022. évben is készült már hasonló jelentés, ahol relevánsnak érezzük, ott komparatív jelleggel az előző évek hasonló adatait ismét bemutatjuk az esetleges kedvező-, vagy éppenséggel kedvezőtlen tendenciák vázolására.

1. Állami támogatás/összköltség

Jogcím	2018. január 1.- 2018. december 31.	2019. január 1.- 2019. december 31.	2020. január 1.- 2020. december 31.	2021. január 1.- 2021. december 31.	2022. január 1.- 2022. december 31.
Állami támogatás	179 877 615.-	180 357 773.-	175 351 047.-	196 141 480.-	230 591 236.-
Összköltség	215 154 047.-	206 338 796.-	212 141 001.-	247 371 278.-	325 562 378.-
Állami támogatás/ összköltség	0,84 → 84%	0,87 → 87%	0,82 → 82%	0,79 → 79%	0,71 → 71%

Az állami támogatás az előző évhez képest 17,5%-kal emelkedett, mely az összköltség 71%-át fedezte a 2022. évben. Tekintettel arra viszont, hogy az összköltség 32%-kal emelkedett a 2021. évhez képest, így az állami normatíva „lefedettsége” a 2021. évihez képest természetesen romlott, 79%-ról 71%-ra. 2019. és 2022. év között az óvodai ellátás összköltsége közel 60%-kal emelkedett, az állami támogatás viszont csupán 30%-os emelkedést mutat. A táblázat összehasonlító adataiból jól látszik, hogy az óvodai ellátás biztosítása is egy egyre inkább „fenntartói támogatás-intenzív” közszolgáltatássá vált az elmúlt öt évben, hiszen a hiányzó finanszírozást a települési önkormányzat pótolja évről évre.

2. Állami támogatás/fenntartói támogatás

Jogcím	2018. január 1.- 2018. december 31.	2019. január 1.- 2019. december 31.	2020. január 1.- 2020. december 31.	2021. január 1.- 2021. december 31.	2022. január 1.- 2022. december 31.
Állami támogatás	179 877 615.-	180 357 773.-	175 351 047.-	196 141 480.-	230 591 236.-
Fenntartói támogatás	32 899 624.-	21 748 088.-	35 527 108.-	42 503 227.-	85 687 025.-
Állami támogatás/ fenntartói támogatás	5,5 → 550%	8 → 800%	5 → 500 %	4,6 → 460 %	2,69 → 269%

Ahogy az 1. pontban már utaltunk rá, az állami támogatás emelkedésénél gyorsabb ütemben nőnek az összeköltségek, amely a fenntartói támogatás emelésének igényét vonja maga után. A fenntartói támogatás közel megduplázódott a 2022. évben. 2019. évben az állami támogatás a fenntartói támogatás nyolcszorosa volt, ez a 2022. évre jócskán „leromlott”, hiszen az állami támogatás kicsivel volt több, mint a fenntartói támogatás két és félszerese.

3. Fenntartói támogatás/gyermek szám

Jogcím	2018. január 1.- 2018. december 31.	2019. január 1.- 2019. december 31.	2020. január 1.- 2020. december 31.	2021. január 1.- 2021. december 31.	2022. január 1.- 2022. december 31.
Fenntartói támogatás	32 599 624.-	21 748 088.-	35 527 108.-	42 503 227.-	85 687 028.-
Gyermekek száma (október 1-jei statisztikai adat)	277 fő	268 fő	254 fő	258 fő	265 fő
Fenntartói támogatás/gyermek szám	117 690.- /fő	81 150.- /fő	139 870.- /fő	164 740.-	323 347.-

A gyermeklétszám az elmúlt négy évben szinte állandónak, 260 fő körülinek mondható a Liliom Óvodában, mivel azonban – ahogyan már említettük – a fenntartói támogatás a kétszeresére nőtt, így a gyermeklétszám arányos fenntartói támogatás is megduplázódott az előző, 2021. évhez képest. Szembeötlő, hogy az elmúlt négy évben pedig közel megnégyszereződött ez a mutató.

4. Működési költség/gyermek szám

Jogcím	2018. január 1.- 2018. december 31.	2019. január 1.- 2019. december 31.	2020. január 1.- 2020. december 31.	2021. január 1.- 2021. december 31.	2022. január 1.- 2022. december 31.
Működési költség	214 234 844.-	204 113 628.-	212 012 836.-	245 557 865.-	321 008 363.-
Gyermekek száma (2020.10.01. napján)	277 fő	268 fő	254 fő	258 fő	265 fő
Működési költség/gyermek szám	773 410.- /fő	761 620.- /fő	834 700.- /fő	951 775.-/fő	1 211 352.-/fő

Az összköltség emelkedésével, természetesen a működési költségek is emelkedtek a 2022. évben, mintegy 31%-kal. Ennek megfelelően az egy „liliomos” kisgyermekre jutó működési költség több mint 1,2 millió forint volt a 2022. évben, ami az előző évhez képest 27%-os növekedést jelent.

5. Tényleges működési költség/működési költségek eredeti előirányzata

Jogcím	2018. január 1.- 2018. december 31.	2019. január 1.- 2019. december 31.	2020. január 1.- 2020. december 31.	2021. január 1.- 2021. december 31.	2022. január 1.- 2022. december 31.
Tényleges működési költség	214 234 844.-	204 113 628.-	212 012 836.-	245 557 865.-	321 008 363.-
Működési költségek eredeti előirányzata	203 709 000.-	203 021 000.-	223 884 000.-	236 306 000.-	252 490 293.-
Tényleges működési költség/ működési költségek eredeti előirányzata	1,05 → 105%	1,005 → 100%	0,95 → 95%	1,04 → 104%	1,27 → 127%

A 2022. évben a tényleges működési költségek 27%-kal haladták meg az eredeti előirányzatban tervezetteket. Az utólagos (tényleges) adatokból úgy tűnhet, hogy a működési költségek eredeti előirányzata alultervezett volt, azonban ebben minden bizonnyal szerepet játszik az orosz-ukrán háborús helyzettel nagyrészt összefüggő energia veszélyhelyzetből adódó energiaárak drasztikus emelkedése, a közüzemi számlák végösszegének kíméletlen növekedése.

6. Jelentkezők száma/felvett gyermekek száma

Jogcím	2019. január 1.- 2019. december 31.	2020. január 1. - 2020. december 31.	2021. január 1. - 2021. december 31.	2022. január 1. - 2022. december 31.
Jelentkezők száma	95 fő	77 fő	70 fő	76 fő
Felvett gyermekek száma	84 fő	77 fő	73 fő	73 fő
Jelentkezők száma/felvett gyermekek száma	1,13 → 113%	1 → 100%	0,96 → 96%	1,04 → 104%

A 2022. évben is online zajlott az óvodai beiratkozás a gyáli óvodákban, és a beiratkozó gyermekek felvételi kérelmét döntő többségében teljesítették az óvodavezetők. A Liliom Óvodában 3 fő került elutasításra, 1 fő az autista csoportba szeretett volna iratkozni, azonban gyáli lakóhellyel nem rendelkezett, míg 2 fő nem a 2022/2023., hanem a 2023/2024. nevelési évben válik óvodakötelessé.

7. Felvett gyermekek száma/férőhelyek száma

Jogcím	2019. január 1.- 2019. december 31.	2020. január 1. - 2020. december 31.	2021. január 1. - 2021. december 31.	2022. január 1.- 2022. december 31.
Felvett gyermekek száma	84 fő	77 fő	73 fő	73 fő
Férőhelyek száma (AO szerint)	300 fő	300 fő	300 fő	308 fő
Felvett gyermekek száma/ férőhelyek száma	0,28 → 28%	0,26 → 26%	0,24 → 24%	0,24 → 24%

2022. évben a férőhelyek számához viszonyítva az újonnan felvett gyermekek aránya az előző évhez hasonlóan 24% volt. Ahogy azt a táblázatban olvashatjuk, a férőhelyek száma 300 főről 308 főre emelkedett, ennek oka, hogy 2022. szeptember 1-jétől elindult a Liliom Óvodában a 11. óvodai csoport, amely 8 autizmus spektrumzavarral küzdő gyerekek speciális óvodai nevelését, ellátását végzi, legfeljebb 8 fő kisgyermek számára.

8. Iskolába felvett gyermekek száma/iskoláskorú gyermekek száma

Jogcím	2019. január 1.- 2019. december 31.	2020. január 1.- 2020. december 31.	2021. január 1.- 2021. december 31.	2022. január 1.- 2022. december 31.
Iskolába felvett gyermekek száma	74 fő	97 fő	73 fő	70 fő
Iskoláskorú gyermekek száma	123 fő	125 fő	94 fő	101 fő
Iskolába felvett gyermekek száma/iskoláskorú gyermekek száma	0,60 → 60%	0,78 → 78%	0,78 → 78%	0,69 → 69%

A tankötelessé váló gyermekek 69%-a kezdte meg általános iskolai tanulmányait a 2022/2023. tanévben, értelemszerűen 31%-uk maradt további egy nevelési évre az

óvodában. Ez egy erősen romló adat, ha azt a 2020., és 2021. évi adatokhoz viszonyítjuk. Egyébiránt a tankötelezettség alóli felmentésnek komoly szabályai, és határnapjai vannak, az engedélyezési eljárást az Oktatási Hivatal folytatja le azok esetében, akik tárgyév január 18. napjáig az erre vonatkozó kérelmet előterjesztik. A január 18-ai határidő jogvesztő. Az Oktatási Hivatal határozatával szembeni jogorvoslat már csak a bíróságon kérhető. Mindemellett a 2022. évben az óvodában maradó gyermekek aránya emelkedett a Liliom Óvodában.

9. Képesítéssel rendelkező dolgozók száma/összes dolgozó száma

Jogcím	2019. január 1.- 2019. december 31.	2020. január 1. - 2020. december 31.	2021. január 1. - 2021. december 31.	2022. január 1.- 2022. december 31.
Képesítéssel rendelkező dolgozók száma	40 fő	38 fő	42 fő	43 fő
Összes dolgozó száma	42 fő	40 fő	44 fő	45 fő
Képesítéssel rendelkező dolgozók száma/ összes dolgozó száma	0,95→ 95%	0,95→ 95%	0,95→ 95%	0,96 → 96%

A Liliom Óvodában az engedélyezett közalkalmazotti álláshelyek száma 46 fő volt az óvoda 10 csoportos óvodává válását követően 2016. évtől. 2022 májusban emelte meg a Képviselő-testület az engedélyezett álláshelyek számát 5 fővel, így az engedélyezett álláshelyek számát 51 főben állapította meg. Az 51 fő álláshelyből 45 fő volt betöltve, és a 45 fő betöltött álláshelyből a 2 fő karbantartót kivéve, minden ténylegesen foglalkoztatott rendelkezett valamilyen képesítéssel.

10. Minősítéssel rendelkező dolgozók száma/összes óvodapedagógus száma

Jogcím	2019. január 1.- 2019. december 31.	2020. január 1. - 2020. december 31.	2021. január 1. - 2021. december 31.	2022. január 1.- 2022. december 31.
Minősítéssel rendelkező dolgozók száma	6 fő	5 fő	6 fő	8 fő
Összes óvodapedagógus száma	17 fő	15 fő	19 fő	18 fő
Minősítéssel rendelkező dolgozók száma/összes óvodapedagógus száma	0,35 → 35%	0,33 → 33%	0,32 → 32%	0,44 → 44%

A 2022. október 1-jei statisztikai adatszolgáltatás időpontjában az óvodapedagógus álláshelyek száma 26 fő volt (23 fő óvodapedagógus, 2 fő gyógypedagógus/logopédus, 1 fő pszichológus), amelyből 20 fő álláshely volt betöltve. A tényleges óvodapedagógus 18 fő, 1-1 fő gyógypedagógus-logopédus álláshely volt betöltve. A 18 fő óvodapedagógus közül 8 fő rendelkezett minősítéssel, vagyis az óvodapedagógusok 44%-a, amely az elmúlt öt év legjobb aránya, és magas szintű szakmai munkát feltételez, és eredményez.

11. Óvodapedagógus képesítéssel rendelkező dolgozók száma/összes dolgozó száma

Jogcím	2019. január 1.- 2019. december 31.	2020. január 1. - 2020. december 31.	2021. január 1. - 2021. december 31.	2022. január 1.- 2022. december 31.
Óvodapedagógus képesítéssel rendelkező dolgozók száma	17 fő	15 fő	19 fő	18 fő
Összes dolgozó száma	42 fő	40 fő	44 fő	45 fő
Óvodapedagógus képesítéssel rendelkező dolgozók száma/összes dolgozó száma	0,40 → 40%	0,375 → 37,5%	0,43 → 43%	0,40 → 40%

A 2022. évben az összes dolgozó 40%-a (18 fő) volt óvodapedagógus. A többi dolgozó nevelő-oktató munkát segítő (23 fő: 17 fő dajka, 5 fő pedagógiai asszisztens, és 1 fő óvodatitkár), karbantartó (2 fő), és gyógypedagógus-pszichológus (2 fő). A 2021. évi arányon ront egyrészt a tényleges dolgozói létszám minimális emelkedése, illetve a ténylegesen

foglalkoztatott óvodapedagógusok számának minimális csökkenése, amely két hatás azt eredményezte, hogy az összes dolgozó 40%-a volt óvodapedagógus az Intézményben.

III. ÖSSZEGRÉS

2022. évet a koronavírus-járvány okozta nehézségek már nem befolyásolták, ugyanakkor újabb nehézséggel – a Kormány által kihirdetett energia veszélyhelyzettel – kellett szembenézni az Intézménynek.

Autista gyógypedagógiai csoport kialakítása

2022. szeptember 1 napjától a Gyáli Tátika Óvoda mellett már a Gyáli Liliom Óvodában is elindult egy 8 fős gyógypedagógiai csoport, ahol autizmus spektrumzavarral küzdő gyermekeket nevelnek, akiknek szakértői véleményükben szerepel, hogy „integráltan nem vagy részben nevelhetők”. A Liliom Óvodában a csoportszám így 10-ről 11-re emelkedett. Ennek megfelelően az Intézmény alapító okiratának módosítása megtörtént, melyben 300 főről, 308 főre emelkedett a felvehető gyermekek maximális létszáma. Ugyancsak átdolgozásra került az Intézmény Szervezeti és működési szabályzata, valamint Pedagógiai Programja is. A feladatellátás bővülése okán szükséges volt az álláshelyek számát is bővíteni. Önkormányzatunk a Liliom Óvoda álláshelyeinek számát 2022. szeptember 1. napjától 5 fővel (2 fő óvodapedagógus, 1 fő gyógypedagógus, 1 fő gyógypedagógiai asszisztens, 1 fő dajka) megemelte, így az engedélyezett közalkalmazotti álláshelyek számát 51 főben állapított meg. Az intézményátszervezés megkezdése előtt jogszabályi kötelezettsége volt az Önkormányzatnak beszerezni az alkalmazotti közösség, és a szülői szervezet véleményét, és kiemelendő, hogy mind az alkalmazotti közösség, mind pedig a szülői szervezet teljes mértékben egyet értett a gyógypedagógiai csoport kialakításával.

Fenntartói ellenőrzés

2022. szeptember 28. napján a Jogi és Intézményfelügyeleti Iroda fenntartói törvényességi ellenőrzést végzett az Intézményben, amely a 2022. október 1-jei ellátotti létszám, illetve óvodai jogviszonnyal rendelkező gyermekek, valamint a minősített óvodapedagógusok dokumentációja ellenőrzését célozta. A fenntartói ellenőrzés megállapította, hogy az ellenőrzött dokumentumok kifogástalanul rendben voltak, az ellenőrzés lefolytatását az intézményvezető konstruktív együttműködéssel segítette. Az ellenőrzés alapjául szolgál a 2023. évi állami normatív támogatás kincstári megigénylésének.

Intézményi dokumentumok

Az Intézmény alapító okiratának átdolgozására 2022 októberében ismét sor került, tekintettel arra, hogy az Intézmény foglalkoztatási jogviszonyai közé beépítésre került a munkaviszony, amelyre a *nemzeti köznevelésről* szóló 2011. évi CXC. törvény lehetőséget biztosít.

EpiPen előadás

9

Az AllerGéniusz Egyesület 2022. őszén két alkalommal (szeptember 23., és október 21. napján) is tartott előadást a gyáli bölcsőde és óvodák alkalmazottai számára, akik megismerkedhettek a súlyos allergiás gyermekek esetén alkalmazandó EpiPen használatával. Ezen eseményen a Liliom Óvoda dolgozói is nagy létszámban vettek részt, az intézményvezető nagyon hasznosnak, és gyakorlatiasnak ítélte meg az előadást.

Kérem a Tisztelt Képviselő-testületet az éves értékelő jelentés szíves elfogadására.

Gyál, 2023. május 2.

Pap Krisztina
aljegyző

IV. ZÁRADÉK

Az 58/2019. (III.28.) sz. KT határozat alapján létrejött Együttműködési megállapodás szerint a 2022. évről készült éves értékelő jelentést Gyál Város Önkormányzatának Képviselő-testülete /2023. (V. .) sz. határozatával hagyta jóvá.

Gyál, 2023. „ ”.

Pápai Mihály
polgármester

Gyáli Tátika Óvoda
Értékelő jelentés
a 2022. évre vonatkozóan

2023. 05. 02.

Elkészítésért felelős: Jogi és Intézményfelügyeleti Iroda

I. KONTROLLRENDSZER

Gyál Város Önkormányzatának Képviselő-testülete 2019. márciusi rendes ülésén fogadta el az intézményekkel kötendő új együttműködési megállapodásokat. A megállapodások aláírásra kerültek, amelyek tartalmazzák, hogy évente egyszer (május 31-ig) az intézmények előző évi tevékenységét – az együttműködési megállapodásban megjelölt mutatószámokra tekintettel – **éves értékelő jelentés** keretében értékelni szükséges.

Az értékelés lényege, hogy az önkormányzati fenntartású intézmények a jogszerűségi és a szakmai követelményeknek megfelelnek-e, továbbá a munkatervekben meghatározott - illetve Gyál Város lakóinak nyújtani kívánt közszolgáltatási - célok elérése megfelelő módszerek megválasztásával történik-e. A kontrolling tevékenység teremt arra lehetőséget, hogy az esetleges elérni kívánt céloktól történő - lényeges és mérhető - eltérés esetén a beavatkozási lehetőséget a fenntartó számára megteremtse.

Az egyes szervezetek vezetőinek kötelezettsége és egyben felelőssége, hogy – a jogszabályi keretek között – belső szabályzataikban egyértelműen, következetesen és kellő részletezettséggel szabályozzák a jogszerű és hatékony feladatvégzés rendjét, a kapcsolódó jogi- és felelősségi köröket, eljárási szabályokat.

Továbbá a fenntartóval együttműködve értékelnie szükséges, hogy azok teljes körűen tartalmazzák-e a szervezet kompetenciájába utalt szabályozási feladatokat; összhangban vannak-e a jogi szabályozással, alkalmasak-e a szabályozó funkció betöltésére; a feladatok végrehajtásával kapcsolatos hatás- és felelősségi köröket megfelelően meghatározták-e; a végrehajtás nyomán követése, a felügyeleti funkciók és az ellenőrzési pontok kellően kiépítettek-e és működésük folyamatosan eredményes-e.

Ez a jelentés a fenti szempontokat is figyelembe véve értékeli Gyál Város Önkormányzata fenntartásában lévő óvodai ellátást nyújtó intézményének, a Gyáli Tátika Óvoda (a továbbiakban: óvoda, vagy intézmény) 2022. évi munkáját. A jelentés összeállítása során a 190/2022. (X.27.) sz. KT határozattal elfogadott, az óvoda 2021/2022. nevelési évre vonatkozó beszámolójának adatai is felhasználásra kerültek

II. KONTROLLING TEVÉKENYSÉG

Az intézmény együttműködési megállapodását a Képviselő-testület 59/2019. (III.28.) sz. határozatával hagyta jóvá. Az éves értékelés alábbi mutatószámok elemzése alapján történik:

1. Állami támogatás/összköltség
2. Állami támogatás/fenntartói támogatás
3. Fenntartói támogatás/gyermek szám
4. Működési költség/gyermek szám
5. Tényleges működési költség/működési költségek eredeti előirányzata
6. Jelentkezők száma/felvett gyermek szám
7. Felvett gyermek szám/férőhely szám
8. Iskolába felvett gyermek szám/iskoláskorú gyermek szám

9. Képesítéssel rendelkező dolgozók száma/összes dolgozó száma

10. Minősítéssel rendelkező dolgozók száma/összes óvodapedagógus száma

11. Óvodapedagógus képesítéssel rendelkező dolgozók száma/összes dolgozó száma

Tekintettel arra, hogy az idei jelentés már az ötödik éves értékelés, hiszen 2019. évben, 2020. évben, 2021. évben és 2022. évben is készült már hasonló jelentés, ahol relevánsnak érezzük, ott komparatív jelleggel az előző évek hasonló adatait ismét bemutatjuk az esetleges kedvező-, vagy éppenséggel kedvezőtlen tendenciák vázolására.

1. Állami támogatás/összköltség

Jogcím	2018. január 1.- 2018. december 31.	2019. január 1.- 2019. december 31.	2020. január 1.- 2020. december 31.	2021. január 1.- 2021. december 31.	2022. január 1.- 2022. december 31.
Állami támogatás	155 304 338.-	184 391 147.-	189 379 824.-	232 032 239.-	270 271 930.-
Összköltség	230 085 179.-	288 897 168.-	297 829 372.-	338 001 243.-	413 940 433.-
Állami támogatás/ összköltség	0,67 → 67%	0,64 → 64%	0,64 → 64%	0,69 → 69%	0,65 → 65%

Az állami támogatás 2021. évhez képest 16%-kal emelkedett, viszont a költségek emelkedése 22,5 %-os volt, így 2022. évben az állami támogatás az összköltség 65%-át fedezte, ami az előző évhez képest valamivel alacsonyabb fedezet. A három óvoda adatait tekintve a Tátika Óvoda esetében mondható el, hogy a legalacsonyabb mértékben fedezi az állami támogatás az összköltséget (Liliom Óvoda: 71%, Tulipán Óvoda: 73%). Egyébiránt a „normatíva lefedettség” aránya az előző évekhez hasonló.

2. Állami támogatás/fenntartói támogatás

Jogcím	2018. január 1.- 2018. december 31.	2019. január 1.- 2019. december 31.	2020. január 1.- 2020. december 31.	2021. január 1.- 2021. december 31.	2022. január 1.- 2022. december 31.
Állami támogatás	155 304 338.-	184 391 147.-	189 379 824.-	232 032 239.-	270 271 930.-
Fenntartói támogatás	75 831 187.-	99 736 762.-	111 968 845.-	100 673 807.-	138 782 941.-
Állami támogatás/ fenntartói támogatás	2,05 → 205%	1,84 → 184%	1,69 → 169%	2,3 → 230%	1,95 → 195%

Az állami támogatás mértéke majdnem a fenntartói támogatás duplája. A másik két Óvodához viszonyítva, a Tátika Óvodának nyújtott fenntartói támogatás azok másfélszerese. Minden bizonnyal ebben több szempont szerepet játszik: egyrészt az intézmény nem egy-, hanem kettő feladatellátási helyen látja el az óvodai feladatokat, a gyermekek ellátása 12 csoportban zajlik, melyből egy csoport gyógypedagógiai (autista-specifikus) feladatokat lát el, melynek szinte teljes finanszírozása Önkormányzatunk feladata. Mindazonáltal érdemes kiemelni, hogy amíg az elmúlt öt évben az állami támogatás (155,3 millió forintról 270,2 millió

forintra) 74%-kal, addig a fenntartói támogatás (75,8 millió forintról 138,7 millió forintra) 83%-kal nőtt.

3. Fenntartói támogatás/gyermek szám

Jogcím	2018. január 1.- 2018. december 31.	2019. január 1.- 2019. december 31.	2020. január 1.- 2020. december 31.	2021. január 1.- 2021. december 31.	2022. január 1.- 2022. december 31.
Fenntartói támogatás	75 831 187.-	99 736 762.-	111 968 845.-	100 673 807.-	138 782 941.-
Gyermekek száma (október 1-jei statisztikai adat)	252 fő	271 fő	283 fő	292 fő	305 fő
Fenntartói támogatás/ gyermek száma	300 920.- /fő	368 030.- /fő	395 650.- /fő	344 775.-/fő	455 026.-/fő

A fajlagos fenntartói támogatás 455 ezer forint, ami jelentősen magasabb a másik két óvoda hasonló mutatószámánál (Liliom: 323 ezer forint/fő, Tulipán: 297 ezer forint/fő). 2021. évhez képest 4,5%-kal emelkedett a gyermekek száma, amely 2018 óta összesen 21%-os növekedést jelent. A fenntartói támogatás 38%-os emelkedése mellett – mivel a gyermeklétszám csupán 4,5%-kal emelkedett a 2021. évről a 2022. évre – természetesen a létszámarányos fenntartói támogatás is jelentősen, 32%-kal nőtt. 2018. és 2022. év között a létszámarányos fenntartói támogatás 51%-kal (301 ezer forintról 455 ezer forintra) nőtt, miközben a gyermeklétszám emelkedése 21%-os volt ugyanebben az időszakban.

4. Működési költség/gyermek száma

Jogcím	2018. január 1.- 2018. december 31.	2019. január 1.- 2019. december 31.	2020. január 1.- 2020. december 31.	2021. január 1.- 2021. december 31.	2022. január 1.- 2022. december 31.
Működési költség	229 460 055.-	288 357 617.-	296 121 186.-	333 510 532.-	409 209 132.-
Gyermekek száma	252 fő	271 fő	283 fő	292 fő	305 fő
Működési költség/ gyermek száma	910 555.- /fő	1.064.050.- /fő	1 046 365.- /fő	1 142 160.-/fő	1 341 669.-/fő

Az egy „tátikás” kisgyermekre jutó működési költség közel 1 millió 350 ezer forint (Liliom: 1 211 352.- Ft, Tulipán: 1 189 287.- Ft) volt a 2022. évben (éves szinten), ez havi szinten minimálisan több mint 110 ezer Ft/fő. A működési költségek az elmúlt öt évben 78%-kal nőttek meg, a gyermeklétszám 21%-os emelkedése mellett, így a létszámarányos működési költség is közel 50%-kal emelkedett.

5. Tényleges működési költség/működési költségek eredeti előirányzata

Jogcím	2018. január 1.- 2018. december 31.	2019. január 1.- 2019. december 31.	2020. január 1.- -2020. december 31.	2021. január 1.- 2021. december 31.	2022. január 1.- 2022. december 31.
Tényleges működési költség	229 460 055.-	288 357 617.-	296 121 186.-	333 510 532.-	409 209 132.-
Működési költségek eredeti előirányzata	213 779 000.-	257 237 000.-	292 157 000.-	310 317 000.-	337 123 765.-
Tényleges működési költség/ működési költségek eredeti előirányzata	1,07 → 107%	1,12 → 112%	1,01 → 101%	1,07 → 107%	1,21 → 121%

A tényleges működési költség 23%-kal emelkedett a 2021. évhez képest és az eredetileg tervezett költségek összegét 21%-kal haladta meg. **Ebben** minden bizonnyal szerepet játszik az orosz-ukrán háborús helyzettel nagyrészt összefüggő energia veszélyhelyzetből adódó energiaárak drasztikus emelkedése két feladatellátási hely vonatkozásában.

6. Jelentkezők száma/felvett gyermekek száma

Jogcím	2019. január 1.- 2019. december 31.	2020. január 1.- 2020. december 31.	2021. január 1.- 2021. december 31.	2022. január 1.- 2022. december 31.
Jelentkezők száma	83 fő	105 fő	89 fő	73 fő
Felvett gyermekek száma	69 fő	105 fő	86 fő	71 fő
Jelentkezők száma/ felvett gyermekek száma	1,20 → 120%	1,00 → 100%	1,03 → 103%	1,03 → 103%

Az óvodai beiratkozás a 2022. évben is online zajlott az intézményvezetők, és a szülők megaláztatásával. A Tátika Óvoda 2 fő kisgyermeket utasított el azzal az indokkal, hogy a gyermekek nem a 2022/2023., hanem a 2023/2024. nevelési évben váltak óvodakötelessé. Az elutasítások száma ekkora gyermeklétszám mellett elhanyagolhatónak tekinthető.

7. Felvett gyermekek száma/férőhelyek száma

Jogcím	2019. január 1. – 2019. december 31.	2020. január 1. – 2020. december 31.	2021. január 1. – 2021. december 31.	2022. január 1.- 2022. december 31.
Felvett gyermekek száma	69 fő	105 fő	86 fő	71 fő
Férőhelyek száma (AO szerint)	338 fő	338 fő	338 fő	338 fő
Felvett gyermekek száma/férőhel- yek száma	0,20 → 20%	0,31 → 31%	0,25 → 25%	0,21 → 21%

A férőhelyek számához viszonyítva az újonnan felvett gyermekek aránya 21% volt a 2022. évben. Tekintettel arra, hogy a férőhelyek száma a 2018/2019. nevelési év óta változatlan (338 fő), így ennek a mutatónak az alakulása a felvett gyermekek számának függvénye, minél több az újonnan felvett gyermek, annál magasabb, minél kevesebb a felvett gyermekek száma, annál alacsonyabb.

8. Iskolába felvett gyermekek száma/iskoláskorú gyermekek száma

Jogcím	2019. január 1. – 2019. december 31.	2020. január 1. – 2020. december 31.	2021. január 1. – 2021. december 31.	2022. január 1.- 2022. december 31.
Iskolába felvett gyermekek száma	78 fő	80 fő	87 fő	68 fő
Iskoláskorú gyermekek száma	102 fő	97 fő	99 fő	88 fő
Iskolába felvett gyermekek száma/iskolás- korú gyermekek száma	0,76 → 76%	0,82 → 82%	0,88 → 88%	0,77 → 77%

A tankötelessé váló gyermekek 77%-a kezdte meg általános iskolai tanulmányait a 2022/2023. tanévben, értelemszerűen 23%-uk maradt további egy nevelési évre az óvodában. Ez egy erősen romló adat, ha azt a 2020., és 2021. évi adatokhoz viszonyítjuk. Egyébiránt a tankötelezettség alóli felmentésnek komoly szabályai, és határnapjai vannak, az engedélyezési eljárást az Oktatási Hivatal folytatja le azok esetében, akik tárgyév január 18. napjáig az erre vonatkozó kérelmet előterjesztik. A január 18-ai határidő jogvesztő. Az Oktatási Hivatal határozatával szembeni jogorvoslat már csak a bíróságon kérhető.

Mindemellett a 2022. évben az óvodában maradó gyermekek aránya emelkedett a Liliom Óvodában.

9. Képesítéssel rendelkező dolgozók száma/összes dolgozó száma

Jogcím	2019. január 1.- 2019. december 31.	2020. január 1.- 2020. december 31.	2021. január 1.- 2021. december 31.	2022. január 1.- 2022. december 31.
Képesítéssel rendelkező dolgozók száma	52 fő	53 fő	51 fő	53 fő
Összes dolgozó száma	54 fő	55 fő	53 fő	55 fő
Képesítéssel rendelkező dolgozók száma/ összes dolgozó száma	0,96 → 96%	0,96 → 96%	0,96 → 96%	0,96 → 96%

A Tátika Óvodában az engedélyezett közalkalmazotti álláshelyek száma 56 fő, melyből 2022. október 1-jén 55 fő álláshely volt betöltött. Az 55 fő dolgozó közül 53 fő rendelkezett képesítéssel, vagyis a dolgozók 96%-a. Képesítéssel nem rendelkeznek az Intézményben a 2 fő karbantartó.

10. Minősítéssel rendelkező dolgozók száma/összes óvodapedagógus száma

Jogcím	2019. január 1. - 2019. december 31.	2020. január 1. - 2020. december 31.	2021. január 1. - 2021. december 31.	2022. január 1.- 2022. december 31.
Minősítéssel rendelkező dolgozók száma	13 fő	12 fő	15 fő	17 fő
Összes óvodapedagógus száma	25 fő	25 fő	24 fő	25 fő
Minősítéssel rendelkező dolgozók száma/ összes óvodapedagógus száma	0,52 → 52%	0,48 → 48%	0,625 → 62,5%	0,68 → 68%

Számszerűsítve is, és arányaiban is a Tátika Óvodában a legjobb a helyzet, ami a minősített pedagógusokat illeti. Az óvodapedagógusok közel 70%-a rendelkezik legalább PedII.

minősítéssel, illetve a betöltött óvodapedagógus álláshelyek száma is a Tátika Óvodában a legmagasabb, 100%, hiszen a 2022. évben nem volt betöltetlen óvodapedagógus álláshely.

11. Óvodapedagógus képesítéssel rendelkező dolgozók száma/összes dolgozó száma

Jogcím	2019. január 1.- 2019. december 31.	2020. január 1.- 2020. december 31.	2021. január 1.- 2021. december 31.	2022. január 1.- 2022. december 31.
Óvodapedagógus képesítéssel rendelkező dolgozók száma	25 fő	25 fő	24 fő	25 fő
Összes dolgozó száma	54 fő	55 fő	53 fő	55 fő
Óvodapedagógus képesítéssel rendelkező dolgozók száma/összes dolgozó száma	0,46 → 46%	0,45 → 45%	0,45 → 45%	0,45 → 45%

A 2022. évben az összes dolgozó 45% (25 fő) volt óvodapedagógus, az előző évekhez hasonlóan. A többi dolgozó nevelő-oktató munkát segítő (26 fő: 18 fő dajka, 6 fő pedagógiai asszisztens, és 2 fő óvodatitkár), karbantartó (2 fő), és gyógypedagógus-pszichológus (2 fő), melyből egy pszichológus álláshely betöltetlen a 2022. október 1-jei köznevelési statisztika szerint.

III. ÖSSZEGZÉS

2022. évet a koronavírus-járvány okozta nehézségek már nem befolyásolták, ugyanakkor újabb nehézséggel – a Kormány által kihirdetett energia veszélyhelyzettel – kellett szembenézni az Intézménynek.

Intézményvezetői tanfelügyeleti ellenőrzés

Az Intézményvezető pedagógiai-szakmai (tanfelügyeleti) ellenőrzése 2022 április végén lezajlott. Öt területen értékelték az intézményvezetőt. Az intézményi pedagógiai folyamatok stratégiai vezetése és irányítása, az intézmény szervezetének és működésének stratégiai vezetése és operatív irányítása, az intézményi változások stratégiai vezetése és operatív irányítása, az intézményben foglalkoztatottak stratégiai vezetése és operatív irányítása, illetve a vezetői kompetenciák fejlesztése területén értékelték az intézményvezető tevékenységét, és munkáját. Mind az öt vizsgált területen kiemelkedő eredményt, és feladatteljesítést állapítottak meg. A tanfelügyeleti ellenőrzés alkalmával kiderült, hogy az egyik szakértő gyáli, végzettségét tekintve gyógypedagógus, és Fótton óvodavezető. Személyes beszélgetésen elmondta, hogy szeretne Gyálra visszajönni, és a városban dolgozni. 2022. szeptember 1-je óta ő az egyik óvodapedagógusa a Liliom Óvoda autista gyógypedagógiai csoportjának.

Ovi-sport pálya átadása

Hosszas előkészületek után 2022. júniusában elkészült az Intézmény Klapka utcai székhelyén az Ovis-sport pálya az Ovis-sport Közhasznú Alapítvánnyal való együttműködés keretében. A sportpálya megvalósításához az 5,2 millió forintos önrészt Önkormányzatunk biztosította. A sportpálya ünnepélyes átadására 2022. szeptember 16. napján egy családi nap keretében került sor.

Intézményi dokumentumok felülvizsgálata

2022. szeptemberére az intézményvezető felülvizsgálta, és aktualizálta az óvoda Szervezeti és működési szabályzatát, valamint Pedagógiai Programját. Az Intézmény alapító okiratának átdolgozására 2022. októberében került sor, tekintettel arra, hogy az Intézmény foglalkoztatási jogviszonyai közé beépítésre került a munkaviszony, amelyre a *nemzeti köznevelésről* szóló 2011. évi CXCV. törvény lehetőséget biztosít.

EpiPen előadás

Az AllerGéniusz Egyesület 2022. őszén két alkalommal (szeptember 23., és október 21. napján) is tartott előadást a gyáli bölcsőde és óvodák alkalmazottai számára, akik megismerkedhettek a súlyos allergiás gyermekek esetén alkalmazandó EpiPen használatával. Ezen eseményen a Tátika Óvoda dolgozói is nagy létszámban vettek részt, az intézményvezető nagyon hasznosnak, és gyakorlatiasnak ítélte meg az előadást.

Örökös Zöld Óvoda cím elnyerése

Az Intézmény immár Örökös Zöld Óvoda, a címátadásra a Magyar Mezőgazdasági Múzeumban került sor 2022. február 15. napján.

Kérem a Tisztelt Képviselő-testületet az éves értékelő jelentés szíves elfogadására.

Gyál, 2023. május 2.

Pap Krisztina
aljegyző

I. ZÁRADÉK

Az 59/2019. (III.28.) sz. KT határozat alapján létrejött Együttműködési megállapodás szerint a 2021. évről készült éves értékelő jelentést Gyál Város Önkormányzatának Képviselő-testülete /2023. (V. .) sz. határozatával hagyta jóvá.

Gyál, 2023. „ „.

Pápai Mihály
polgármester

Gyáli Tulipán Óvoda
Értékelő jelentés
a 2022. évre vonatkozóan

2023. 05. 02.

Elkészítésért felelős: Jogi és Intézményfelügyeleti Iroda

I. KONTROLLRENDSZER

Gyál Város Önkormányzatának Képviselő-testülete 2019. márciusi rendes ülésén fogadta el az intézményekkel kötendő új együttműködési megállapodásokat. A megállapodások aláírásra kerültek, amelyek tartalmazzák, hogy évente egyszer (május 31-ig) az intézmények előző évi tevékenységét - az együttműködési megállapodásban megjelölt mutatószámokra tekintettel - **éves értékelő jelentés** keretében értékelni szükséges.

Az értékelés lényege, hogy az önkormányzati fenntartású intézmények a jogszerűségi és a szakmai követelményeknek megfelelnek-e, továbbá a munkatervekben meghatározott - illetve Gyál Város lakóinak nyújtani kívánt közszolgáltatási - célok elérése megfelelő módszerek megválasztásával történik-e. A kontrolling tevékenység teremt arra lehetőséget, hogy az esetleges elérni kívánt céloktól történő - lényeges és mérhető - eltérés esetén a beavatkozási lehetőséget a fenntartó számára megteremtse.

Az egyes szervezetek vezetőinek kötelezettsége és egyben felelőssége, hogy - a jogszabályi keretek között - belső szabályzataikban egyértelműen, következetesen és kellő részletezettséggel szabályozzák a jogszerű és hatékony feladatvégzés rendjét, a kapcsolódó jogi- és felelősségi köröket, eljárási szabályokat.

Továbbá a fenntartóval együttműködve értékelnie szükséges, hogy azok teljes körűen tartalmazzák-e a szervezet kompetenciájába utalt szabályozási feladatokat; összhangban vannak-e a jogi szabályozással, alkalmasak-e a szabályozó funkció betöltésére; a feladatok végrehajtásával kapcsolatos hatás- és felelősségi köröket megfelelően meghatározták-e; a végrehajtás nyomon követése, a felügyeleti funkciók és az ellenőrzési pontok kellően kiépítettek-e és működésük folyamatosan eredményes-e.

Ez a jelentés a fenti szempontokat is figyelembe véve értékeli Gyál Város Önkormányzata fenntartásában lévő óvodai ellátást nyújtó intézményének, a Gyáli Tulipán Óvoda (a továbbiakban: óvoda, vagy intézmény) 2022. évi munkáját. A jelentés összeállítása során a 194/2022. (X.27.) sz. KT határozattal elfogadott, az óvoda 2021/2022. nevelési évre vonatkozó beszámolójának adatai is felhasználásra kerültek.

II. KONTROLLING TEVÉKENYSÉG

Az intézmény együttműködési megállapodását a Képviselő-testület 57/2019. (III.28.) sz. határozatával hagyta jóvá. Az éves értékelés alábbi mutatószámok elemzése alapján történik:

1. Állami támogatás/összköltség
2. Állami támogatás/fenntartói támogatás
3. Fenntartói támogatás/gyermek szám
4. Működési költség/gyermek szám
5. Tényleges működési költség/működési költségek eredeti előirányzata
6. Jelentkezők száma/felvett gyermek szám
7. Felvett gyermek szám/férőhelyek száma
8. Iskolába felvett gyermek szám/iskoláskorú gyermek szám
9. Képesítéssel rendelkező dolgozók száma/összes dolgozó száma

10. Minősítéssel rendelkező dolgozók száma/összes óvodapedagógus száma

11. Óvodapedagógus képesítéssel rendelkező dolgozók száma/összes dolgozó száma

Tekintettel arra, hogy az idei jelentés már az ötödik éves értékelés, hiszen 2019. évben, 2020. évben, 2021. évben és 2022. évben is készült már hasonló jelentés, ahol relevánsnak érezzük, ott komparatív jelleggel az előző évek hasonló adatait ismét bemutatjuk az esetleges kedvező-, vagy éppenséggel kedvezőtlen tendenciák vázolására.

1. Állami támogatás/összköltség

Jogcím	2018. január 1.- 2018. december 31.	2019. január 1.- 2019. december 31.	2020. január 1.- 2020. december 31.	2021. január 1.- 2021. december 31.	2022. január 1.- 2022. december 31.
Állami támogatás	154 591 499.-	159 724 396.-	177 771 087.-	208 876 284.-	236 259 890.-
Összköltség	209 625 750.-	211 939 477.-	221 407 203.-	277 593 462.-	325 374 753.-
Állami támogatás/ összköltség	0,74 → 74%	0,75 → 75%	0,80 → 80%	0,75 → 75%	0,73 → 73%

Az állami támogatás 13%-kal emelkedett az előző évhez képest, és az összköltség 73%-át fedezte a 2022. évben. Tekintettel arra, hogy az összköltség az állami támogatásnál jobban emelkedett, mintegy 17%-kal, így az ún. normatíva-lefedettség 75%-ról 73%-ra romlott, de még így is a legmagasabb a három óvoda összehasonlításában (Liliom: 71%, Tátika: 65%).

2. Állami támogatás/fenntartói támogatás

Jogcím	2018. január 1.- 2018. december 31.	2019. január 1.- 2019. december 31.	2020. január 1.- 2020. december 31.	2021. január 1.- 2021. december 31.	2022. január 1.- 2022. december 31.
Állami támogatás	154 591 499.-	159 724 396.-	177 771 087.-	208 876 284.-	236 259 890.-
Fenntartói támogatás	53 721 875.-	49 794 840.-	41 164 970.-	66 268 835.-	81 051 004.-
Állami támogatás/ fenntartói támogatás	2,88 → 288%	3,20 → 320%	4,32 → 432%	3,15 → 315%	2,91 → 291%

Ahogy az előző pontban jeleztük az állami támogatás 13%-os emelkedése mellett az összes költség 17%-kal nőtt, amely a fenntartói támogatás összegének fokozását eredményezte. A fenntartói támogatás 22%-kal nőtt a 2022. évben, az állami támogatás harmada, 2020. évben még az állami támogatás negyede volt. Az elmúlt öt évben az állami támogatás 53%-kal, míg a fenntartói támogatás 51%-kal emelkedett.

3. Fenntartói támogatás/gyermek szám

Jogcím	2018. január 1.- 2018. december 31.	2019. január 1.- 2019. december 31.	2020. január 1.- 2020. december 31.	2021. január 1.- 2021. december 31.	2022. január 1.- 2022. december 31.
Fenntartói támogatás	53 721 875.-	49 794 840.-	41 164 970.-	66 268 835.-	81 051 004.-
Gyermekek száma (2021. október 1-jei)	212 fő	271 fő	272 fő	270 fő	273 fő
Fenntartói támogatás/ gyermek száma	253 405.- /fő	183 745.- /fő	151 340.- /fő	245 440.-/fő	296 890.-/fő

2019 óta a gyermeklétszám szinte állandónak, 270 fő körülnek mondható, ami 90%-os férőhelykihasználtságot jelent, azonban ebben a létszámban nincsenek beszámítva a sajátos nevelési igényű gyermekek, akiket a csoportszervezés szempontjából két, vagy akár három főnek szükséges számítani. A gyermeklétszám arányos fenntartói támogatás 296 890.- forint volt a 2022. évben, amely a 2021. évi adatnál 21%-kal magasabb szám, amely végeredményben a fenntartói támogatás 22%-os növekedésének tudható be állandó gyermeklétszám mellett.

4. Működési költség/gyermek szám

Jogcím	2018. január 1.- 2018. december 31.	2019. január 1.- 2019. december 31.	2020. január 01.-2020. december 31.	2021. január 1.- 2021. december 31.	2022. január 1.- 2022. december 31.
Működési költség	208 298 884.-	211 094 235.-	219 441 188.-Ft	276 451 853.-	324 675 229.-
Gyermekek száma	212 fő	271 fő	272 fő	270 fő	273 fő
Működési költség/ gyermek száma	982 540.- /fő	778 945.- /fő	806 770.- /fő	1 023 895.-/fő	1 189 287.-/fő

Az egy „tulipános” kisgyermekre jutó működési költség 1 189 287.- Ft volt a 2022. évben, ami 16%-kal magasabb, mint a 2021. évben, tekintettel arra, hogy a működési költség is hasonlóan – 17%-kal – emelkedett a 2021. évről a 2022. évre, a gyermeklétszám pedig – ahogyan utaltunk már rá – állandónak mondható, és 270 fő körül stagnál. Az elmúlt négy évben a működési költségek 54%-kal emelkedtek, és ezzel párhuzamosan a fajlagos működési költség is 53%-kal nőtt.

5. Tényleges működési költség/működési költségek eredeti előirányzata

Jogcím	2018. január 1.- 2018. december 31.	2019. január 1.- 2019. december 31.	2020. január 1.-2020. december 31.	2021. január 1.- 2021. december 31.	2022. január 1.- 2022. december 31.
Tényleges működési költség	208 298 884.-	211 094 235.-	219 441 188.-	276 451 853.-	324 675 229.-
Működési költségek eredeti előirányzata	203 625 000.-	211 087 000.-	239 616 000.-	257 364 000.-	270 113 494.-
Tényleges működési költség/ működési költségek eredeti előirányzata	1,02 → 102%	1,00 → 100%	0,91 → 91%	1,07 → 107%	1,20 → 120%

A tényleges működési költségek a 2022. évben 20%-kal haladták meg az eredetileg tervezett szintet, hasonlóan a másik két óvodához (Lilium Óvoda: 127%, Tátika Óvoda: 121%). Az utólagos (tényleges) adatokból úgy tűnhet, hogy a működési költségek eredeti előirányzata alultervezett volt, azonban ebben minden bizonnyal szerepet játszik az orosz-ukrán háborús helyzettel nagyrészt összefüggő energia veszélyhelyzetből adódó energiaárak drasztikus emelkedése, a közüzemi számlák végösszegének kíméletlen növekedése.

6. Jelentkezők száma/felvett gyermekek száma

Jogcím	2019. január 1.- 2019. december 31.	2020. január 1.- 2020. december 31.	2021. január 1.- 2021. december 31.	2022. január 1.- 2022. december 31.
Jelentkezők száma	99 fő	81 fő	78 fő	80 fő
Felvett gyermekek száma	89 fő	81 fő	78 fő	72 fő
Jelentkezők száma/felvett gyermekek száma	1,11→111%	1,00 → 100%	1,00 → 100%	1,11 → 111%

A 2022. évben is online zajlott az óvodai beiratkozás a gyáli óvodákban, és a beiratkozó gyermekek felvételi kérelmét döntő többségében teljesítették az óvodavezetők. A Tulipán Óvodában olyan gyermekek kerültek elutasításra, akik 2022. augusztus 31. napjáig nem töltötték be a 3. életévüket, és lakóhelyük nem az Intézmény körzetéhez tartozott, az ő felvételi kérelmük egy részének a másik két óvoda év közben, 3. életévük betöltését követően helyt adott. Mindenesetre megfigyelhető, hogy az elmúlt négy évben a felvett gyermekek száma csökkenő tendenciát mutat, a 2019. évi 81%-a volt a 2022. évben felvett gyermekek száma.

7. Felvett gyermekek száma/férőhelyek száma

Jogcím	2019. január 1.- 2019. december 31.	2020. január 1.- 2020. december 31.	2021. január 1.- 2021. december 31.	2022. január 1.- 2022. december 31.
Felvett gyermekek száma	89 fő	81 fő	78 fő	72 fő
Férőhelyek száma (AO szerint)	300 fő	300 fő	300 fő	300 fő
Felvett gyermekek száma/férőhelyek száma	0,30 → 30%	0,27 → 27%	0,26 → 26%	0,24 → 24%

A férőhelyek számához viszonyítva az újonnan felvett gyermekek aránya 24% volt a 2022. évben, amely némi romlást mutat az előző évhez képest. A 6. pontban utalást tettünk rá, hogy a felvételre kerülő gyermekek szám az elmúlt négy évben csökkent, és mivel a maximálisan felvehető gyermeklétszám nem változott, így ez a mutatószám is folyamatos csökkenést mutat.

8. Iskolába felvett gyermekek száma/iskoláskorú gyermekek száma

Jogcím	2019. január 1. – 2019. december 31.	2020. január 1.- 2020. december 31.	2021. január 1.- 2021. december 31.	2022. január 1.- 2022. december 31.
Iskolába felvett gyermekek száma	47 fő	77 fő	68 fő	68 fő
Iskoláskorú gyermekek száma	67 fő	91 fő	82 fő	84 fő
Iskolába felvett gyermekek száma/iskoláskorú gyermekek száma	0,70 → 70%	0,85 → 85%	0,83 → 83%	0,81 → 81%

A tankötelessé váló gyermekek 81%-a kezdte meg általános iskolai tanulmányait a 2022/2023. tanévben, értelemszerűen 19%-uk maradt további egy nevelési évre az óvodában. Ez a másik két óvodával való összevetésben egy magas arány (Liliom Óvoda: 69%, Tátika Óvoda: 77%). Egyébiránt a tankötelezettség alóli felmentésnek komoly szabályai, és határnapjai vannak, az engedélyezési eljárást az Oktatási Hivatal folytatja le azok esetében, akik tárgyév január 18. napjáig az erre vonatkozó kérelmet előterjesztik. A január 18-ai határidő jogvesztő. Az Oktatási Hivatal határozatával szembeni jogorvoslat már csak a bíróságon kérhető. Mindemellett a 2022. évben az óvodában maradó gyermekek aránya emelkedett a Liliom Óvodában.

9. Képesítéssel rendelkező dolgozók száma/összes dolgozó száma

Jogcím	2019. január 1.- 2019. december 31.	2020. január 1. - 2020. december 31.	2021. január 1.- 2021. december 31.	2022. január 1.- 2022. december 31.
Képesítéssel rendelkező dolgozók száma	37 fő	39 fő	41 fő	41 fő
Összes dolgozó száma	39 fő	41 fő	43 fő	43 fő
Képesítéssel rendelkező dolgozók száma/ összes dolgozó száma	0,95 → 95%	0,95 → 95%	0,95 → 95%	0,95 → 95%

A Tulipán Óvoda 47 fő engedélyezett álláshellyel rendelkezett a 2022. évben. 2022. október 1. napjával a részmunkaidős fejlesztő pedagógus álláshely teljes álláshellyé vált a Képviselő-testület döntése nyomán. Az összes dolgozó közül (43 fő) csupán a 2 fő karbantartó nem rendelkezett szakképesítéssel.

10. Minősítéssel rendelkező dolgozók száma/összes óvodapedagógus száma

Jogcím	2019. január 1.- 2019. december 31.	2020. január 1.- 2020. december 31.	2021. január 1.- 2021. december 31.	2022. január 1.- 2022. december 31.
Minősítéssel rendelkező dolgozók száma	6 fő	7 fő	10 fő	9 fő
Összes óvodapedagógus száma	14 fő	16 fő	17 fő	19 fő
Minősítéssel rendelkező dolgozók száma/ összes óvodapedagógus száma	0,43 → 43 %	0,44 → 44%	0,59 → 59%	0,47 → 47%

Az óvodapedagógusok közül 9 fő rendelkezett minősítéssel, bár ehhez hozzátartozik, hogy közülük 3 főnek év közben, különböző időpontokban megszűnt a közalkalmazotti jogviszonya. A 47%-os mutatószám még mindig azt mutatja, hogy két óvodapedagógus közül egy fő rendelkezik minősítéssel, amely magas színvonalú pedagógiai munkát feltételez.

11. Óvodapedagógus képesítéssel rendelkező dolgozók száma/összes dolgozó száma

Jogcím	2019.január 1. – 2019. december 31.	2020. január 1.- 2020. december 31.	2021. január 1.- 2021. december 31	2022. január 1.- 2022. december 31.
Óvodapedagógus képesítéssel rendelkező dolgozók száma	14 fő	16 fő	17 fő	19 fő
Összes dolgozó száma	39 fő	41 fő	43 fő	43 fő
Óvodapedagógus képesítéssel rendelkező dolgozók száma/összes dolgozó száma	0,36 → 36 %	0,39 → 39%	0,4 → 40%	0,44 → 44%

Az összes dolgozó 44%-a volt óvodapedagógus (19 fő) a 2022. évben, amely javulást mutat nemcsak az előző évhez képest, de az elmúlt négy évben is a legmagasabb arány. A többi dolgozó nevelő-oktató munkát segítő (21 fő: 16 fő dajka, 4 fő pedagógiai asszisztens, és 1 fő óvodatitkár), karbantartó (2 fő), 3 fő gyógypedagógus/pszichológus és fejlesztő pedagógus.

III. ÖSSZEGZÉS

2022. évet a koronavírus-járvány okozta nehézségek már nem befolyásolták, ugyanakkor újabb nehézséggel – a Kormány által kihirdetett energia veszélyhelyzettel – kellett szembenézni, de ennek ellenére a gyermekek óvodai ellátása maradéktalanul és biztonságosan megvalósult a 2022. évben is.

Intézményvezető tanfelügyeleti ellenőrzés

Az Intézményvezető pedagógiai-szakmai (tanfelügyeleti) ellenőrzése 2022 április végén lezajlott. Öt területen értékelték az intézményvezetőt. Az intézményi pedagógiai folyamatok stratégiai vezetése és irányítása, az intézmény szervezetének és működésének stratégiai vezetése és operatív irányítása, az intézményi változások stratégiai vezetése és operatív irányítása, az intézményben foglalkoztatottak stratégiai vezetése és operatív irányítása, illetve a vezetői kompetenciák fejlesztése területén értékelték az intézményvezető tevékenységét, és munkáját. Mind az öt vizsgált területen kiemelkedő eredményt, és feladatteljesítést állapítottak meg.

Álláshely-fejlesztés

Az Intézményvezető kérésére – a beilleszkedési és magatartászavaros, az egyéni bánásmódot igénylő és szorongó gyermekek, az autista és Asperger-szindrómás gyermekek megnövekedett számára való tekintettel – az Óvoda közalkalmazotti álláshelyeinek számát 2022. október 1. napjától a Képviselő-testület 0,5 fővel megemelte, és így az Intézmény engedélyezett közalkalmazotti álláshelyeinek számát 47 főben határozta meg 2022. október 1. napjától.

Intézményi dokumentumok felülvizsgálata

2022. szeptemberére az intézményvezető felülvizsgálta, és aktualizálta az Intézmény Pedagógiai Programját. Az Intézmény alapító okiratának átdolgozására 2022 októberében került sor, tekintettel arra, hogy az Intézmény foglalkoztatási jogviszonyai közé beépítésre került a munkaviszony, amelyre a *nemzeti köznevelésről* szóló 2011. évi CXC. törvény lehetőséget biztosít.

EpiPen előadás

Az AllerGéniusz Egyesület 2022. őszén két alkalommal (szeptember 23.-, és október 21. napján) is tartott előadást a gyáli bölcsőde és óvodák alkalmazottai számára, akik megismerkedhettek a súlyos allergiás gyermekek esetén alkalmazandó EpiPen használatával. Ezen eseményen a Tulipán Óvoda dolgozói is nagy létszámban vettek részt, az intézményvezető nagyon hasznosnak, és gyakorlatiasnak ítélte meg az előadást.

Állatvédelmi témahét

2022. december 5-9. között került megrendezésre az Állatvédelmi Témahét, amelyet az állatvédelmi cselekvési terv kidolgozásáért és végrehajtásáért felelős kormánybiztosi titkárság szervezett az óvodás és iskoláskorú gyermekek számára. Az Állatvédelmi Témahét egyedülálló köznevelési kezdeményezés, hiszen eddig nem volt olyan országos, egy hetet felölelő program, melynek köszönhetően nagy hangsúlyt fektettek az állatokkal való helyes bánásmódra és a fenntartható állatvédelemre. A gyáli óvodák közül a Gyáli Tulipán Óvoda kapcsolódott be az Állatvédelmi Témahét programjába. A program szervezői az óvodák részére három tevékenységtervet biztosítottak, amellyel a felelős állattartásra és az állatokkal való helyes bánásmódra lehet nevelni az óvodáskorú gyermekeket. A Gyáli Tulipán Óvoda két alkalommal nyerte már el az „Állatbarát Óvoda”, és egyszer az „Év Állatvédő Óvodája” elismerő címet.

Kérem a Tisztelt Képviselő-testületet az éves értékelő jelentés szíves elfogadására.

Gyál, 2023. május 2.

Pap Krisztina
aljegyző

I. ZÁRADÉK

Az 57/2019. (III.28.) sz. KT határozat alapján létrejött Együttműködési megállapodás szerint a 2022. évről készült éves értékelő jelentést Gyál Város Önkormányzatának Képviselő-testülete /2023. (V. .) sz. határozatával hagyta jóvá.

Gyál, 2023. május „ ”.

Pápai Mihály
polgármester

Városi Egészségügyi Központ
Értékelő jelentés
a 2022. évre vonatkozóan

2023. 05. 02.

Elkészítésért felelős: Jogi és Intézményfelügyeleti Iroda

I. KONTROLLRENDSZER

Gyál Város Önkormányzatának Képviselő-testülete 2019. márciusi rendes ülésén fogadta el az intézményekkel kötendő új együttműködési megállapodásokat. A megállapodások aláírásra kerültek, amelyek tartalmazzák, hogy évente egyszer (május 31-ig) az intézmények előző évi tevékenységét - az együttműködési megállapodásban megjelölt mutatószámokra tekintettel - **éves értékelő jelentés** keretében értékelni szükséges.

Az értékelés lényege, hogy az önkormányzati fenntartású intézmények a jogszerűségi és a szakmai követelményeknek megfelelnek-e, továbbá a munkatervekben meghatározott - illetve Gyál Város lakóinak nyújtani kívánt közszolgáltatási - célok elérése megfelelő módszerek megválasztásával történik-e. A kontrolling tevékenység teremt arra lehetőséget, hogy az esetleges elérni kívánt céloktól történő - lényeges és mérhető - eltérés esetén a beavatkozási lehetőséget a fenntartó számára megteremtse.

Az egyes szervezetek vezetőinek kötelezettsége és egyben felelőssége, hogy - a jogszabályi keretek között - belső szabályzataikban egyértelműen, következetesen és kellő részletezettséggel szabályozzák a jogszerű és hatékony feladatvégzés rendjét, a kapcsolódó jogi- és felelősségi köröket, eljárási szabályokat.

Továbbá a fenntartóval együttműködve értékelnie szükséges, hogy azok teljes körűen tartalmazzák-e a szervezet kompetenciájába utalt szabályozási feladatokat; összhangban vannak-e a jogi szabályozással, alkalmasak-e a szabályozó funkció betöltésére; a feladatok végrehajtásával kapcsolatos hatás- és felelősségi köröket megfelelően meghatározták-e; a végrehajtás nyomon követése, a felügyeleti funkciók és az ellenőrzési pontok kellően kiépítettek-e és működésük folyamatosan eredményes-e.

Ez a jelentés a fenti szempontokat is figyelembe véve értékeli Gyál Város Önkormányzata fenntartásában lévő egészségügyi intézményének, a Városi Egészségügyi Központ 2022. évi munkáját.

II. VÁROSI EGÉSZSÉGÜGYI KÖZPONT

Gyál Város Önkormányzatának Képviselő-testülete 50/2023. (III.30.) számú határozatával elfogadta a Városi Egészségügyi Központ (a továbbiakban: VEK) 2022. évi működéséről készült beszámolóját. A Központban felnőtt és gyermek háziorvosi alapellátás, fogorvosi alapellátás, járóbeteg-szakellátás és 24 órás háziorvosi ügyelet működik. A háziorvosi szolgálatot nyolc felnőtt és négy gyermekorvosi praxisban látják el. A háziorvosok rendelési ideje napi 3-4 óra, a területi (lakáson történő) betegellátás további 4 órában történik. Fogorvosok 4 praxisban, napi 6 óra rendelési idővel látják el a betegeket, hárman a Központban, egy fogorvos külön rendelőben rendel. Az alapellátás orvosai - a 4. számú felnőtt háziorvosi praxis kivételével - vállalkozóként dolgoznak az Önkormányzattal kötött feladat-ellátási szerződés alapján. Az alapellátáshoz tartozó védőnői ellátást a Kőrösi út 136. szám alatt külön telephelyen hét területi védőnő látja el.

A Városi Egészségügyi Központ látja el továbbá az iskolavédőnői ellátást 2 iskolavédőnői körzetben, továbbá az iskolaorvosi (iskola-egészségügyi) ellátást 4 iskolaorvosi szolgálati körzetben. Az iskolavédőnői ellátásban 2 védőnő, az iskolaorvosi ellátásban 4 házi gyermekorvos végzi a feladatokat.

Az ügyeleti ellátást a Városi Egészségügyi Központtal kötött megbízási szerződés alapján közreműködőként az Inter-Ambulance Kft. látja el, amely szolgáltatás úgynevezett vegyes ügyelet formájában került megszervezésre, ennek értelmében felnőtteket és gyermekeket egyaránt ellát napi 24 órában. 2022. december utolsó napjaiban az ügyeleti ellátás feltételeit rögzítő szerződés hatálya és a díjazás mértéke is módosításra került.

A járóbeteg-szakellátást az Önkormányzattal kötött feladatellátási-szerződés alapján a Jahn Ferenc Dél-pesti Kórház és Rendelőintézet látja el, amely ellátással kapcsolatban számos fejlemény történt a 2022. évben, amelyről a későbbiekben szólunk részletesen.

Bár az orvosok és asszisztenseik napi áldozatos munkáját nem adja vissza a számok világa és a statisztikai adatok felsorakoztatása, mégis néhány összefüggésre és kiemelkedő területre, megoldandó vagy megoldott problémára világosan rámutatnak.

Tekintettel arra, hogy az idej jelentés már az ötödik éves értékelés, hiszen 2019. évben, 2020. évben, és a 2021. évben, és 2022. évben is készült már hasonló jelentés, ahol relevánsnak érezzük, ott komparatív jelleggel az előző évek hasonló adatait ismét bemutatjuk az esetleges kedvező-, vagy éppenséggel kedvezőtlen tendenciák vázolására.

III. KONTROLLING TEVÉKENYSÉG

A Központtal az együttműködési megállapodást a Képviselő-testület ~~54/2019. (III.28.)~~ számú határozatával hagyta jóvá. Az éves értékelés alábbi mutatószámok elemzése alapján történik:

1. Állami támogatás/összköltség
2. Állami támogatás/béreköltség
3. Állami támogatás/fenntartói támogatás
4. Összes saját bevétel/összes költség
5. Működési költség/lakosságszám
6. Működési költség/ellátottak száma
7. Panaszok száma/ellátottak száma
8. Gyermekek létszáma/védőnői körzet
9. Kártyaszám/háziorvosi körzet lakosság száma
10. Kártyaszám/gyermekeorvosi körzet lakosság száma
11. Ellátott betegek száma/kártyaszám
12. Ellátott betegek száma/fogorvosi körzet lakosság száma

1. Állami támogatás/összköltség

Jogcím	2018. január 1. – 2018. december 31.	2019. január 1. – 2019. december 31.	2020.január 1.- 2020. december 31.	2021. január 1.- 2021. december 31.	2022. január 1.- 2022. január 31.
Állami támogatás	74 708 400.-	84 857 200.-	105 995 500.-	93 025 300.-	116 935 800.-
Összköltség	171 047 032.-	175 314 445.-	202 309.641.-	202 732 482.-	250 736 437.-
Állami támogatás/összköltség	0,44 → 44%	0,48 → 48%	0,52 → 52%	0,46 → 46%	0,47 → 47%

Az állami támogatás (társadalombiztosítási finanszírozás) a Nemzeti Egészségbiztosítási Alapkezelő (a továbbiakban: NEAK) által történik. Az állami támogatás a 2022. évben az összköltségek 47%-ára biztosított fedezetet. Az állami támogatás az előző évhez képest 26%-kal nőtt, míg a költségek összege az előző évhez képest 24%-kal növekedett. Elmult négy év távlatában elmondható, hogy az állami támogatás 85 millió forintról 117 millió forintra, közel 38%-kal emelkedett, míg az összköltségek 175 millió forintról 251 millió forintra, 48%-kal emelkedtek, vagyis az állami támogatás emelkedése elmarad a költségek növekedésétől, és a hiány finanszírozása a települési önkormányzat feladata.

2. Állami támogatás/béreköltség

Jogcím	2018. január 1. – 2018. december 31.	2019. január 1. – 2019. december 31.	2020. január 1.- 2020. december 31.	2021. január 1.- 2021. december 31.	2022. január 1. – 2022. december 31.
Állami támogatás	74 708 400.-	84 857 200.-	105 995 500.-	93 025 300.-	116 935 800.-
Béreköltség	59 697 096.-	63 255 887.-	86 362 969.-	93 032 548.-	133 078 235.-
Állami támogatás/béreköltség	1,25 → 125%	1,34 → 134%	1,22 → 122%	1 → 100%	0,88 → 88%

Miközben az állami támogatás – ahogyan az 1. pontban már jeleztük – 26%-kal nőtt a 2021. évhez képest, a a béreköltségek 43%-kal emelkedtek, így az állami támogatás béreköltséghez viszonyított aránya jelentősen romlott. Az állami támogatás a béreköltségek nagyjából 88%-át fedezik. A 2022. évi állami támogatás (társadalombiztosítási finanszírozás) 2021. évihez képesti növekedésének egyik oka, hogy a 4. számú felnőtt háziorvosi praxis működtetését a Városi Egészségügyi Központ vette át 2022. október 1. napjától, így a NEAK finanszírozás is az Intézményt illeti.

3. Állami támogatás/fenntartói támogatás

Jogcím	2018. január 1. – 2018. december 31.	2019. január 1. – 2019. december 31.	2020. január 1.- 2020. december 31.	2021. január 1.- 2021. december 31.	2022. január 1.- 2022. december 31.
Állami támogatás	74 708 400.-	84 857.200.-	105 995 500.-	93 025 300.-	116 395 800.-
Fenntartói támogatás	55 594 448.-	72 541 476.-	84 719 505.-	84 016 689.-	137 664 789.-
Állami támogatás/fe ntartói támogatás	1,34 → 134%	1,17 → 117%	1,25 → 125%	1,11 → 111%	0,85 → 85%

Ahogy az 1. pontban utaltunk már rá, a költségek növekedése miatt – amely növekedéstől az állami támogatás növekedése elmarad – jelentős összegű és arányú fenntartói támogatás is szükséges az egészségügyi ellátás települési biztosítása érdekében. Amíg az állami támogatás csupán 26%-kal nőtt a 2021. évről a 2022. évre, addig a fenntartói támogatást közel 64%-kal kellett megemelni a 2022.évben, és a tavalyi évben fordult elő az elmúlt öt évben először, hogy a fenntartói támogatás meghaladta az állami támogatást mintegy 20 millió forinttal.

4. Összes saját bevétel/összes költség

Jogcím	2018. január 1. – 2018. december 31.	2019. január 1. – 2019. december 31.	2020. január 1.- 2020. december 31.	2021. január 1.- 2021. december 31.	2022. január 1. – 2022. december 31.
Összes saját bevétel	19 997 403.-	19 718.250.-	20 694 782.-	24 265 243.-	29 784 557.-
Összes költség	171 047 032.-	175 314 445.-	202 309 641.-	202 732 482.-	250 736 437.-
Összes saját bevétel/összes költség	0,11→ 11%	0,11 → 11%	0,1 → 10%	0,12 → 12%	0,12 → 12%

Az intézmény saját bevételeinek összköltséghez viszonyított aránya szinte állandó az elmúlt három évben, 2022. évben is 12% volt, mint ahogyan 2021. évben. 2020. évről 2021. évre 17,5%-kal, míg 2021. évről 2022. évre 23%-kal emelkedett az Intézmény saját bevételeinek összege.

5. Működési költség/lakosságszám

Jogcím	2018. január 1. - 2018. december 31.	2019. január 1. - 2019. december 31.	2020. január 1.- 2020. december 31.	2021. január 1.- 2021. december 31.	2022. január 1. - 2022. december 31.
Működési költség	157 453 222.-	172 666 350.-	197 763 122.-	201 757 893.-	246 261 669.-
Lakosságszám	25 833 fő	25 745 fő	26 082 fő	26 096 fő	26 039 fő
Működési költség/lakosságszám	6 095.- /fő	6 706.- /fő	7 582.- /fő	7 731.- /fő	9 457.-/fő

A lakosságszám-arányos működési költség 2021. évről 2022. évre 22%-kal, 7 731.- Ft/fő-ről 9 457.- Ft/fő-re emelkedett. A lakosságszámnál számításba vettük az állandó lakóhellyel és a tartózkodási hellyel rendelkező gyáli bejelentett lakosokat is

6. Működési költség/ellátottak száma

Jogcím	2018. január 1.- 2018. december 31.	2019. január 1.- 2019. december 31.	2020. január 1.- 2020. december 31.	2021. január 1.- 2021. december 31.	2022. január 1. - 2022. december 31.
Működési költség	157 453 222.-	172 666 350.-	197 763 122.-	201 757 893.-	246 261 669.-
Ellátottak száma	139 645 fő	137 726 fő	105 175 fő	132 591 fő	143 267 fő
Működési költség/ellátottak száma	1 127.- /fő	1 254.- /fő	1 880.- /fő	1 520.- /fő	1 719.-/fő

2022. évben 1 719.- Ft volt a működési költség ellátottanként, amennyiben ellátottként vesszük figyelembe a felnőtt háziiorvosi-, gyermek háziiorvosi-, illetve a fogászati rendelésen ellátott személyek számát. Az ellátottak száma csupán 8%-kal nőtt 2021. évhez képest, viszont a működési költségek emelkedése 22%-os volt, így az ellátott-arányos működési költség emelkedés 13%-os volt 2022.évben.

7. Panaszok száma/ellátottak száma

Jogcím	2018. január 1. - 2018. december 31.	2019. január 1.- 2019. december 31.	2020. január 1.- 2020. december 31.	2021. január 1.- 2021. december 31.	2022. január 1.- 2022. december 31.
Panaszok száma	11 db	7 db	31 db	37 db	47 db
Ellátottak száma	139 645 fő	137 726 fő	105 175 fő	132 591 fő	143 267 fő
Panaszok száma/ellátottak száma	0,00007877	0,0000508	0,00029	0,00027	0,00032

A panaszok száma mindösszesen 10 db panasszal nőtt, amely a 100 000 főt meghaladó ellátotti számhoz képest elenyésző: a mutatószám alapján elmondható, hogy 3 048 fő ellátottanként érkezik egy panasz az intézményhez.

8. Gyermeklétszám/védőnői körzet

Jogcím	2018. január 1.- 2018. december 31.	2019. január 1.- 2019. december 31.	2020. január 1.- 2020. december 31.	2021. január 1.- 2021. december 31.	2022. január 1.- 2022. december 31.
Gyermekek létszáma (0-7 éves)	1 782 fő	1 724 fő	1 945 fő	1 729 fő	1 715 fő
Védőnői körzet	7	7	7	7	7
Gyermekek száma/védőnői körzet	255 fő/védőnő	246 fő/védőnő	278 fő/védőnő	247 fő/védőnő	245 fő/védőnő

Hét védőnő lát el területi védőnői feladatokat (terhesgondozás, a 0-7 éves korosztály ellátása). 2022. évben az egy védőnőre jutó gyermekszám 245 fő volt. A jogszabályban meghatározott 250 fő/védőnő létszámot nem haladta meg átlagban az egyes védőnői körzetekben az ellátandók száma

9. Kártyaszám/háziorvosi körzet lakosság száma

Felnőtt háziorvosi alapellátás

Jogcím	2018. január 1.- 2018. december 31	2019. január 1.- 2019. december 31.	2020. január 1.- 2020. december 31.	2021. január 1.- 2021. december 31.	2022. január 1.- 2022. december 31.
Kártyaszám (14 év feletti)	19 307 db	18 658 db	18 832 db	18 818 db	19 290 db
Háziorvosi körzet lakosság száma	22 091 fő	22 126 fő	22 242 fő	22 203 fő	22 203 fő
Kártyaszám/háziorvosi körzet lakosság száma	0,87 → 87%	0,84 → 84%	0,85 → 85%	0,85 → 85%	0,87 → 87%

Fenti adatok alapján megállapítható, hogy a háziorvosi körzetekben lakó felnőtt lakosok 87%-ának megfelelő számú biztosított adta le 2022. évben a gyáli háziorvosoknál a TAJ-kártyáját.

10. Kártyaszám/gyermekorvosi körzet lakosságszáma

7

Jogcím	2018. január 1. – 2018. december 31.	2019. január 1. – 2019. december 31.	2020. január 1.- 2020. december 31.	2021. január 1.- 2021. december 31.	2022. január 1.- 2022. december 31.
Kártyaszám	4 425 db	4 430 db	4 436 db	4 536 db	4 632 db
Gyermekorvosi körzet lakosságszáma	3 956 fő	3 931 fő	3 840 fő	3 893 fő	3 893 fő
Kártyaszám/ gyermekorvosi körzet lakosságszám	1,12 → 112%	1,13 → 113%	1,15 → 115%	1,17 → 117%	1,19 → 119%

A leadott kártyaszám, vagyis a ténylegesen bejelentkezett betegszám magasabb az ellátandó lakosságszámnál. Ennek oka, hogy a gyermek házi orvosok felkérésre 18 éves korig láthatják el a hozzájuk bejelentkezetteket. Egy gyermekorvos átlagosan 974 fő gyermek ellátásáról gondoskodott 2022. évben.

11. Ellátott betegek száma/kártyaszám

Jogcím	2018. január 1.- 2018. december 31.	2019. január 1.- 2019. december 31.	2020. január 1.-2020. december 31.	2021. január 1.- 2021. december 31.	2022. január 1.- 2022. december 31.
Ellátott betegek száma	139 645 fő	137 726 fő	105 175 fő	132 591 fő	143 267 fő
Felnőtt házi orvosi kártyaszám	19 307 db	18 658 db	18 832 db	18 818 db	19 290 db
Gyermek házi orvosi kártyaszám	4 425 db	4 430 db	4 436 db	4 536 db	4 632 db
Kártyaszámok összesen	23 732 db	23 088 db	23 268 db	23 354 db	23 922 db
Ellátott betegek száma/kártyaszám	5,9	6	4,5	6	6

Fenti számok is jól mutatják, hogy a koronavírus-járvány miatt az egészségügyben bevezetett szigorú intézkedések során, az orvos-beteg találkozások száma 25%-kal drasztikus csökkent (2019. évről 2020. évre). 2021. évben a találkozások száma szinte visszatért a koronavírus-járvány megjelenését megelőző évek szintjére, a 2022. évben pedig tovább, mintegy 8%-kal nőtt az ellátott betegek száma. Ezzel párhuzamosan a leadott kártyaszám is nőtt. Egy beteg átlagosan hat alkalommal keresett fel gyáli alapellátásban dolgozó orvost.

12. Ellátott betegek száma/fogorvosi körzet lakosságszáma

Jogcím	2018. január 1. – 2018. december 31.	2019. január 1. – 2019. december 31.	2020. január 1.-2020. december 31.	2021. január 1.- 2021. december 31.	2022. január 1.- 2022. december 31.
(Fogorvosi praxisban) Ellátott betegek száma	12 766 fő	12 180 fő	4 571 fő	5 787 fő	4 453 fő
Fogorvosi körzet lakosságszáma (összlakosságszám is)	25 833 fő	25 745 fő	26 082 fő	26 096 fő	26 039 fő
Ellátott betegek száma/fogorvosi körzet lakosságszáma	0,49 → 49%	0,47 → 47%	0,17 → 17%	0,22 → 22%	0,17 → 17%

A négy fogorvosi praxisban a 2022. év során az ellátandó lakosság 17%-a jelent meg, viszont az ellátott betegek száma 13%-kal csökkent.

IV. ÖSSZEGZÉS

A statisztikai adatokból jól látszik, hogy az alapellátás keretében milyen nagy betegforgalmat bonyolítottak le az orvosok és asszisztenseik a 2022. évben is. A Városi Egészségügyi Központ 2022. évben is biztosította az Alapító Okiratában meghatározott feladatainak ellátását. Gyál lakosainak egészségügyi alapellátása a Városi Egészségügyi Központ, illetve a házi orvosok, házi gyermekorvosok, fogorvosok és kollégáik tevékenysége következtében biztonságos és folyamatos volt.

Működési engedély

A Pest Vármegyei Kormányhivatal (a továbbiakban: PVMKH) Dabasi Járási Hivatal Népegészségügyi Osztálya hivatalból indított eljárás, és ellenőrzés keretében aktualizálta az Intézmény működési engedélyét, amelybe az iskola védőnői ellátás telephelyeiként bekerült az Ady Endre Általános Iskola, és az ÉSZC Eötvös József Technikuma, míg az iskola védőnői ellátás egyéb helyszínéül került feltüntetésre a Bartók Béla és a Zrínyi Mikós Általános Iskolák.

Alapító okirat

A működési engedéllyel szükséges volt összhangba hozni az Intézmény alapító okiratát, amelyről a Képviselő-testület **111/2022. (V.26.)** számú határozatával döntött.

Szervezeti és működési szabályzat

A Képviselő-testület Szociális és Egészségügyi Bizottsága 90/2022. (XI.16.) számú határozatával jóváhagyta az Intézmény 2023. január 1. napjától hatályos új Szervezeti és működési szabályzatát.

Járóbeteg-szakellátás átvétele

2022 májusában határozta el (110/2022. (V.26.) sz. KT hat.) a Képviselő-testület azt is, hogy a járóbeteg-szakellátást saját hatáskörben, saját fenntartású intézménye útján kívánja biztosítani. Ezt követően 129/2022. (VI.30.) számú határozatával a Képviselő-testület felmondta a Dél-pesti Kórház és Rendelőintézettel (a továbbiakban: Kórház) 2004. szeptember 30. napján kötött, 2005. április 1. napjától hatályos szakrendelések nyújtására vonatkozó megbízási szerződést 2022. december 31. napjára. Az átvételre kerülő szakorvosi kapacitásokkal kapcsolatosan az Intézményvezető és a Polgármester együtt tárgyalt a Kórházzal 2023 augusztusában, mely tárgyalás nyomán a Kórház havi 4 173 454 német pontot „engedett át” Önkormányzatunknak. A heti óraszámok átadásáról egy Megállapodás született, amelyet a felek 2022 novemberében és 2023 januárjában írtak alá, ennek a megállapodásnak megfelelően heti 111 szakorvosi, és 57 nem szakorvosi óra került átadásra a Kórház részéről. A Megállapodást az Országos Kórházi Főigazgatóság 2023. március 28. napján írta alá. Ennek megfelelően jelenleg zajlik a tényleges átvétel, működési engedélyeztetési eljárás, és a megállapodás a területi ellátási kötelezettségről.

Álláshelyek száma

A járóbeteg-szakellátás önkormányzati átvételével összefüggésben a Képviselő-testület 167/2022. (IX.29.) számú határozatával döntött arról, hogy az álláshelyek számát 1 fő adminisztratív munkatárs álláshellyel megemeli, tekintettel a járóbeteg-szakellátás átvétele miatt jelentkező adminisztratív többletfeladatokra. Így az álláshelyek száma 2022. október 1-jétől 24 főre (17 fő teljes + 7 fő részmunkaidős) módosult.

Ügyeleti ellátás

Az ügyeleti ellátás biztosítására a feladat-ellátási szerződés a 2022. évben meghosszabbításra került 2023. június 30. napjáig, illetve opcionálisan 2023. december 31. napjáig. A 2022. december 28. napján aláírt szerződésmódosítás értelmében az Intézmény írásban, egyoldalú jognyilatkozattal meghosszabbíthatja a szerződés hatályát 2023. július 1. és 2023. december 31. napja közötti zárónapig.

Kérem a Tisztelt Képviselő-testületet az éves értékelő jelentés szíves elfogadására.

Gyál, 2023. május 2.

Pap Krisztina
aljegyző

V. ZÁRADÉK

10

Az 54/2019. (III.28.) sz. KT határozat alapján létrejött Együttműködési megállapodás szerint a 2022. évről készült éves értékelő jelentést Gyál Város Önkormányzatának Képviselő-testülete /2023. (V..) sz. határozatával hagyta jóvá.

Gyál, 2023. május „ ”.

Pápai Mihály
polgármester

Tárgy: Javaslat „Kertváros” Önkormányzati Társulás Társulási Megállapodásának módosítására, a módosítások jóváhagyására

Tisztelt Képviselő-testület!

„Kertváros” Önkormányzati Társulás (a továbbiakban: Társulás) alapidokumentuma a Társulási Megállapodás (a továbbiakban: Megállapodás). A Társulás Társulási Tanácsa (a továbbiakban: Tanács) **17/2021. (XI.25.)** sz. határozatával hagyta jóvá a jelenleg hatályos, K/21192-4/2021. okiratszámú Megállapodást.

Az Országgyűlés 2022. július 19. napján megtartott ülésén fogadta el az Alaptörvény 11. módosítását, melynek értelmében az ország területi tagozódása megváltozott 2023. január 1. napjától. A történelmi hagyományokra tekintettel az ország vármegyékre tagozódik, azaz a megyék elnevezése vármegyékre változik.

A Megállapodás két helyen tartalmaz utalást a Pest Megyei Kormányhivatalra, melynek elnevezését is érinti a változás, hiszen 2023. január 1. napjától a neve Pest Vármegyei Kormányhivatalra módosult. Ennek megfelelően módosítani szükséges a Megállapodás V. fejezet 4. és 10. pontját, illetve a Megállapodás 1. melléklete még a 2021. január 1-jei lakosságszám adatokat tartalmazza, és a KSH-ra hivatkozik, mint adatforrásra. Így ennek módosítása is szükséges. A KSH egy ideje már nem közöl állandó lakosságszámot, ugyanakkor ez az adat a Belügyminisztérium nyilvántartásából megállapítható, míg lakosságszámot javasolt a 2023. január 1-i állapotra frissíteni.

A fenti módosítások megismerhetők az előterjesztés *1. mellékletében*, illetve a javasolt módosításokat tartalmazó egységes szerkezetű Megállapodás a *2. mellékletben*, melyben a jobb áttekinthetőség kedvéért a javaslatokat piros betűszínnel jelöltük.

A Tanács 2023. májusában tartandó ülésén tárgyalja a Megállapodás módosítását.

Kérem a T. Képviselő-testületet a javaslat megvitatására, és a határozati javaslat támogatására.

Határozati javaslat:

Gyál Város Önkormányzatának Képviselő-testülete

- jóváhagyja** a „Kertváros” Önkormányzati Társulás Társulási Tanácsa **által /2023. (V.)** sz. határozattal elfogadott Társulási Megállapodásának *1. melléklet* szerinti módosításait, és a *2. melléklet* szerinti – a törzskönyvi nyilvántartásba vétel napjától alkalmazandó – egységes szerkezetbe foglalt Társulási Megállapodást,
- felhatalmazza** a polgármestert a Társulási Megállapodás aláírására.

Határidő: azonnal

Felelős: polgármester

A határozati javaslat elfogadása minősített szótöbbséget igényel.

Az előterjesztést tárgyalta: Pénzügyi és Gazdasági Bizottság

Az előterjesztést készítette: Pap Krisztina aljegyző

Gyál, 2023. május 3.

**Pápai Mihály
polgármester**

Mellékletek:

- Módosító Társulási Megállapodás*
- Egységes szerkezetbe foglalt Társulási Megállapodás*

Okiratszám: K/ /2023.

**“KERTVÁROS”
ÖNKORMÁNYZATI TÁRSULÁS
TÁRSULÁSI MEGÁLLAPODÁSÁNAK MÓDOSÍTÁSA**

A 2013. április 18. napján Alsónémedi Nagyközség Önkormányzata, Bugyi Nagyközség Önkormányzata, Felsőpakony Község Önkormányzata, Gyál Város Önkormányzata valamint Ócsa Város Önkormányzata által megkötött „Kertváros” Önkormányzati Társulás Társulási Megállapodása (a továbbiakban: Megállapodás) az alábbiak szerint módosul.

1. A Megállapodás I. Általános rendelkezések fejezet 3. pontja helyébe az alábbi rendelkezés lép:

„3. A Társulás tagjainak nevét és székhelyét, képviselőjét, valamint az egyes települések 2023. január 1-i lakosságszámát az 1. sz. melléklet tartalmazza. Ezt követően a települések lakosságszáma minden évben a **Belügyminisztérium** által közölt előző éves adatoknak megfelelően kerül figyelembe vételre.”

2. A Megállapodás V. A társulási szervek működése fejezet 4. pontja helyébe az alábbi rendelkezés lép:

„4. Az elnök köteles a Társulási Tanács ülését összehívni a Pest **Vármegyei** Kormányhivatal vezetője kezdeményezésére.”

3. A Megállapodás V. A társulási szervek működése fejezet 10. pontja helyébe az alábbi rendelkezés lép:

„10. A Társulási Tanács üléséről jegyzőkönyvet kell készíteni, melyre a képviselő-testület üléséről készített jegyzőkönyvre vonatkozó szabályokat kell alkalmazni azzal, hogy a jegyzőkönyvet az elnök és a Társulási Tanács által felhatalmazott személy írja alá. A jegyzőkönyvet 15 napon belül meg kell küldeni a Pest **Vármegyei** Kormányhivatal vezetőjének.”

4. A Megállapodás 1. számú melléklete helyébe az alábbi rendelkezés lép:

„Alsónémedi Nagyközség Önkormányzata

Székhelye: 2351 Alsónémedi, Fő út 75.

Lakosságszáma: 5 700 fő

Bugyi Nagyközség Önkormányzata

Székhelye: 2347 Bugyi, Beleznay tér 1.

Lakosságszáma: 5 506 fő

Gyál Város Önkormányzata

Székhelye: 2360 Gyál, Kőrösi út 112-114.

Lakosságszáma: 25 053 fő

Ócsa Város Önkormányzata

Székhelye: 2364 Ócsa, Bajcsy Zsilinszky út 2.

Lakosságszáma: 10 147 fő

A Társulás lakosságszáma összesen: 46 406 fő”

Jelen Megállapodás módosítás a társulásban résztvevő valamennyi települési önkormányzat polgármesterének aláírásával válik hatályossá.

Kelt: Gyál, 2023. április 19.

**Pápai Mihály
Társulási Tanács Elnöke**

Záradék:

Jelen Társulási Megállapodás módosítást a Társulási Tanács/2023.() sz. határozatával hagyta jóvá.

A Társulási Megállapodás módosítást az alábbi képviselő-testületek hagyták jóvá és fogadták el előírásait önmagukra nézve kötelező rendelkezésként:

- Alsónémedi Nagyközség Képviselő-testülete a .../2023. (.) számú önkormányzati határozatával,
- Bugyi Nagyközség Képviselő-testülete a/2023. (.)számú önkormányzati határozatával,
- Gyál Város Képviselő-testülete a .../2023. (.) számú önkormányzati határozatával,
- Ócsa Város Képviselő-testülete a .../2023. (.) számú önkormányzati határozatával,

A Társulási Megállapodás módosítást az érintett önkormányzatok polgármesterei aláírásukkal látják el.

Kelt, Gyál,

Alsónémedi Nagyközség Önkormányzatának Képviselő-testülete nevében: Dr. Tüske Zoltán
polgármester

Bugyi Nagyközség Önkormányzatának Képviselő-testülete nevében: Nagy András Gábor
polgármester

Gyál Város Önkormányzatának Képviselő-testülete nevében: Pápai Mihály
polgármester

Ócsa Város Önkormányzatának Képviselő-testülete nevében: Bukodi Károly
polgármester

**“KERTVÁROS”
ÖNKORMÁNYZATI TÁRSULÁS
TÁRSULÁSI MEGÁLLAPODÁSA
EGYSÉGES SZERKEZETBEN**

A Gyáli kistérség alábbiakban nevesített, társult önkormányzatai a 2004. június 23. napjával létrehozott „Kertváros” Gyáli Kistérség Többcélú Önkormányzati Társulást a jogfolytonosság biztosítása mellett 2013. június 30. napjával a Magyarország helyi önkormányzatairól szóló 2011. évi CLXXXIX. törvény rendelkezéseinek megfelelően önkéntes és szabad elhatározásukból a jogi személyiség további fenntartása mellett jelen társulási megállapodással átalakítják.

I.

ÁLTALÁNOS RENDELKEZÉSEK

1. A Társulás neve: “Kertváros” Önkormányzati Társulás (továbbiakban: Társulás).
2. A Társulás székhelye: 2360 Gyál, Körösi út 54.
3. A Társulás tagjainak nevét és székhelyét, képviselőjét, valamint az egyes települések **2023.** január 1-i lakosságszámát az 1. sz. melléklet tartalmazza. Ezt követően a települések lakosságszáma minden évben a **Belügyminisztérium** által közzétett előző éves adatoknak megfelelően kerül figyelembe vételre.
4. A Társulás működési területe: az 1. számú mellékletben szereplő települési önkormányzatok közigazgatási területe.
5. A Társulás bélyegzője: “Kertváros” Önkormányzati Társulás felirattal ellátott körbélyegző, közepén a Magyar Köztársaság címerével.
6. A Társulás jogi személyiséggel rendelkező, gazdálkodásában a költségvetési szervek működésére vonatkozó szabályokat alkalmazó szerv, melynek munkaszervezeti és pénzügyi-gazdasági feladatait a Gyáli Polgármesteri Hivatal látja el.
7. A Társulás képviselőjét a Társulás elnöke, akadályoztatása esetén alelnöke, mindkettőjük akadályoztatása esetén a Társulási Tanács által megbízott polgármester látja el. A képviselő részletes szabályait a Társulás Szervezeti és Működési Szabályzata tartalmazza.
8. A Társulás vagyona felett tulajdonosként a „Kertváros” Önkormányzati Társulás Társulási Tanácsa rendelkezik.
9. A Társulás által alapított intézmény: Kertváros Szociális Központ, melynek valamennyi alapítói joga a Társulási Tanácsot illeti meg. A Társulás intézménye szolgáltatásait a Társulás teljes működési területén biztosítja (általános rend), míg az általános rendtől eltérően az idősek és demens betegek nappali ellátását kizárólag Gyál Város közigazgatási területén nyújtja, valamint a szociális étkeztetést is kizárólag Gyál Város közigazgatási területén biztosítja a Gyál Városfejlesztési és Városüzemeltetési Nonprofit Kft. és a Kertváros Szociális Központ között létrejött megállapodás alapján.
10. E megállapodásban meghatározott önkormányzati feladatok ellátásában a Társulás települései együttműködnek.
11. A Társulás a közös pályázatkészítés mellett támogatja a társult tagok egyéni pályázatait is abban az esetben, ha az adott pályázat nem ellentétes a társult tagok által elfogadott közös jövőképpel.

II.

A TÁRSULÁS CÉLJA ÉS FELADATA

A Társulásban résztvevő önkormányzatok képviselő-testületei a közös céloknak megfelelő hatékony és eredményes tevékenység érdekében 2008. január 1. napjával e megállapodás 2. sz. melléklete szerinti költségvetési szervet, a Kertváros Szociális Központot hozták létre, melynek célja és feladata a gyermekek védelméről és a gyámügyi igazgatásról szóló 1997. évi XXXI. törvényben, valamint a szociális igazgatásról és a szociális ellátásokról szóló 1993. évi III. törvényben rögzített ellátási formák biztosítása, így a Társulás célja és feladata ezen intézmény működtetése.

III.

A TÁRSULÁS RÉSZLETES FELADATAI

Szociális feladatok

A Társulás ellátja a szociális igazgatásról és szociális ellátásokról szóló 1993. évi III. törvény (a továbbiakban: Sztv.) IV. Szociális szolgáltatások fejezet, II. Alapszolgáltatások címben részletezett étkeztetés (62. §), házi segítségnyújtás (63. §), családsegítés (64.§, és 64/A. §), jelzőrendszeres házi segítségnyújtás (65. §), valamint a nappali ellátás (65/F. §) feladatait. Gyál Város Önkormányzata rendeletet alkot a társulási keretek között működő étkeztetés, házi segítségnyújtás, családsegítés, jelzőrendszeres házi segítségnyújtás, valamint nappali ellátás keretében nyújtott szolgáltatásokról, azok igénybevételéről, valamint a fizetendő térítési díjakról. A rendelet területi hatálya a társult települések közigazgatási területe, míg az étkeztetés, valamint a nappali ellátása esetén Gyál Város közigazgatási területe. A Társulás, illetve a fenntartásában működő Kertváros Szociális Központ a családsegítést és jelzőrendszeres házi segítségnyújtást, valamint a nappali ellátását – az étkezésért fizetendő térítési díjon felül – térítésmentesen, a házi segítségnyújtást és az étkeztetést a rendeletben meghatározott intézményi térítési díj ellenében biztosítja az Sztv.-ben meghatározott jogosulti körnek.

Gyermek- és ifjúságvédelmi feladatok

A Társulás ellátja a gyermekek védelméről és a gyámügyi igazgatásról szóló 1997. évi XXXI. törvény (a továbbiakban: Gyvt.) VI/B. Gyermekjóléti szolgáltatás fejezetben részletezett család- és gyermekjóléti szolgálat (a továbbiakban: gyermekjóléti szolgálat), valamint család- és gyermekjóléti központ (a továbbiakban: gyermekjóléti központ) feladatait. Gyál Város Önkormányzata rendeletet alkot a társulási keretek között működő gyermekjóléti szolgálat, valamint gyermekjóléti központ által nyújtott szolgáltatásokról, azok igénybevételéről, valamint a fizetendő térítési díjakról. A rendelet területi hatálya a társult települések közigazgatási területe. A gyermekjóléti központ ellátási területe a járás lakosságára terjed ki.

A Társulás szolgáltatásainak igénybevétele

A Társulás által nyújtott szolgáltatások igénybevételének feltételeit a társult települések közigazgatási területén Gyál Város Önkormányzatának Képviselő-testülete által az szociális és gyermekjóléti személyes gondoskodást nyújtó ellátások igénybevételéről megalkotott önkormányzati rendeletei.

IV.

A TÁRSULÁS TAGSÁGI VISZONYAI, SZERVEZETE, MŰKÖDÉSÉNEK ELLENŐRZÉSE

A tagsági jogviszony keletkezése

A Társulásban résztvevő települések minősített többséggel hozott képviselő-testületi határozatban mondják ki a Társulásban való részvételüket. A Társuláshoz való csatlakozásról a csatlakozás tervezett időpontját legalább 6 hónappal megelőzően dönteni kell. A csatlakozni kívánó település döntéséről a Társulási Tanácsot értesíti.

A tagsági jogviszony megszűnése

1. A Társulásból bármelyik résztvevő, a képviselő-testület kilépésre vonatkozó - minősített többséggel hozott - határozata megküldésével az év végén kiléphet.

A kilépésre vonatkozó határozatot legalább 6 hónappal a kilépést megelőzően kell a Társulás képviselő-testületének írásban bejelenteni.

2. A társulási tagság megszűnik:

- ha a település megszűnik, összeolvad vagy egyesül,
- ha a Társulási Tanács a Társulás megszűnését kimondja, s azt a Társulást képező települések képviselő-testületei megerősítik határozatukkal,
- ha a Társulás céljainak megvalósításához szükséges befizetési kötelezettségnek valamely tagtelepülési önkormányzat a Társulás döntésében megjelölt határidőben nem tesz eleget, a Társulási Tanács minősített többségű határozatával dönthet a tagsági viszony megszüntetéséről. A tagság ebben az esetben a határozat átvételével megszűnik, azonban az intézmény által nyújtott ellátásért az ellátás teljes időtartama alatt a megszűnt tagnak is fizetési kötelezettsége van.

A Társulás tagnyilvántartása

1. A Társulás tagjait nyilvántartásba kell venni, amely a határozatképesség és szavazati jog megállapításának alapja is.

2. A tagnyilvántartás a következőket tartalmazza:

- az önkormányzat megnevezését, székhelyét,
- belépés időpontját,
- a tag által teljesített befizetéseket és a végleges támogatásként kapott összeget,
- a tagság megszűnésének időpontját,
- a szavazati jogosultságot és mértékét.

A Társulás szervei

A Társulás szervei a Társulási Tanács, a Társulás elnöke és alelnöke.

Társulási Tanács

A Társulás döntéshozó szerve a Társulási Tanács. A Társulási Tanácsot a társult önkormányzatok képviselő-testületei által delegált tagok alkotják.

Társulás Elnöke

Az elnököt a Társulási Tanács saját tagjai sorából, az önkormányzati választási ciklus idejére választja meg. Az elnök személyére a Tanács bármely tagja javaslatot tehet. A Társulás elnökének megválasztásához a Társulási Tanács minősített többséggel hozott döntése szükséges.

A Társulási Tanács elnöke minden év május 31. napjáig beszámol a Társulás tagjainak a Társulás működéséről. Az elnök részletes feladatát és hatáskörét egyebekben a Társulás Szervezeti és Működési Szabályzata határozza meg.

Társulás Alelnöke

A Társulási Tanács az önkormányzatok választási ciklusának idejére a saját tagjai sorából alelnököt választ. Az alelnök személyére a Társulás elnöke tesz javaslatot. A Társulás alelnökének megválasztásához a Társulási Tanács minősített többséggel hozott döntése szükséges.

A Társulás működésének ellenőrzése

Az ellenőrzési rend részét képezi:

1. a Társulási Tanács elnökének éves beszámolója
2. a zárszámadás elfogadása
3. a Gyáli Polgármesteri Hivatalban, mint a Társulás munkaszervezeti, pénzügyi-gazdasági feladatait ellátó szervezetben folyó munka ellenőrzésére a Gyáli Polgármesteri Hivatalra vonatkozó belső szabályzatok az irányadók
4. a Társulási Tanács külön döntéssel eseti ellenőrzések elrendelésére jogosult.

V.

A TÁRSULÁSI SZERVEK MŰKÖDÉSE

A Társulási Tanács ülései

1. A Társulási Tanács a Társulás döntéshozó szerve.
2. A Társulási Tanács üléseit évente minimum 4-szer, negyedévente, a Társulási Tanács által meghatározott időpontban tartja.
3. A Társulási Tanács ülésének összehívását írásban kezdeményezheti bármely tag a napirend megjelölésével, s az elnök azt köteles összehívni.
4. Az elnök köteles a Társulási Tanács ülését összehívni a Pest **Vármegyei** Kormányhivatal vezetője kezdeményezésére.
5. Az elnök az e fejezet 3. és 4. pontjaiban meghatározott esetekben legkésőbb 5 napon belül köteles a Társulási Tanácsot összehívni.
6. A Társulási Tanács összehívását, az ülés előkészítését, az előterjesztések tartalmi és formai elvárásainak meghatározását a Társulás Szervezeti és Működési Szabályzata tartalmazza.
7. A Társulási Tanács üléseit az elnök, távolléte és akadályoztatása esetén az Őt helyettesítő alelnök vezeti le. Mindkettejük egyidejű akadályoztatása esetén az ülést a korelnök vezeti.
8. A határozatképességet a tagnyilvántartásba bejegyzett szavazati jog és mértéke, valamint a jelenléti ív alapján kell megállapítani.
9. A társulási tanács akkor határozatképes, ha ülésén a tagok több mint fele jelen van.
10. A Társulási Tanács üléséről jegyzőkönyvet kell készíteni, melyre a képviselő-testület üléséről készített jegyzőkönyvre vonatkozó szabályokat kell alkalmazni azzal, hogy a jegyzőkönyvet az elnök és a Társulási Tanács által felhatalmazott személy írja alá. A jegyzőkönyvet 15 napon belül meg kell küldeni a Pest **Vármegyei** Kormányhivatal vezetőjének.

A Társulási Tanács döntései

A Társulási Tanács döntése határozat. A Társulási Tanács határozatait kézfelemeléssel hozza. A döntésekre vonatkozó részletszabályokat a Társulás Szervezeti és Működési Szabályzatában kell meghatározni.

A tagok szavazatainak száma

A Társulási Tanácsban a tagokat településenként egy szavazat illeti meg.

A Társulási Tanács döntése meghozatalához szükséges szavazati arányok

1. Minősített többséggel hozott döntés szükséges:

- ha azt jogszabály írja elő;
- a Szervezeti és Működési Szabályzatban meghatározott kérdésekben.

A minősített többséghez legalább annyi tag „igen” szavazata szükséges, amely eléri a társulásban részt vevő tagok szavazatának több, mint felét és az általuk képviselt települések lakosságszámának felét.

2. Az 1. pontban fel nem sorolt valamennyi esetben a javaslat elfogadása egyszerű többséget igényel. Az egyszerű többséghez legalább a jelenlévő tagok több mint felének „igen” szavazata szükséges.

VI.

A TÁRSULÁS TAGJÁNAK JOGAI ÉS KÖTELESSÉGEI

A Társulás tagjának jogai

1. Képviselője útján részt vehet a Társulás tevékenységében, rendezvényein, céljainak, feladatainak meghatározásában, a Szervezeti és Működési Szabályzat megalkotásában, a Társulás szervezetének kialakításában.
2. Képviselője választhat és választható a Társulás szerveibe, tisztségeire.
3. Teljes joggal képviseli képviselője útján a saját önkormányzata érdekeit.
4. Igényelheti a Társulás érdekképviselőt, érdekvégyesítési tevékenységét.
5. Igényelheti, és igénybe veheti a Társulásba tömörült tagok szakértelmét, tapasztalatait és információit.
6. Igényelheti a Társulás szolgáltatásait, amely szolgáltatásokra megállapodást kötött.
7. Igénybe veheti a Társulás és a tagok által megállapított és biztosított kedvezményeket.
8. A Társulási Tanács döntése alapján részesedhet a Társulás tevékenysége révén elért pénzbevételekből (alapítványi támogatások, pályázatok, vállalkozás, egyéb pénzbevételei stb.).
9. Javaslattal tehet a Társulást érintő bármely kérdésben, jogosult a Társulás törvénysértő határozatának észrevételezésére és megtámadására.
10. Kérdéseket, javaslatokat, indítványokat tehet a Társulás tisztségviselőihez és szerveihez, felvilágosítást kérhet tőlük a Társulás bármely tevékenységéről, amelyre a címzettek 30 napon belül kötelesek választ adni, betekinthet a Társulás irataiba.
11. A Társuláson belül egy-egy kérdésben kisebbségben maradt tagnak joga van a kisebbségi vélemény rögzítésére és képviselésére.
12. Részesülhet a hazai és nemzetközi kapcsolatokból származó előnyökből.

A társulás tagjainak kötelességei

1. A Társulási Megállapodás és a Társulás Szervezeti és Működési Szabályzatának betartása.
2. Képviselője útján rendszeres részvétel a Társulás szerveinek munkájában, elősegítve a társulási célok és feladatok közös megvalósulását.
3. Az önként vállalt feladatok maradéktalan teljesítése.

4. A Társulás határozatainak végrehajtása.
5. A Társulás feladatkörébe tartozó ügyekkel kapcsolatos döntéseinek a Társulás vezetőjével való egyeztetése, illetve a Társulással való közlése.
6. Befizetési kötelezettségek teljesítése. Ha a Társulás céljainak megvalósításához szükséges, költségvetési számlára történő befizetési kötelezettségnek valamely tagtelepülési önkormányzat határidőben nem tesz eleget, Gyál Város Önkormányzatának Polgármesteri Hivatala Pénzügyi és Adó Iroda irodavezetője negyedévente történő összesítést követően felszólító levelet küld az adós önkormányzat polgármesterének a befizetési kötelezettség – kézhezvételtől számított – 5 munkanapon belüli rendezéséről (Gyál Város esetében az eljárás ugyanez). Amennyiben az adós tagtelepülési önkormányzat a felszólító levélben foglaltaknak nem tesz eleget, a Társulási Tanács minősített többséggel hozott határozatban dönthet a tagsági viszony megszüntetéséről.
7. A Társulás feladatkörébe tartozó ügyekhez a szükséges adatok és információk továbbítása a Társuláshoz.
8. A Társulási tagsághoz méltó szakmai és erkölcsi tevékenység folytatása, a befizetések teljesítése, a vagyon megóvása, annak lehetőség szerinti gyarapítása.

VII.

A TÁRSULÁS VAGYONA, KÖLTSÉGVETÉSE

1. A Társulás feladatainak ellátásához, vagyonának működtetéséhez a tagok költségvetési hozzájárulást fizetnek.
2. A Társulás vagyona áll:
 - a költségvetési számláján nyilvántartott befizetésekből,
 - a Társulás ingatlan vagyonából,
 - a külön leltár szerinti ingó vagyontárgyakból.

A Társulás vagyonának átruházására a nemzeti vagyonról szóló 2011. évi CXCVI. törvény rendelkezéseit kell alkalmazni.

3. A Társulási Tanácsot megilletik mindazok a jogok és terhelik mindazok a kötelezettségek, amelyek a tulajdonost megilletik, illetve terhelik.

A költségvetési számla forrásai

1. Kötelező befizetés
 - a) A Társulás működési költségeinek fedezése céljára:
2013. évben a tagok fizetési kötelezettsége 30 Ft/fő. Ezt követően évenként a tagot a Tanács által elfogadott költségvetési határozatban meghatározott összegű, az önkormányzat folyó évi költségvetésének tervezésében szereplő állandó lakosság szám után számított tagdíj fizetési kötelezettség terheli.
 - b) A Kertváros Szociális Központ működtetéséhez: a tagoknak az igénybevett szolgáltatásokhoz igazodó, az éves költségvetési határozatban meghatározott fizetési kötelezettsége áll fenn. *

A kötelező befizetéseket tizenkét részre elosztva, minden hónap 5-ig kell teljesíteni.

2. Saját elhatározáson alapuló befizetés
 - a tag önkormányzatok átmenetileg szabad forrásainak meghatározott időre szóló átengedése a Társulásnak.

3. Egyéb:

- állami támogatás, hozzájárulás,
- állami pályázati forrás,
- gazdálkodó vagy más szerv által biztosított támogatás vagy forrás,
- a Társulás vagyonának hasznosításából vagy pénzbeli befektetéséből származó, az adott évben fel nem használt tőke pénzügyi elhelyezéséből származó hozadéka,
- a számláról kihelyezett összeg hozadéka.

4. A számla feletti rendelkezési jogot a Társulási Tanács elnöke, távollétében vagy akadályoztatása esetén az alelnök és a munkaszervezet Társulási Tanács által ezzel megbízott dolgozói gyakorolják. Az ellenjegyzés jogát a Gyáli Polgármesteri Hivatal gyakorolja, mint gazdálkodó szerv, a vonatkozó szabályzataiban meghatározottak szerint.

Költségvetés, beszámoló, számlakezelés

1. A Társulás az államháztartási törvény előírásai alapján az önkormányzati költségvetések elkészítését megelőzően éves költségvetést készít.
2. A Társulás éves gazdálkodásáról szóló beszámolót a Társulási Tanács fogadja el.
3. A számla kezelése, a felhasználására vonatkozó döntések meghozatala a Társulási Tanács feladata.

Közös intézmény fenntartása, finanszírozása

A közös intézmény fenntartása és finanszírozása, forrásai a vonatkozó állami költségvetési támogatásból történik. A támogatás és annak leigénylése, felhasználása és tervezése a vonatkozó jogszabályi előírások szerint történik.

A támogatás által nem fedezett fenntartású költségeket a Társulásban résztvevők a Társulás éves költségvetésének összeállításánál határozzák meg. A közös fenntartású intézmény támogatás által nem fedezett kiadásai forrásául a Társulás egyéb bevételei vehetők igénybe. Dönthet a Tanács pótbefizetésről is. A közösen fenntartott intézmény fejlesztési és felújítási szükségletét a Társulás költségvetésében kell megtervezni. A fejlesztés és felújítás kérdésében a Társulási Tanács dönt.

A pénzügyi támogatás felhasználásának további szabályai

1. A költségvetési számlán lévő összeg a Társulás vagyona, a tagok által befizetett részarányt végleges megszűnés esetén történő elszámolásnál lehet figyelembe venni.
2. Az átmenetileg szabad pénzeszközök feletti rendelkezés jogát a Társulási Tanács elnöke gyakorolja. Kötelezettségvállalásra a Társulás „Kötelezettségvállalásról, érvényesítéséről, utalványozásról, ellenjegyzésről és a számlák igazolásának rendjéről” szóló szabályzata értelmében az elnök, akadályoztatása vagy tartós távolléte esetén az alelnök, mindkettejük akadályoztatása esetén pedig a munkaszervezeti feladatokat ellátó hivatal vezetője jogosult.
3. A döntéshozatalnál az általános tanácsi döntéshozatali szabályok szerint kell eljárni.

A Társulás tagjának kilépése, kizárása esetén a vagyoni kérdések rendezése

1. A Társulásból történő kiválás, kizárás esetén a Társulás vagyonát a Társulás azon tagjának kell visszaadni, amelyik azt a Társulás rendelkezésére bocsátotta. Egyebekben a közös tulajdonra vonatkozó szabályok irányadók.
3. A Társulásból történő kiválás esetén a vagyontárgy társulási tag részére történő kiadását 5 évre el lehet halasztani, ha annak természetben történő kiadása a társulás további működését veszélyeztetné. Ez esetben a kivált tagot – a Társulással kötött szerződés alapján – használati díj illeti meg.

VIII.

A TÁRSULÁSI MEGÁLLAPODÁS MÓDOSÍTÁSA, A TÁRSULÁS MEGSZŪNÉSE

Társulási Megállapodás módosítása

A Társulási Megállapodás módosítását bármely tag kezdeményezheti. A módosításhoz mind a tagönkormányzatok képviselő-testületének minősített többségű döntése, mind pedig a Társulási Tanács minősített többséggel hozott határozata szükséges.

Megszűnés

A Társulás megszűnik, ha:

- annak megszűnését valamennyi tag minősített többséggel hozott képviselő-testületi határozatával kimondja,
- ha a társulásban csak egy tag marad.
- törvény erejénél fogva
- bíróság jogerős döntése alapján.

A társulás megszűnése esetén a vagyoni kérdések rendezése

1. A Társulás megszűnése esetén a kötelezettségek kiegyenlítése után megmaradó vagyont a tagok a Társulás és a költségvetési számla fennállása alatt teljesített hozzájárulásai arányában a végleges támogatások, juttatások arányos részének betudásával kell felosztani.
2. A Társulás megszűnése esetén a Társulás tagjai a Társulás közös vagyonát vagyonfelosztási szerződésben osztják fel.
3. A felosztás elvei a következők:
 - Vizsgálni kell a Társulás tagjai saját vagyoni hozzájárulásának mértékét a vagyonszaporulat létrejöttéhez. (Saját vagyon, állami források, egyéb támogatások).
 - Meg kell határozni a teljes értéken belül az összes saját forrást, és azokat egymáshoz arányosítani kell, ez a tulajdon az arányosított részben illeti meg a megszűnéskor az önkormányzatot.
4. A Társulás megszűnéskor a vagyon felosztása és a közös tulajdon megszüntetése nem történhet olyan módon, hogy az a közfeladatok és a közszolgáltatások ellátását veszélyeztesse. A létrejött vagyon célvagyon.
5. A közös tulajdon megszüntetése és az ebből származó vagyoni igények kielégítése során a Társulás tagjai olyan polgári jogi megoldásokat alkalmaznak (későbbi, halasztott fizetés, csere stb.), amelyek a közfeladat ellátását nem veszélyeztetik, a célvagyon a közfeladat ellátását biztosítja.
6. A közös tulajdonban történő elszámolásig a közfeladatok ellátása érdekében biztosítják a feladatot ellátó és átvállaló használati jogát. A tulajdonjog rendezése során a folyamatos működtetés és feladatellátás biztosítása érdekében a használati jog gyakorlás átengedése feltételeiben állapodnak meg.

IX.

ZÁRÓ RENDELKEZÉSEK

1. Jelen megállapodás a társulásban résztvevő valamennyi települési önkormányzat polgármesterének aláírásával válik hatályossá.
2. E Társulási Megállapodás mellékletei:
 1. számú melléklet: Társulási tagok jegyzéke (neve, székhelye, lakosság száma),
 2. számú melléklet: A Társulás által alapított intézmények jegyzéke.

3. A társuló önkormányzatok kölcsönösen rögzítik, hogy e megállapodásból eredő vitás kérdéseket elsődlegesen tárgyalásos úton, egyeztetéssel kívánják rendezni.
4. A megállapodásban nem szabályozott kérdésekben a vonatkozó jogszabályok és az SZMSZ rendelkezései az irányadók.

Gyál, 2023. április 19.

Pápai Mihály
Társulási Tanács Elnöke

Záradék:

Jelen Társulási Megállapodást a Társulási Tanács/2023. (.) sz. határozatával jóváhagyta, egységes szerkezetbe foglalta, a tagönkormányzatok képviselő testületei is ugyanezen tartalommal hoztak határozatot.

- Alsónémedi Nagyközség Képviselő-testülete önkormányzati határozatának száma:/2023. (.)
- Bugyi Nagyközség Képviselő-testülete önkormányzati határozatának száma:/2023. (.)
- Gyál Város Képviselő-testülete önkormányzati határozatának száma:/2023. (.)
- Ócsa Város Képviselő-testülete önkormányzati határozatának száma:/2023. (.)

Gyál, 2023.

Pápai Mihály
Társulási Tanács Elnöke

1. számú melléklet

a "Kertváros" Önkormányzati Társulása társulási megállapodásához

A Társulás tagjai és székhelyei, a települések lakosság száma

• **Alsónémedi Nagyközség Önkormányzata**

Székhelye: 2351 Alsónémedi, Fő út 75.

Lakosság száma: 5 700 fő

• **Bugyi Nagyközség Önkormányzata**

Székhelye: 2347 Bugyi, Beleznyai tér 1.

Lakosság száma: 5 506 fő

• **Gyál Város Önkormányzata**

Székhelye: 2360 Gyál, Kőrösi út 112-114.

Lakosság száma: 25 053 fő

• **Ócsa Város Önkormányzata**

Székhelye: 2364 Ócsa, Bajcsy Zsilinszky út 2.

Lakosság száma: 10 147 fő

A Társulás lakosság száma összesen: 46 406 fő

2. számú melléklet

a "Kertváros" Önkormányzati Társulás Társulási Megállapodásához

A Társulás által alapított intézmény

- **Kertváros Szociális Központ**

Székhelye: 2360 Gyál, Rákóczi Ferenc u. 42-44.

Területi irodák: 2351 Alsónémedi, Fő út 75.
2347 Bugyi, Kossuth Lajos u.17.
2364 Ócsa, Bajcsy-Zsilinszky u. 46-48.

Telephely: Gyáli Idősek Klubja 2360 Gyál, Petőfi Sándor utca 16-18.

Az intézmény ellátási területe: a társult települések teljes közigazgatási területe.

Tárgy: Javaslat a JNZ-785 forgalmi rendszámú Opel
Astra Classic gépkocsi térítésmentes átvételére

Tisztelt Képviselő-testület!

Az JNZ-785 forgalmi rendszámú gépjármű 2013.01.01. napon üzemben tartásra átadásra került a Pest Megyei Kormányhivatal (székhely címe: 1052 Budapest, Városház utca 7.) (jelen időpontban Pest Vármegyei Kormányhivatal) részére.

A gépjármű jelenleg a Gyáli Polgármesteri Hivatal könyveiben szerepel, beszerzése az analitikus nyilvántartás szerint 2005. évben történt. Az ingó vagyon értéke nullára íródott.

A fent nevezett gépjármű térítésmentes átadása szükséges Gyál Város Önkormányzata részére, amely a tárgyi eszköz helyzetének nyilvántartásokban történő rendezése érdekében indokolt.

Kérem a Tisztelt képviselő-testületet, hogy az előterjesztést megvitatni és döntésüket meghozni szíveskedjenek.

Határozati javaslat:

Gyál Város Önkormányzatának Képviselő-testülete úgy dönt, hogy:

1. a Gyáli Polgármesteri Hivatal által Gyál Város Önkormányzata részére térítésmentesen átadandó JNZ-785 Opel Astra Classic típusú személygépjárművet 2023. június 1-gyel átveszi, a gépjármű üzemben tartója továbbra is Pest Vármegye Kormányhivatala.
2. felhatalmazza a polgármestert a szükséges intézkedések megtételére.

Határidő: 2023. június 30.

Felelős: Polgármester

A határozati javaslat elfogadása minősített szótöbbséget igényel.

Az előterjesztést tárgyalta: Pénzügyi és Gazdasági Bizottság

Az előterjesztést készítette: Mitku-Orosz Krisztina irodavezető

Gyál, 2023. május 3.

Pápai Mihály
polgármester

Tárgy: Javaslat pénzeszköz átadására a 2023. évi intézményi felújítási feladatok céljára

Tisztelt Képviselő-testület!

Gyál Város Önkormányzata 2022. évi költségvetésének 6. sz. mellékletében a Felújítások soron bruttó 16 510 000,- Ft van tervezve a nyári intézményi felújítási feladatok ellátására.

Az intézményi felújítási feladatokat és becsült költségeit a mellékelt táblázat foglalja össze. A javasolt munkák elvégzésének költségei, a rendelkezésre álló keret erejéig, összesen **16 510 000,- Ft** összegben az alábbi bontásban:

- a),- Ft pénzeszközt az **Ady Endre Általános Iskola** felújítására,
- b),- Ft pénzeszközt a **Bartók Béla Általános Iskola** felújítására,
- c),- Ft pénzeszközt a **Zrínyi Miklós Általános Iskola** felújítására,
- d),- Ft pénzeszközt a **Tulipán Óvoda** felújítására,
- e),- Ft pénzeszközt a **Tátika Óvoda** felújítására,
- f),- Ft pénzeszközt a **Liliom Óvoda** felújítására,
- g),- Ft pénzeszközt a **Bóbita Bölcsőde** felújítására,

A munkák tervezett befejezési határideje 2022. augusztus 25.

Kérem a Tisztelt Képviselő-testületet, hogy a fentiek ismeretében hozza meg döntését.

Határozati javaslat:

Gyál Város Önkormányzatának Képviselő-testülete úgy dönt, hogy:

1. biztosítja a 2023. évi nyári intézményi felújítások fedezetét Gyál Város Önkormányzatának 2023. évi költségvetésének 6. sz. mellékletében az Intézmény felújítás soron szereplő előirányzatból **bruttó 16 510 000,- Ft** összegig.
2. Fenti összegből,- Ft pénzeszközt az **Ady Endre Ált. Isk.** rendelkezésére bocsát a feladatok elvégzésére.
3. Fenti összegből,- Ft pénzeszközt a **Bartók Béla Ált. Isk.** rendelkezésére bocsát a feladatok elvégzésére.
4. Fenti összegből,- Ft pénzeszközt a **Zrínyi Miklós Ált. Isk.,** és annak **SNI tagozata** rendelkezésére bocsát a feladatok elvégzésére.
5. Fenti összegből,- Ft pénzeszközt a **Tulipán Óvoda** rendelkezésére bocsát a feladatok elvégzésére.
6. Fenti összegből,- Ft pénzeszközt a **Tátika Óvoda** rendelkezésére bocsát a feladatok elvégzésére.
7. Fenti összegből,- Ft pénzeszközt a **Liliom Óvoda** rendelkezésére bocsát a feladatok elvégzésére.
8. Fenti összegből,- Ft pénzeszközt a **Bóbita Bölcsőde** rendelkezésére bocsát a feladatok elvégzésére.
9. Felhatalmazza a Polgármestert a szükséges intézkedések megtételére.

Határidő: 2023. augusztus 31.

Felelős: Polgármester

A határozati javaslat elfogadása egyszerű szótöbbséget igényel.

Az előterjesztést tárgyalta: Pénzügyi és Gazdasági Bizottság
Oktatási és Kulturális Bizottság

Előterjesztést készítette: Fekete Nándor

Gyál, 2023. április 26.

Pápai Mihály
polgármester

Az előterjesztés a költségvetési rendelettel összhangban van.

Mitku- Orosz Krisztina
Pénzügyi és Adó Iroda vezetője

Melléklet: Intézmény felújítási összesítő táblázat

Tárgy: Javaslat Wesselényi és Határ utca közvilágításának fejlesztésére

Tisztelt Képviselő-testület!

A Gyál város területén található Wesselényi és Határ utca jelenlegi állapotában számos közlekedési problémát felvet, amelyeket a többszöri lakossági bejelentés, és a szaktervezővel elvégzett forgalmi felülvizsgálat is megerősít.

A fenti utcák közvilágításának fejlesztése javíthatja a közlekedés biztonságát, a helyi közlekedési viszonyokat.

Az utcákra vonatkozó forgalmi felülvizsgálat, valamint az elektromos szolgáltató által a városi közvilágítási hálózatra elfogadott közvilágítási tervben foglaltaknak megfelelően a világító testek számának növelése indokolt, és kivitelezhető ezen utcákban.

A fejlesztési feladatokat, és a becsült költségeket a mellékelt árajánlat foglalja össze, melynek alapján a javasolt munkák elvégzésének költségei összesen bruttó **2 800 731,- Ft**-ot tesznek ki.

A munkák tervezett befejezési határideje **2023. augusztus 31.**

Kérem a Tisztelt Képviselő-testületet, hogy a fentiek ismeretében hozza meg döntését.

Határozati javaslat:

Gyál Város Önkormányzatának Képviselő-testülete úgy dönt, hogy:

1. meg kívánja valósítani a Wesselényi és Határ utcák közvilágítás fejlesztését, és ehhez biztosítja a szükséges fedezetet Gyál Város Önkormányzatának 2023. évi költségvetésének 5. mellékletében az általános tartalék soron szereplő előirányzathból **bruttó 2 800 731,- Ft** összegben.
2. felhatalmazza a Polgármestert a szükséges intézkedések megtételére.

Határidő: 2023. augusztus 31.

Felelős: Polgármester

A határozati javaslat elfogadása egyszerű szótöbbséget igényel.

Az előterjesztést tárgyalta: Pénzügyi és Gazdasági Bizottság

Előterjesztést készítette: Fekete Nándor

Gyál, 2023. május 08.

**Pápai Mihály
polgármester**

Az előterjesztés a költségvetési rendelettel összhangban van.

Mitku- Orosz Krisztina
Pénzügyi és Adó Iroda vezetője

Melléklet: Árajánlat

Gyál

20db. Lámpatest felszerelése Határ , Wesselényi utcákba

	db / m / h/ kg.	ár	összeg	Áfa
Schreder Voltana 18,4 W	20	65 000	1 300 000	351 000
Tűzhorganyzott lámpakar	20	4 800	96 000	25 920
SICAME NC95 kötőelem	20	3 400	68 000	18 360
átszűrős leágazó kötőelem	20	1 250	25 000	6 750
Nulla sodrony	35	880	30 800	8 316
3,2mm2 zsugorvég	0	3 800	0	0
3x2.5mm NYY-J vezeték	50	510	25 500	6 885
Segédanyagok (metz szalag, stb)	20	2 500	50 000	13 500
Munkadíj	20	30 000	600 000	162 000
e-on lejelentés	1	10 000	10 000	2 700
gallyazási munkák	0	22 000	0	0
összesen:			2 205 300	595 431

Mindösszesen: 2 800 731 Ft.

Átlag darab ár: 140 037 Ft.

2023.05.02

Eurovill Kft.

Agócs Imre

Tárgy: Javaslat a kialakuló gyáli 193/4 hrsz.-ú út
(Katona József utca) tulajdonjogának
térítésmentes átvételére

Tisztelt Képviselő-testület!

A Tatarhaus Házépítő Kft., 2360 Gyál, Körösi út 184. szám alatti jogi személy a Pest Megyei Kormányhivatal Földhivatali Főosztály Földhivatali Osztály 3.-nál kérelmezte a gyáli 193/1 hrsz.-ú ingatlan telekalakítását. A Pest Megyei Kormányhivatal a 825058/2023. ügyiratszámú határozatban engedélyezte a Gyál 193/1 helyrajzi számú ingatlanok, az E-43/2022. és 619.323/2022. számon záradékolt telekmegosztási változási vázrajz szerinti telekalakítását. A megosztás során Gyál város szabályozási tervének megfelelően, a Katona József utca szélesítését elősegítve, kialakításra került a 193/4 hrsz.-ú 70 m² területű „kivett helyi közút”, megnevezésű földrészlet.

A fenti tulajdonos a mellékelt nyilatkozatban foglaltak szerint, a kialakuló fent nevezett kivett, helyi közút tulajdonjogát térítésmentesen, anyagi ellentételezés nélkül felajánlja Gyál Város Önkormányzata részére.

Kérjük a Tisztelt Képviselő-testületet, hogy a fentiek ismeretében szíveskedjenek határozatot hozni!

Határozati javaslat:

Gyál Város Önkormányzatának Képviselő –testülete

- a.) a Tatarhaus Házépítő Kft., 2360 Gyál, Körösi út 184. szám alatti jogi személy felajánlása alapján a gyáli 193/1 hrsz.-ú ingatlan telekalakítása során **kialakuló** 193/4 hrsz.-ú 70 m² területű „kivett, helyi közút” megnevezésű földrészletet t é r í t é s m e n t e s e n köszönettel tulajdonba veszi.
- b.) felhatalmazza a Polgármestert a szerződés megkötésére és aláírására.

Határidő: 2023. május 31. (ügyfél tájékoztatására)

Felelős: Polgármester

A határozati javaslat elfogadása minősített szótöbbséget igényel.

Az előterjesztést tárgyalta: Pénzügyi és Gazdasági Bizottság
Az előterjesztést készítette: Kiss István Főépítési Irodavezető

Gyál, 2023. április 27.

Rozgonyi Erik
címzetes főjegyző

Melléklet:

- 1 pld kérelem
- 1 pld. változási vázrajz
- 1 pld. földhivatali határozat
- 1 pld tulajdoni lap

POST/OLV: Gyál, 2023.04.26. 8:50 PIRSDUA

Polgármesteri Hivatal	
Gyál	
Iktatva:	2023 APR 26
Ügyiratszám:	2/7707-1/2023
Melléklet:	Előiratszám:
	Ügyintéző: Szedo V.

KÉRELEM

Alulírott **Tatárhaus Házépítő Kft** (székhely: 2360 Gyál, Körösi út 184, adószám: 29022267-2-13, ügyvezető: Tatár László Imre) azzal a kéréssel fordulok Gyáli Építési Osztályhoz , hogy a Pest Vármegyei Kormányhivatal 825058/2023 ügyiratszám alatt engedélyezett telekalakítási eljárás ügyében 2360 Gyál, 193/1 hrsz vonatkozásában, létrejön 193/3 hrsz és 193/4 hrsz. Ingyenesen felajánlom a 193/4 hsz kivett, helyi közút megjelöléssel a területet a Gyáli Önkormányzatnak.

Mellékelek vázrajzot, illetve határozatot a telekalakítással kapcsolatosan.

TATÁRHAUS
Házépítő Kft.
2360 Gyál, Körösi út 184.
Adószám: 29022267-2-13

Gyál, 2023.04.24

.....

Tatárhaus Házépítő Kft

Tatár László Imre

Diósi Mérnöki Iroda KFT.
2151 Fót, Kossuth L. u. 52.

A munkát végző szerv neve

515 /2022 szám

Gyál település
belterület

VÁLTOZÁSI VÁZRAJZ

a 193/1 helyrajzszámú földrészlet

Méretarány=1:1000

megosztásáról

Adatszolgáltatás iktatószáma:
2/2326/2022

Földhivatali Földrajzi Osztály
Földhivatali Osztály 3.
Iktalva: 2023 FEBR 20.
Iktatószám: 825058/2023.
Előszám:
Ügyintéző: Mell:

Változás előtti állapot						Változás utáni állapot						Megjegyzés	
Helyrajzi szám	Alrészlet		Terület ha m ²	AK	Helyrajzi szám	Alrészlet		Terület ha m ²	AK	Szolgalmi és egyéb jogok			
	Á	Műv. ág				Á	Műv. ág						
1	2	3	4	5	6	7	8	9	10	11	12	13	14
193/1	-	kivett, beépítetlen terület	-	0.1107	-	193/3	-	kivett, beépítetlen terület	-	0.1037	-		
						193/4	-	kivett, helyi közút	-	0.0070	-		
Összesen:				0.1107	-	Összesen:				0.1107	-		

Címkoordináták			
Psz.	Y	X	Hrsz
1	663170	227735	193/3
1	663147	227752	193/4

A vázrajz méretek levételére nem alkalmas.

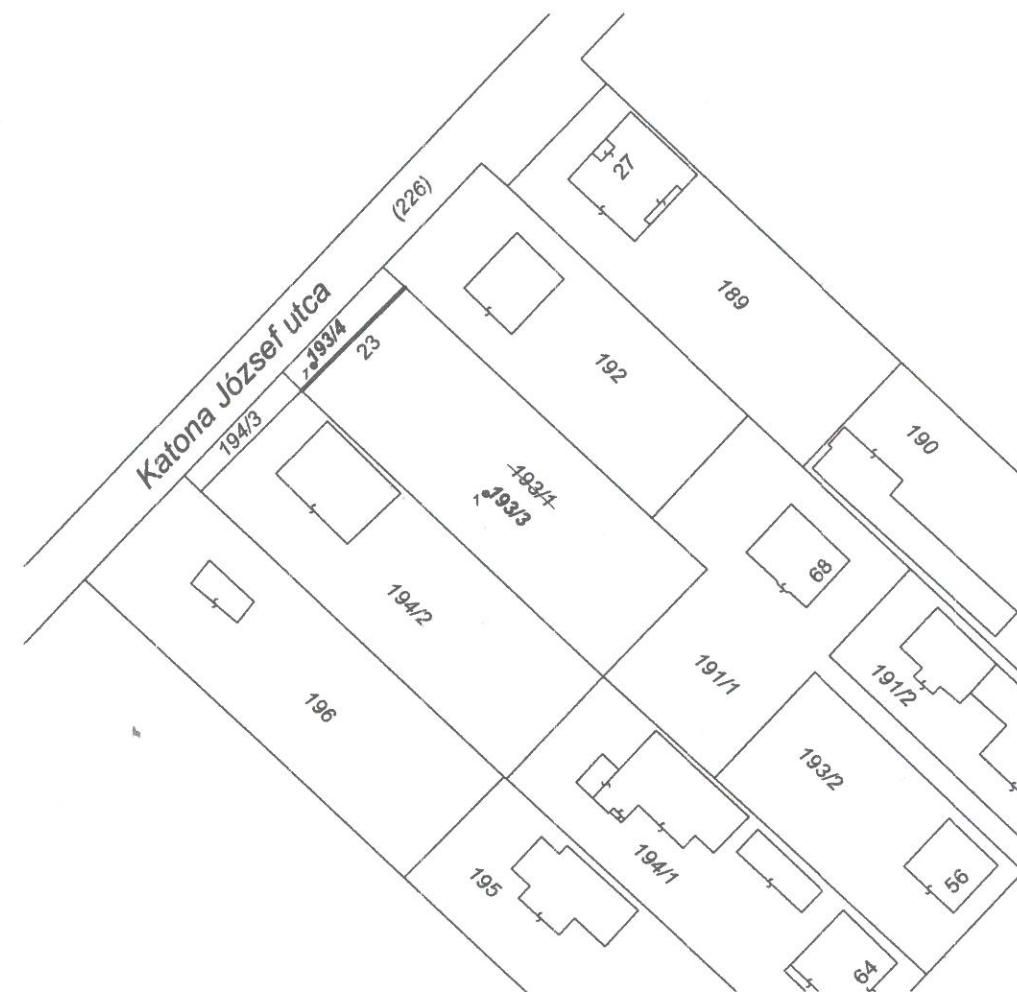

Hatályon kívül helyezi a 617258/2022. (E-7/2022) iktatószámú változási vázrajzot!

Diósi Mérnöki Iroda Kft.
2151 Fót, Kossuth L. u. 52.
Cgl.: 13-09-116723
Adószám: 14137377-2-13
Sz.sz.: 10402018-00022128-00000009

Készítette: Budapest, 2022. november hó 28 -n

DIÓSI LÁSZLÓ
okl. földmérő memók
06/30 20 20 419
Irm.sz.: 1834/2003
MMK.: 13-13488 GD-1
földmérő lg. sz.: 7481

TATÁRHAUS
Házépítő Kft.
2360 Gyál, Korösi ut 184.
Adószám: 29022267-2-13

A változás a hatáskörünknek megfelelően történt.

619323/2022 E-43/2022

minőségellenőrző földmérő
Irm. sz.: 1834/2003

A helyrajzi számozás és területszámítás helyes.
Ez a záradék a keltezésétől számított egy évig hatályos.

Dabas, 2022. 2023 FEBR 16. hó -n

záradékoló
Irm.sz.: 4848/2004



A telekalakítást a 825058/2023. számú határozatban foglaltak szerint engedélyeztem. Az engedély a hozzátartozó változási vázrajzzal együtt a határozat véglegessé válásától számított 1 évig hatályos.

A döntés véglegessé válásának napja:

2023.04.05.

2023 APR 20.

Dabas, Farkas E.





PEST VÁRMEGYEI KORMÁNYHIVATAL

Ügyiratszám: 825058/2023.
Előzményi ügyiratszám: -
Ügyintéző: Farkas Erzsébet
Telefon: +36-29/361-134, +36-29/362-380

Tárgy: **Telekalakítási engedélyezési eljárás**
Hiv. szám: -
Melléklet: -

Határozat

TATÁRHAUS Házépítő Kft. (székhely: 2360 Gyál, Körösi út 184.) kérelmére hatóságomnál a fenti ügyszámon indult telekalakítási engedélyezési eljárásban a Gyál 193/1 helyrajzi számú ingatlanak a PVKH Földhivatali Főosztály Földhivatali Osztály 3. által 2023.02.16. napján E-43/2022. és 619.323/2022. számon záradékolt telekmegosztási változási vázrajz szerinti telekalakítását

engedélyezem.

Az eljárásban közreműködő Állami Főépítész Iroda 2023.03.21. napján kelt, PE/TELEK-AF/00371-2/2023. számon kiadott szakmai állásfoglalásában foglaltak szerint:

A telekalakítás településrendezési követelményeknek és a helyi építési szabályzatnak való megfelelés szempontjából kikötés nélkül engedélyezhető.

A döntés a közléssel véglegessé válik, fellebbezésnek nincs helye.

A döntés ellen a közléstől számított 30 napon belül közigazgatási per indítható a Pest Megyei Kormányhivatal Földhivatali Főosztály Földhivatali Osztály 3-nál előterjesztett, de a Budapest Környéki Törvényszékhez címzett keresetlevél benyújtásával. A keresetlevélben azonnali jogvédelem kérhető. Azonnali jogvédelem keretében kérhető a halasztó hatály elrendelése. A halasztó hatály elrendelése esetén a közigazgatási cselekmény nem hajtható végre, annak alapján jogosultság nem gyakorolható és egyéb módon sem hatályosulhat. Természetes személy a keresetlevelet elektronikus úton, vagy papír alapon is benyújthatja. Az elektronikus ügyintézés és a bizalmi szolgáltatások általános szabályairól szóló 2015. évi CCXXII. törvény 9. §-ában meghatározott személyek és szervezetek kizárólag elektronikus úton nyújthatják be a keresetlevelet. Elektronikus úton a keresetlevelet csak az IKR-rendszeren keresztül lehet benyújtani, amely az alábbi elektronikus felületen található: "https://e-kormanyablak.kh.gov.hu/client". A bírósági jogorvoslati eljárás illetéke 30.000,- Forint. Ügyfelet a bírósági felülvizsgálati eljárásban törvényen alapuló illeték-feljegyzési jog illeti meg.

Indokolás

Kérelmező 2023.02.20. napján telekalakítási engedélyezési eljárás iránti kérelmet nyújtott be a telekalakítási hatósághoz a Gyál 193/1 helyrajzi számú ingatlan telekmegosztása iránt.

Az eljárás során megállapítottam, hogy a kérelemmel együtt a jogszabályban előírt telekalakítási dokumentáció hiánytalanul benyújtásra került, továbbá a kérelem benyújtásakor a telekalakítási eljárás előírt díja megfizetésre került.

Az egyes földügyi eljárások részletes szabályairól szóló 384/2016.(XII.2.) Korm.rendelet 23/B § (1) bekezdésének a)-c)pontjában megjelölt szakkérdés tekintetében megkerestem az Állami Főépítész Irodát.

Az Állami Főépítész Iroda megküldött szakmai állásfoglalását az alábbiakkal indokolta:

Az épített környezet alakításáról és védelméről szóló 1997. évi LXXVIII. törvény 23. § (1) bekezdése szerint *telket csak úgy szabad alakítani, hogy az a terület rendeltetésének megfelelő használatra alkalmas legyen, továbbá annak alakja, terjedelme, beépítettsége és megközelíthetősége a jogszabályoknak megfeleljen.*

A telekalakításról szóló 85/2000. (XI. 8.) FVM rendelet (a továbbiakban: FVM rendelet) 3. § (1) bekezdése szerint a *telket - a nem építési telek telekegyesítése és telekhatár-rendezése kivételével - úgy kell alakítani, hogy a kialakuló telkek köz- vagy magánútról gépjárművel közvetlenül megközelíthetők legyenek.*

Az országos településrendezési és építési követelményekről szóló 253/1997. (XII. 20.) Korm. rendelet (a továbbiakban: OTÉK) 111. § (1) bekezdése szerint *az e rendelet II-III. fejezetében meghatározott településrendezési követelményeknél szigorúbb követelményeket - a 32. § (2) bekezdése szerinti elhelyezési és beépítési szabály, valamint a 42. § (2a) bekezdése szerinti követelmény kivételével - a helyi építési szabályzat megállapíthat.*

A hatályos településrendezési eszköz a Gyál Város helyi építési szabályzatáról szóló 17/2014. (XII.1.) önkormányzati rendelet (a továbbiakban: HÉSZ). A HÉSZ mellékletét képező Szabályozási Terv szerint az ingatlan a „Lke-1” jelű beépítésre szánt kertvárosias lakó terület övezetbe tartozik.

A telekalakítás a HÉSZ mellékletét képező szabályozási tervlapon jelölt kötelezően figyelembe veendő szabályozási vonallal jelölt közterület szélesítést szolgálja.

Fentiek alapján a tervezett telekalakítás az Étv., az OTÉK, az FVM rendelet, és a HÉSZ előírásainak megfelel.

Fentiek alapján a telekalakítás engedélyezhető.

A telekalakítási engedély nem eredményezi az engedélyezett változások ingatlan-nyilvántartási átvezetését.

Egyesített telekalakítási eljárás iránti kérelem esetén a változásátvezetési eljárás a beadvány széljegyzésével a telekalakítási engedély véglegessé válását követő munkanapon indul meg. Amennyiben az egyesített telekalakítási eljárás esetén a változásátvezetési eljárásra irányuló kérelem teljesítésére nincs lehetőség, a telekalakítási engedély jogosultja a szükséges okiratok benyújtásával az engedély hatályosságának idején belül külön ingatlan-nyilvántartási eljárás megindításával kérheti a földrészlet adataiban történő, továbbá a bejegyzett jogok és feljegyzett tények vonatkozásában a telekalakítással bekövetkező változásnak az ingatlan-nyilvántartásban történő átvezetését.

Amennyiben a kérelem nem egyesített telekalakítási eljárás lefolytatására irányult, ugyancsak a jogosultnak kell gondoskodnia az ingatlan-nyilvántartási átvezetés iránti eljárás megindításáról.

A 384/2016. (XII. 2.) Korm. rendelet 23. § (4) bekezdés alapján a telekalakítási engedély és a hozzá tartozó **telekalakítási dokumentáció az engedélyező határozat véglegessé válásától számított egy évig hatályos.**

Az eljárás igazgatási szolgáltatási díjának mértékéről a telekalakítási engedélyezési eljárás igazgatási szolgáltatási díjáról szóló 166/2009. (XII. 9.) FVM rendelet 1. § rendelkezik.

A döntés elleni fellebbezés lehetőségét az általános közigazgatási rendtartásról szóló 2016. évi CL. tv. (továbbiakban: Ákr.) 116. §-a alapján zártam ki, egyidejűleg biztosítottam a bírósági felülvizsgálat lehetőségét. A bírósági felülvizsgálati eljárásban az illeték-feljegyzési jogot az 1990. évi XCIII. tv. 62. § h) pontja alapozza meg. A bírósági jogorvoslati eljárás illetékét az 1990. évi XCIII. törvény 45/A. § (1) bekezdése szabályozza.

A döntés bírósági felülvizsgálatára az Ákr. 114. § (1) bekezdése alapján van lehetőség.

A megyei kormányhivatal hatáskörét a földművelésügyi hatósági és igazgatási feladatokat ellátó szervek kijelöléséről szóló 383/2016. (XII. 2.) Kormányrendelet 53. § (1) bekezdése, illetékességét a 383/2016. (XII. 2.) Kormányrendelet 3. § (3) bekezdés b) pontja határozza meg.

Dabas, 2023. március 23.

Dr. Tarnai Richárd főispán
nevében és megbízásából:

Lucsán

Kucsák Anikó
osztályvezető



A döntést kapják:

1. TATÁRHAUS HÁZÉPÍTŐ KFT.- 2360 GYÁL Körösi út 184.
2. Állami Főépítész Iroda – elektronikus úton

Véglegessé válást követően:

3. TATÁRHAUS HÁZÉPÍTŐ KFT.- 2360 GYÁL Körösi út 184.(2 pl. határozat, 7 pl. vázrajz)
4. Irattár - Helyben

A döntés véglegessé válásának napja:

2023.04.05

Dabas, 2023 ÁPR 20.

Farkas E.





Pest Vármegyei Köormányhivatal
Dabas 2372 Dabas, Bartók Béla u. 52. Pf. 21.

Oldal: 1/1

E-hiteles tulajdoni lap - Szemle másolat

Megrendelés szám:30005/16411/2023

2023.04.27

GYÁL

Szektor: 33

Belterület 193/1 helyrajzi szám

2360 GYÁL Katona József utca 19.

II R É S Z

1. Az ingatlan adatai:

alrészlet adatok művelési ág/kivett megnevezés/	min.o	terület ha m2	kat.t.jöv. k.fill.	alosztály adatok ter. kat.jöv ha m2 k.fill
--	-------	------------------	-----------------------	--

. Kivett beépítetlen terület

0

1107

0.00

II R É S Z

7. tulajdoni hányad: 1/1

bejegyző határozat, érkezési idő: 132767/2022.10.07

jogcím: adásvétel

jogállás: tulajdonos

név: TATÁRHAUS HÁZÉPÍTŐ KORLÁTOLT FELELŐSSÉGŰ TÁRSASÁG

cím: 2360 GYÁL Körösi út 184.

törzsszám: 29022267

III R É S Z

4. bejegyző határozat, érkezési idő: 130560/2022.08.10

Önálló szöveges bejegyzés a földrészlet művelési ága (kivett megnevezése) lakóház, udvarról - beépítetlen területre változott.

Az E-hiteles tulajdoni lap másolat tartalma a kiadást megelőző napig megegyezik az ingatlan-nyilvántartásban szereplő adatokkal. A szemle másolat a fennálló bejegyzéseket, a teljes másolat valamennyi bejegyzést tartalmazza. Ez az elektronikus dokumentum kinyomtatva nem minősül hiteles bizonyító erejű dokumentumnak. Ez a tulajdoni lap közigazgatási hatósági eljárás céljából került kiadásra. Másra nem használható.

TULAJDONILAP VÉGE

Tárgy: Javaslat az Országgyűlés 5/2023.(III.31.)
OGY határozatához való csatlakozásra

Tisztelt Képviselő-testület!

Az orosz-ukrán háború már több mint egy éve zajlik közvetlen szomszédságunkban és sajnos nincs semmi jele a befejezésnek.

Szita Károly, Kaposvár Megyei Jogú Város polgárestere, a Megyei Jogú Városok Szövetségének elnöke mellékelt levelében felhívást intézett Önkormányzatunk felé, melyben kérte csatlakozásunkat az Országgyűlés 5/2023.(III.31.) OGY határozatához, mellyel erősítjük Magyarország békepárti állásfoglalását.

Kérjük a Tisztelt Képviselő-testületet, hogy az Országgyűlés által meghozott döntést, a békepárti álláspontot Gyál Város Önkormányzata is képviselje, hiszen a városunkban élő emberek biztonságát csak a béke garantálhatja.

Határozati javaslat:

Gyál Város Önkormányzatának Képviselő-testülete egyetért az Országgyűlés 5/2023.(III.31.) OGY határozatában foglaltakkal, mely Magyarország békepárti álláspontját erősíti.

Határidő: azonnal

Felelős: Polgármester

A határozati javaslat elfogadása nyílt ülésen tárgyalva, egyszerű szótöbbséget igényel.

Az előterjesztést tárgyalta: Pénzügyi és Gazdasági Bizottság

Az előterjesztést készítette: Szabó Józsefné irodavezető

G y á l, 2023. május 2.

**Pápai Mihály
polgármester**

Melléklet: 1. Az Országgyűlés 5/2023.(III.31.) OGY határozata
2. Szita Károly polgármester levele

IX. Határozatok Tára

Az Országgyűlés 5/2023. (III. 31.) OGY határozata az orosz–ukrán háború egyéves évfordulójáról*

Egy éve zajlik a háború Oroszország és Ukrajna között, és nincs jele annak, hogy rövid időn belül véget érne. A következmények drámaiak: a háború már eddig is több százezer emberéletet követelhetett és az elmúlt évek legnagyobb európai humanitárius válságát okozta.

Európa a háborúba sodródás napjait éli. Az Európai Parlament további fegyverszállításokat követel. Vadászgépeket, helikoptereket, rakétarendszereket, harckocsikat és még több lőszert küldenének a hadszíntérre. A tagállamok egy része már el is kötelezte magát a további fegyverszállítások mellett. Ezek a lépések világháborúhoz vezethetnek.

Mindezekre és a 2022. évi áprilisi választás egyértelmű üzenetére tekintettel az Országgyűlés az alábbi megállapításokat teszi:

1. Kifejezzük elkötelezettségünket a béke mellett. Azt várjuk el a nemzetközi közösség minden tagjától, hogy a mielőbbi béke érdekében lépjenek fel, és kerüljék azokat a lépéseket, amelyek a háború kiterjedésével járnak.
2. Ismételten elítéljük Oroszország katonai agresszióját, és elismerjük Ukrajna jogát az önvédelemhez.
3. Álláspontunk szerint a Brüsszelben elfogadott gazdasági szankciók nem csillapították a háborút, és az orosz gazdaságot sem kényszerítették térdre, sőt a szankciók eredményezte magas energiaárak megfizetésével Oroszország háborúját finanszírozza Európa. Az energetikai szankciók egekbe lökték az energiaárakat, gazdasági károkat és tomboló inflációt okoztak minden uniós tagországban. Nincs olyan család, amely ne érezné a szankciók infláció terheit.
4. Ellenezzük azokat a brüsszeli terveket, amelyek tovább szélesítenék az energetikai szankciók körét. A gáz- és olajimport teljes befagyasztása, a nukleáris fűtőelemek behozatali tilalma jelentős ellátásbiztonsági zavarokat és még nagyobb inflációt okoznának számos tagországban, így Magyarországon is. Elvárjuk a brüsszeli döntéshozóktól, hogy ne hozzanak olyan döntéseket, amelyek gazdasági kárai nagyobbak, mint nehezen jósolható előnyei. Elfogadhatatlan, hogy Európa, és benne Magyarország legyen a háború fő gazdasági teherviselője.
5. Magyarország a háború kirobbanása óta történetének legnagyobb humanitárius segélyakcióját hajtotta és hajtja végre. Felhívjuk a Kormányt, hogy továbbra is minden lehetséges módon folytassa az Ukrajnából menekültek megsegítését.
6. Felhívjuk a figyelmet arra, hogy a katonai konfliktus súlyosan érinti a kárpátaljai magyar közösséget. Már eddig is sokan adták az életüket a háborúban, miközben jelenleg is zajlik a sorozás annak érdekében, hogy további kárpátaljai férfiakat vigyenek a frontvonalba.
7. Magyarország a NATO és az Európai Unió elkötelezett tagja. Teljes jogú tagként és szuverén államként Magyarország mindent meg fog tenni a béke előmozdítása érdekében. A 2022. évi áprilisi választások és a szankciókról szóló konzultáció eredményei egyértelműek, ezek alapján megerősítjük: fegyverszállítások és további szankciók helyett mielőbbi béketárgyalásokra van szükség.
8. Felszólítjuk a magyar közéleti szereplőket, hogy tartózkodjanak az olyan állásfoglalásoktól és politikai akcióktól, amelyek jelentős gazdasági károkat okozhatnak hazánknak, vagy Magyarország háborúba sodródását eredményezhetik. A háború folytatása, a halált okozó fegyverek szállítása emberek ezreinek életébe kerülhet. Csak azonnali tűzszünettel, tárgyalásokkal és békével lehet életet menteni!
9. Ez a határozat a közzétételét követő napon lép hatályba.

*Kövér László s. k.,
az Országgyűlés elnöke*

*Dr. Aradszki András s. k.,
az Országgyűlés jegyzője*

*Dr. Vadai Ágnes s. k.,
az Országgyűlés jegyzője*

* A határozatot az Országgyűlés a 2023. március 31-i ülésnapján fogadta el.



Megyei Jogú Városok Szövetsége

Kedves Polgármester Kollégám!

Európa és Magyarország is elszenvedi, hogy a szomszédunkban háború dúl. A helyzetet az elhibázott Brüsszeli szankciók csak fokozták! Ezt mi, önkormányzati vezetők a munkánk során nap mint nap megtapasztaljuk!

Mára már teljesen világossá vált, hogy erre a nehéz helyzetre a legjobb megoldás, erkölcsi és gazdasági értelemben is csak a béke lehet.

Településeink is csak akkor tudnak tovább fejlődni, ha végre béke lesz!

Ezért az a javaslatom, hogy mi, az önkormányzatok is csatlakozzunk ahhoz a békepárti határozathoz, amit az Országgyűlés 5/2023. (III.31.) számon fogadott el az orosz-ukrán háború egyéves évfordulójáról.

Erősítsük így mi is Magyarország békepárti álláspontját! Mondjunk határozott nemet a háborúra és szorgalmazzuk a mielőbbi békét, hisz ez minden magyar település érdeke.

Azért is fontos, hogy kiálljunk a béke mellett, mert ezzel jelezhetjük, hogy a falvainkban, a városainkban élő emberek legfőbb vágya, hogy biztonságban élhessenek. És a biztonságot csak a béke garantálhatja, semmi más!

Kedves Kollégám!

Csak magunkra számíthatunk, ezért most még nagyobb önkormányzati összefogásra van szükség!

Azt javaslom, hogy az Országgyűlés által márciusban elfogadott békepárti határozatot vegyék Közgyűlésük napirendjére, és fogadják el!

Őszinte tisztelettel és barátsággal:

Szita Károly *
Kaposvár Megyei Jogú Város polgármestere
Megyei Jogú Városok Szövetségének elnöke



Budapesti képviselet: 1055 Budapest, Szent István krt. 3. III. em. 24.

Tel: 1/266-3838

Fax: 1/266-3031

E-mail: mjvsz@mjvsz.hu

Internet: <http://www.mjvsz.hu>



Tárgy: Javaslat a Gyál, Bacsó Béla utca 38-40. szám alatti, (Éden Park Étterem) 4702/2 hrsz.-ú ingatlan villamosenergia-ellátásával kapcsolatos tulajdonosi nyilatkozat kiadására

Tisztelt Pénzügyi és Gazdasági Bizottság!

A Kábel Team Kft. (1148 Budapest, Lengyel utca 15.) Molnár Klára (01-15332 EN-VI), tervező elkészítette *Gyál, Bacsó Béla utca 38-40. Éden Park Étterem (4702/2 hrsz.) ingatlan villamosenergia-ellátásának bővítése, 0,4 kV-os kábel létesítése, valamint transzformátor állomás átépítése* című, 22T-161 munkaszámú **módosított** műszaki tervdokumentációt.

A tervdokumentáció Gyál, Bacsó Béla u. 38-40. szám, 4702/2 hrsz.-ú ingatlan - teljesítménybővítéssel kapcsolatos - villamosenergia-ellátását szolgáló cserélendő földkábeles csatlakozóvezeték helyett létesülő új kábel, illetve a 31102/20 OTR állomás bontásával járó új transzformátor állomás létesítésének kiviteli tervét tartalmazza.

A jelenleg igénybe vett villamos energia: 3 x 40A, 3 x 32A, 3 x 40A.

Az igényelt villamos energia: 3x80 A, 3 x 80A, 3 x 40A.

Gyál Város Önkormányzatának tulajdonát képezi a fenti munkával érintett Pozsonyi utca (5480 hrsz.), Bacsó Béla utca (4854 hrsz.) közterület.

A csatolt **módosított** műszaki tervdokumentáció szerint a tervezett vezeték, a fúrás indító aknáját az érintett ingatlan elől a Bacsó Béla utca páros oldaláról indítanák, mely vezeték a szemközti lévő 5411 hrsz.-ú ingatlan előtt kerül átvezetésre a Pozsonyi utcában lévő transzformátor állomásig. A meglévő, üzemelő 31102/20 BOTR állomás elavult, átépítése szükséges. Emiatt a transzformátor állomás bontása, új állomás létesítése indokolt a Pozsonyi utca felé eső oszlop, illetve a meglévő szigetelt, kötegelt szabadvezeték megtartásával.

A tervező kérelmet nyújtott be hivatalunkhoz, melyben kérte a tárgyi munkával kapcsolatosan a tulajdonosi nyilatkozat kiadását.

Kérem a Tisztelt Pénzügyi és Gazdasági Bizottságot, hogy fentiek és a mellékelt dokumentációk ismeretében szíveskedjen határozatot hozni!

Határozati javaslat:

Gyál Város Önkormányzata Képviselő –testületének Pénzügyi és Gazdasági Bizottsága

a.) a gyáli 5480 hrsz.-ú Pozsonyi utca, és a gyáli 4854 hrsz.-ú Bacsó Béla utca közterületeket érintően **hozzájárul** – a Kábel Team Kft. Molnár Klára, tervező által készített *Gyál, Bacsó Béla utca 38-40. (Éden Park Étterem) (4702/2 hrsz.) ingatlan villamosenergia-ellátásának bővítése, 0,4 kV-os kábel létesítése, valamint transzformátor állomás átépítése* című, 22T-161 munkaszámú **módosított műszaki tervdokumentáció** szerinti földkábel, illetve transzformátor állomás építéséhez.

b.) a tulajdonosi nyilatkozat nem mentesít az egyéb szakhatósági állásfoglalások és engedélyek beszerzése alól.

Határidő: 2023.május 31.

Felelős: a Bizottság Elnöke

A határozati javaslat elfogadása egyszerű szótöbbséget igényel.

Az előterjesztést készítette: Kiss István irodavezető

Gyál, 2023. május 4.

Rozgonyi Erik
címzetes főjegyző

Melléklet:

- 1 pld. kérelem
- 1 pld. műszaki tervdokumentáció
- 2 pld. nyomvonalrajz



KÁBEL TEAM KFT.
1148 Budapest Lengyel u. 15.
Weblap: www.kabelteam.hu
E-mail: info@kabelteam.hu
Tel: 06/1 470-80-40 Fax: 06/1 470-80-45



Gyál Város Önkormányzata

Gyál

Kőrösi út 114.
2360

Tárgy: tulajdonosi és közútkezelői hozzájárulás kérelme

Társaságunk az ELMŰ Hálózati Kft. megbízásából készíti az **Gyál, Bacsó Béla u. 38-40. Éden Park Étterem (4702/2 hrsz.) ingatlan villamosenergia-ellátásának bővítése, 0,4 kV-os kábel létesítése, valamint OTR transzformátor-állomás átépítése c. kiviteli tervet.**

Kérjük, hogy a mellékelt módosított tervdokumentáció alapján, a tárgyban megjelölt hozzájárulásokat a **4854 hrsz. (Bacsó Béla utca, úttámfúrással keresztezve)** és a **5480 hrsz. (Pozsonyi utca)** Önkormányzati tulajdonú ingatlanok vonatkozásában szíveskedjenek megadni.

Szíves közreműködésüket előre is köszönjük.

Melléklet: 1 pld. tervdokumentáció

Budapest, 2023. május 2.

Molnár Klára
tervező

Gyál, bacsó Béla utca (4854 hrsz.) keresztezése csigás fúróval

Bacsó Béla utca

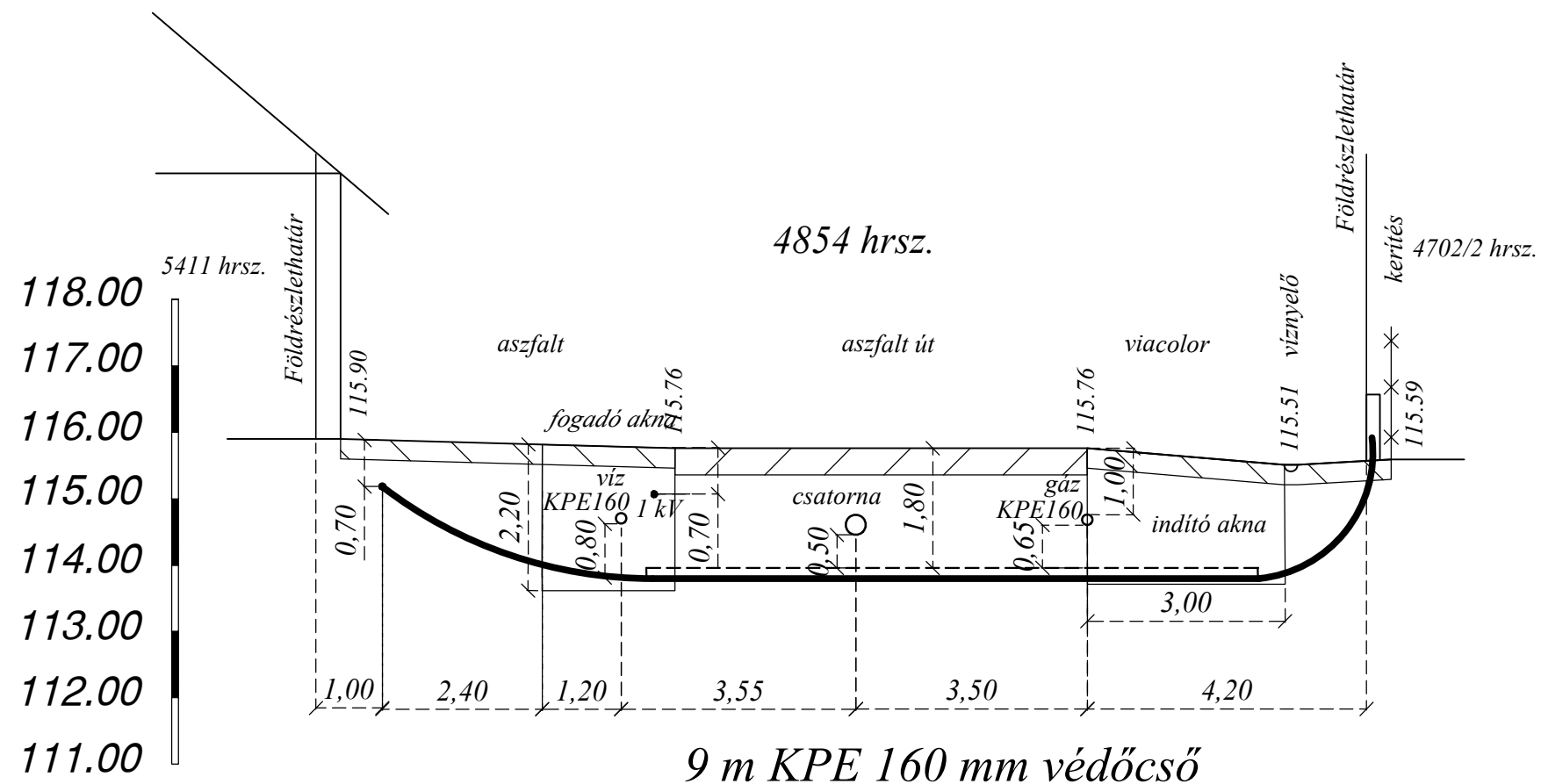

Mivel a csatorna mélységi adatait nem kaptuk meg, fúrás előtt meg kell mérni a mélységét.
A meglévő kábelt és a vízvezetékét a mélységi adata miatt kutatóárokkaal meg kell keresni a 5411 hrsz. ingatlan előtt!
Minden közműtől szakfelügyeletet kell kérni!

Megbízó: ELMŰ Hálózati Kft. 1132 Budapest, Váci út 72-74.	Terv fajta: KIVITELI TERV	
Munka helye: Gyál, Bacsó Béla u. 38-40. Éden Park Étterem villamosenergia-ellátása	Lépték: 1:100	SEPLAND szám: CS-35112
Rajz megnevezése: 099/190, 0100/2, 0107/67 hrsz.-ú utak keresztezése	Dátum: 2023.márc.	Nyomvonalhossz: 89,0 fm
KÁBEL TEAM KFT. 1148 Budapest, Lengyel u. 15. Tel.:06-1-470-8040	Felelős tervező: Molnár Klára (01-15332 EN-VI)	Munkaszám: 22T-161
	Tervező: Molnár Klára	Rajzszám: 741202/23-01/2

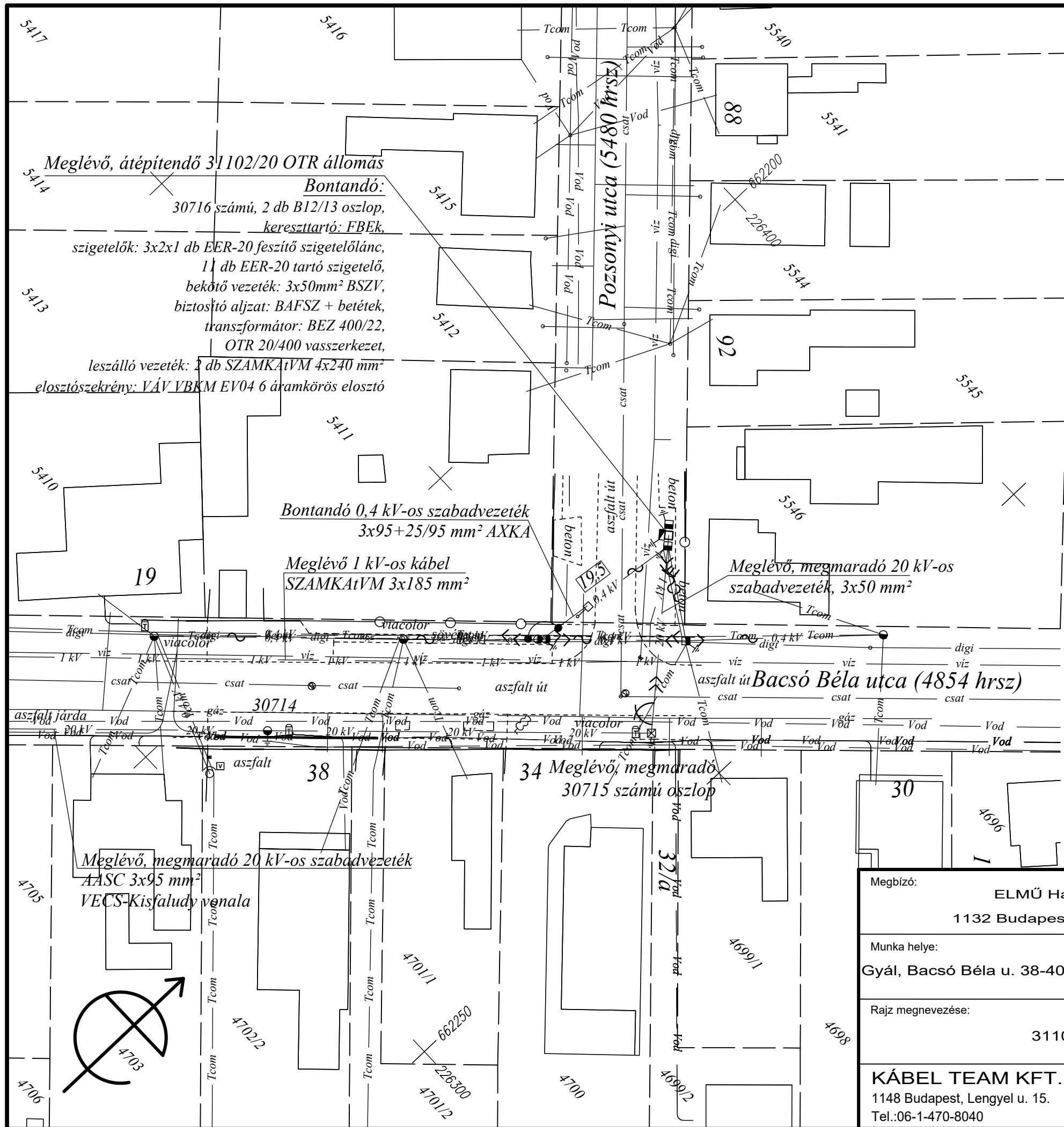

JELMAGYARÁZAT

- ☒ meglévő vasoszlop
- betongyámos faoszlop
- áttört gerincű tartó vasbeton oszlop
- 1 kV — 1 kV — meglévő, megmaradó 1 kV-os kábel
- 0,4 kV — meglévő, megmaradó 0,4 kV-os szabvez.
- 0,4 kV — meglévő, megmaradó 0,4 kV-os egys. szabvez.
- 20 kV — meglévő, megmaradó 20 kV-os szabvez.
- ⊥ 3M osztatlan rúd földelő
- - - jogi határ
- — ○ — meglévő kerítés
- víz — víz
- csat — csatorna
- gáz — gázvezeték
- Vod — Vod — Vodafone légvezeték
- Tcom — Tcom — Telekom légvezeték
- digi — digi — DIGI légvezeték

Érintésvédelem: IT és TN-C







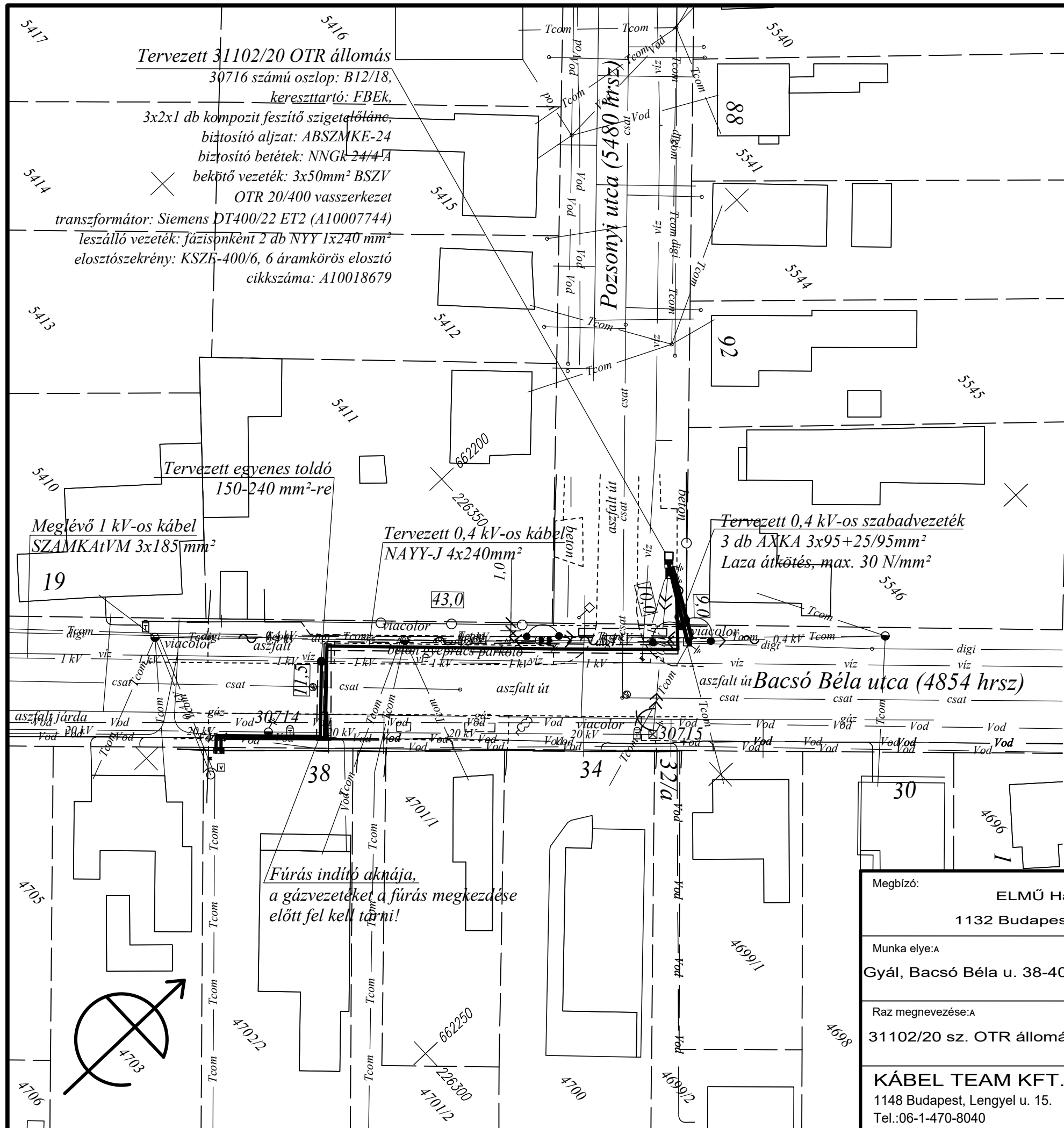



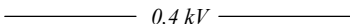
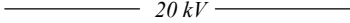

Névleges feszültség: 20 és 0,4 kV

Gépi földmunka végzése tilos!

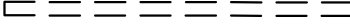
Mégbízó: ELMŰ Hálózati Kft. 1132 Budapest, Váci út 72-74.		Terv fajta: KIVITELI TERV	
Munka helye: Gyál, Bacsó Béla u. 38-40. Éden Park Étterem villamosenergia-ellátása		Lépték: 1:500	SEPLAND szám: CS-35112
Rajz megnevezése: 31102/20 sz. OTR állomás bontása		Dátum: 2023. március	Nyomvonalhossz:
KÁBEL TEAM KFT. 1148 Budapest, Lengyel u. 15. Tel.:06-1-470-8040		Felelős tervező: Molnár Klára (01-15332 EN-VI)	Munkaszám: 22T-161
		Tervező: Molnár Klára	Rajzszám: 741202/23-01/1

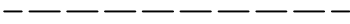

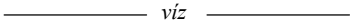
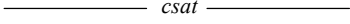
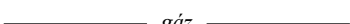
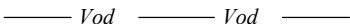
JELMAGYARÁZAT

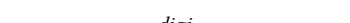
-  meglévő vasoszlop
-  betongyámos faoszlop
-  áttört gerincű tartó vasbeton oszlop
-  1 kV — 1 kV — meglévő, megmaradó 1 kV-os kábel
-  0,4 kV — meglévő, megmaradó 0,4 kV-os szabvez.
-  0,4 kV — meglévő, megmaradó 0,4 kV-os egys. szabvez.
-  20 kV — meglévő, megmaradó 20 kV-os szabvez.
-  tervezett 0,4 kV-os kábel
-  tervezett 0,4 kV-os szabadvezeték
-  tervezett KPE védőcső
-  3M osztatlan rúd földelő
-  jogi határ
-  meglévő kerítés
-  víz
-  csat — csatorna
-  gáz — gázvezeték
-  Vod — Vodafone légvezeték
-  Tcom — Telecom légvezeték
-  digi — DIGI légvezeték

Érintésvédelem: IT és TN-C

Névleges feszültség: 20 és 0,4 kV
 Gépi földmunka végzése tilos!
 Nyomvonalhossz kábel: 89,0 fm
 Nyomvonalhossz szabadvezeték: 8,0 fm

Mégbízó: ELMŰ Hálózati Kft. 1132 Budapest, Váci út 72-74.		Terv fata:A KIVITELI TERV	
Munka elye:A Gyál, Bacsó Béla u. 38-40. Éden Park Étterem villamosenergia-ellátása		Lépték: 1:500	SEPLAN szám:A CS-35112
Raz megnevezése:A 31102/20 sz. OTR állomás átépítése és 0,4 kV-os földkábel létesítése		átum:A 2023. március	Nyomvonalhossz:A 89,0 fm
KÁBEL TEAM KFT. 1148 Budapest, Lengyel u. 15. Tel.:06-1-470-8040		Felelős tervező: Molnár Klára (01-15332 EN-VI)	Munkaszám: 22T-161
		Tervező: Molnár Klára	Razszám:A 741202/23-01/2M



KÁBEL TEAM KFT.
1148 Budapest Lengyel u. 15.
Weblap: www.kabelteam.hu
E-mail: info@kabelteam.hu
Tel: 06/1 470-80-40
Fax: 06/1 470-80-45

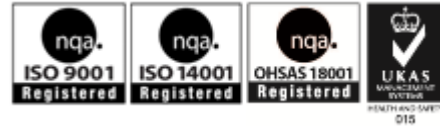

MŰSZAKI TERVDOKUMENTÁCIÓ

**Gyál, Bacsó Béla u. 38-40. Éden Park Étterem (4702/2 hrsz.) ingatlan
villamosenergia-ellátásának bővítése, 0,4 kV-os kábel létesítése, valamint
transzformátor állomás átépítése**

Sepland szám: **CS-35112**

Tervszám: **741202/23-01**

Munkaszám: **22T-161**

Beruházó: **ELMŰ Hálózati Kft.
Beruházási Osztály
1044 Budapest, Megyeri út 118.**

Üzemeltető: **ELMŰ Hálózati Kft.
Pesti Régió
1044 Budapest, Megyeri út 118.**

Tervező: **Kábel Team Kft.
1148 Budapest, Lengyel u. 15.**

Felelős tervező: **Molnár Klára:
01-15332 EN-VI
Tel: 06-20-915-7203**

TARTALOMJEGYZÉK

- 1, Fedőlap
- 2, Tartalom-, rajzjegyzék
- 3, Műszaki leírás
- 4, Általános előírások
- 5, Tűzvédelem
- 6, Környezetvédelem
- 7, Munkavédelmi fejezet
- 8, Tervezői nyilatkozat

RAJZJEGYZÉK

741202/23-01/1	Nyomvonalrajz bontás
741202/23-01/2	Nyomvonalrajz kiviteli

3. Műszaki leírás

Előzmények:

Az igénylő a Bacsó Béla utca 38-40. sz. (hrsz: 4702/2), ingatlanához adott be bővítési igényt 3x40 A-ról 3x80 A-re, 3x32 A-ről 3x80 A-re, a harmadik csatlakozási pont marad 3x40 A.

A tervfeladatlap szerint a bővítés megvalósításához a 31102/20 sz. transzformátor-állomás kiefeszültségű elosztójából induló, meglévő 3x180 mm² keresztmetszetű, jelenleg az óvodát ellátó kábelt kb. 100 m hosszban 240 mm² keresztmetszetűre kell cserélni. A 4702/2 hrsz. előtti szakaszon fel kell hasítani és kb. 2x20 m 0,4kV-os kábellel egy közcélú elosztószekrényt kell rá felhurkolni az igénylő telekhatárán a közterülettel max. 1 m-en belül. A szekrényből indíthatóak a rendszerhasználói tulajdonú méretlen fővezetékek.

A helyszíni bejárás alkalmával megállapításra került, hogy a transzformátorállomás elavult, a gépen olajfolyás nyomai láthatók, a vasbeton oszlopokon repedések vannak, a kiefeszültségű elosztószekrény mind műszakilag, mind életvédelmi szempontból cserére szorul. A Hálózat csatlakozási osztályojn Váraljai Zoltán úrral egyeztettünk, javasoltuk hogy a fentiek miatt az állomást építsük át, ehhez hozzá is járult.

OTR állomás átépítése

A meglévő, üzemelő 31102/20 BOTR állomás villamos szempontból elavult, a transzformátor olajfolyás miatt erősen környezetszennyező. A transzformátorból folyik az olaj, ami üzembiztonsági kockázatot jelent és élettartamának végén jár. A transzformátort tartó vasbeton oszlopokon nagy repedések találhatóak. A kiefeszültségű elosztószekrény 1988-ban VÁV által gyártott tepsis kialakítású, amely nehéz kezelhetőségű és rendkívül balesetveszélyes, csereszabatos alkatrészek már nem találhatóak hozzá. Emiatt a transzformátorállomást el kell bontani, és helyette egy újat kell létesíteni. Az állomás bal oldali (Pozsonyi utca felé eső) oszlopát meg kell tartani, mert így nem kell új oszlopot létesíteni a Pozsonyi úti áramkörbe, a meglévő szigetelt, kötegelt szabadvezeték továbbra is megmarad. Az új elosztószekrényből egy NAYY-J 4x150 mm² kábellel kell megtáplálni a Pozsonyi úti áramkört. A transzformátorállomás oszlopkapcsolója a 30715 vasoszlopon van jelenleg, ez a későbbiekben is így marad.

Bontandó anyagok 31102/20 BOTR:

- Oszlopok: 2db B12/13 vasbeton oszlop,
- Kereszttartó: FBK,
- Szigetelők: 3x2x1 db EER-20 feszítő szigetelőlánc, 10 db tartó szigetelő,
- Bekötő vezeték: 3x50 mm² BSZV,
- Biztosító aljzat: BAFSZ + betétek,
- Transzformátor: BEZ ATO 400 kVA,
- OTR 20/400 vasszerkezet,
- Leszálló vezeték: 2 db SZAMKAtVM 4x240 mm²,
- Elosztószekrény: VÁV VBKM EV06 6 áramkörös elosztószekrény

Tervezett OTR 20/400 állomás

Telepítési hely:

A meglévő, üzemelő állomás előtt 1 m-rel a Bacsó Béla út felé, a Pozsonyi utcában (5480 hrsz.) kell az új oszlopot beállítani, a nyomvonalrajzon bemutatott helyen (2 lap). (Vecsés-Kisfaludy vonal).

Tervezett transzformátorállomás típusa, teljesítménye: OTRL 20/400; 400 kVA

Oszlop típusa: B12/18 áttört gerincű vasbeton oszlop (újonnan létesítendő)

Oszlop alapozása: befogott alap

Fejszerkezet: TBEk tűzihorganyzott kivitelben

Szigetelők: 3x2x1 kompozit rúdszigetelő, feszítő szigetelőlánc

Bekötővezeték: 50 mm² BSZV 20 kV burkolt vezeték a primer biztosító aljzat és a transzformátor primer kapcsai között.

Leszálló vezeték: fázisonként 2 db 1 kV-os szigetelt réz, NYY 1x240 mm² típusú kábel

Felszerelendő transzformátor típusa, teljesítménye:

Siemens gyártmányú, DT-400-22-ET2-2021, 400 kVA (A10007744)

Feszültségátvitel: 22.000 ± 4 %/420/242 V

Kapcsolási csoport: Dyn 5

Összsúly: 1622 kg

Olaj tömege: 280 kg

Hangteljesítmény: 42dB

Zárlat- és túlfeszültség-védelem: primer biztosító aljzat: ABSZMKE-24
biztosító típusa: NNGk 24/40 típus

Kisfeszültségű elosztó: KSZE-400/6, 6 áramkörös elosztó (A-10018679)

Feliratok:

Az állomás kisfeszültségű elosztójában fel kell tüntetni az áramkörök megnevezését és a biztosítóbetétek értékét. Az elosztószekrényen fel kell tüntetni az állomás számát, az oszlopon az oszlopszámot és az állomás számát.

Érintésvédelem: védőföldelés (IT) és TN

Az érintésvédelmet az ELMŰ D_U-006-15 Érintésvédelmi szabályzata szerint kell kialakítani. Érintési feszültségre történő méretezés nélkül 10 ohmos vagy kisebb szétterjedési ellenállású földelést kell telepíteni lakott területen belül kezelőhelynek nem tekinthető, fémből vagy más vezető anyagból készült, továbbá a vasbeton oszlopoknál.

Kezelőhelynek minősülő oszlopoknál - függetlenül az oszlop anyagától - minden esetben max. 10 ohmos földelést kell telepíteni és a kezelő helyet kb. 1 m távolságban, legfeljebb a talaj felszínétől számított 0,3-0,4 m mélyen elhelyezett vízszintes felszíni földelővel (keretföldelő) kell körülvenni.

Az oszlopkapcsoló fém szerkezetét minden esetben be kell kötni a földelésbe.

Ha az oszlopon túlfeszültség-korlátozót helyeznek el, úgy a földelési ellenállás értéke max. 5 Ohm lehet.

Nullázás, az ELMŰ-ÉMÁSZ Hálózati Kft. D_U006-15_03 Érintésvédelmi szabályzatának előírásai szerint.

Minden olyan "villamos szerkezet"-nél, amely erősáramú táplálását más villamos szerkezettől kapja. Az érintésvédelembe be kell vonni a kisfeszültségű hálózat üzemszerűen feszültség alatt nem álló, de meghibásodás során feszültség alá kerülhető fém szerelvényeit:

- vasoszlop, alumínium oszlop,
- betonoszlop, ha az oszlopon nullázásba bevont test van

- egysíkú elrendezésű hálózat vezeték tartó szerelvénye
- közvilágítási lámpatest, szerelvény, kar, stb.
- kapcsoló, - biztosító, - elosztószekrények

közép/kisfeszültségű tr. állomások vezető anyagú fém szerkezeti elemei, ha azt egyéb előírás nem tiltja.

Nem kell érintésvédelmet alkalmazni a villamos szerkezetek azon fém részeinél, amelyeknek érinthető felülete kicsi, max. 50*50 mm méret határig. (Pl. adattábla, csavar, szegecs, stb.), Fa és vasbetonoszlopon lévő szigetelt szabadvezeték tartószerkezeténél (függesztő elem), ha az oszlopon egyébként nincsen érintésvédelemmel ellátandó villamos szerkezet, és nincsen az oszlopon üzemi földelés kialakítva.

0,4 kV-os szabadvezeték átépítése

A Bacsó Béla utcában a Kiskomáromi utca felé 2 áramkör üzemel. Az egyik kötegelt, a másik csupasz szabadvezeték. Ez utóbbit jelenleg az állomásból a Pozsonyi utcát hosszában keresztezve táplálja egy kötegelt vezeték darab. A Bacsó Béla utcában ezen a sarkon szakaszhatár van, most a csupasz szabadvezeték Pozsonyi utat keresztező oszlopköze feszmentes. Ennek a későbbiekben már nincs jelentősége, mert a Bacsó Béla utca Kassai utca felé menő áramköre már át van építve szigetelt vezetékekre, ezért ezt a feszmentes oszlopközt meg kell szüntetni, az állomás átépítésével egyidejűleg a Bacsó felé mindhárom áramkört új AXKA 3x95+25/95 mm² vezetékkel kell megtáplálni. A Bacsó-Pozsonyi sarkon így mindhárom áramkörben új áramkötéseket kell készíteni, a csupasz szabadvezetékes áramkör következő oszlopán a V4+2 tartón is áramkötéseket kell készíteni.

0,4 kV-os földkábel létesítése

A meglévő 0,4 kV-os kábelről nincs e-közmű adat, a nyomvonal megrajzolása az ELMŰ EEGIS program nyilvántartása alapján történt. A meglévő kábelt meg kell keresni, és az új kábellel egyenes toldóval össze kell kötni. Az üzemelő kábelt csak az új kábel lefektetése és üzembe helyezése után lehet elbontani!

Az Önkormányzat nem adta meg közútkezelői hozzájárulását a Bacsó Béla utca útvágással való keresztezéséhez, ezért azt csigás fúrással kell megoldani. A fúrást a Bacsó Béla utca páros oldlaáról úgy kell indítani, hogy az indítóaknában a gázvezeték először föl kell tární, csak ezután lehet a fúrást indítani. A gázvezeték alsó palástja és a tervezett védőcső felső palástja között min. 20 cm távolságnak kell lennie!

Tervezett kábel nyomvonala:

A cserélendő kábel helyett létesülő új kábel a Pozsonyi utcában (5480 hrsz.) átépített 31102/20 OTR állomás KIF elosztójából indul a Bacsó Béla utca irányába, ezt elérve (4854 hrsz.) dél-nyugatra fordul, és új nyomvonalon a telekhatárt követi 1,0 m-re, míg eléri a 4702/2 hrsz.-ú ingatlannal szemben lévő területet. Itt dél-keleti irányba fordul és az úttest alatt áthaladva eléri az ellátandó ingatlant. A kábel a magánterületből a közterület felé kikerített akadálymentesen megközelíthető közcélú szekrénybe érkezik be. A szekrényből indíthatóak a méretlen fővezetékek.

A tervezett kábel típusa, keresztmetszete:

NAYY-J 4x240 mm²; 0,6/1 kV-os földkábel, tömör alumínium vezetővel.

Szigetelés: PVC érszigetelés

Burkolat: fekete, PVC

Külső átmérő: 56 mm

Tömeg: 2784 kg/km

Minimális hajlítási sugár: 700 mm
Maximális húzóerő fektetéskor: 28,8 kN
Terhelhetőség földben: 364 A

Nyomvonalhossz: 91 m (80+11,0 m)

Burkolat: föld, aszfalt, díszburkolat

Kábelárok: 0,85 x 0,4 m, úttest alatt 1,15 x 0,5 m

Homokágy: 0,2 m vastagságban

Mechanikai védelem:

- közműkeresztezéseknél, rajzon jelölt helyeken 160 mm átmérőjű KPE védőcső
- műanyag jelzőszalag.

Szerelvények:

- 1 kV bel- és kültéri végelzárók

Jelzések:

- hőre zsugorodó zöld - sárga – piros - kék zsugorcsővel a kábel ereket meg kell jelölni úgy, hogy a zsugorcső a végelzáróhoz ne érjen hozzá;

Érintésvédelem: TN-C

Nullázás, az ELMŰ-ÉMÁSZ Hálózati Kft. D_U006-15_03 Érintésvédelmi szabályzatának előírásai szerint.

Minden olyan "villamos szerkezet"-nél, amely erősáramú táplálását más villamos szerkezettől kapja. Az érintésvédelembe be kell vonni a kismegszakító hálózat üzemszerűen feszültség alatt nem álló, de meghibásodás során feszültség alá kerülhető fém szerelvényeit:

- vasoszlop, alumínium oszlop,
- betonoszlop, ha az oszlopon nullázásba bevont test van
- egysíkú elrendezésű hálózat vezeték tartó szerelvénye
- közvilágítási lámpatest, szerelvény, kar, stb.
- kapcsoló, - biztosító, - elosztó szekrények
- közép/kismegszakító tr. állomások vezető anyagú fém szerkezeti elemei, ha azt egyéb előírás nem tiltja.

Nem kell érintésvédelmet alkalmazni a villamos szerkezetek azon fémrészeinél, amelyeknek érinthető felülete kicsi, max. 50*50 mm méret határig. (Pl. adattábla, csavar, szegecs, stb.), Fa és vasbetonoszlopon lévő szigetelt szabadvezeték tartószerkezeténél (függesztő elem), ha az oszlopon egyébként nincsen érintésvédelemmel ellátandó villamos szerkezet, és nincsen az oszlopon üzemi földelés kialakítva.

Földelések telepítése:

A végpontokon, körzethatárokon, szakaszbiztosítóknál és a nyomvonalrajzokon feltüntetett helyeken 3 m-es osztatlan rúd földelőket kell telepíteni

Feszültségesés ellenőrzése

$$e = (M \times 10^{-3}) \times r; \quad (r=240 \text{ mm}^2: 0,125 \Omega/\text{km})$$

megengedhető max. feszültségesés: **11,5 V**

Szakaszok megnevezése	Hossz (l, m)	Üzemi áram/fázis (I _ü , A)	Áramnyomaték (M, Am)	Keresztmetszet (A, mm ²)	Feszültségesés (e, V)
31102/20 – 4702/2 hrsz.	100	183	18 300	240	1,85
Összesen:					2,31

Zárlatszámítás

$I_z > I_k \geq \alpha \times I_n$; ahol: I_z =szakasz zárlati árama; I_k =biztosító tényleges kiolvadási áramerőssége;

α = biztosító kiolvadási értéke; I_n = biztosító névleges áramerőssége

Szakaszok megnevezése	Biztosító kiolvadási számértéke	Keresztmetszet fázis / nulla		Hossz (m)	Zárlati impedancia		Zárlati áram a végponton (A)
					szakasz	összes	
31102/20 – 4702/2 hrsz.	4	240	240	100	0,026	0,026	
Összesen:						0,026	2 212

A transzformátorállomás elosztójában max. NH-VM: 315 A, a szekrényben max. NH-VM: 200 A lehet.

Fogyasztói zavartatás ütemezése

1. 31102/20 tr. állomás feszültségmentesítése 1/2 óra
2. Állomás átépítése, áramkörök beforgatása 6 óra
3. Üzemi próbák 1/2 óra
4. Műszaki átadás 1/2 óra
5. Az új áramkör feszültség alá helyezése 1/2 óra

4, Általános előírások

Jelen műszaki tervdokumentációban foglaltaktól eltérni csak a tervező, az üzemeltető és a megrendelő hozzájárulásával szabad. A hozzájárulás beszerzésének elmulasztásáért a kivitelező a felelős.

A kivitelezési munkákat a hálózat és a berendezés feszültségmentes állapotában lehet végezni az MSZ 1585 vonatkozó előírásainak betartásával.

Ennek alapján feszültség alatt lévő hálózaton és berendezésen, vagy annak veszélyes közelségében munkát végezni tilos.

A kivitelezés megkezdése előtt a kivitelező köteles tájékozódni a helyszínnel kapcsolatos veszélyforrásokról, és a megfelelő munkavédelemről gondoskodni.

A hálózati munkák során szükséges munkavédelem a kivitelezési technológiától függ. Ezekon túlmenően a kivitelezést végző munkavédelmi szabályzatában foglaltak betartása is szükséges és kötelező.

A kivitelező tartozik a műszaki átadás-átvételt megelőzően átadási dokumentációt szolgáltatni az átvevőnek.

A kivitelező tartozik a megvalósult hálózatról kartográfiai bemérést készíttetni, és az elkészült bemérési nyomvonalrajzokat az üzemeltetőnek átadni.

A kivitelezés befejezése után a műszaki átadás-átvételre a tervezőt, a beruházót, valamint az üzemeltetőt meg kell hívni.

5, Tűzvédelem

A munkát végző kivitelező köteles a **54/2014. (XII.5.) BM rendelet**, továbbá az üzemeltető tűzvédelmi szabályzata szerint végezni tevékenységét.

A tervezett létesítés a kábel és az érintett állomás tűzvédelmi helyzetére, valamint a tűzoltás feltételeire kiható változást nem tartalmaz, tűzvédelmi besorolásának megváltoztatását nem teszi szükségessé.

Az alkalmoszerű tűzveszélyes tevékenységet végzők megfelelő szakmai végzettségéről és kiiktatásáról a kivitelező (munkáltató) kötelessége gondoskodni.

Alkalmoszerű tűzveszélyes tevékenységet csak érvényes tűzvédelmi szakvizsgával rendelkező munkavállaló végezhet. Az alkalmoszerű tűzveszélyes tevékenység elrendelése esetén a személyi, tárgyi és biztonsági feltételeket írásban kell meghatározni.

Idegen területen a feltételeket (pld.: oktatás, védőintézkedések stb.) a terület felelős vezetője jogosult meghatározni. Hegesztési tevékenységhez csak megfelelősségi nyilatkozattal rendelkező, megfelelősségi jellel ellátott, megfelelő időszakonként ellenőrzött eszközöket lehet használni.

A tűz jelzéséhez és oltásához szükséges eszközök biztosítása a kivitelező feladata.

Az elektromos berendezéseket éghető anyaggal letakarni tilos!

Az elektromos berendezéseken keletkezett tüzek oltása előtt áramtalanítani kell!

Elektromos berendezések tüzeinek oltására vizet, illetve bármilyen folyadékot alkalmazni tilos, az esetleges tüzet csak szénsav, poroltóval szabad oltani.

A keletkezett tűzről a tűzoltókat minden esetben értesíteni kell.

A hegesztések helyét, a kábelszerelvények környékét 2 m-es körzetben a keletkező kábelhulladéktól és éghető anyagoktól meg kell tisztítani.

Gondoskodni kell a munkagödörben a többi kábel letakarásáról és a lehulló izzó fémrészek eloltásáról.

Az esetleges tűz eloltására, a hegesztés idejére megfelelő oltóeszközt, készüléket kell készenlétben tartani.

A melegedési hely környékéről az éghető anyagokat el kell távolítani és el kell keríteni.

Zárt helyen tűz- és robbanásveszélyes anyagokkal történő munkavégzés esetén a folyamatos szellőzést természetes úton biztosítani kell.

Földmunka végzés során talált robbanószerkezetet tilos eltávolítani. Ebben az esetben a munkát le kell állítani és az egész területet le kell zárni, az illetékes hatóságot értesíteni.

A tűzvédelemre az MSZ 13207-ben és az MSZ 1585-ben leírtak az irányadók.

A tűzveszélyes környezetre vonatkozó előírásokat az MSZ 1600-8-9; ill. az MSZ 1610-3-4 tartalmazza. Csak munkavédelmi és tűzvédelmi oktatásban részesült személy végezhet munkát. A munkát végzők részére a munka megkezdése előtt tűzvédelmi oktatást kell tartani a 54/2014. (XII.5.) BM rendelet szerint. Az oktatást tűzvédelmi oktatási naplóban kell dokumentálni, melynek egy példányát a munkavezetőnek a helyszínen kell tartani, egy példányt pedig az üzemeltető részére kell megküldeni. A munkavédelmi (balesetelhárítási) oktatást a kivitelező által kijelölt személynek kell megtartani. Ezen oktatás megtartását is írásban kell rögzíteni, és annak megfelelő elsajátításáról meg kell győződni. Ennek hiányában munka nem végezhető. A munka speciális funkciójából fakadó előírások ismertetése az üzemeltető feladata. A munkavállalónak az elvégzendő munkának megfelelő szakképesítéssel kell rendelkeznie.

6, Környezetvédelem

A tervezett hálózat megfelel a természet- és tájvédelmi előírásoknak.

A tervezett hálózat a „16/2009. (X. 8.) KvVM rendelet a barlangok felszíni védőövezetének kijelöléséről” alapján **nem érint** barlang felszíni védőövezetét.

A tervezett hálózat a „14/2010. (V. 11.) KvVM rendelet az európai közösségi jelentőségű természetvédelmi rendeltetésű területekkel érintett földrészelekről” alapján **nem érint** természetvédelmi területet.

A tervezés során igyekeztünk figyelembe venni az adott terület környezeti sajátosságait oly módon, hogy a tervezett létesítmény építéskor a meglévő növényzetben minél kevesebb kár essen.

A kivitelező köteles gondoskodni a keletkezett hulladék kezeléséről, így a kitermelt bontott anyagokat a kijelölt hulladék-lerakóhelyre kell elszállítani, ill. a még újrahasznosítható anyagokat a kijelölt helyekre kell beszállítani.

A keletkező környezetre ártalmas anyagokat elkülönítve kell kezelni (pl. higany, ólom, kátrány, stb.), a veszélyes hulladékokra vonatkozó előírásokat ezeknél az anyagoknál be kell tartani.

A szerelési anyagok és eszközök tárolására a területen van lehetőség, de ebben az esetben gondoskodni kell a megfelelő vagyonbiztonságról, ill. a környezet védelméről is.

A kábeldobok földön való tárolásakor azok kiékeléséről gondoskodni kell.

Az anyagszállításoknál különös gondossággal kell eljárni mind az új, mind pedig a bontott anyagok pakolásánál, hogy az az élő környezetben minél kevesebb kárt okozzon.

A tűzvédelemre az MSZ 13207-ben és az MSZ 1585-ben leírtak az irányadók.

A tűzveszélyes környezetre vonatkozó előírásokat az MSZ 1600-8-9; ill. az MSZ 1610-3-4 tartalmazza. Az elektromos berendezéseket éghető anyaggal letakarni tilos!

Az elektromos berendezéseken keletkezett tüzeket oltásuk előtt lehetőleg áramtalanítani kell. Villamos berendezések tüzeinek oltására vizet, ill. bármilyen folyadékot alkalmazni tilos!

Az esetleges tüzet csak szénsav, por- ill. halonnal oltóval szabad oltani.

A keletkezett tűzről a tűzoltókat minden esetben értesíteni kell.

2. számú melléklet a 45/2004. (VII. 26.) BM-KvVM együttes rendelethez

ÉPÍTÉSI HULLADÉK TERVLAP
az építési tevékenység során keletkező hulladékhoz

Az építtető adatai: Neve: ELMŰ Hálózati Kft. Címe: 1132. Bp. Váci út 72-74		A vállalkozók adatai: Neve, címe: KÜJ, KTJ száma:, Neve, címe: KÜJ, KTJ száma:, Neve, címe: KÜJ, KTJ száma:,		Dátum: 2023. március	
Az építési hely adatai: Címe: Gyál, Bacsó Béla u., Pozsonyi u. Helyrajzi száma: 4702/2, 5480			A végzett tevékenység: 0,4 kV-os kábel létesítése, tr. állomás átépítése		
Sor- szám	Építési hulladék			Kezelési mód	
	A hulladék anyagi minősége szerinti csoportosítás	EWC kódszám	Tömeg (t)	Megnevezése	Helyszíne
1.	Kitermelt talaj	170504	4,9	szétterítés	
2.	Betontörmelék	170101	0	Elszállítás	
3.	Aszfalttörmelék	170301	0	Elszállítás	
4.	Fahulladék	170201	0	Elszállítás	
5.	Fémhulladék	170504	0,05	Elszállítás	
6.	Műanyag hulladék	170203	0,02	Elszállítás	
7.	Vegyés építési és bontási hulladék				
8.	Ásványi eredetű építőanyag-hulladék				
Összesen:			4,97		

BONTÁSI HULLADÉK TERVLAP
a bontási tevékenység során keletkező hulladékhoz

Az építető adatai: Neve: ELMŰ Hálózati Kft. Címe: 1132. Bp. Váci út 72-74		A vállalkozók adatai: Neve, címe: KÜJ, KTJ száma:, Neve, címe: KÜJ, KTJ száma:, Neve, címe: KÜJ, KTJ száma:,		Dátum: 2023. március	
Az építési hely adatai: Címe: Gyál, Pozsonyi u. Helyrajzi száma: 5480			A végzett tevékenység: OTR állomás átépítése		
Sor- szám	Építési hulladék			Kezelési mód	
	A hulladék anyagi minősége szerinti csoportosítás	EWC kódszá m	Tömeg (t)	Megnevezése	Helyszíne
1.	Kitermelt talaj	170504	0	szétterítés	
2.	Betontörmelék	170101	2	Elszállítás	
3.	Aszfalttörmelék	170301	0	Elszállítás	
4.	Fahulladék	170201	0	Elszállítás	
5.	Fémhulladék	170504	1	Elszállítás	
6.	Műanyag hulladék	170203	0,02	Elszállítás	
7.	Vegyes építési és bontási hulladék		0,15		
8.	Ásványi eredetű építőanyag-hulladék				
Összesen:			3,17		

7, Munkavédelmi fejezet

A tervezés során felhasznált szabványok:

1.	MSz 1:2002	Szabványos villamos feszültségek
2.	MSz EN 50341-1:2013	Erősáramú szabadvezetékek. Az 1 kV-nál nagyobb váltakozó feszültségű szabadvezetékek. Általános követelmények. Közös előírások.
3.	MSz 151-3	Erősáramú szabadvezetékek. Tartószerkezetek (oszlopok)
4.	MSZ EN 50522:2011	1 kV-nál nagyobb váltakozó feszültségű energetikai létesítmények földelése
5.	MSz 447:2019	Csatlakoztatás kiefeszültségű, közcélú elosztóhálózatra
6.	MSz 453:1987	Biztonsági táblák erősáramú villamos berendezések számára
7.	MSz 1585:2012	Villamos berendezések üzemeltetése
8.	MSz 1600-14:1983	Létesítési biztonsági szabályzat 1000 V-nál nem nagyobb feszültségű erősáramú villamos berendezések számára. Közterület.
9.	MSz HD 60364-1:2009	Kiefeszültségű villamos berendezések. 1. rész: Alapelvek, az általános jellemzők elemzése, meghatározások
10.	MSz HD 60364-4-41:2007	Kiefeszültségű villamos berendezések. 4-41. rész: Biztonság. Áramütés elleni védelem
11.	MSz HD 60364-4-42:2011	Kiefeszültségű villamos berendezések. 4-42. rész: Biztonság. Hőhatások elleni védelem
12.	MSz HD 60364-4-43:2008	Kiefeszültségű villamos berendezések. 4-43. rész: Biztonság. Túláramvédelem
13.	MSz 4851-1:1998	Érintésvédelmi vizsgálati módszerek. Általános szabályok és a védővezető állapotának vizsgálata
14.	MSz 4851-2:1998	Érintésvédelmi vizsgálati módszerek. A földelési ellenállás és a fajlagos talajellenállás mérése
15.	MSz 4851-5:1991	Érintésvédelmi vizsgálati módszerek. Védővezető nélküli érintésvédelmi módok vizsgálati módszerei
16.	MSz 4851-6:1973	Érintésvédelmi felülvizsgálatok. 1000 V-nál nagyobb feszültségű, erősáramú villamos berendezések különleges vizsgálati előírásai
17.	MSz 7487-1:1979	Közmű-és egyéb vezetékek elrendezése közterületen. Fogalommeghatározások
18.	MSz 7487-2:1980	Közmű-és egyéb vezetékek elrendezése közterületen. Elhelyezés a térszint alatt
19.	MSz 7487-3:1980	Közmű-és egyéb vezetékek elrendezése közterületen. Elhelyezés a térszint felett
20.	MSz 13207:2000	0,6/1 kV-20,8/36 kV-ig terjedő névleges feszültségű erősáramú kábelek és jelzőkábelek kiválasztása, fektetése és terhelhetősége

Figyelembe veendő jogszabályok és egyéb előírások:

- ELMŰ NYRt. szakmai utasításai, irányelvei
- 2007. évi LXXXVI. Törvény a Villamos Energiáról
- 1993. évi XCIII. Törvény a Munkavédelemről
- 1996. évi XXXI. Törvény a Tűz elleni védekezésről
- 54/2014. (XII.5.) BM rendelet az Országos Tűzvédelmi Szabályzat kiadásáról
- 8/2001. (III.30) GM rendelet Villamosmű Műszaki Biztonsági Követelményei Szabályzat
- 2/2013. (I.22) NGM rendelet a villamosművek, valamint a termelői, magán- és közvetlen vezetékek biztonsági övezetéről
- 45/2004. (VII.26) MB-KvVM együttes rendelet az Építési és Bontási hulladék kezelésének részletes szabályairól

A felsorolt szabványokban, utasításokban és előírásokban rögzített követelmények betartása kötelező.

A kábeldobok, oszlopok, berendezések rakodását, szállítását és állítását csak kötözői vizsgával rendelkezők végezhetik.

A kiásott kábelárkokat és oszlopgödröket temetetlenül hagyni tilos. Amennyiben a kitermelés után az oszlopok állítása, vagy a kábelfektetés nem történik meg, úgy az oszlopgödröket és kábelárkokat védőkorrallal körbe kell keríteni, sötétedés idejére megfelelő világításukról gondoskodni kell.

Mérési munkákat csak szakképzett és kioktatott dolgozók végezhetnek.

TERVEZŐI NYILATKOZAT

Kijelentem, hogy az

Gyál, Bacsó Béla u. 38-40. Éden Park Étterem (4702/2 hrsz.) ingatlan villamosenergia-ellátásának bővítése, 0,4 kV-os kábel létesítése, valamint transzformátor állomás átépítése

című műszaki tervdokumentációt az általános érvényű és az eseti hatósági előírások, - ezen belül a tűzrendészeti és munkavédelmi követelményeket megállapító – rendeletek, országos (MSZ) és ágazati (szakmai) szabványok figyelembevételével készítettük.

A tervezett műszaki megoldás megfelel a vonatkozó jogszabályoknak és hatósági előírásoknak, biztosítja az élet, az egészség, a környezet és a kulturális örökség védelmét.

Kijelentjük továbbá, hogy a fenti terveket a szakhatóságokkal és közművekkel egyeztetettük.

A tervdokumentáció a Munkavédelmi Törvény alapján munkavédelmi szempontból ellenőrzésre került.

Kijelentjük továbbá, hogy a tárgyi kiviteli terv engedélyezési eljárásához mellékelt szakhatósági nyilatkozatok a nyomvonal kijelölési eljárásra kiküldött **22T-161** munkaszámú nyomvonal kijelölési rajz alapján kerültek kiadásra a szakhatóságok által.

A

- 382/2007. (XII.23.) Kormányrendeletben előírt előkészítő eljárást szabályszerűen lefolytattuk,
- eljárásba bevontak állásfoglalása, nyilatkozata a kérelem mellékletét képező nyomvonalrajz(ok) feltüntetett állapot alapján történt,
- tervezett villamos vezeték és csatlakozó műtárgya az érintett ingatlanok rendeltetésszerű használatát lényegesen nem akadályozza,
- erdőt, valamint táj –és természetvédelem alatt álló (vagy annak tervezett) területet, természeti értéket, műemlékvédelem alatt álló létesítményt nem érint,
- megvalósítás fakivágást nem igényel,
- közölt, eljárásba bevontakon kívül a létesítés más szakhatóságot, szervezetet, közművet, ingatlantulajdonost nem érint.

A tervezés az alábbi törvényi előírások és jogszabályok szerint történt:

- 2007. évi LXXXVI. Törvény a Villamos Energiáról
- 1993. évi XCIII. Törvény a Munkavédelemről
- 1996. évi XXXI. Törvény a Tűz elleni védekezésről
- 54/2014. (XII.5.) BM rendelet az Országos Tűzvédelmi Szabályzat kiadásáról
- 8/2001. (III.30) GM rendelet Villamosmű Műszaki Biztonsági Követelményei Szabályzat
- 2/2013. (I. 22.) NGM rendelet a villamosművek, valamint a termelői, magán- és közvetlen vezetékek biztonsági övezetéről
- 2012. évi CLXXXV. törvény a hulladékról
- 45/2004. (VII. 26.) BM–KvVM együttes rendelet az építési és bontási hulladék kezelésének részletes szabályairól

Nyilatkozom, hogy a tervezésre jogosultsággal rendelkezem, névjegyzéki (nyilvántartási) számom: EN-VI 01-15332

Budapest, 2023. március

Molnár Klára
tervező
tervező

Tárgy: Javaslat a Gyál, Erdősor utca 196. szám alatti, 4364/29 hrsz.-ú ingatlan csatornabekötésével kapcsolatos tulajdonosi nyilatkozat kiadására

Tisztelt Pénzügyi és Gazdasági Bizottság!

Az Ebma-Terv Mérnöki Iroda Kft.- Tasy Mihály (VZ-TEL/16-0848) felelős tervező, Holczer Antal () megbízásából elkészítette - a „Gyál, Erdősor u. 196. (HRSZ:4364/29) ingatlanon megvalósuló Kőfaragó-Kőmegmunkáló üzemhez kapcsolódó vízi-közmű hálózat” megnevezésű vízjogi létesítési engedélyezési tervdokumentációt. A terv a Gyál, Erdősor utca 196. sz. (hrsz.: 4364/29) alatti ingatlan szennyvízelvezetésére vonatkozó új bekötés tervét tartalmazza.

Az ingatlan szennyvízelvezetése az utcában található NA200 PVC-KG csatornára történő rákötéssel oldható meg. A tervezett bekötőcsatorna NA 160 PVC-KG csatornán keresztül csatlakozik a szennyvíz elvezető hálózathoz. A technológia szennyvíz – annak magas iszaptartalma miatt- nem engedhető közvetlenül a közüzemi szennyvíz elvezető hálózatba, ezért azt előtisztítani szükséges.

A tervezett szennyvíz-csatorna építési munka, a következő önkormányzati tulajdonban lévő közterületi ingatlant érinti: Erdősor utca, 4364/21 hrsz.

Holczer Antal () kérelmet nyújtott be hivatalunkhoz, melyben kérte a tárgyi munkával kapcsolatosan a tulajdonosi nyilatkozat kiadását.

Kérem a Tisztelt Pénzügyi és Gazdasági Bizottságot, hogy fentiek és a mellékelt dokumentáció ismeretében szíveskedjen határozatot hozni!

Határozati javaslat:

Gyál Város Önkormányzata Képviselő –testületének Pénzügyi és Gazdasági Bizottsága

a.) a gyáli 4364/21 hrsz.-ú Erdősor utca közterületet érintően hozzájárul Tasy Mihály (VZ-TEL/16-0848) tervező által készített a „Gyál, Erdősor u. 196. (HRSZ:4364/29) ingatlanon megvalósuló Kőfaragó-Kőmegmunkáló üzemhez kapcsolódó vízi-közmű hálózat” megnevezésű vízjogi létesítési engedélyezési tervdokumentáció szerinti – szennyvíz-csatorna bekötés létesítéséhez.

b.) a tulajdonosi nyilatkozat nem mentesít az egyéb szakhatósági állásfoglalások és engedélyek beszerzése alól.

Határidő: 2023. május 31.

Felelős: a Bizottság Elnöke

A határozati javaslat elfogadása egyszerű szótöbbséget igényel.

Az előterjesztést készítette: Kiss István, főépítész irodavezető

Gyál, 2023. május 3.

Rozgonyi Erik
címzetes főjegyző

Melléklet:

- 1 pld. kérelem
- 1 pld. vízjogi létesítési engedélyezési tervdokumentáció

Kérelem

Alulírott, Holczer Antal [REDACTED]
[REDACTED], szeretném kérelmezni Gyál Erdősor utca 196.
hrsz 4364/29 alatt lévő ingatlan csatornára való rákötéséhez a
tulajdonosi és közútkezelői hozzájárulást.

Tisztelettel:

Holczer Antal

kérelmező



aláírás

[REDACTED]
szem.ig.szám

[REDACTED]
cím

Budapest, 2023. 04. 28.

EBMA-TERV Mérnöki Iroda Kft.
5200 Törökszentmiklós, Blaha Lujza utca 21.
E-mail: tasymihaly@gmail.com, Telefon: +36 70 576 9619

Tervszám: 2022/001

**Gyál, Erdősor utca 196. (HRSZ: 4364/29)
ingatlanon megvalósuló Kőfaragó -
Kőmegmunkáló üzemhez kapcsolódó vízi-
közmű hálózat**

**VÍZJOGI LÉTESÍTÉSI ENGEDÉLYES
ENGEDÉLYES TERV**



DÉL-PEST MEGYEI VÍZIKÖZMŰ SZOLGÁLTATÓ ZRT.
2360 Gyál, Kőrösi út 190.
Adószám: 23967531-2-13
Banksz.: OTP Gyál 11742300-20015178
35.

Taksony, 2022. szeptember 28.

Kimenő iktatószám: KENK/2022/2015
Vevőazonosító: 138619
Ügyintéző: Almásiné Szabó Ilona

Törökszentmiklós, 2022. április hó

Tervszám: 2022/001

**Gyál, Erdősor utca 196. (HRSZ: 4364/29)
ingatlanon megvalósuló Kőfaragó -
Kőmegmunkáló üzemhez kapcsolódó vízi-
közmű hálózat**

**VÍZJOGI LÉTESÍTÉSI ENGEDÉLYES
ENGEDÉLYES TERV**

TARTALOMEGYZÉK

Irományos tervrészek:

- I-1. Aláírólap
I-2. Tervezői nyilatkozat
I-3. Műszaki leírás
I-4. Fontosabb iratok másolatai

Rajzi rész:

- R-1. Átnézetes helyszínrajz M 1:10 000

Részletes helyszínrajzok:

- R-2.1. Részletes helyszínrajz (Tervezett vízvezeték hálózat) M 1: 100
R-2.2. Részletes helyszínrajz (Tervezett szennyvízvezeték hálózat) M 1: 100
R-2.3. Részletes helyszínrajz (Tervezett csapadékvíz elvezető hálózat) M 1: 100

Hossz-szelvények:

- R-3.1. Hossz-szelvény I. (V-1-0-0 jelű vízvezeték) M_v 1: 100 M_h 1:500
R-3.2. Hossz-szelvény II. (SZV-1-0-0 jelű szennyvízcsatorna) M_v 1: 100 M_h 1:500
R-3.3. Hossz-szelvény III. (CS-1-0-0 jelű csapadékvíz csatorna) M_v 1: 100 M_h 1:500
R-3.4. Hossz-szelvény IV. (CS-2-0-0 jelű csapadékvíz csatorna) M_v 1: 100 M_h 1:500

Mintarajzok, részletrajzok:

R-4.	T csomópont és 90°-os iránytörés kialakítás szerelvényezési terve	-
R-5.1	Ø100 monolit tisztítóakna általános terve	M 1:20
R-5.2	Ø100 víznyelős fedlappal ellátott monolit tisztítóakna általános terve	M 1:20
R-5.3	Ø100 Előregyártott elemekből épített víznyelő összeállítási mintarajz	M 1:10
R-5.4	DN315 KG-PVC tisztítónyílás mintarajza	-
R-6.	Akna rákötés mintarajz	-
R-7.	Előregyártott vasbeton iszapfogó mintarajza	-
R-8.	Iszap- és olajleválasztó berendezés mintarajza	-
R-9.	Szikkasztó tér részletrajza	-
R-10.1	Munkaárok mintakeresztszelvény (vízvezeték építés)	-
R-10.2	Munkaárok mintakeresztszelvény (KG-PVC csövek ágyazási terve)	-
R-10.3	Munkaárok mintakeresztszelvény (Munkaárok dúcolási mintarajz)	-
R-11	Mederelemes iszapfogó mintakeresztszelvénye	-

EBMA-TERV Mérnöki Iroda Kft.
5200 Törökszentmiklós, Blaha Lujza utca 21.
E-mail: tasymihaly@gmail.com, Telefon: +36 70 576 9619

Tervszám: 2022/001

**Gyál, Erdősor utca 196. (HRSZ: 4364/29)
ingatlanon megvalósuló Kőfaragó -
Kőmegmunkáló üzemhez kapcsolódó vízi-
közmű hálózat**

**VÍZJOGI LÉTESÍTÉSI ENGEDÉLYES
ENGEDÉLYES TERV**

I-1. ALÁÍRÓLAP

Felelős tervező:

Tasy Mihály

.....

VZ-TEL/16-0848

Tervszám: 2022/001

**Gyál, Erdősor utca 196. (HRSZ: 4364/29)
ingatlanon megvalósuló Kőfaragó -
Kőmegmunkáló üzemhez kapcsolódó vízi-
közmű hálózat**

**VÍZJOGI LÉTESÍTÉSI ENGEDÉLYES
ENGEDÉLYES TERV**

I-2. TERVEZŐI NYILATKOZAT

Az építési engedélyezési eljárásról szóló hatályos rendeletek és jogszabályokban foglaltak alapján alulírott kijelentem, hogy a fenti megnevezésű tervdokumentáció és a tervezett műszaki megoldás megfelel

- a vonatkozó jogszabályoknak,
- az épített környezet alakításáról és védelméről szóló 1997. évi LXXVIII. törvény 31.§ (1)-(2) és (4) bekezdésében meghatározott követelményeknek,
- az országos településrendezési és építési követelményeknek,
- az általános érvényű és eseti hatósági előírásoknak,
- a vonatkozó, kötelezően alkalmazandó nemzeti szabványoknak,
- az Útügyi Műszaki Előírásoknak, azoktól való eltérésre nem volt szükség.

A tervezett műszaki megoldások megfelelnek az általános érvényű, valamint a vonatkozó szakhatóságok előírásainak, azoktól való eltérés nem vált szükségessé.

A leszállított tervdokumentáció szellemi termék. A tervet a megrendelő egyszeri alkalomra, a szerződésben rögzített célra használhatja fel. A terven módosítani, azt részben vagy egészben más célra használni a tervező hozzájárulása nélkül nem szabad!

A fentiek figyelmen kívül hagyása esetén a tervező érvényesíti a vonatkozó törvényekben rögzített jogait.

Törökszentmiklós, 2022. április hó

Tasy Mihály
Felelős tervező
VZ-TEL/16-0848

EBMA-TERV Mérnöki Iroda Kft.
5200 Törökszentmiklós, Blaha Lujza utca 21.
E-mail: tasymihaly@gmail.com, Telefon: +36 70 576 9619

Tervszám: 2022/001

**Gyál, Erdősor utca 196. (HRSZ: 4364/29)
ingatlanon megvalósuló Kőfaragó -
Kőmegmunkáló üzemhez kapcsolódó vízi-
közmű hálózat**

**VÍZJOGI LÉTESÍTÉSI ENGEDÉLYES
ENGEDÉLYES TERV**

I-3. MŰSZAKI LEÍRÁS

Tartalomjegyzék

1.	Általános Adatok	9
2.	Előzmények	9
3.	Építést megelőző állapot.....	9
4.	Geodézia, meglévő közművek.....	10
5.	Tervezési alapadatok / vízigények	10
5.1	Kommunális vízigények	10
5.2	Kőfaragó üzem technológiai leírás	11
5.3	Csapadékvíz mennyiségek.....	12
6.	Tervezett vízvezetékek	13
6.1	Tervezett vízvezetékek műszaki paraméterei.....	13
6.2	Építési technológia.....	14
7.	Tervezett szennyvízcsatorna hálózat.....	16
7.1	Tervezett szennyvízcsatorna műszaki paraméterei	16
7.2	Építési technológiai szennyvízcsatorna	17
8.	Csapadékvíz elvezetés	20
8.1	Tervezett csapadékvíz csatorna műszaki paraméterei.....	20
8.2	Csapadékvíz előtisztító technológia általános leírása	22
8.3	Építési technológiai csapadékvíz csatorna	30
9.	Az előtisztítási technológia üzemeltetési/karbantartási előírásai	33
10.	Munkabiztonság, egészségvédelem	37
11.	Környezetvédelem	38

1. Általános Adatok

Építető:	Holczer Brigitta és Holczer Antal [REDACTED]
Engedélyes:	Holczer Antal [REDACTED]
Generál tervező:	KEREPES-INVEST Kft. 1117 Budapest, Tinódi u. 6.
Szakági tervező:	EBMA-TERV Mérnöki Iroda Kft. 5200 Törökszentmiklós, Blaha Lujza utca 21.

2. Előzmények

Az építető – Holczer Brigitta és Holczer Antal [REDACTED] –
2360 Gyál, Erdősor utca 196 számú (4664/29 hrsz.) lévő ingatlanon Kőfaragó-
Kőmegmunkáló műhely építését kívánja megvalósítani.

A szükséges településképi, engedélyezési és kiviteli tervdokumentációk összeállításával a **KEREPES-INVEST Kft.-t** bízta meg.

A **Generáltervező** a tárgyi létesítményhez kapcsolódó vízi-közmű tervek elkészítésével az **EBMA-TERV Mérnöki Iroda Kft-t**.

Jelen tervdokumentáció "Gyál, Erdősor utca 196. (HRSZ: 4364/29) ingatlanon megvalósuló Kőfaragó-Kőmegmunkáló üzemhez kapcsolódó vízi-közmű hálózat" **VÍZJOGI LÉTESÍTÉSI ENGEDÉLYES TERVEIT** tartalmazza.

3. Építést megelőző állapot

A tervezési terület Gyál településen az Erdősor utcában helyezkedik el. A tervezett beruházással érintett helyrajzi szám: 4364/29

A tervezési terület környezetében több közművezeték található melyek a következők:

- Elektromos vezeték
- Gázvezeték hálózat
- Hírközlési kábelhálózat
- Hírközlési kábelhálózat
- Ivóvízvezeték hálózat
- Szennyvízcsatorna hálózat

A telephely rendelkezik **ivóvíz bekötéssel** (D25 KPE), A vízmérő hely vasbeton vízóra akna, DN20 hitelesített vízmérő órával ($Q_n=2,5 \text{ m}^3/\text{h}$) és szerelvényekkel.

A telephely nem rendelkezik gravitációs szennyvízbekötéssel. Az Erdősor utcában DN200 KG-PVC gravitációs csatorna üzemel. Az ingatlan szennyvízbekötésével külön tervdokumentáció foglalkozik.

Az ingatlan környezetében nincs kiépített csapadékvíz elvezető rendszer.

4. Geodézia, meglévő közművek

A terveken szereplő geodéziai- és szintadatok a felhasznált szakági helyszínrajzok, illetve megrendelői adatszolgáltatás alapján kerültek feltüntetésre.

A meglévő közművek vertikális és horizontális adatai az "E-közmű" rendszer nyilvántartása alapján került feltüntetésre. **Az adatok pontosságáért a tervező nem tud felelősséget vállalni.**

A kivitelezés megkezdése előtt a közműegyeztetést le kell folytatni az E-közmű rendszeren keresztül. A meglévő közművek védelme érdekében, a kivitelezés megkezdése előtt a közműfeltárást el kell végezni. **Minden esetben és maradéktalanul be kell tartani a közműszolgáltatók nyilatkozataiban foglaltakat.** A kivitelezés során – a meglévő közművek bizonytalan elhelyezkedése miatt - kézi földmunkavégzés javasolt.

5. Tervezési alapadatok / vízigények

5.1 Kommunális vízigények

A kommunális vízigények a kapcsolódó épületgépészeti tervdokumentáció szerint kerültek meghatározásra, mely szerint:

Vízigény:

Az irodaépület mértékadó másodpercenkénti vízfogyasztása berendezési tárgyak alapján: 0,98 l/s

Vízmenyiségek meghatározása:

Fajlagos mennyiségek:

- szellemi dolgozók: 25 l / fő/nap
- fizikai dolgozók: 80 l/fő/nap
- takarítás, tisztítás: 0,1 l / m²

Figyelembe vett létszámok:

- szellemi dolgozók: 4 fő
- fizikai dolgozók: 6 fő
- takarítási terület: kb 220 m²

Az épület napi vízigénye:

$$V_d = 4 * 25 + 6 * 80 + 220 * 0,1$$

Az épület napi vízfogyasztása: ~0,6 m³/nap

Szennyvíz mennyiségek meghatározása:

Az épület mértékadó másodpercenkénti szennyvíz kibocsátása megrendelői adatszolgáltatás alapján:

1,8 l/s

A napi szennyvíz mennyisége megegyezik a vízfogyasztással: ~0,6 m³/nap

5.2 Kőfaragó üzem technológiai leírás

A nyers kövek/nagyméretű kőlapok kalodában érkeznek a telep területére platós tehergépjárművel. A köveket az iroda- és műhelyépület közötti bemutató területen tárolják, a lerakódás targoncával történik.

A megrendelők a kalodás bemutató területen kiállított köveket megtekinthetik, és kiválaszthatják a megfelelő követ. A kiválasztott követ targoncával a műhely első kapuján targonca segítségével beviszik, és elhelyezik a vizes vágógépben.

A vágógép körfűrészsel hasítja el a követ a kívánt méretre, míg a vízszög megakadályozza a túlzott porképződést. A poros vizet a gép alatt a géphez tartozó medencében gyűjtik, majd a munkanap végén a belső szennyvízrendszerbe ürítik/engedik, ahol a beépített üleptőkben a kőpor leülepedik. A rendszer folyamatos ellenőrzése mellett az üleptő műtárgyakat az arra szerződött partnerrel takarítatják.

A méretre vágott köveket kézi szerszámokkal munkálják tovább. A végleges formára igazítás (élek, sarkok csiszolása) sarokcsiszoló géppel/koronggal történik, ezután következik a kézi gépes polírozás, továbbá a rögzítéshez szükséges furatolások/mélyedések/lyukak készítése kézi fúróval, valamint például a sírkövek feliratát, az elhunytak születési- és halálozási dátumát kézi vésővel alakítják ki, melynek kiemelése/festése is kézzel történik.

Összefoglalóan a tervezett kőfaragó-kőmegmunkáló üzemből nagyrészt kézi erővel fog folyni a kövek/sírkövek megmunkálása. A nyers kövek méretre vágása történik vizes vágógéppel.

Az elkészült sírköveket/köveket kézzel és/vagy targoncával helyezik teherautóra, és kiszállítják a megrendelő által megadott helyszínre.

Várható vízmennyiségek:

Vizesvágó működéséhez szükséges vízmennyiség: 30 l/perc

Várható napi üzemidő: 2 óra

5.3 Csapadékvíz mennyiségek

Az ingatlan területén keletkező csapadékvíz mennyiség számítása az **MSZ-04-134-1991 szabvány szerint (4 éves gyakoriság, 10 perces záporintenzitás) történt.**

Számítási eredmények:

CS-1-0-0 jelű csatorna (tetőfelületek csapadékvizei)- tiszta csapadékvizek

A CS-1-0-0 jelű csatornát a tetőfelületről érkező vízhozamok terhelik

Felület típusa: Tetőfelület (lefolyási tényező értéke: $\Psi=0,90$)

Felület nagysága (A): 230 m² (0,0230 ha)

Mértékadó fajlagos csapadékhozam (q_e): 274 l/s, ha (Budapest)

$$Q = \Psi * A * q_e = 0,90 * 0,0230 \text{ ha} * 274 \text{ l/s,ha} = 5,67 \text{ l/s}$$

A CS-1-0-0 jelű csatornára érkező **összes mértékadó vízhozam 5,67 l/s. A csatornaszakasz vízzállító kapacitása Colebrook-White képlet felhasználásával számolva 27 l/s.** A vizsgált szakaszon a csatorna el tudja szállítani a mértékadó vízhozamot.

CS-2-0-0 jelű csatorna (útburkolatok csapadékvizei) – esetlegesen szennyeződhető csapadékvizek:

A CS-2-0-0 jelű csatornát az útburkolatokról érkező vízhozamok terhelik.

Adatok és számítási eredmények:

Felület típusa: aszfalt burkolat, betonburkolat (lefolyási tényező értéke: $\Psi=0,90$)

Felület nagysága (A): 380 m² (0,0380 ha)

Mértékadó fajlagos csapadékhozam (q_e): 274 l/s, ha (Budapest)

$$Q = \Psi * A * q_e = 0,90 * 0,0380 \text{ ha} * 274 \text{ l/s,ha} = 9,37 \text{ l/s}$$

A CS-1-0-0 jelű csatornára érkező **mértékadó vízhozam 9,37 l/s. A csatornaszakasz vízzállító kapacitása Colebrook-White képlet felhasználásával számolva 27 l/s.** A vizsgált szakaszon a csatorna el tudja szállítani a mértékadó vízhozamot. Továbbá a választott iszap és olajfogó méretezése is megfelelő, hiszen annak névleges teljesítménye 20 l/s, mely meghaladja a választott mértékadó vízhozamot.

Szikasztó teret terhelő csapadékvíz mennyiség (mértékadó csapadékesemény alatt lehulló csapadékvíz mennyiség):

Összes csapadékvíz mennyiség: 9,37 l/s + 5,67 l/s = 15,04 l/s

Összes víztömeg: 10 x 60 s x 15,04 l/s = 9024 l → 9,024 m³

Keletkező szennyező anyagok (csapadékvizek előtisztítását szolgáló műtárgysor):

A szennyeződhető csapadékvizeinek előtisztítására előregyártott (CE minősítéssel rendelkező) előtisztító berendezés kerül beépítésre.

A műtárgyban olajos iszap, olaj és olajos víz keletkezik, amelyek az érvényes rendeletek alapján veszélyes hulladéknak minősülnek.

Ezeket műtárgyban gyűjtik, majd időszakosan szippantóval eltávolítják **az előregyártott berendezésből**. A hulladékok elszállításáról és ártalmatlanításáról a megrendelő köteles gondoskodni, külön szerződést köt az arra alkalmas céggel.

A technológiai szennyvíz tisztítása során keletkező veszélyes anyagok:

EWC szám: 130502* – olajos iszap

EWC szám: 130507* – olaj - víz szeparátorokból származó olajat tartalmazó víz

6. Tervezett vízvezetékek

6.1 Tervezett vízvezetékek műszaki paraméterei

A telephely meglévő D25 KPE bekötővezetéken keresztül csatlakozik a település vízvezeték hálózatához. A meglévő vízmérő aknában DN20 (2,5 m³/h) vízmérő óra van felszerelve.

A szociális épület és az üzemi épület vízellátását a **V-1-0-0 jelű vízvezeték** biztosítja.

A vízvezeték főbb adatait az alábbi táblázat alkalmazza.

Település neve	Helyrajzi szám	Funkció	Vezeték jele	Vezeték átmérője, anyaga	Vezeték hossza [m]
Gyál	4364/29 hrsz.	Szociális épület és üzemi épület vízellátása	VB-1-0-0	D40 KPE	40,00

A vízvezeték KPE-P10 nyomásfokozatú csövekből és idomokból (PE 100, SDR 17) kell megépíteni. A vezetéket védőcsőbe kell helyezni azokon a helyeken, ahol a vízvezeték az egyéb közműveket 0,3 m palásttávolságon belül keresztezi, vagy az

épületeket 2,0 m-en belül megközelíti. A védőcsövek lezárása gumiharanggal történik. A vezetékek mennyiségi adatait a fenti táblázat tartalmazza.

A tervezett vízvezeték helyszínrajzi vonalvezetése az **R-2.1 jelű részletes helyszínrajzon** található.

6.2 Építési technológia

A munkaárok kialakítását úgy kell elvégezni, hogy a csővezeték szakszerű és biztonságos beépítését biztosítsa, a balesetmentes munkavégzés mellett. A munkaárok földkiemelése hézagos pallózás és dúcolás védelmében, függőleges falban, vagy 4/4 hajlású rézsűben történhet. **A munkagödör, munkaárok szélét a szakadólapon belül megterhelni nem szabad.**

A munkaárokot, különösképpen az állékonyság vesztesével a környezetre veszélyt jelentő munkaárokot védeni kell a csapadék káros hatásival szemben. Az intenzív csapadék okozta állékonysági problémák megelőzése, az ennek érdekében szükséges intézkedések megtétele a kivitelező feladata.

A kivitelezéshez a környezet kímélése érdekében kis méretű munkagépek és kézi földmunka alkalmazása javasolt.

A dúcokat, dúckereteket közlekedésre, fel- és lejárásra, anyag fel- és leadására használni tilos. A kidúcolt munkaárokba ömlesztett anyagot (pl.: kavicsot, betont, téglát) csak zárt, elmozdulás ellen megfelelően rögzített csúszdában szabad leengedni.

Dúcolással megtámasztott munkaárokban munkát kezdeni, illetve végezni csak akkor szabad, ha előzetesen és időszakosan a dúcolást ellenőrizték, a meglazult feszítő ékeket utána verték, a támcsavarokat utána húzták.

A dúcolást csak a munkagödör, munkaárok betöltésével egyidejűleg, illetve beépítés esetén a szerkezet kellő mértékű megszilárdítása után szabad eltávolítani.

Minden esetben a munkaárok fenéksíkjára ágyazati réteget kell kialakítani, melyet 20 cm rétegvastagságra kell kiépíteni.

A csőzónában illetve az ágyazatként beépített ágyazati anyagnak biztosítani kell a csővezeték állékonyságát és teherbírását, és ne legyen káros hatással csőre csőanyagra talajvízre. Az alsó ágyazatot Try 90 % kell tömöríteni.

A tömörített alsó ágyazatra kell elhelyezni a csavarodás-mentesen az előszerelt csőszálakat. Az ágyazati réteg bejuttatása csak kézi erővel történhet max. 20cm rétegekben.

A csőszálak árokba helyezése, a tekercsben gyártott csöveknél csődobról történik, folyamatos munkaárok kiemelés mellett. A nagyobb átmérőjű egyesített csőszálak több ponton történő megfogással földmunkagéppel beemelhetők az ágyazatra vagy az árok fölé elhelyezett támaszokra. A támaszok folyamatos eltávolításával a cső leereszthető a munkaárokba.

Az összeszerelt csőszálát csavarodás mentesen kell az árok középvonalában a beágyazás biztosítása mellett elhelyezni.

Az elektrofúziós és automatikus tompa hegesztések időjárás érzékenyek, ezért a szerelés folyamán a tűző naptól és a csapadéktól a berendezéseket védeni szükséges. A csőágyazat fölötti földvisszatöltést az előírásoknak megfelelő módon kell elvégezni.

A visszatöltés általában a kitermelt talajból történhet. Ebben a zónában is réteges visszatöltés és tömörítést kell végezni.

A polietilén cső nyomvonalának utólagos felderíthetőségét biztosítani szükséges. Az ágazati előírások szerint feliratozott műanyagszalag felszín közeli elhelyezését követelik meg.

Nyomáspróba:

A PE csövek esetében a nyomáspróbát az MSZ EN 805 alapján kell elvégezni. A nyomáspróba vizsgálatot a következő lépések betartása mellett kell elvégezni:

- feltöltés, légtelenítés
- előzetes vizsgálat
- nyomás ejtés vizsgálat
- fő nyomásesés vizsgálat

A bekötő vezeték szilárdsági és tömörségi nyomáspróbának kell alávetni.

- A szilárdsági próba nyomásértéke 8 bar, időtartama: 1 óra
- A tömörségi próba nyomásértéke 5 bar, időtartama: 24 óra

A nyomáspróbát a kivitelező és a szolgáltató és a megrendelő képviselőjének jelenlétében kell elvégezni, melynek eredményét jegyzőkönyvben rögzíteni szükséges. Nyomáspróba közben a vezeték földdel le kell terhelni, az íveket és elágazásokat meg kell támasztani, nehogy fekvésében változás, illetve elmozdulás történjen. A csőkötéseket minden esetben szabadon kell hagyni.

Vízzel való nyomáspróbánál ügyelni kell arra, hogy feltöltéskor a levegő kiszoruljon a vezetékből.

A szakaszos nyomáspróbát a munkárokban egybefüggően csőidomokkal együtt - a csőkötések szabadon hagyása mellett - 8 bar nyomással kell végrehajtani.

A nyomásmérő műszert ((lehetőleg regisztráló manométert) a vizsgált szakasz legmélyebb pontján kell elhelyezni. A leolvasott nyomásértékeknél a vizsgált szakasz különböző pontjain adódó magasságkülönbségből származó nyomáskülönbséget figyelembe kell venni.

A kivitelezőnek hitelesített műszereket kell használnia. Valamennyi csőszakaszt, amelynek alátámasztása, a vizsgálati töltésből adódó túlterhelés felvételére nem alkalmas, ideiglenesen meg kell támasztani.

Töltés előtt a vizsgált szakaszt dugóval, sapkával lezárt végeit is ki kell támasztani. A nyomáspróbánál biztosítani kell, hogy a szerelvények a névleges nyomásnál nagyobb nyomás alá ne kerüljenek. Zárt szerelvényen próbanyomás nem végezhető. A nyomás alá vett csőszakasz vízzel való feltöltése annak legalsó pontján történjen.

A csőszakasz feltöltése és a nyomáspróba megkezdése előtt az összes légtelenítőnek nyitva kell lennie, amíg levegőmentes víz nem távozik.

Az elvégzett nyomáspróbákról az építési napló mellékletét képező jegyzőkönyvet kell felvenni.

A jegyzőkönyvnek tartalmaznia kell:

- a vizsgált csőszakaszok hosszát, anyagát, átmérőjét,
- a vezeték töltési idejét,
- az előzetes nyomáspróbát, a vizsgálat alatt tartott nyomást, a megengedett telítési
- veszteségeket és nyomáseséseket,
- az észlelt hibákat,
- a próba megismétlésének körülményeit.

Fagyveszélyes időben a munkanap befejezése, illetve a munka félbeszakítása esetén a vezetékeket ki kell üríteni.

7. Tervezett szennyvízcsatorna hálózat

7.1 Tervezett szennyvízcsatorna műszaki paraméterei

A telephely tervezett DN160 KG-PVC bekötővezetéken keresztül csatlakozik a település szennyvíz elvezető hálózatához. **A szennyvízbekötés kiépítésével külön tervdokumentáció foglalkozik.**

A csatlakozási pont tisztítónyílás, melyhez DN160 KG-PVC csatornán keresztül csatlakozik be az ingatlan szennyvíz elvezető hálózata. Az átadási pont a tervlapokon megjelölt SZV-1-0-0 jelű szennyvízcsatorna 0+000 szelvényében található tisztítónyílás, melynek EOY koordinátái:

- EOY X: 662 942.65 m
- EOY Y: 225 321.39 m

Az SZV-1-0-0 szennyvízcsatorna főbb adatait az alábbi táblázat alkalmazza:

Település neve	Helyrajzi szám	Funkció	Vezeték jele	Vezeték átmérője, anyaga	Vezeték hossza [m]
Gyál	4364/29 hrsz.;	Kommunális szennyvizek és technológiai szennyvíz elvezetése	SZV-1-0-0	DN160 KG-PVC	40,00

A csatorna építés során a szennyvíz vezetékét KG-PVC csövekből és idomokból kell megépíteni. A KG-PVC csöveknek SN8 merevségi osztályúnak kell lenniük. Azokon a helyeken, ahol a szennyvíz csatorna az egyéb közműveket 0,3 m palásttávolságon belül keresztezi, vagy az épületeket 2,0 m-en belül megközelíti, ott a csatornákat védőcsőbe kell helyezni. A védőcsövek lezárása gumiharanggal történik. A szennyvízcsatorna főbb adatait a fenti táblázat tartalmazza.

A tisztítóaknákat előregyártott elemekből, ahol ez nem lehetséges monolit betonból kell kialakítani az ide vonatkozó részletrajzok szerint. Az aknakamra belső felületét Hvz 80 minőségű 2 cm vtg. vakolattal kell ellátni.

A tisztítóaknákra öntöttvas fedlap keret és szabvány szerinti kör alakú öntöttvas fedlap kerül.

Azokon a helyeken, ahol a tisztítóakna útburkolatban kerül megépítésre ott a tisztítóaknát a forgalomnak megfelelő terhelési osztályú aknafedlappal (D400KN) kell ellátni.

A technológiai szennyvíz útja:

A technológiai szennyvíz - annak magas iszaptartalma - miatt nem engedhető közvetlenül a közüzemi szennyvíz elvezető hálózatban, ezért azt előtisztítani szükséges.

Az üzemi épületből kilépő technológiai szennyvíz először egy **5 méter hosszúságú TB40/70/50 mederburkoló elemből épített iszapfogó térbe kerül.** Az iszapfogó tér mélysége 30 cm. A mederburkoló elemek becsurgásmentes vaslemez fedlappal ellátottak, hogy a csapadékvíz ne kerülhessen a szennyvízcsatorna hálózatba. Ezen létesítmény célja a porszennyeződés jelentős hányadának kiülepítése, ezzel a következő iszapfogó műtárgy terhelésének csökkentése.

A mederburkoló elemes iszapfogó után a technológiai szennyvíz **a PURATOR IFK 25-25 iszapfogó műtárgyba** kerül. Az iszapfogó műtárgy típusa a Megrendelő iránymutatásai szerint került kiválasztásra. **Az iszapfogó műtárgy tározó kapacitása 11,50 m³. A műtárgy CE engedéllyel rendelkezik.** Az iszapfogó berendezés súlyponti EOY koordinátái:

- EOY Y : 662 968.60
- EOY X : 225 340.12

A műtárgy előtt és után is van lehetőség a mintavételezésre (A1 és A2 akna)

7.2 Építési technológiai szennyvízcsatorna

A csapadékos időszakban munkákat vagy fel kell függeszteni, vagy vákuum kutas talajvízszint süllyesztéssel kell biztosítani a munkatér víztelenítését.

Közvetlenül a szennyvízcsatorna mellett és fölött homokos kavics beépítése szükséges, fölötté a termett talajok felhasználhatók.

A víztelenítés során a kitermelt vízmennyiséget felszíni vízvezető hálózatba vagy csatornába kell vezetni, de szennyvízcsatorna hálózatot ezzel a vízmennyiséggel terhelni tilos.

Az építés során a közúti jelzőtáblák elhelyezését és az ideiglenesen érvénytelenített táblák lefedését a KRESZ előírásainak megfelelően kell végrehajtani.

Az úttestre kihelyezett tárgyakat a KRESZ előírásai szerint kell jelezni, bekeríteni és a látási viszonyoknak megfelelően kivilágítani. A munkaterületen csak olyan gépet és berendezést szabad alkalmazni, melynek a vonatkozó jogszabály szerint munkavédelmi minőségtanúsítása és minősítése is van.

PVC csatornák fektetési előírásai

A földbe fektetett PVC csövek élettartamát döntően az ágyazat minősége befolyásolja. Az árokfenék talajminőségének ismeretében dönthető el, hogy szükséges-e alsó ágyazati réteget készíteni. Ez csak akkor mellőzhető, ha az altalaj jó teherbírású, szemcsés szerkezetű ($d_{max}=12$ mm) és $Tr\gamma=90$ %-ra betömöríthető. Minden más esetben homokból vagy más szemcsés talajból legalább 10 cm vastagságú alsó ágyazati réteget kell építeni.

A jó ágyazati anyag javasolt összetétele: $d_{max}=12$ mm 25 %, homok frakció 70 %, agyag-iszap tartalom 5 %. Az ágyazati anyag éles szélű köveket nem tartalmazhat és $Tr\gamma=85-90$ %-ra betömöríthető legyen.

A csőzóna teljes magasságában az előbbieken ismertetett ágyazati anyag építendő be. Az ágyazati rétegeket legalább $Tr\gamma=85$ %-ra kézi, nem éles szélű fa vagy alumínium döngölővel be kell tömöríteni.

Az ágyazat cső alatti vastagsága a gerincvezetékeknél 15 cm, a bekötő vezetékeknél 10 cm. Az ágyazatba a csőzóna beágyazása 120° , szélessége a csőpalásttól min. 30 cm, magassága a csőtető fölött 50 cm.

Gépi tömörítés könnyű vibrációs lapokkal csak a cső tetővonalára felett 30 cm magasságtól készíthető.

A csőzónában fagyott, vagy egyéb okból összeállt ágyazati anyag beépítése tilos! A tokos csőkötések szerelése a gravitációs csöveknél $\varnothing 315$ mm átmérőig kézzel, a nagyobb átmérők és a nyomóvezetékek esetében összehúzó készülékkel történhet. A csövek és idomok összetolását tilos földmunkagéppel végezni!

A csőkötések jószágát és időállóságát az előkészítő munkák minősége alapvetően befolyásolja. A munkafolyamatok többféle sorrendben is elvégezhetők.

A leggyakrabban alkalmazott sorrend az alábbi:

- a tok, a horony és a gumigyűrű megtisztítása a portól és az egyéb szennyeződésektől

- A tok és a csővég gumigyűrű nélküli összedugása ütközésig és a tokvégződés feljelölése a csőpaláston.
- A gumigyűrű behelyezése a horonyba.
- A csővég kellősítése kenőszappannal vagy szilikonnal
- A csövek összedugása ütközésig, majd visszahúzása 1-2 cm-rel.

Az alsó ágyazati réteg elkészítése és tömörítése után ellenőrizni, szükség szerint korigálni kell a csőfektetés síkját. Ezt követően a csőszálakat és idomokat kézi erővel kell a munkaárokba leengedni. A csőfektetés a vezeték legmélyebb pontjánál kezdődhet úgy, hogy a tokok a folyással szemben álljanak. A csővégek ideiglenes lezárását biztosító védősapkát csak közvetlenül a csőkötés elkészítése előtt szabad eltávolítani, ha a kivitelezés hosszabb időre leáll, azokat a csővégre vissza kell helyezni. A csövek kiosztását és elhelyezését követően a kötéseknel fejtödröket kell kialakítani, melyek megakadályozzák, hogy a csövek a kötéseiken feküdjenek fel.

A csőzóna fölötti részen a földvisszatöltés a helyszínen kitermelt anyagból is történhet, ha az alkalmas a megkívánt mértékű tömörítésre. A földvisszatöltés csak legfeljebb 20 cm vastag rétegekben kézi és gépi erővel egyaránt készülhet. Földszállító járművek platójáról a föld közvetlenül a munkaárokba nem üríthető. A döntéses földvisszatöltés a munkaárok minden övezetében tilos.

A szennyvízcsatorna építés befejező munkái:

A szennyvízcsatorna vízzárósági vizsgálatát kitakart állapotban kell elvégezni, vízzárósági jegyzőkönyvvel dokumentálni.

A vezeték eltakarása, illetve a munkaárok visszatöltése csak eredményes vizsgálat után történhet meg.

A megépült vezetékek munkaárkába visszatöltött föld tömörségi vizsgálatát el kell végezteni, mely vizsgálatot kizárólag akkreditált laborral rendelkező cég készíthet.

A tömörségi vizsgálatot az ágyazatra és a csőzónára vonatkozóan 50 m sűrűségben kell elvégezni.

A csőzóna és az útalap közötti munkaárok részen, a tömörség méréseket az előírások szerinti sűrűségben kell elvégezni.

A munkaárok visszatöltését, illetve az útalap helyreállítását követően az útalapon teherbírás méréseket kell végezni az útkezelő által meghatározott határértékre.

A teherbírás mérések sűrűségét az út kezelőjével egyeztetve kell elvégezni.

Az elkészült szennyvízcsatornáról nyíltárkos bemérést kell készíteni és a megvalósulási tervet, a műszaki átadás-átvételi eljáráson a beruházónak át kell adni.

A műszaki átadás-átvételi eljárás csak írásos készre jelentést követően kezdhető meg.

8. Csapadékvíz elvezetés

8.1 Tervezett csapadékvíz csatorna műszaki paraméterei

CS-1-0-0 jelű csatorna:

A CS-1-0-0 jelű csatorna **nem szennyeződhető** (tetőfelületekről érkező) csapadékvizeket vezet a tervezett 5 m(sz) x 5 m(h) x 1,5 m (m) térfogatú csapadékvíz szikkasztó / tározó térbe.

E csatornára bekötésre kerülnek a tervezett épület tetőfelületének csapadékvíz elvezető csatornái.

A csatorna nyomvonalát az **R-2.3 jelű részletes helyszínrajz** tartalmazza.

CS-2-0-0 jelű csatorna és a hozzá kapcsolódó műtárgyak:

A csatorna **szennyeződhető csapadékvizeket** vezet a tervezett előtisztító műtárgyba, illetve műtárgytól már tisztított csapadékvizeket a tervezett 5 m(sz) x 5 m(h) x 1,5 m (m) térfogatú csapadékvíz szikkasztó / tározó térbe.

A csatorna nyomvonalán kerül elhelyezésre az újonnan építendő **SEPURATOR BLUE SB20C-20-20 (vagy ezzel egyenértékű) iszap és olajleválasztó berendezés**. A műtárgysor főbb adatai alább találhatóak:

- Súlyponti EOY koordináták
 - o EOY Y: 662 994,16 m
 - o EOY X: 225 354,56 m
- Fedlapszint: 112,54 m B.f.
- Terepszint: 112,54 m B.f.
- Fenékszint: 109,70 m B.f.
- Befolyási szint: 111,77 m B.f.
- Elfolyási szint: 111,72 m B.f.
- Névleges kapacitás: 20 l/s
- Iszaptároló kapacitás: 2 m³

A műtárgysor előtt és után mintavételi hely kerül kialakításra a vízminőség ellenőrzése céljából (CS1 és CS2 aknák).

Megjegyzendő, hogy az iszap és ásványolaj leválasztó berendezésben is van lehetőség mintavételezésre.

A csatorna nyomvonalát az **R-2.3 jelű részletes helyszínrajz** tartalmazza.

A csapadékvíz csatorna főbb adatait az alábbi táblázat alkalmazza:

Település neve	Helyrajzi szám	Funkció	Vezeték jele	Vezeték átmérője, anyaga	Vezeték hossza [m]	Akna/ Tisztítónyílás (db)
Gyál	4364/29 hrsz.;	Nem szennyeződhető csapadékvizek elvezetése	CS-1-0-0	DN200 KG-PVC	50,00	6 db tisztítónyílás
Gyál	4364/29 hrsz.;	Szennyeződhető csapadékvizek elvezetése	CS-2-0-0	DN200 KG-PVC ;	45,00	5 db akna

A kivitelezés a csapadékvíz elvezető csatornát KG-PVC csövekből és idomokból kell megépíteni. A KG-PVC csöveknek SN8 merevségi osztályúnak kell lenniük. Azokon a helyeken, ahol a csapadékvíz csatorna az egyéb közműveket 0,3 m palásttávolságon belül keresztezi, vagy az épületeket 2,0 m-en belül megközelíti, ott a csatornát védőcsőbe kell helyezni. A védőcsövek lezárása gumiharanggal történik. A csapadékvíz csatorna főbb adatait a fenti táblázat tartalmazza.

Tározó - / Szikkasztó tér:

A tervezési területen homokos talaj a jellemző. Az átlagos maximális talajvízszint 2,00-4,00 m között található. Az adatok az MBFSZ térképszerverén található tematikus helyszínrajzok alapján kerültek megállapításra. Mindezek alapján van lehetőség a területen keletkező csapadékvizek szikkasztására. Más lehetőség - közüzemi csapadékvíz elvezető rendszer hiányában – a csapadékvizek elvezetésre nem adódik.

A tervezett szikkasztó tér 5,00 m (szélesség) x 5 m (hosszúság) x 1,5 m (mélység) méretű, mely oldalfalán és fenékszintjén geotextil terítéssel ellátott. A szikkasztó tér 32 mm szemnagyságnál nagyobb "kulé" kavicsal feltöltött. **Megjegyzendő, hogy a szikkasztó tér tározó kapacitása: 11,25 m³, mely elegendő a mértékadó csapadékesemény teljes mennyiségének befogadására (9,024 m³).**

8.2 Csapadékvíz előtisztító technológia általános leírása

A hordalék és olajleválasztó berendezés feladata az ülepedő, felúszó és lebegő anyagokkal szennyezett vizek megtisztítása a befogadóba történő bevezetés előtt.

Az iszapfogó és ásványolaj-leválasztó berendezés a rendeltetése szerinti szennyező anyagokat (iszapot, olajos iszapot, felúszni képes ásványolaj származékokat) tartja vissza, ezek vízből való leválasztását végzi. A berendezés nem az oldott anyagok és egyéb vizeket károsító anyagok pl. savak, lúgok, ásványi sók stb. visszatartására szolgál. **Kommunális szennyvíz tisztítására a berendezés nem alkalmas!** A leválasztott anyagokat nem kezeli, bontja le, semmilyen egyéb módon nem csökkenti a belekerült szennyező anyagok mennyiségét, csak tárolja, így időnként azokat a műtárgyakból el kell távolítani. Nem lehet olyan anyagokat használni, melyek elősegítik az olaj emulgeálódását, beoldódását.

A hatékony működés feltétele a rendszeres ellenőrzés és karbantartás. A rendszer egyik leglényegesebb eleme a szűrőbetét, fontos a folyamatos ellenőrzése, szükség szerinti tisztítása. Az ellenőrzések során meg kell győződni az úszó megfelelő működéséről is. **A karbantartás hiányaiból származó károkért az üzemeltetőt terheli a felelősség!**

A berendezések a fizikai fázis szétválasztás elvén működnek, a víznél könnyebb anyagok felúsznak, a víznél nehezebb anyagok leülepednek és a kialakított technológiai elemek ezeket az anyagokat nem engedik a berendezésből távozni. A berendezést a telepítés után az építési törmeléktől, a behullott földtől meg kell tisztítani, majd – az elfolyó cső folyásfenék szintjéig - tiszta vízzel fel kell tölteni. Ellenőrizni kell, hogy az úszó a víz felszínén úszik-e (célszerű az úszózárát a feltöltés időtartamára az elfolyó csővégről elemelni). Ezzel a berendezés beüzemelése megtörtént.

Kombinált iszap és olajleválasztó berendezés

Iszapfogó tér:

A tisztítórendszer előtt lévő aknából a műtárgy iszapfogó terébe kerül a szennyezett víz. A medence hozzáfolyásánál egy energiatörő osztó ág van beépítve, mely a víz áramlását a tartály falai mellett tereli meg. Az áramlástörő a vízfelszín változását nem követi, de a hozzáfolyás energiáját lecsökkenti, a víz áramot megvezeti.

Az iszapfogóban a víznél nehezebb fajsúlyú durva szemcse, homok, iszap,- az esetlegesen hozzátapadó olajcseppekkel , - leülepszik a tartály fenekére. A medence

elfolyási oldalánál "csököteg" került beépítésre, mely az ülepedést hatékonyan elősegítik.

A meredek szögben elhelyezkedő kis átmérőjű csököteg hatására, a kialakuló lamináris áramlásnak köszönhetően az olajjal szennyezett finomiszap kiülepedése is megkezdődik, vagy lebegésben marad a műtárgy alsó terében.

A kiválasztott, leülepedett iszapot a medencéből időnként (az üzemeltetés tapasztalatai szerint) szippantással kell eltávolítani. Tekintettel arra, hogy ezt az igénybevételtől függően, elegendő akár több hónap eltelte után elvégezni (s ezen idő alatt a leválasztott iszap kemény réteggé alakulhat) nem elegendő csak a folyékony állapotú fázis kitermelése. Leürítésnél gondoskodni kell a bekeményedett réteg felferítéséről (pl. "Womázással") és kitermeléséről, az iszapfogó teljes kitisztításáról, valamint a csököteg és energiatörő lemosatásáról.

Az iszapfogóból kikerült víz az olajleválasztó térbe folyik. Az üzemeltetés során ügyelni kell arra, hogy a ráfolyás akadálymentes legyen, az osztó/energiatörő ág ne legyen eltömődve.

Olajleválasztó tér:

Az iszapfogó térből az előtisztított csapadékvíz és a felúszott ásványolaj az ásványolaj leválasztó térbe kerül.

Az olajleválasztó térben felszerelt áramlás-optimalizált ráfolyó segíti, hogy az áramló víz energiájából veszítsen, turbulencia lecsökkenjen, áramlási sebesség lelassuljon, ill. az áramlás iránya olyan legyen, hogy a rendelkezésre álló térben a lehető legnagyobb úthosszat tegye meg. Ezzel biztosítható, hogy a szennyezésként jelen lévő olaj nagy hatékonysággal ússzon fel az üzemi vízszint tetejére.

Az olajleválasztóban a koaleszcenz szűrő a lebegő szabad fázisú (kötetlen) olajcseppeket választja le és úsztatja fel (koaleszcencia elv), továbbá a még jelenlévő közttes fázisban lebegő finomiszap maradékot is visszatartja. Ez a finom lebegőanyag, mely általában mikroszkopikus olajhártyát adszorbeál, a szűrő felületén megtapad és idővel eltömíti azt.

A koaleszcenz szűrőházban felszerelt önműködő úszózár működési célja, hogy megakadályozza egy bizonyos olajtárolási szint túllépését (kb. 15-20 cm-es olajréteg). Amennyiben a berendezésbe havária miatt, vagy folyamatos terhelés során annyi szénhidrogén származék került, hogy azok vastagsága a víz színére úszva meghaladja a 15-20 cm -t, az úszó elsüllyedve lezárja a berendezésből kilépő cső végét, ezzel

megakadályozva, hogy a felgyűlő szennyező anyagok kijussanak a berendezésből. Ebben az esetben feltétlen szükséges a lefölezést, tisztítást azonnal elvégezni. Az üzemszerű működés során felgyűlt olaj eltávolítását 10 cm –es olajvastagság esetén el kell végezni a havária helyzet elkerülése érdekében.

A kiegészítő szűrő testeket autómosóknál legalább 1-2 hetente (de az igénybevételtől függően, az üzemeltetési tapasztalatok alapján akár sűrűbben is) ki kell emelni és tisztaságát ellenőrizni. Amennyiben az ellenőrzés során azt tapasztalható, hogy a szűrők szürkés-barnás színű finomiszappal telítődtek (híg állagú olajos finomiszap folyik le a szűrőről), azokat feltétlenül át kell mosni.

A szűrőket a felettük található búvónyílásokon át lehet a berendezésből kiemelni. A szűrő betétek KO vagy műanyag fogantyúval kerültek elhelyezésre – a szűrők téglatest formájúak – kiemelésük a fogantyúknál fogva felfelé húzva lehetséges.

A kiemelt szűrő hideg vizes locsolótömlővel a beömlési hely közelében átöblíthető és a tisztítást követően ismét felhasználható. A mosást gumicsizmában célszerű végezni. Tekintve, hogy ez a rendszer egyik leglényegesebb eleme, tisztítása, ill. folyamatos ellenőrzése meghatározó. Eliszapolódott szűrő esetében az átfolyás oly mértékben akadályozottá válik, hogy az olajleválasztóból a víz, a már meg növekedett nyomás ellenére sem képes a szűrőn megfelelő sebességgel átáramolni, így a vízszint folyamatos emelkedése azt eredményezi, hogy a berendezés előtti csatorna szakasz telítődik vízzel, szélsőséges esetben a víz nem folyik el.

A nyomásnövekedés lehet oly mértékű, hogy a szűrőbetétben visszatartott szennyeződés átmosódik a tisztavizes oldalra és távozik a berendezésből. Nem szabad hagyni, hogy a berendezés ilyen állapotba kerüljön (nem üzemszerű állapot, helytelen kezelés). Ez esetben az üzemeltető vonható felelősségre!

TILOS ÉS NEM IS SZÜKSÉGES A SZÜRŐ OLDÓSZERES, VAGY VEGYSZERES TISZTÍTÁSA!

A magas hőmérsékletű gőzborotvás tisztítás sem ajánlott, mivel a szűrő megsérülhet! Ajánlatos a szűrő teljes cseréjét 2-5 évente elvégezni ill. a szervizzel elvégeztetni.

A berendezések általában alapkivitelűek, teljesen automatikus, vagy félautomata olajleürítő rendszerrel nem rendelkeznek, így üzemeltetésük és kezelésük egyszerű, elektromos energiát nem igényelnek, a berendezés működéséhez vízvételi lehetőség nem feltétlenül szükséges. A berendezésekhez telepíthető automatikus üzemű olajszintriastó szonda is.

A leválasztott olaj mobil olajlefölező berendezéssel távolítható el (ezt karbantartási szerződés keretében a szerviz elvégzi).

Tisztításkor a berendezés be- és kilépő csőidomait, több tartályos berendezés esetén a tartályokat összekötő csőidomokat is át kell mosni. Ezek tisztításához már ajánlott a nagynyomású tisztító berendezés alkalmazása. Olajoldó és tisztító vegyszer a lemosáshoz használható, de azt a tartályból ki kell szippantani.

A mintavétel

- minden berendezésnél – opcionálisan - kialakított, az utolsó tartály kilépő csőidomán található mintavevő egységen át, vagy
- a berendezés utáni mintavevő aknából, lehetséges.

Általános:

A szennyezett víz összetétel és - mennyiség következtében fellépő terhelés- mindenkor meg kell, hogy feleljen a tervezési és méretezési értékeknek.

A burkolt felületek vegyszerrel ill. olyan anyaggal nem tisztíthatók, melyek elősegítik az olaj emulgeálódását ill. beoldódását. Autómosóknál történő beépítésnél a felhasznált vegyszerek meg kell, hogy feleljenek az érvényes környezetvédelmi előírásoknak – azaz a beoldódást elősegítő anyagok nem alkalmazhatók.

Kerülni kell az olajjal szennyezett vizek feladását az olajleválasztó berendezésekre átemelővel, de ha ez elkerülhetetlen, csak térfogat-kiszorításos elven működő szivattyú alkalmazható.

A berendezés nem a detergensnek ("mosószerek") és egyéb vizeket károsító anyagok, pl. savak, lúgok, ásványi sók stb. visszatartására hivatott ezért fontos, hogy az erre vonatkozó szigorú határértékek (ill. kibocsátási értékek) az üzemeltető által betartásra kerüljenek!

A berendezés karbantartása során betartandók a balesetvédelemre vonatkozó általános szabályok, különös tekintettel a berendezésbe történő leszállás esetén, melyet csak megfelelő védőruházatban és gázmaszkkal, vagy légző készülékkel szabad végezni!

A műtárgyakba mobil létra segítségével lehet lejutni, de külső felügyelet biztosítása nélkül leszállni TILOS! Fokozottan ügyelni kell a csúszásveszélyre! A karbantartás alatt a dohányzás és nyílt láng használata szigorúan TILOS! Munkavégzéskor a berendezést védő kordonnal kell körbevenni, nehogy véletlenül a nyitott aknafedlapon

valaki beleessen a műtárgyakba. A munkavégzés során az átszellőzés miatt minden aknafedlapot ki kell nyitni!

Az olajleválasztóból kitermelt anyagok (olaj, olajos iszap) veszélyes hulladékoknak minősülnek és csak a vonatkozó előírások szerint kezelhetők (91/2001. (VI.15. korm. rendelet)! Elszállításukat csak az erre hatósági jogosítvánnyal rendelkező cég végezheti. Az engedély meglétét a megbízó köteles ellenőrizni!

A berendezés üzemviteléről üzemnaplót kell vezetni, melyben rögzíteni kell az ellenőrzések tényét, karbantartási és egyéb tevékenységeket, a veszélyes hulladék elszállítás tényét és a kitermelt mennyiségeket.

Az előtisztító berendezés általános beépítési útmutatója

Munkagödör:

- négyszögletes, vagy kör alaprajzú munkagödör készítendő a talaj állékonyságának megfelelően rézsúvel, vagy dúcolással
- törekedni kell a műtárgyak beépíthetőségéhez képest minimális munkagödör készítésére
- a munkagödör mérete (talpméret): a műtárgy külső átmérője + kb. 60 cm a beemelhetőség és a műtárgyból kiálló csöcsönkok miatt
- amennyiben felúszás elleni védelem is szükséges, ezt a gyártóval minden esetben egyeztetni kell!
- útburkolat, gépjármű forgalom alá történő elhelyezés esetén a tartályt körülbetonozással és teherelosztó (vas)beton lemezzel kell megvédeni a forgalom terhelésétől. A munkagödör kialakításánál ezt figyelembe kell venni.
- dúcolás alkalmazása esetén a munkagödör alapmérete a dúcolási módnak megfelelően természetesen nagyobb
- mind a munkagödör kialakításánál, mind pedig a dúcolás készítésénél figyelembe kell venni, a biztonságos beemelhetőséget
- a dúcolást elkészíteni, és abban munkát végezni csak a vonatkozó munkavédelmi és munkabiztonsági előírások betartásával szabad
- a munkagödör mélysége: a műtárgy beépítési mélysége (medence teljes magassága a vasbeton födémmel együtt, amennyiben terv szerint szükséges a nyaktag magasságával kiegészítve és hozzászámítva az öntöttvas akna fedlap magasságát a szintbeállító előregyártott magasítógyűrűvel, vagy alátét betonozással) továbbá a fogadósint rétegvastagsága
- a fogadósint javasolt kialakítása átlagos talajviszonyokra egy 3-5 cm vastag kiegyenlítő homok réteg a szintbeállításhoz ill. a felületi egyenetlenségek kiegyenlítésére, alatta 8-10 cm vastag C 6 minőségű betonaljzat a munkagödör alapfelületének kötéséhez (felúszás elleni biztosításához) kedvezőtlen talajviszonyok esetén teherelosztó szerepet is ellátó kb.12-15 cm vastag C 16 minőségű 15x15 cm osztásközü, egyrétegű Ø 10-es betonacél hálóval vasalt betonaljzat is szükséges lehet, továbbá az aljzat alatt kb. 20 cm kavicsagyazat készítendő

- egyértelműen jó teherbíró altalaj esetén (talajmechanikai szakvélemény vagy a tervező nyilatkozata alapján, ill. a beépítő felelősségére) 10-15 cm vastag kavics,- homokos kavics,- vagy homokréteg (szemcsenagyság 4 mm) is elegendő, de ebben az esetben (szilárd aljzat hiányában) a műtárgy mozgását a beépítés hely felett fokozott óvatossággal kell végezni
- a műtárgyat (műtárgyakat) közvetlenül a munkagödörbe (termett talajra) helyezni nem szabad
- a műtárgytelepítés előtt kiásott munkagödröt lehetőség szerint le kell fedni (meg kell óvni a csapadékvíztől), az előírások szerint védőkorrallal körbe kell keríteni, speciális beépítési körülmény (forgalmas hely) esetén ki kell világítani
- amennyiben az elkészített aljzat szennyeződik (földbeomlás, iszapbetörés, hó stb.) azt a műtárgyak lehelyezése előtt meg kell tisztítani a későbbi nem kívánatos süllyedések elkerülése miatt
- amennyiben vízmentesség szükséges, akkor a javasolt megoldás (amennyiben a víztelenítés nyílt víztartással megoldható) egy megnagyobbított munkagödör, a szivattyúzáshoz szükséges zsomppal
- nyílt víztartásnál folyamatosan ügyelni kell a hidraulikus talajtörés elkerülésére
- roskadásra, talajtörésre hajlamos talajviszonyok esetén zártosuló pallós dúcolást, vagy szádfalazást kell alkalmazni a munkagödör megtámasztására
- amennyiben a talajvízszint nagyon magas ill. nyílt víztartás nem alkalmazható, vákuum kutas talaj-víztelenítést kell alkalmazni
- ha a fentiek közül egyik megoldás sem jöhet szóba, kútsüllyesztéses kivitelű berendezést kell rendelni (külön egyeztetés szerint)

A műtárgy elhelyezése:

- a műtárgy(ak) elhelyezése a munkagödörbe a daru letalpalási helyének és a beemelendő műtárgy súlyának függvényében, kiválasztott megfelelő teherbírású daru segítségével történik
- a daru letalpalásához szükséges terepfeltételeket biztosítani kell
- a munkagödör megközelítését megfelelő teherbírású út kiépítésével kell biztosítani, figyelembe véve azt is, hogy a műtárgyak általában 40 t-ás trélerekkel kerülnek leszállításra és ezek a szállítójárművek nem terepesek
- amennyiben a megrendelő a leszállítással a gyártót bízza meg, ill. kisebb berendezések önrakodó járművel kerülnek leszállításra, a szállítójárműnek közvetlenül a munkagödör mellé kell tudni állnia (ezt minden esetben előzetesen egyeztetni kell, ellenkező esetben a gyártó/szállító nem kötelezhető a munkagödörbe történő beemelésre!)
- a műtárgynak a munkagödörbe való leengedése legalább 3 m hosszú, megfelelő teherbírású háromágú kötéllel történhet, az emelő kötélcső csúcshöze minden esetben kisebb legyen mint 60 fok
- a „félszemeket”, vagy emelőhorgokat a tartály felső peremébe beépített emelőhüvelybe ütközésig becsavart 3 db emelőhurkokba kell beakasztani (az 1440 mm külső átmérőjű tartályoknál az emelő dübel a tartály oldalában van elhelyezve).
- a telepítéshez a szállító egy garnitúra (3 db) emelőhurkot biztosít, melyek a több tartályból álló berendezések telepítésénél az első tartály telepítése után a kiszerelet követően a következő tartályba becsavarva újra felhasználhatóak.

- az előírtnál rövidebb emelőkötelek ill. az előírtnál nagyobb csúcshözet bezáró kötélágak használata esetén fennáll a műtárgy falának beroppanási veszélye, amelyből eredő kárért, és az ebből eredő balesetekért a gyártó nem vállal felelőséget
- az emelő hurkok becsavarásához és a kötelek beakasztásához négy-hat fokos létrát kell használni, az emelőkampót a műtárgy tetejére állva beakasztani a balesetveszély miatt nem szabad
- az 1440 mm átmérőjű tartályok esetében (mivel azok emelő szerkezetei a tartályok oldalában vannak) a sodrony vonalában a műtárgy szélét az emelés időtartamára megfelelő védelemmel (pl. fa alátéttel) kell ellátni, hogy az emelőkötel a tartályt meg ne sértse (ez a vízzáróságot veszélyeztetheti)
- a műtárgyak a technológiai sorrendnek megfelelően be vannak számozva, valamint azok be- és kiömlési oldala meg van jelölve, az összerakás ezek figyelembevételével történhet
- a folyásfenék szinteket a folyásirány és a műtárgyak számozása alapján a beemelés előtt ellenőrizni kell
- ellenőrizendő továbbá a tartályok és a beleszerelt gépészeti egységek épsége is, esetleges sérülést haladéktalanul jelezni kell a szállító felé
- a munkagödörbe lemenni azt megelőzően, hogy a műtárgy a helye fölé 20-30cm-el be lenne emelve, nem szabad
- a műtárgy pontos lehelyezését két fővel kell végezni, akik a beemelés alatt a műtárgyakat beforgatják a folyásirányba és a megjelölt körön belülré helyezik
- a helyre mozgatást ill. fordítást kívülről is célszerű figyelni ill. irányítani, oly módon hogy a folyás tengelyt, vagy az előzőleg lehelyezett műtárgyból kiálló csőcsontot kell figyelni
- amennyiben a csőösszekötéseket és rávezetéseket nem készítik el a lehelyezéssel egyidőben a csővégeket a földvisszatöltés befejezéséig célszerű valamilyen módon lezárni, a rávezetési lezárást csak a csőösszekötést követően távolítsák el, megakadályozandó a földvisszatöltésről a sárbemosást
- a medencéket vízszintbe, egy síkba kell beállítani és a szerelhetőség miatt egymástól kb. 60 cm-es távolságban felállítani (egyedi esetben ennél távolabbi felállítás is lehetséges, de a műtárgyakat nem célszerű 1,0-1,5 m-nél távolabb helyezni egymástól)
- az összes műtárgy beemelése után célszerű csak megkezdeni a vasbeton födémek ráhelyezését, amelyek szintén meg vannak számozva és mozgatásukra a födém tetején három emelőfül található
- a műtárgy födém és a tartály a megfelelő illesztési pozícióhoz össze van jelölve egy színes háromszöggel (kék), melyet a födém és a tartály kettévág, így a födémeket addig kell forgatni, míg a teljes háromszög rajzolat kiadódik
- a födém és tartály egymáshoz viszonyított megfelelő pozícióját a tartályon lévő emelő dübelek és a födémekben velük azonos kiosztásban lévő csőhüvelyek illeszkedései is meghatározzák, mert a berendezéshez mellékelt csavarokkal a tartályt és a födémeket a vízzáróság biztosítása miatt össze kell húzni, míg a tömítés szét nem lapul így a ráhelyezést ettől eltérő módon elvégezni nem lehet
- a födém ráhelyezését követően a csavar rögzítések előtt, a födémre állva ellenőrizni kell, hogy a fedlapnyílások megfelelő helyre kerültek-e, a szűrőegységek a fedlapnyíláson kihúzhatóak-e (csak olajválasztók!), illetve, hogy az emelő dübelbe behajtható csavarok behajthatók-e

- az tartályok tetején nútba helyezett gumiszigetelés található, így külön habarcsterítés nem szükséges, de javasolt a tartály és földem illesztési hézagát kívülről cementhabarccsal körbe kenni
- amennyiben a földem emelő fülei valamilyen akadályt jelentenek, levághatók, de célszerűbb ha a földemre lehajlításra és cementhabarccsal befedésre kerülnek

Csőcsatlakozások:

- törekedni kell arra, hogy a tartályok oly módon kerüljenek lehelyezésre, hogy alaprajzi értelemben a csőcsonkok egy vonalba essenek, ill. magassági értelemben egy szintre kerüljenek
- a tartályok összekötése és a csatornahálózatra történő csatlakoztatása előtt célszerű a folyásfenék szintekig a háttöltést elkészíteni azért, hogy a visszatöltés a csőösszekötések vonalán is hozzáférhető és megfelelően tömörített legyen
- a csőcsonkokra rá kell húzni egy áttoló karmantyút
- a kényelmesebb szerelés érdekében ill. a csővégek találkozásának nagyobb pontatlanságát áthidalandó a műtárgyak rugalmas és speciális gumimandzsettákkal is összeköthetők, melyek a szállítótól külön rendelhetők
- ezután a műtárgy hozzáfolyási csőcsonkját kell áttoló karmantyúval a csatorna hálózathoz csatlakoztatni, majd a kifolyó oldalon a csatornát tokos csővel lehet csatlakoztatni az elfolyó oldali csőcsonkhoz
- műanyagcsövek a fenti módszerrel közvetlenül csatlakoztathatók, egyéb anyagú csövek esetében közdarabot kell beiktatni, vagy nagytűrésű karmantyút kell alkalmazni

Háttöltés:

- a műtárgyak helyre emelése után lehet megkezdeni a háttöltés készítését, a műtárgyat homok beiszapolásával meg kell védeni az egyenetlen terheléstől
- felúszás elleni védelem, vagy útburkolat, közlekedő felület alatti elhelyezés esetén a tartályt körülbetonozással kell lehorgonyozni, ill. megvédeni a gépjárművek okozta terheléstől. A körülbetonozást több, min. 3 lépcsőben kell elvégezni és a tartályt a betonozás megkezdése előtt vízzel fel kell tölteni.
- a földvisszatöltést 30 cm-es rétegenként kell elkészíteni, úgy, hogy a berendezést a föld feltöltést megelőzően ¼-ig vízzel fel kell tölteni, ezt követően a feltöltést tömöríteni annak megfelelően amit a beépítés körülményei alapján a tervező előír, különös tekintettel az útburkolat alá telepített műtárgyakra, ahol az esetleges utótömörödés miatt a burkolat megrepedhet. Az első ütem tömörítését követően a vízfeltöltés következő üteme ½-ig töltött tartály és ½-ig visszatöltött talaj, tömörítés. Tömörítéshez döngölő „béka” használható, ügyelni kell arra, hogy a tartály falát 10 cm-nél jobban ne közelítse meg a döngölő. A döngölő „béka” a tartály teteje felett nem használható.
- a fedőréteg felhordásánál ügyelni kell a tartály körüli esetleges lesüllyedésekre, ill. arra, hogy a csövek és a beszerelt gépészet ne sérüljön, valamint ne kerüljön

föld a műtárgyakba (ennek megelőzésére a fedlapokat ideiglenesen az aknanyílásokra célszerű felhelyezni)

- miután a földvisszatöltés elkészült az öntöttvas aknafedlapokat szintbe kell állítani, a fedlap keretet körbe betonozással kell rögzíteni, a várható terhelésnek megfelelően, a nyaktagok és a betonozás között vízzáró dilatációs hézagot kell képezni, mert a nyaktag illetve a tartály nem teherviselő
- ha a tartályok mélyebbre kerülnek, mint a gyártó által megadott standard beépítési szint, a szintkülönbséget nyaktagokkal kell áthidalni, azok méreteit és kialakítását a gyártóval egyeztetni kell
- amennyiben a talajvíz szintje indokolja, a műtárgyakat a helyszínen készített vasbeton „szarkofággal” lehet lehorgonyozni, amelynek rajzát, technológiai utasítását a szállító kérés esetén biztosítja, ugyanez az eljárás követendő abban az esetben, ha a műtárgy feletti földtakarás 1m-nél nagyobb, vagy a műtárgy felett gépjármű forgalom zajlik, a betonozás megkezdése előtt a műtárgyat tiszta vízzel fel kell tölteni
- a lehorgonyzó vasbeton lemezre a betonozást követő napon el lehet kezdeni a háttöltés készítését
- fel kell hívni a figyelmet, hogy zöld területi beépítés (B125 kN) esetén a berendezés helyét célszerű korláttal körül határolni, a véletlen ráhajtást megakadályozandó.
- az esetleges túlduzzasztással járó extrém magas vízszint miatti elszivárgást szükséges megakadályozni azáltal, hogy a nyaktagot (célszerűen 1 m belső átmérőjű kútgyűrűből) cementhabarcs terítésbe kell a földemen beágyazni, majd kívül-belül körbekenni
- a nyaktagokra, vagy a földémre az öntöttvas aknafedlapokat le kell dűbelezni ill. körbe kell betonozni

Üzembe helyezés:

- legelőször is a műtárgyakat az esetlegesen belekerült szennyező anyagoktól meg kell tisztítani
- a műtárgyat a kiömlőnyílás szintjéig fel kell tölteni tiszta vízzel
- ügyelni kell arra, hogy a kivehető szűrő szorosan üljön a megvezető síneken de könnyen kihúzható és visszahelyezhető legyen
- SEPURATOR típusoknál feltöltés alatt az olajleválasztóban ellenőrizni kell, hogy az úszó a víz felszínén úszik-e
- amennyiben a feltöltés nem így történt, az úszó tartályát szükség esetén ki kell üríteni, és úszóhelyzetbe hozni, ha az úszó nem úszik, azonnal jelezni kell a forgalmazó felé.
- a szállító nem vállal garanciát a kibocsátási határértékre abban az esetben, ha a feltöltés nem tiszta vízzel történt és emiatt esetlegesen olajos szennyeződés kerül az elfolyási oldalhoz

8.3 Építési technológiai csapadékvíz csatorna

A csapadékos időszakban munkákat vagy fel kell függeszteni, vagy vákuum kutas talajvízszint süllyesztéssel kell biztosítani a munkatér víztelenítését.

Közvetlenül a csatorna mellett és fölött homokos kavics beépítése szükséges, fölötté a termett talajok felhasználhatók.

A víztelenítés során a kitermelt vízmennyiséget felszíni vízvezető hálózatba vagy csatornába kell vezetni, de szennyvízcsatorna hálózatot ezzel a vízmennyiséggel terhelni tilos.

Az építés során a közúti jelzőtáblák elhelyezését és az ideiglenesen érvénytelenített táblák lefedését a KRESZ előírásainak megfelelően kell végrehajtani.

Az útestre kihelyezett tárgyakat a KRESZ előírásai szerint kell jelezni, bekeríteni és a látási viszonyoknak megfelelően kivilágítani. A munkaterületen csak olyan gépet és berendezést szabad alkalmazni, melynek a vonatkozó jogszabály szerint munkavédelmi minőségtanúsítása és minősítése is van.

PVC csatornák fektetési előírásai

A földbe fektetett PVC csövek élettartamát döntően az ágyazat minősége befolyásolja. Az árokfenék talajminőségének ismeretében dönthető el, hogy szükséges-e alsó ágyazati réteget készíteni. Ez csak akkor mellőzhető, ha az altalaj jó teherbírású, szemcsés szerkezetű ($d_{max}=12$ mm) és $Tr\gamma=90$ %-ra betömöríthető. Minden más esetben homokból vagy más szemcsés talajból legalább 10 cm vastagságú alsó ágyazati réteget kell építeni.

A jó ágyazati anyag javasolt összetétele: $d_{max}=12$ mm 25 %, homok frakció 70 %, agyag-iszap tartalom 5 %. Az ágyazati anyag éles szélű köveket nem tartalmazhat és $Tr\gamma=85-90$ %-ra betömöríthető legyen.

A csőzóna teljes magasságában az előbbieken ismertetett ágyazati anyag építendő be. Az ágyazati rétegeket legalább $Tr\gamma=85$ %-ra kézi, nem éles szélű fa vagy alumínium döngölővel be kell tömöríteni.

Az ágyazat cső alatti vastagsága a gerincvezetéknekél 15 cm, a bekötő vezetéknekél 10 cm. Az ágyazatba a csőzóna beágyazása 120° , szélessége a csőpalásttól min. 30 cm, magassága a csőtető fölött 50 cm.

Gépi tömörítés könnyű vibrációs lapokkal csak a cső tetővonalára felett 30 cm magasságtól készíthető.

A csőzónában fagyott, vagy egyéb okból összeállt ágyazati anyag beépítése tilos! A tokos csőkötések szerelése a gravitációs csöveknél $\varnothing 315$ mm átmérőig kézzel, a nagyobb átmérők és a nyomóvezetékek esetében összehúzó készülékkel történhet. A csövek és idomok összetolását tilos földmunkagéppel végezni!

A csőkötések jóságát és időállóságát az előkészítő munkák minősége alapvetően befolyásolja. A munkafolyamatok többféle sorrendben is elvégezhetők.

A leggyakrabban alkalmazott sorrend az alábbi:

- a tok, a horony és a gumigyűrű megtisztítása a portól és az egyéb szennyeződésektől
- A tok és a csővég gumigyűrű nélküli összedugása ütközésig és a tokvégződés feljelölése a csőpaláston.
- A gumigyűrű behelyezése a horonyba.
- A csővég kellősítése kenőszappannal vagy szilikonnal
- A csövek összedugása ütközésig, majd visszahúzása 1-2 cm-rel.

Az alsó ágyazati réteg elkészítése és tömörítése után ellenőrizni, szükség szerint korrigálni kell a csőfektetés síkját. Ezt követően a csőszálakat és idomokat kézi erővel kell a munkaárokba leengedni. A csőfektetés a vezeték legmélyebb pontjánál kezdődhet úgy, hogy a tokok a folyással szemben álljanak. A csővégek ideiglenes lezárását biztosító védősapkát csak közvetlenül a csőkötés elkészítése előtt szabad eltávolítani, ha a kivitelezés hosszabb időre leáll, azokat a csővégre vissza kell helyezni. A csövek kiosztását és elhelyezését követően a kötéseknel fejtűdröket kell kialakítani, melyek megakadályozzák, hogy a csövek a kötéseiken feküdjenek fel.

A csőzóna fölötti részen a földvisszatöltés a helyszínen kitermelt anyagból is történhet, ha az alkalmas a megkívánt mértékű tömörítésre. A földvisszatöltés csak legfeljebb 20 cm vastag rétegekben kézi és gépi erővel egyaránt készülhet. Földszállító járművek platójáról a föld közvetlenül a munkaárokba nem üríthető. A döntésszerű földvisszatöltés a munkaárok minden övezetében tilos.

A csapadékvíz elvezető csatorna építés befejező munkái:

A csapadékvíz elvezető csatorna vízzárósági vizsgálatát kitakart állapotban kell elvégezni, vízzárósági jegyzőkönyvvel dokumentálni.

A vezeték eltakarása, illetve a munkaárok visszatöltése csak eredményes vizsgálat után történhet meg.

A megépült vezetékek munkaárkába visszatöltött föld tömörségi vizsgálatát el kell végeztetni, mely vizsgálatot kizárólag akkreditált laborral rendelkező cég készíthet.

A tömörségi vizsgálatot az ágyazatra és a csőzónára vonatkozóan 50 m sűrűségben kell elvégezni.

A csózóna és az útalap közötti munkaárok részen, a tömörség méréseket az előírások szerinti sűrűségben kell elvégezni.

A munkaárok visszatöltését, illetve az útalap helyreállítását követően az útalapon teherbírás méréseket kell végezni az útkezelő által meghatározott határértékre.

A teherbírás mérések sűrűségét az út kezelőjével egyeztetve kell elvégezni.

Az elkészült csapadékvíz elvezető csatornáról nyíltárkos bemérést kell készíteni és a megvalósulási tervet, a műszaki átadás-átvételi eljárás során a beruházónak át kell adni.

A műszaki átadás-átvételi eljárás csak írásos készre jelentést követően kezdhető meg.

9. Az előtisztítási technológia üzemeltetési/karbantartási előírásai

Általános:

A berendezés kifogástalan működésének, az elfolyó víz megfelelő mértékű tisztaságának alapvető feltétele a leválasztó rendszeres ellenőrzése, a visszatartott szennyező anyagok időszakos eltávolítása. **A berendezést szükség szerint, de legalább hetente egyszer ellenőrizni kell.** Az ürítési gyakoriságot úgy kell megválasztani, hogy a visszatartott anyagok mennyisége a leválasztó terek tároló kapacitását ne haladja meg. **Évente legalább egyszer** – a veszélyes hulladék kezelésére vonatkozó jogszabályoknak megfelelően – **kötelezően el kell végezni a berendezés tisztítását.**

A berendezésben lévő szűrőbetétek visszaöblíthetőek, szükség szerinti kimosásukkal az élettartamuk, valamint a leválasztás hatékonysága jelentősen megnövelhető. **A szűrőbetét gőzborotvás, oldószeres vagy vegyszeres tisztítása tilos!**

Az ürítés szippantó kocsival vagy zagyszivattyúval történhet. Az ürítés után célszerű a műtárgy belsejét, a technológia elemeit vízsugárral átöblíteni az esetlegesen visszamaradó szennyeződések eltávolítása céljából. Az öblítő vizet a műtárgyból el kell távolítani. A leválasztó ismételt üzembe helyezéséhez a berendezést tiszta vízzel fel kell tölteni.

A karbantartás során betartandók a balesetvédelemre vonatkozó általános szabályok!

A munkálatok során a dohányzás és a nyílt láng használata szigorúan TILOS!

A berendezésbe csak a kezelésre, illetve ellenőrzésre jogosult személyek mehetnek be. A munkavégzés megkezdésekor a berendezést védő kordonnal kell körbevenni, hogy a nyitott aknafedlapon valaki bele ne essen a tartályba.

Az olajleválasztóban nem szabad megkezdeni a munkát, ha az előrejelzések szerint zápor, eső várható, illetve a már megkezdett munkát fel kell függeszteni, és a tartályt el kell hagyni.

A tisztítás során kiemelt iszap és olaj veszélyes hulladéknak minősül, annak tárolása a hatályos előírások szerint, elszállítása az arra jogosult szállító céggel. Továbbá a berendezés üzemeltetéséről, karbantartásáról nyilvántartást kell vezetni!

A teljes leürítést követően elvégzendő teendők:

- Az üzembelhelyezést megelőzően valamennyi tartályt meg kell tisztítani az esetleges építkezési törmeléktől és szennyeződéstől egyébiránt a beépítési útmutatóban meghatározottak szerint kell eljárni !
- Az iszapfogóban az energiatörő akadálymentességét ellenőrizni kell (fadarabok, zacskó stb.)!
- A cserélhető szűrő szorososan kell, hogy a megvezető sínen üljön, de könnyen eltávolítható legyen!
- Az önműködő úszózár felfüggesztését, szabad mozgását és úszó pozícióját (feltöltés után a víz színén kell lebegnie!!) ellenőrizni kell, majd a berendezést a kiömlő cső szintjéig tiszta vízzel meg kell tölteni!
- **ELENGEDHETETLEN A SZENNYVÍZ RÁVEZETÉS ELŐTT AZ OLAJFOGÓ FELTÖLTÉSE, MIVEL A SZŪRŐKRE KÖZVETLENÜL A SZENNYVIZET NEM SZABAD RÁENGEDNI!**
- Az önműködő úszózárát feltöltés közbeni esetleges elmerülése esetén a megvezetésből ki kell húzni, ki kell üríteni és a tisztítás után a helyére ismét óvatosan visszahelyezni! Visszahelyezésnél ügyelni kell arra, hogy az úszótestbe ne kerüljön víz!
- Az úszót a megvezető pálcakeret derékszögű elfordításával biztosítani kell a megvezetésből való kicsúszás ellen!
- A medence tömítettségét a bevezető és elvezető csövek épségét ellenőrizni kell!

Iszapfogó:

Az iszapfogóban szilárd halmazállapotú, a műtárgy fenék részéhez közeledve egyre tömörebb olajjal szennyezett homokos-iszap és lebegő könnyű iszap, majd feljebb emelkedve olajos uszadék réteget különböztethetünk meg. Az iszapfogóban általában olyan egyéb szennyező anyagok is visszatartásra kerülnek, melyek felúsznak (pl. fadarabok, szemét stb.) vagy amelyek leülepednek (pl. kavics).

Az iszapfogóban a homokos iszap vastagságát rúd segítségével ellenőrizhetjük. Arra kell ügyelni, hogy az iszapréteg vastagsága a hígabb fázist is beleértve (nyugalmi állapotban) a vízmélység 2/3-át ne lépje túl. Szükség esetén az iszapot alulról indulva le kell üríteni.

A leürítést csak az erre engedéllyel rendelkező cég végezheti (veszélyes hulladék).

Amennyiben az iszapfogóban a homokiszap összeállt, azt felöblítéssel (WOMA) kell eltávolítani. Nem engedhető meg a nem alapos leürítés miatti "felcementálódás"! Bizonyos esetekben indokolt lehet a tartályok belső falainak nagynyomású

berendezéssel történő vegyszeres, vagy anélküli megtisztítása (pl. autómosó), de ilyen esetben azt az anyagot is maradéktalanul ki kell szippantani.

Újbóli üzembehelyezéskor az iszapfogó feltöltése nem feltétlenül kötelező, de mindenképpen célszerű, hiszen így induláskor kevésbé terhelődik lebegőanyaggal az olajleválasztó.

Olajfogó:

Az olajleválasztóban lévő olajréteg vastagsága a 10-12 cm-es értékeket nem lépheti túl, mivel a berendezés kb.15 cm-es olajréteg vastagságnál lezárja a túlfolyást. Az ellenőrzés elvégzése kézi, vagy automatikus olajsztintmérő berendezéssel történhet. A mérőeszközök kezelése a vonatkozó előírások szerint kell, hogy történjen.

A leválasztott és az olajfogó felszínén tárolt (típustól függően maximum 60-400 liter olajszármazék) eltávolítása kézi lemeréssel lehetséges, vagy a teljes térfogat leszippantható és elszállítható.

Az olajleszívás ideje alatt az olajleválasztó berendezésbe való szennyvízbeömlésnek szünetelnie kell!

A DOHÁNYZÁS ÉS NYÍLT LÁNG HASZNÁLATA TILOS! Az ilyen munka végzése közben előbbi feliratú táblát a leválasztó 10 m-es körzetében ki kell helyezni !

Amennyiben egy automatikus olajsztintmérő, érzékelő, vagy szintriasztó berendezés kerül beépítésre, javasolt, hogy az olaj lefejtése már az első jelzés (előriasztás) elérésekor megtörténjen ill. szintriasztó alkalmazása esetén a riasztási szintet ne vegyük magasabbra 10 cm-nél.

Az önműködő úszózár és visszaduzzasztás-gátló működőképességét és úszóképességét ellenőrizni kell.

Az úszó 0,85 g/cm³ sűrűségre van tárálv. Amennyiben a leválasztott ásványolaj származékok tényleges folyadéksűrűsége ettől eltér, akkor az úszót ismét ki kell tárálni fémlapok utólagos felhelyezésével. Amennyiben a berendezés eléri a maximális megengedett olajsztintet, akkor az úszó megtelik, lesüllyed és elzárja az olajleválasztó beömlőnyílását.

Az olaj-leválasztóban való folyadéksztint emelkedése esetén (pl. befogadó felőli visszaduzzasztás vagy dugulás következtében) az úszó felemelkedik a megvezető pálcák alsó keretéig. A vízszint további emelkedése következtében szintén feltöltődik és lesüllyed az úszótest és a beömlőnyílás lezárásra kerül.

Az olaj leszivattyúzása, illetve a felduzzadás megszüntetése után a keretet el kell forgatni, az úszót függőlegesen fel kell húzni, a beömlésnél ki kell üríteni és tisztítani, majd aztán ismét óvatosan a helyére kell helyezni. A keretet ismét rá kell hajtani. Ellenőrizni kell, hogy az ezt követően visszahelyezett úszótest a víz felszínén lebeg-e?! Amennyiben nem úgy az úszó megsérült, a szakszervizt értesíteni kell!

A váltószűrő eliszapolódása esetében (visszaduzzadás a finomleválasztóban) a szűrőt a beömlőnyílás (víznyelő) közelében meg kell tisztítani. A kiszertelt szűrőt célszerű a kimosási helyre történő szállításhoz nejlon zsákba, vagy fóliára tenni, hogy az olajos iszap ne szennyezze be a környezetet. Amennyiben hosszabb idő elteltével (az igénybevételtől függően 3-5 év) a szűrő már nem öblíthető maradéktalanul vissza, azt ki kell cserélni! A szűrő kiemelése előtt ellenőrizni kell az olajréteg vastagságát a korábbi pontokban leírtak szerint.

Az esetleges felgyülemlett fenékiszapot is el kell távolítani (a legjobb ezt az iszapfogó leürítésével együtt elvégezni). Amennyiben felcementálódás lép fel, a műtárgyból ezt a réteget ki kell termelni, ehhez a válaszfalat ki kell emelni.

Egyéb üzemeltetési előírások:

Az iszapfogó és ásványolaj-leválasztó berendezés a rendeltetése szerinti szennyező anyagokat (iszapot, olajos iszapot, olajat) tartja csak vissza! Nem kezeli, bontja le, vagy semmilyen egyéb módon nem csökkenti le a belekerült szennyező anyagok mennyiségét, és nem változtatja meg alapvető jellemzőiket (pl. Ph érték), csak tárolja a leválasztott szennyezőanyagokat, így időnként azokat a műtárgyakból el kell távolítani.

Fenti képességének fenntartásához elengedhetetlen a karbantartás és a visszatartott szennyezőanyagok rendszeres eltávolítása és kezeltetése.

A műtárgyak és a beépített gépészeti szerkezetek összes sérülését azonnal meg kell szüntetni, illetve jelezni kell a gyártó, vagy a karbantartó szakvállalat felé.

A berendezésrészek karbantartását havonta legalább egyszer el kell végezni, továbbá különleges események alkalmával (pl. a berendezés túlterhelése következtében fellépő visszaduzzasztásnál) javasolt az alaposabb ellenőrzés.

A leválasztó berendezés szűrőinek tisztítása csak hidegvízzel történhet.

A búvónyílás fedelek visszahelyezése előtt azok felfekvési felületét meg kell tisztítani.

Az ásványolaj-leválasztó berendezés közelében nyílt láng használata tilos!

A berendezés üzemeltetője köteles egy kezelő-karbantartó személyt megnevezni. Továbbá szükséges egy karbantartási nyilvántartás vezetése, ahová a berendezésen elvégzett összes munkát fel kell vezetni!

Az ellenőrzési jegyzőkönyveket a karbantartási nyilvántartáshoz kell csatolni.

Ajánlható a karbantartási munkák elvégzésére a szállító céggel karbantartási szerződést kötni.

Figyelem! A berendezésbe való beszállás esetén a vonatkozó baleset,- és munkavédelmi előírásokat szigorúan be kell tartani!

10. Munkabiztonság, egészségvédelem

A földmunkák megkezdése előtt a dolgozókat ki kell oktatni, fel kell hívni figyelmüket a munka során előforduló veszélyforrásokra, illetve azok megelőzésére.

Munkaárok és a gödör megnyitása előtt a munkaterületen lévő földalatti közművek és egyéb létesítmények helyét pontosan ki kell jelölni az illetékes közmű vállalat képviselőjének jelenlétében. Elektromos kábelek feszültség-mentesítéséről előzetesen gondoskodni kell.

Kábelek és egyéb közművek közelében csak kézi földmunka végezhető, és a tervben nem szereplő közművezetékek észlelését az illetékes üzemeltetőnek be kell jelenteni. Közterületen, közúton végzett munka esetén a kivitelezés kezdetével egy időben a Kezelő által jóváhagyott forgalomtechnikai tervben, illetve a KRESZ által előírt táblákat el kell helyezni.

A munkaárok feletti közlekedés biztosítására legalább 85 cm magas korláttal és lábdeszkával ellátott átjárót kell létesíteni.

Kézi földmunka végzése során az árkokban dolgozók közötti távolság legalább 3,0 m legyen. 0,8 m-nél mélyebb munkagödröket, munkaárkokat korláttal kell körülvenni és az éjszakai kivilágításáról gondoskodni kell. Az 1 m-nél mélyebb gödörbe vagy árokba a lejárást elmozdulás ellen rögzített létrával, vagy lépcsős kiemeléssel kell biztosítani.

Hosszabb munkaszüneteltetés, valamint esők után, műszakok kezdete előtt az árkok, gödrök, feltöltések partjait, rézsút minden esetben meg kell vizsgálni, a beomlással, megcsúszással fenyegető részeket el kell távolítani, vagy más módon (pl. dúcolás) biztosítani.

Földmunka végzése közben az észlelt változás (talajvízszint emelkedés, buzgárosodás, rétegváltozás, kagylósodás, stb.) esetén a szükséges biztonsági intézkedéseket azonnal meg kell tenni.

A döngölőbéka működése közben 2,0 m-es körzetben a kezelőn kívül más nem tartózkodhat.

Az emelési munkák során betartandók a teheremelésre és mozgatásra vonatkozó általános munkavédelmi előírások:

- az emelési körzeten belül állni, függő teher alatt tartózkodni **SZIGORÚAN TILOS!!**
- a beemelést egy felelős vezetőnek, vagy a kötözőnek kell irányítani, csak az ő jelzésére kezdhető meg a teher emelése és végezhető minden művelet
- a teher leengedésére, az emelő erő megszüntetésére, vagy indítására a munkát (pl. beforgatást végző) jelzése alapján a kötöző, vagy a munkákat irányító vezető ad utasítást
- beemelés közben a mőtárgyon állni **TILOS!**

- kettő, vagy több műtárgy egymás mellé helyezésekor a műtárgyak közé lépni nem szabad

A műtárgyba szerelt gépészetre és a csőcsonkokra ráállni balesetveszélyes és a rongálódás veszélye miatt tilos.

Az öntöttvas aknafedlapokat emelőkampóval kell a helyükre tenni, a munkavégzés során védőkesztyűt és védősisakot kell alkalmazni.

A műtárgyakat visszatöltés után zöldterületi beépítés (B125 kN) esetén, célszerű körül keríteni, hogy a véletlen ráhajtást megelőzzük.

A műtárgyakba lemászni csak külső felügyelet mellett szabad.

Üzemben lévő műtárgy esetében, különös tekintettel az újra beüzemelésre, ahol esetlegesen olajszennyeződés kerülhet az aknafedlapra fokozottan ügyelni kell a csúszás veszélyre.

11. Környezetvédelem

Hulladékgazdálkodás:

A kivitelezés során keletkező veszélyes hulladékokkal (olajos rongy és homok, fáradt olaj) kapcsolatban a 225/2015. (VIII. 7.) Kormányrendelet előírásait maradéktalanul be kell tartani.

Veszélyes hulladékot csak átvételi feljogosítással rendelkező személynek vagy szervezetnek lehet átadni.

Útfelbontásból származó nem veszélyes hulladékok (szénkátrányt nem tartalmazó aszfalt hulladék, beton hulladék, stb.) ártalmatlanítását a hulladékgazdálkodásról szóló 2012. évi CLXXXV törvény előírásai szerint kell végezni.

A bontási hulladék hasznosítási célú deponálását megelőzően a hulladék-kezelési engedélyt a környezetvédelmi hatóságtól be kell szerezni.

A vezetéképítés kivitelezése során maradéktalanul be kell tartani a 45/2004. (VII.26.) BM-KvVM együttes rendeletben foglaltakat. Az építési illetve bontási tevékenység megkezdése előtt az építető köteles elkészíteni az építési tevékenység során keletkező hulladékról a 45/2004. (VII.26.) BM-KvVM együttes rendelet 2. sz. melléklete szerinti építési hulladék tervlapot, illetve a bontási tevékenység során keletkező hulladékról a 3. sz. melléklet szerinti bontási hulladék tervlapot, és azt az építési , illetve bontási engedély iránti kérelemmel együtt az építésügyi hatóságnak benyújtani.

Az építési illetve bontási tevékenység befejezését követően az építető köteles a 45/2004. (II.26.) BM-KvVM együttes rendelet 4. és 5. számú mellékletében megadott építési és bontási hulladék nyilvántartó lapokon a ténylegesen keletkező mennyiségeket megadni.

A kivitelezés során keletkező veszélyes és nem veszélyes hulladékokkal kapcsolatosan a hulladékgazdálkodásról szóló 2012. évi CLXXXV. törvényben, valamint a kapcsolódó végrehajtási jogszabályokban előírt kötelezettségeknek maradéktalanul eleget kell tenni.

Vízvédelem:

Az építési-kivitelezési munkálatokat csak úgy lehet végezni, hogy a talaj, a talajvíz vagy a csapadékvíz ne szennyeződhessen.

Levegőtisztaság-védelem:

Sem a tervezett beruházás megvalósítása, sem pedig annak üzemeltetése során a levegőtisztaságot veszélyeztető anyag nem keletkezik.

Zajvédelem:

A kivitelező az építés során olyan gépi berendezéseket használhat, amelyeknek együttes zajkibocsátása nem haladhatja meg a nappali időszakra megengedett értékeket.

Az éjszakai órákban kivitelezés nem végezhető. Az elkészült szennyvíz- és vízbekötés üzemeltetése nem jár mérhető zajkibocsátással.

Természetvédelem:

A tervezési terület természetvédelmi oltalom alá nem esik.

Törökszentmiklós, 2021. június hó



Tasy Mihály
Felelős tervező
VZ-TEL/16-0848

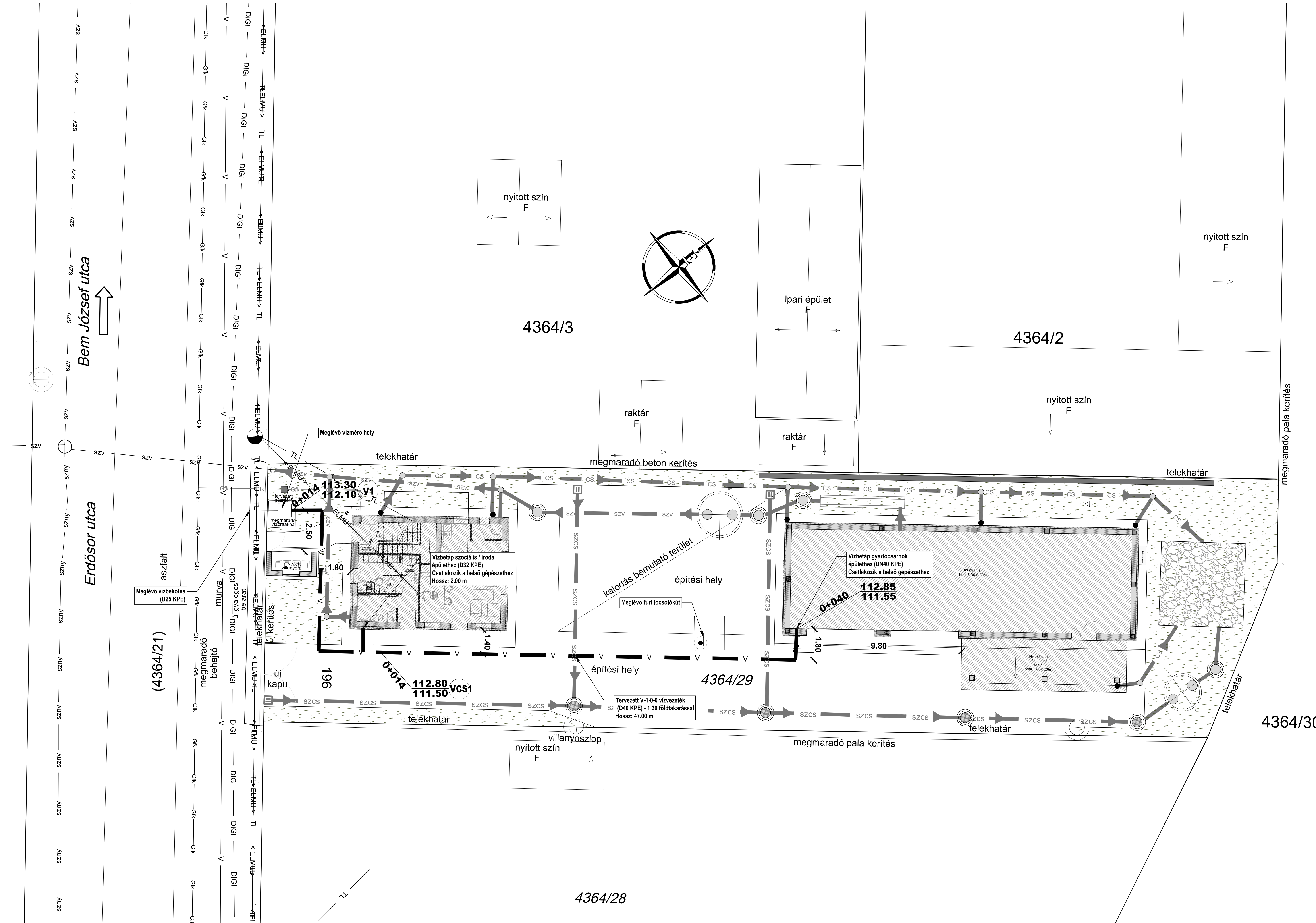

JELMAGYARÁZAT:

V	Tervezett vízvezeték	TL	Meglévő villanyoszlop/telefonoszlop
SZV	Tervezett szennyvíz csatorna	DIGI	Meglévő hírközlő földkabel (Telekom)
CS	Tervezett csapadékvíz csatorna ("Tiszta" csapadékvíz csatorna)	TL	Meglévő hírk. légvezeték (Telekom)
SZCS	Tervezett csapadékvíz csatorna ("Szennyeződhető" csap. csatorna)	ELMU(V)	Megl. kisfesz. elektr. földk. (ELMÚ)
		ELMU(VV)	Megl. közép- és nagyfesz. elektr. földk. (ELMÚ)
		ELMU	Megl. kisfesz. elektr. légvez. (ELMÚ)
			Megl. villanyoszlop/telefonoszlop

MEGJEGYZÉSEK:

A meglévő földalatti létesítmények a közműtulajdonosok, üzemeltetők adatszolgáltatása alapján kerültek feltüntetésre, a nyilvántartások megbízhatóságáért a tervező nem tud felelősséget vállalni. A felszín alatti kivitelezési munkák során minden esetben kutatóárokakal kell felderíteni a meglévő közműveket és a felláras eredmények ismeretében a tervet szükség szerint módosítani kell!

A szerkezetek feltárasa nem történt meg, azok beazonosítása helyszíni szemrevételezés és méretvétel alapján történt.

A jelenleg burkolt szerkezetek megbontására nem volt lehetőség, ezért amennyiben a bontások során a tervekől eltérő szerkezeti kialakítás tapasztalható, a tervezőket értesíteni kell!

Kivitelező a terv kivitelezésénél minden balesetelhárító és egészségvédő övrendszabályt betartani köteles! Külön figyelem fordítandó a munkások dűcolására, közlekedés biztonságára.

A tervben feltüntetett közművek elhelyezése csak tájékoztató jellegű, pontos helyüket építés előtt kutatóárokos feltárással kell meghatározni.

Amennyiben a közműüzemeltetők által szolgáltatott adatokhoz képest a helyszínen eltérést tapasztalható, úgy a kérdéses közmű üzemeltetőjétől szakfelügyeletet kell kérni. Mivel a tervezett elektromos nyomvonalak megközelítik, érintik a helyszínen belső erős- és gyengeáramú hálózatát, a kivitelezés óvatossággal és szakfelügyelet mellett történhet.

A kivitelezési terv a szakági tervekkel, a költségvetési kiírással és azok mellékleteivel együtt kezelendő, azokkal együtt érvényes.

A feltüntetett magassági adatok Bati alapszintre vonatkoznak.

HELYSZÍNI MÉRETELLENŐRZÉS KÖTELEZŐ!

Méretező:	Módorics	Elerőcske
Megbízó:	0 2022.04.09. Tasy Mihály	Tasy Mihály

Holczer Brigitta és Holczer Antal

KEREPES-INVEST Kft.
1095 Budapest, Tinódi u.6.

MŰEP Építőmérnöki Kft.
H-1095 Budapest, Tinódi u. 6. fsz. 1.
Tel.: +36.1.218.12.27
Fax: +36.1.218.12.18
www.mupep.hu

KÓFARAGÓ-KÖMÉGMUNKÁLÓ MŰHELY ÉPÍTÉSE
2360 Gyál, Erdősor utca 196.
Hrsz.: 4364/29

Felölts tervező: Buzási LajosMÉK É3-01-3415
MMK T-T-01-1877

Projektvezető tervező: Buzási LajosMÉK É3-01-3415
MMK T-T-01-1877

Építész: Buzási LajosMÉK É3-01-3415
MMK T-T-01-1877
Gácsi Levente

Statika: Szabó Zoltán MMK T-T-01-10129

Tűzvédelem: Bárony Antal MMK TUÉ-13-14221

Gépészet: Szöllősi Csaba MMK G-19-0852

Villamoság: MMK V-Vn-04-0223/2001
Nyeste István

Közmű: Tasy Mihály MMK VZ-TEL-16-0848

Megnevezés: ENGEDÉLYES TERV
Tervezett víziközmű hálózat
RÉSZLETES HELYSZÍNRAJZ I
(Tervezett ivóvízvezeték hálózat)

Rajz szám:	R-2.1	Méretarány:	1:100
Dátum:	2022. 04. 09.	Revízió:	REV_0

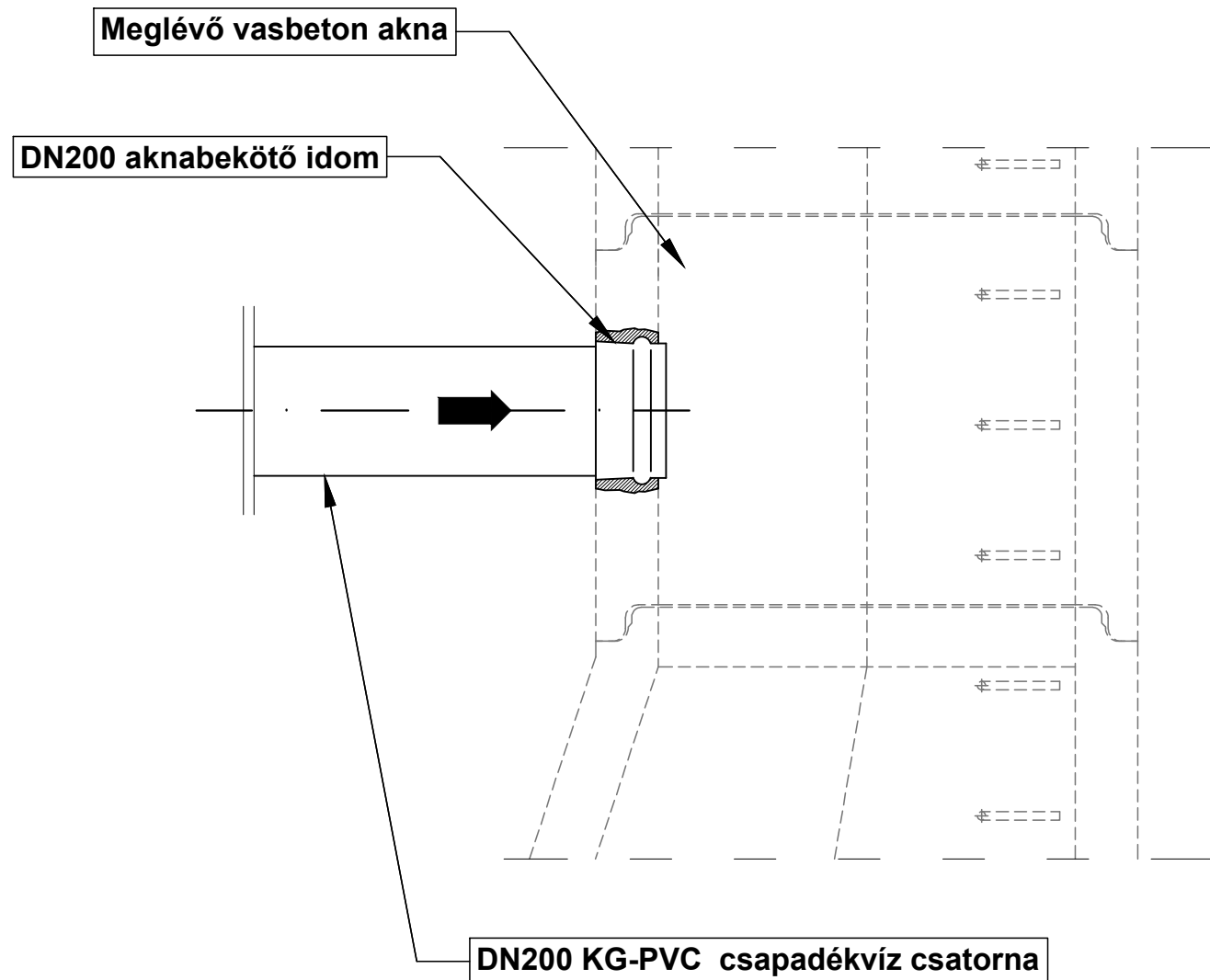

Megjegyzés:

A szennyvíz akna állapotát a kivitelezés megkezdése előtt ellenőrizni szükséges!
 A terlvapon szereplő szinteket a kivitelezés megkezdése előtt ellenőrizni szükséges!
 Amennyiben szükséges a szennyvíz akna tisztítását, valamint a bekötő vezetékét meg kell tisztítani a szennyeződésektől.

	Készítette :	Ellenőrizte :
Módosítás :		
0 Jóváhagyásra :	2022. 04. 09.	Tasy Mihály Tasy Mihály
Megbízó:	Holczer Brigitta és Holczer Antal	
Megbízó:	[REDACTED]	
Generál tervező:	KEREPES-INVEST Kft. 1095 Budapest, Tinódi u.6.	
Építész tervező:	MŰÉP Építőmérnöki Kft. H-1095 Budapest, Tinódi u. 6. fsz.1. Tel.: +36.1.218.12.27 Fax: +36.1.218.12.18 www.muep.hu	
Beruházás:	KŐFARAGÓ-KŐMEGMUNKÁLÓ MŰHELY ÉPÍTÉSE 2360 Gyál, Erdősor utca 196. Hrsz.: 4364/29	
Felelős tervező:	Buzási LajosMÉK É3-01-3415 MMK T-T-01-1877	
Projektvezető tervező:	Buzási LajosMÉK É3-01-3415 MMK T-T-01-1877	
Építész:	Buzási LajosMÉK É3-01-3415 MMK T-T-01-1877 Gácsi Levente	
Statika:	Szabó Zoltán	MMK T-T-01-10129
Tűzvédelem:	Bársony Antal	MMK TUÉ-13-14221
Gépesztő Utter:	Szöllősi Csaba	MMK G-19-0852
Villamosság:	MMK V-Vn-04-0223/2001 Nyeste István	
Közmű:	Tasy Mihály MMK VZ-TEL-16-0848	
Megnevezés:	ENGEDÉLYES TERV Tervezett víziközmű hálózat AKNA RÁKÖTÉS MINTARAJZA	
Rajz száma:	R-6	Méretarány: -
Dátum:	2022. 04. 09.	Revízió: REV_0
Projektszám:		

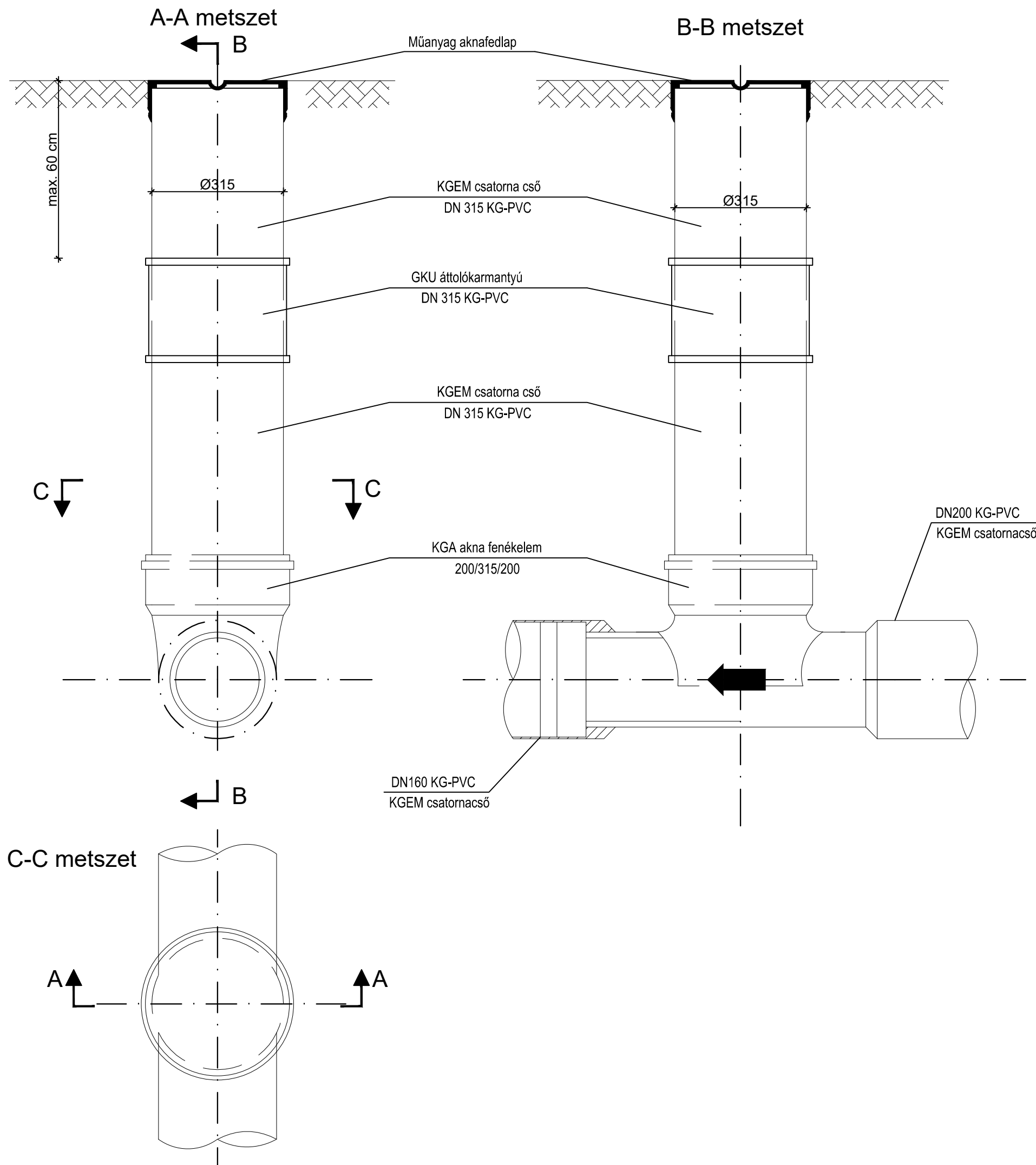

	Készítette:	Ellenőrizte:
Módosítás:		
0	Jóváhagyásra: 2022. 04. 09.	Tasy Mihály Tasy Mihály
Megbízó:	Holczer Brigitta és Holczer Antal	
Megbízó:	[REDACTED]	
Generál tervező:	KEREPES-INVEST Kft. 1095 Budapest, Tinódi u.6.	
Építész tervező:	MŰÉP Építőmérnöki Kft. H-1095 Budapest, Tinódi u. 6. fsz.1. Tel.: +36.1.218.12.27 Fax: +36.1.218.12.18 www.muep.hu	
Beruházás:	KŐFARAGÓ-KŐMEGMUNKÁLÓ MŰHELY ÉPÍTÉSE 2360 Gyál, Erdősor utca 196. Hrsz.: 4364/29	
Felelős tervező:	Buzási Lajos MÉK É3-01-3415 MMK T-T-01-1877	
Projektvezető tervező:	Buzási Lajos MÉK É3-01-3415 MMK T-T-01-1877	
Építész:	Buzási Lajos MÉK É3-01-3415 MMK T-T-01-1877 Gácsi Levente	
Statika:	Szabó Zoltán MMK T-T-01-10129	
Tűzvédelem:	Bársony Antal MMK TUÉ-13-14221	
Gépesztő/Utterv:	Szöllősi Csaba MMK G-19-0852	
Villamosság:	MMK V-Vn-04-0223/2001 Nyeste István	
Közmű:	Tasy Mihály MMK VZ-TEL-16-0848	
Megnevezés:	ENGEDÉLYES TERV Tervezett víziközmű hálózat DN315 KG-PVC tisztítónyílás mintarajza	
Rajz száma:	Méretarány:	
R-5.4	1:10	
Dátum:	Revízió:	
2022. 04. 09.	REV_0	
Projektszám:		

VCS1 csomópont szerelvényezési terve

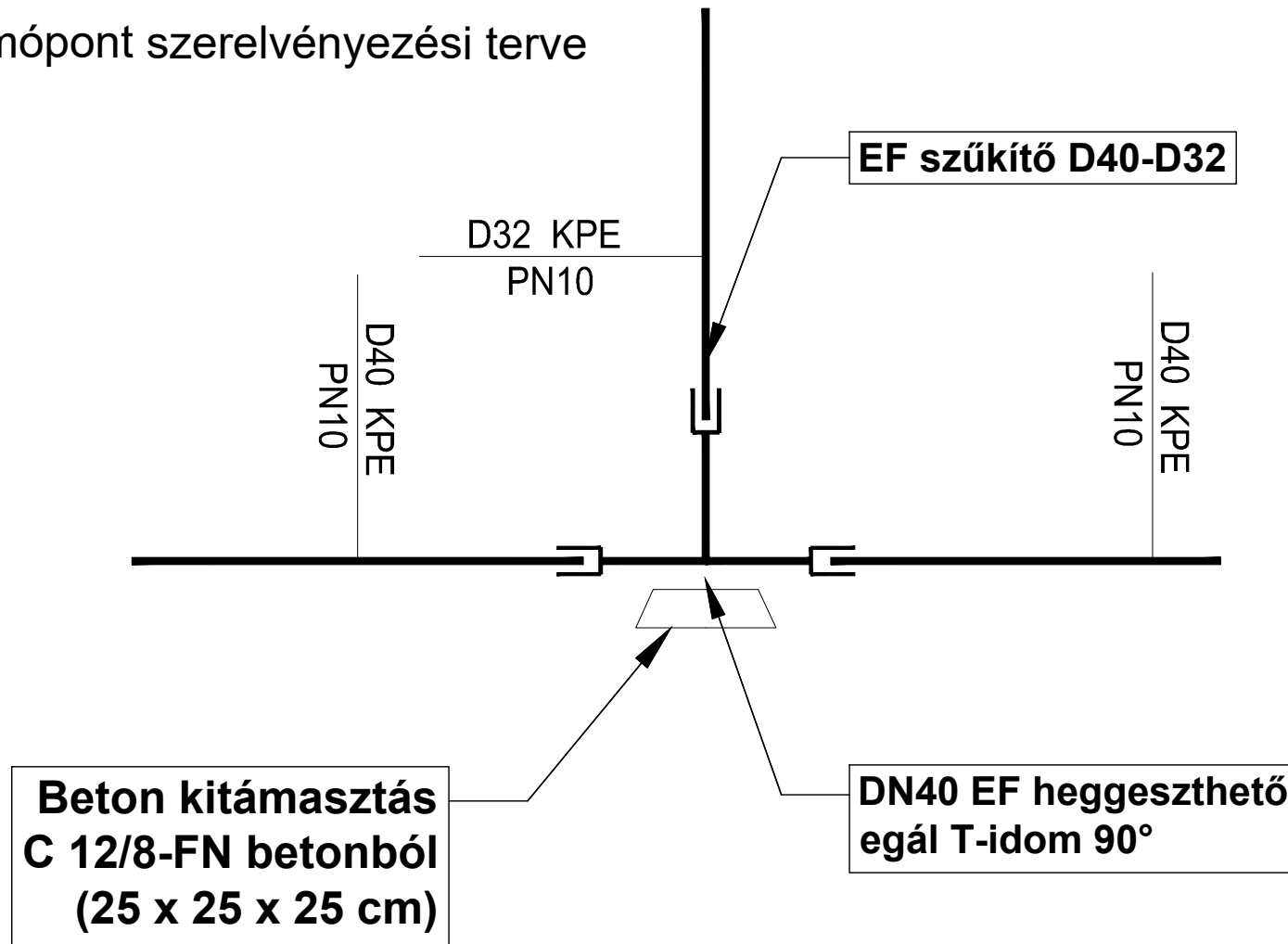

90°-os iránytörés szerelvényezési terve

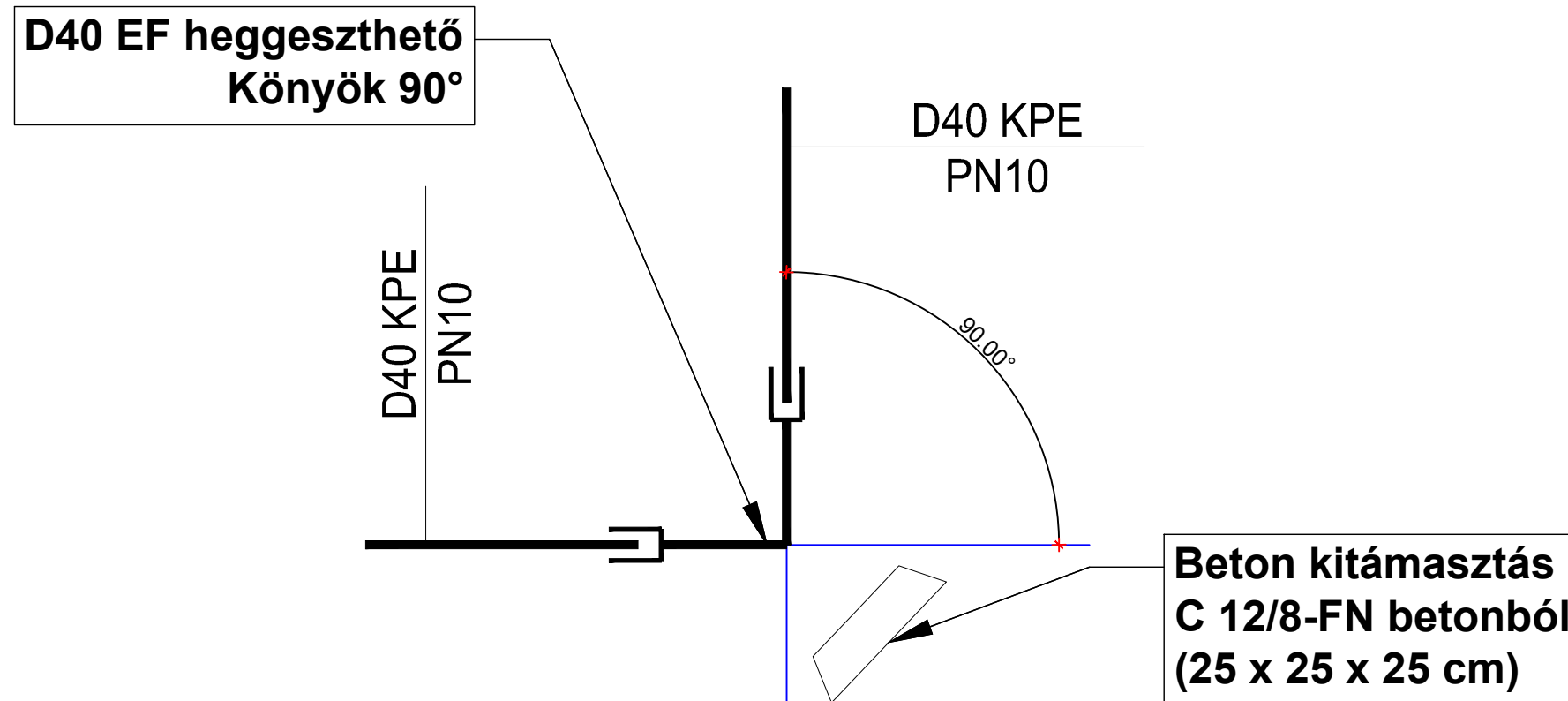

		Készítette :	Ellenőrizte :
	Módosítás :		
0	Jóváhagyásra : 2022. 04. 09.	Tasy Mihály	Tasy Mihály
Megbízó:	Holczer Brigitta és Holczer Antal		
Megbízó:	[REDACTED]		
Generál tervező:	KEREPES-INVEST Kft. 1095 Budapest, Tinódi u.6.		
Építész tervező:	MŰÉP Építőmérnöki Kft. H-1095 Budapest, Tinódi u. 6. fsz.1. Tel.: +36.1.218.12.27 Fax: +36.1.218.12.18 www.muep.hu		
Beruházás:	KŐFARAGÓ-KŐMEGMUNKÁLÓ MŰHELY ÉPÍTÉSE 2360 Gyál, Erdősor utca 196. Hrsz.: 4364/29		
Felelős tervező:	Buzási Lajos MÉK É3-01-3415 MMK T-T-01-1877		
Projektvezető tervező:	Buzási Lajos MÉK É3-01-3415 MMK T-T-01-1877		
Építész:	Buzási Lajos MÉK É3-01-3415 MMK T-T-01-1877 Gácsi Levente		
Statika:	Szabó Zoltán	MMK T-T-01-10129	
Tűzvédelem:	Bársony Antal	MMK TUÉ-13-14221	
Gépezet: Utóv.	Szöllősi Csaba	MMK G-19-0852	
Villamosság:	MMK V-Vn-04-0223/2001 Nyeste István		
Közmű:	Tasy Mihály MMK VZ-TEL-16-0848		
Megnevezés:	ENGEDÉLYES TERV Tervezett víziközmű hálózat T CSOMÓPONT ÉS 90°-OS IRÁNYTÖRÉS KIALAKÍTÁS SZERELVÉNYEZÉSI TERVE		
Rajz száma:	R-4.	Méretarány:	-
Dátum:	2022. 04. 09.	Revízió:	REV_0
Projektszám:			

Tervezett közmű jele	V-1-0-0
Tervezett közmű helye	4364/29 HRSZ.

Hossz-szelvény

$M_v=1: 100$

$M_h=1: 500$

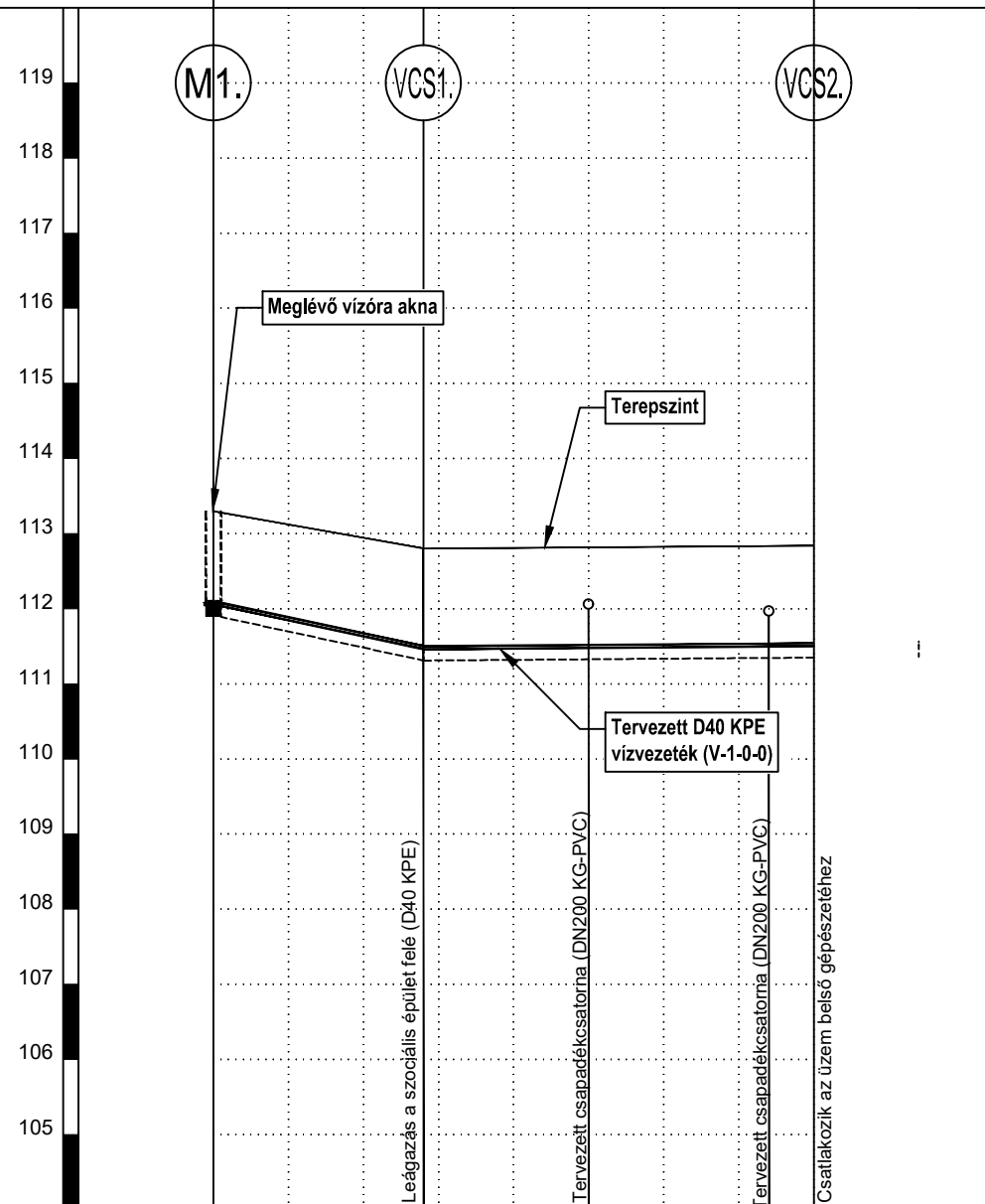

Alapsík BALTI 104.0 m

Terepszint	meglévő	113.30	112.80	112.85
Egyes hosszak				
Leállás terepszint			112.80	112.85
Csőtétőszint			111.50	111.55
Szelvényezés		0+000	0+014	0+047
Esés				
Részhossz				
Épül összesen		40 m D40 KPE vízvezeték		

A terven szereplő magasságok BALTI alapszintre vonatkoznak!

	Készítette:	Ellenőrizte:
	Módosítás:	
Megbízó:	0 Jóváhagyásra: 2022. 04. 09.	Tasy Mihály Tasy Mihály
Megbízó:	Holczer Brigitta és Holczer Antal	
Generál tervező:	KEREPES-INVEST Kft. 1095 Budapest, Tinódi u.6.	
Építész tervező:	MŰÉP Építőmérnöki Kft. H-1095 Budapest, Tinódi u. 6. fsz.1. Tel.: +36.1.218.12.27 Fax: +36.1.218.12.18 www.muep.hu	
Beruházás:	KŐFARAGÓ-KŐMEGMUNKÁLÓ MŰHELY ÉPÍTÉSE 2360 Gyál, Erdősor utca 196. Hrsz.: 4364/29	
Felelős tervező:	Buzási Lajos MÉK É3-01-3415 MMK T-T-01-1877	
Projektvezető tervező:	Buzási Lajos MÉK É3-01-3415 MMK T-T-01-1877	
Építész:	Buzási Lajos MÉK É3-01-3415 MMK T-T-01-1877 Gácsi Levente	
Statika:	Szabó Zoltán	MMK T-T-01-10129
Tűzvédelem:	Bársony Antal	MMK TUÉ-13-14221
Gépezet: Utterv:	Szöllősi Csaba	MMK G-19-0852
Villamosság:	MMK V-Vn-04-0223/2001 Nyeste István	
Közmű:	Tasy Mihály MMK VZ-TEL-16-0848	
Megnevezés:	ENGEDÉLYES TERV Tervezett víziközmű hálózat HOSSZ-SZELVÉNY I. (V-1-0-0 jelű vízvezeték)	
Rajz száma:	Méretarány:	Mv 1:100 Mh 1:500
Dátum:	2022. 04. 09.	Revízió:
Projektszám:		REV_0

Tervezett közmű jele	SZV-1-0-0
Tervezett közmű helye	4364/29 HRSZ.

Hossz-szelvény

$M_v=1: 100$

$M_h=1: 500$

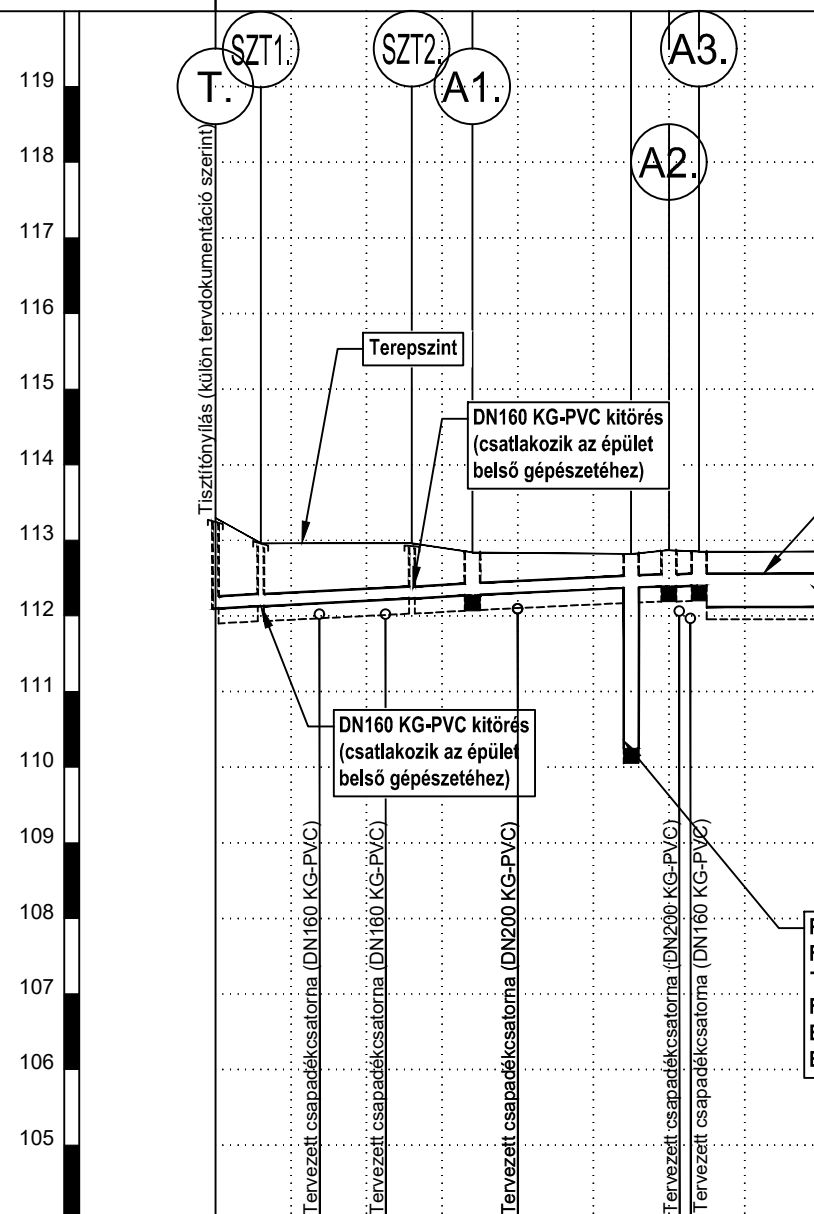

TB40/70/50 mederburkoló elem (5 m hosszban)
30 cm mélységű iszapfogó térrel és becsurgásmentes vaslemez fedlappal ellátva
Becsatlakozási szint: 112.40 m B.f.
Fenékszint: 112.10 m B.f.
Elfolyási szint: 112.40 m B.f

DN200 KG-PVC kitérés
(csatlakozik az épület belső gépészetéhez)

Purator IFK 25-25 iszapfogó műtárgy
Fedlapszint: 112.92 m B.f.
Terepszint: 112.92 m B.f.
Fenékszint: 110.25 m B.f.
Befolyási szint: 112.39 m B.f.
Elfolyási szint: 112.38 m B.f.

Alapsík BALTI 104.0 m

Hidraulikai adatok		DN160 l=10‰ Q _{tot} =22 l/s v _{tot} =1.1 m/s		DN160 l=10‰ Q _{tot} =22 l/s v _{tot} =1.1 m/s			
Terepszint	meglévő	113.30	112.96	112.96	112.84	112.82	112.85
						112.87	112.85
Meglévő tereppontok távolsága			10.00		10.50		8.00
Akna fedlapszint		113.30	112.96	112.96	112.84	112.82	112.85
Folyásfenékszint		112.10	112.13	112.23	112.27	112.38	112.40
Egyes hossz		3	10	4	11	2	8
Folyamatos hossz		3	13	17	27.5	30	40
Épül összesen		40 m szennyvíz csatorna					

	Készítette:	Ellenőrizte:
Módosítás:		
0	Jóváhagyásra: 2022. 04. 09.	Tasy Mihály
Megbízó:	Holczer Brigitta és Holczer Antal	
Megbízó:	[REDACTED]	
Generál tervező:	KEREPES-INVEST Kft. 1095 Budapest, Tinódi u.6.	
Építész tervező:	MŰÉP Építőmérnöki Kft. H-1095 Budapest, Tinódi u. 6. fsz.1. Tel.: +36.1.218.12.27 Fax: +36.1.218.12.18 www.muep.hu	
Beruházás:	KŐFARAGÓ-KŐMEGMUNKÁLÓ MŰHELY ÉPÍTÉSE 2360 Gyál, Erdősor utca 196. Hrsz.: 4364/29	
Felelős tervező:	Buzási Lajos MÉK É3-01-3415 MMK T-T-01-1877	
Projektvezető tervező:	Buzási Lajos MÉK É3-01-3415 MMK T-T-01-1877	
Építész:	Buzási Lajos MÉK É3-01-3415 MMK T-T-01-1877 Gácsai Levente	
Statika:	Szabó Zoltán	MMK T-T-01-10129
Tűzvédelem:	Bársony Antal	MMK TUÉ-13-14221
Gépészet: Ütév:	Szöllősi Csaba	MMK G-19-0852
Villamosság:	MMK V-Vn-04-0223/2001 Nyeste István	
Közmű:	Tasy Mihály MMK VZ-TEL-16-0848	
Megnevezés:	ENGEDÉLYES TERV Tervezett víziközmű hálózat HOSSZ-SZELVÉNY II. (SZV-1-0-0 jelű szennyvíz csatorna)	
Rajz száma:	Méretarány:	Mv 1:100 Mh 1:500
	R-3.2	
Dátum:	2022. 04. 09.	Revízió:
Projektszám:		REV_0

Tervezett közmű jele	CS-1-0-0
Tervezett közmű helye	4364/29 HRSZ.

Hossz-szelvény

$M_v=1: 100$

$M_h=1: 500$

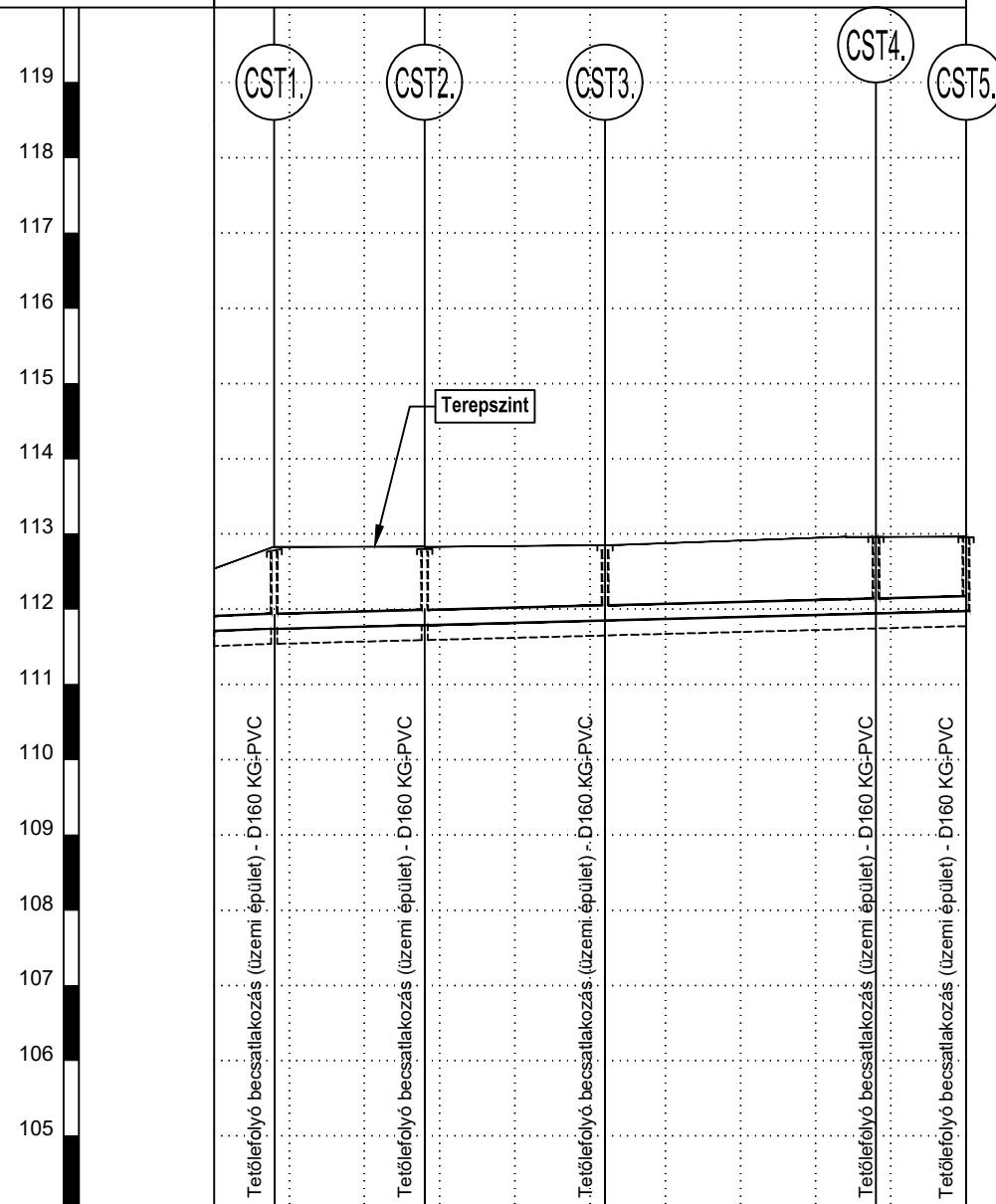

Alapsík BALTI 104.0 m

Hidraulikai adatok		DN200 I=5‰					Qtot=27 l/s vtot=0.9 m/s	
Terepszint	meglévő	112.54	112.83	112.83	112.85	111.96	111.96	
Meglévő tereppontok távolsága		4.00	10.00	12.00	18.00	6.00		
Akna fedlapszint		112.54	112.83	112.83	112.85	111.96	111.96	
Folyásfenékszint		111.71	111.74	111.79	111.85	111.94	111.95	
Egyes hossz		4	10	12	18	6		
Folyamatos hossz		4	14	26	44	50		
Épül összesen		50 m csapadékvíz csatorna						

	Készítette:	Ellenőrizte:
Módosítás:		
0 Jóváhagyásra:	2022. 04. 09.	Tasy Mihály

Megbízó: **Holczer Brigitta és Holczer Antal**

Megbízó: [REDACTED]

Generál tervező: **KEREPES-INVEST Kft.**
1095 Budapest, Tinódi u.6.

Építész tervező: **MŰÉP Építőmérnöki Kft.**
H-1095 Budapest, Tinódi u. 6. fsz.1.
Tel.: +36.1.218.12.27
Fax: +36.1.218.12.18
www.muep.hu

Beruházás: **KŐFARAGÓ-KŐMEGMUNKÁLÓ MŰHELY ÉPÍTÉSE**
2360 Gyál, Erdősor utca 196.
Hrsz.: 4364/29

Felelős tervező: **Buzási Lajos MÉK É3-01-3415**
MMK T-T-01-1877

Projektvezető tervező: **Buzási Lajos MÉK É3-01-3415**
MMK T-T-01-1877

Építéset: **Buzási Lajos MÉK É3-01-3415**
MMK T-T-01-1877
Gácsi Levente

Statika: **Szabó Zoltán** MMK T-T-01-10129

Tűzvédelem: **Bársony Antal** MMK TUÉ-13-14221

Gépezet: **Szöllősi Csaba** MMK G-19-0852

Villamosság: **MMK V-Vn-04-0223/2001**
Nyeste István

Közmű: **Tasy Mihály** MMK VZ-TEL-16-0848

Megnevezés: **ENGEDÉLYES TERV**
Tervezett víziközmű hálózat
HOSSZ-SZELVÉNY III.
(CS-1-0-0 jelű csapadékvíz csatorna)

Rajz száma: **R-3.3** Méretarány: **Mv 1:100**
Mh 1:500

Dátum: **2022. 04. 09.** Revízió: **REV_0**

Tervezett közmű jele	CS-2-0-0
Tervezett közmű helye	4364/29 HRSZ.

Hossz-szelvény

$M_v=1: 100$

$M_h=1: 500$

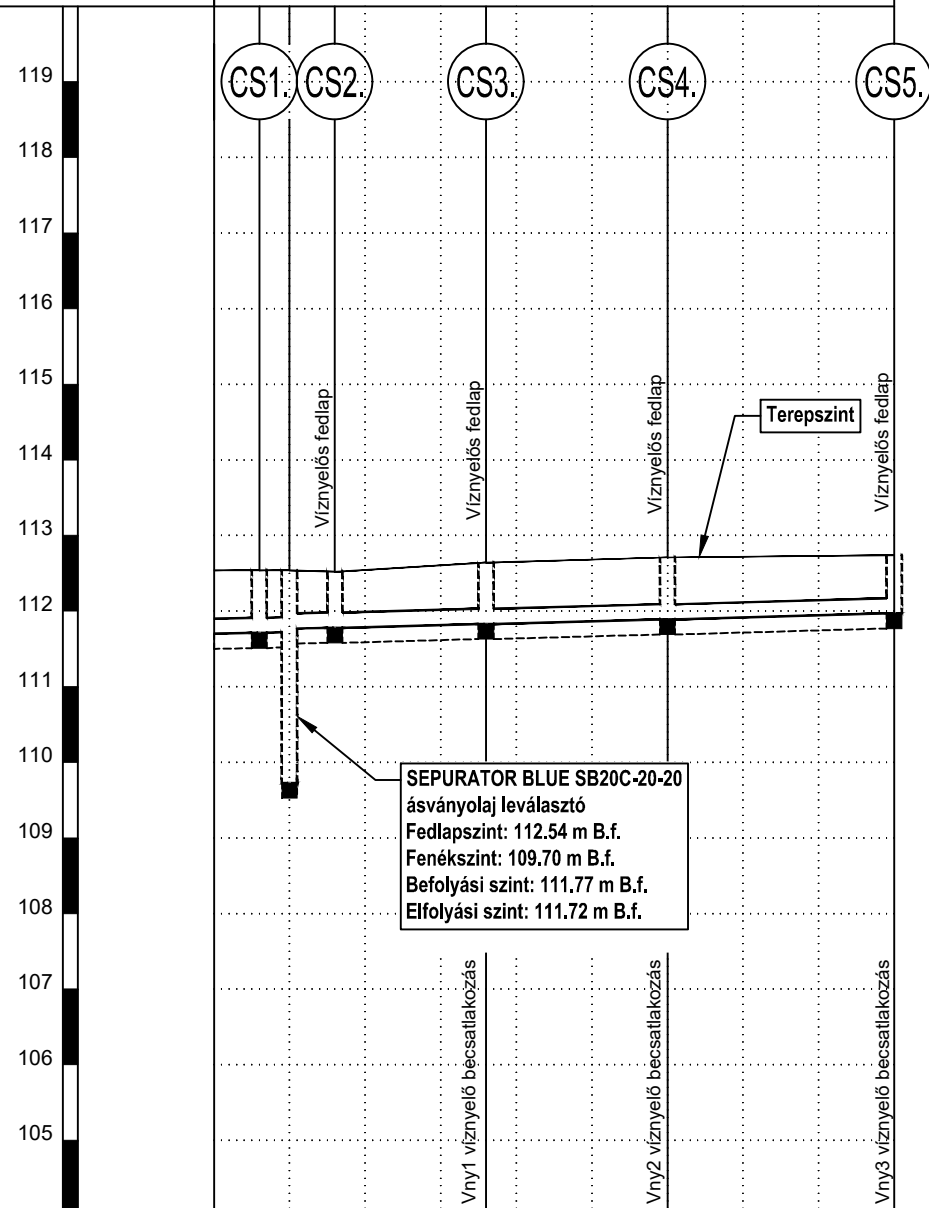

Alapsík BALTI 104.0 m

Hidraulikai adatok		DN200		Qtot=27 l/s	
		I=5‰		vtot=0.9 m/s	
Terepszint	meglévő	112.54	112.54	112.54	112.74
Meglévő tereppontok távolsága				10.00	15.00
Akna fedlapszint		112.54	112.54	112.64	112.74
Folyásfenékszint		111.70	111.71	111.83	111.97
Egyes hossz		3	2	10	15
Folyamatos hossz		3	5	18	45
Épül összesen		45 m csapadékvíz csatorna			

	Készítette:	Ellenőrizte:
Módosítás:		
0 Jövahagyásra:	2022. 04. 09.	Tasy Mihály
Megbízó:	Holczer Brigitta és Holczer Antal	
Megbízó:	[REDACTED]	
Generál tervező:	KEREPES-INVEST Kft. 1095 Budapest, Tinódi u.6.	
Építész tervező:	MŰÉP Építőmérnöki Kft. H-1095 Budapest, Tinódi u. 6. fsz.1. Tel.: +36.1.218.12.27 Fax: +36.1.218.12.18 www.muep.hu	
Beruházás:	KŐFARAGÓ-KŐMEGMUNKÁLÓ MŰHELY ÉPÍTÉSE 2360 Gyál, Erdősor utca 196. Hrsz.: 4364/29	
Felelős tervező:	Buzási Lajos MÉK É3-01-3415 MMK T-T-01-1877	
Projektvezető tervező:	Buzási Lajos MÉK É3-01-3415 MMK T-T-01-1877	
Építész:	Buzási Lajos MÉK É3-01-3415 MMK T-T-01-1877 Gácsi Levente	
Statika:	Szabó Zoltán	MMK T-T-01-10129
Tűzvédelem:	Bársony Antal	MMK TUÉ-13-14221
Gépezet: Utterv:	Szöllősi Csaba	MMK G-19-0852
Villamosság:	MMK V-Vn-04-0223/2001 Nyeste István	
Közmű:	Tasy Mihály MMK VZ-TEL-16-0848	
Megnevezés:	ENGEDÉLYES TERV Tervezett víziközmű hálózat HOSSZ-SZELVÉNY IV. (CS-2-0-0 jelű csapadékvíz csatorna)	
Rajz száma:	Méretarány:	Mv 1:100 Mh 1:500
Dátum:	2022. 04. 09.	Revízió:
Projektszám:		REV_0

B-B metszet

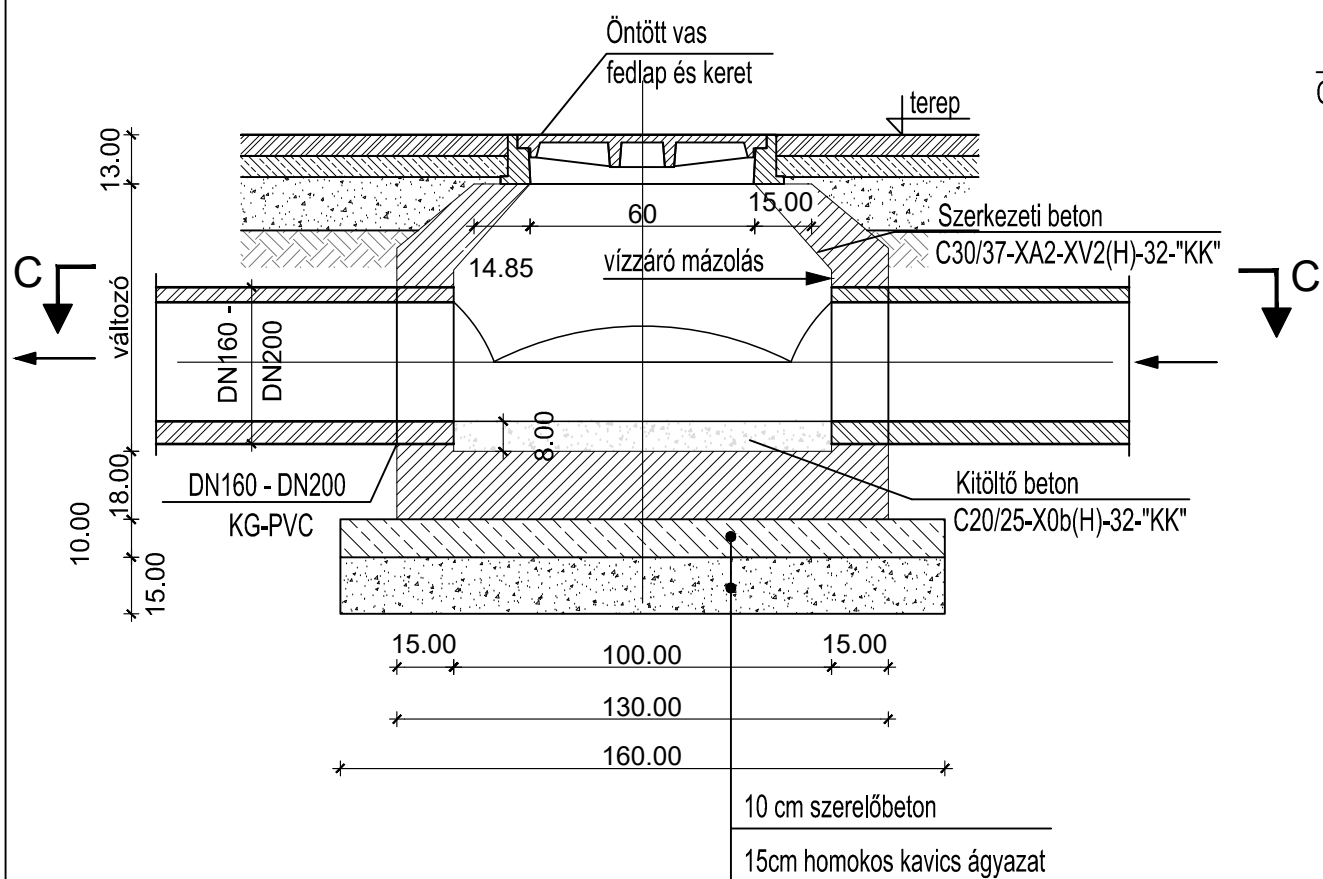

A-A metszet

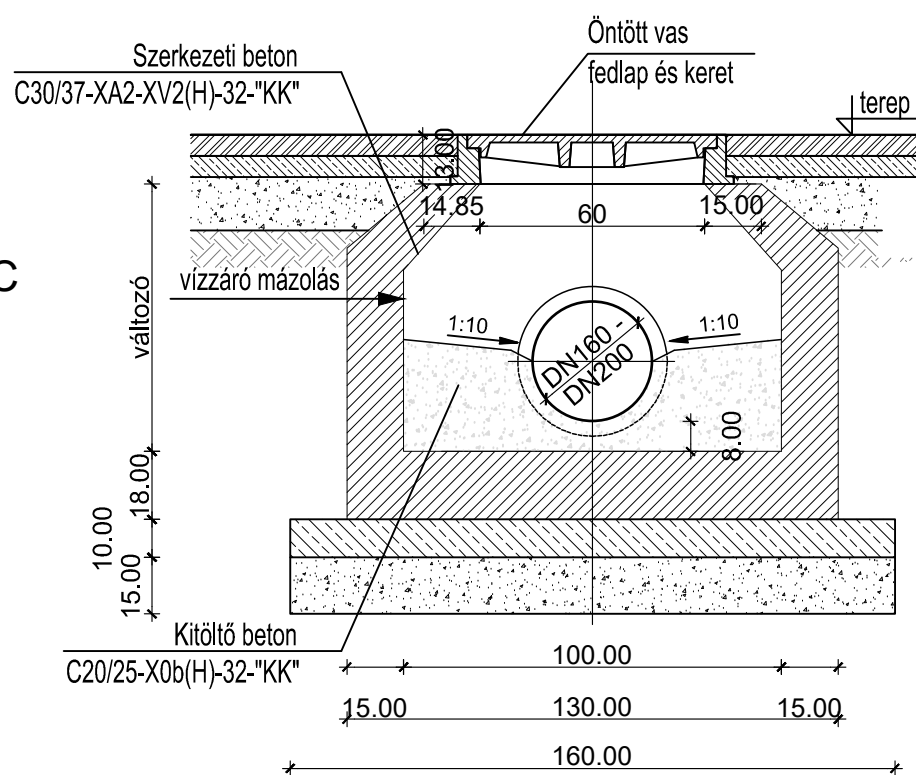

C-C metszet

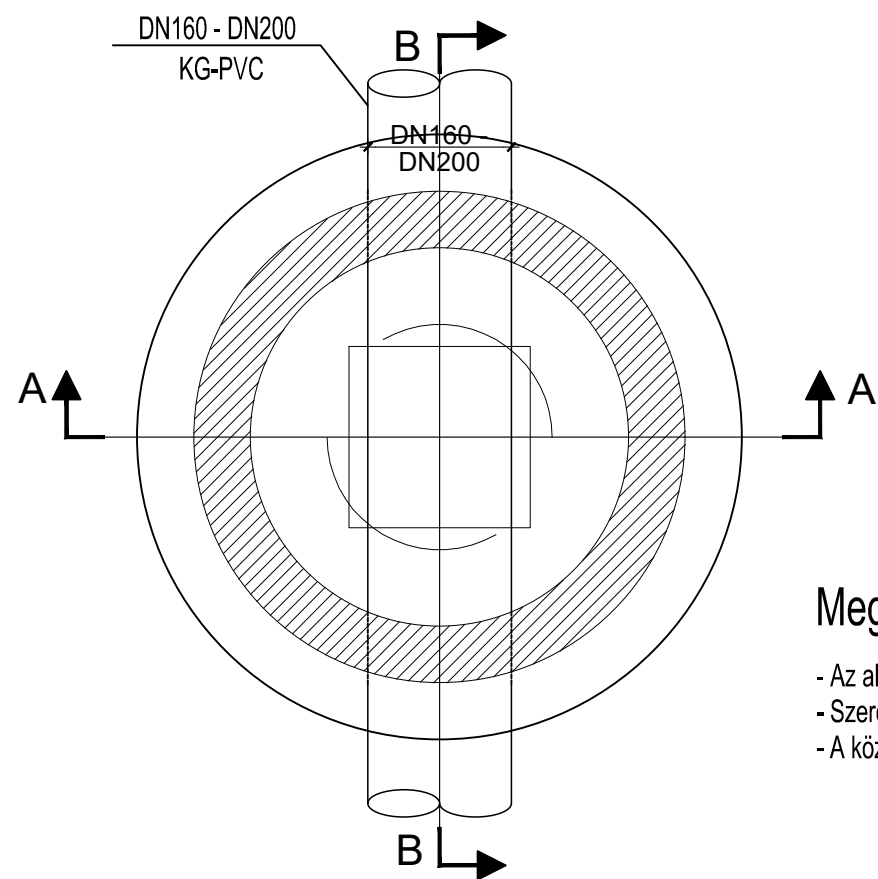

Megjegyzés:

- Az akna szerelőbetonja alatt 15 cm homokos kavics réteg készül, melyet Tr=95%-ra tömöríteni kell.
- Szerelőbeton minőség: C 12/15-X0b(H)-16-'FN' - MSZ 4798-1:2004
- A közúti terhelésnek kitett aknák esetében D400 kN terhelési osztályú öv. fedlapot kell alkalmazni.

Megbízó:

Holczer Brigitta és Holczer Antal

Megbízó:

KEREPES-INVEST Kft.
1095 Budapest, Tinódi u.6.

Építész tervező:

MŰÉP Építőmérnöki Kft.
H-1095 Budapest, Tinódi u. 6. fsz.1.
Tel.: +36.1.218.12.27
Fax: +36.1.218.12.18
www.muep.hu

Beruházás:

KŐFARAGÓ-KŐMEGMUNKÁLÓ
MŰHELY ÉPÍTÉSE

2360 Gyál, Erdősor utca 196.
Hrsz.: 4364/29

Felelős tervező:

Buzási Lajos MÉK É3-01-3415
MMK T-T-01-1877

Projektvezető
tervező:

Buzási Lajos MÉK É3-01-3415
MMK T-T-01-1877

Építész:

Buzási Lajos MÉK É3-01-3415
MMK T-T-01-1877
Gácsi Levente

Statika:

Szabó Zoltán MMK T-T-01-10129

Tűzvédelem:

Bársony Antal MMK TUÉ-13-14221

Gépészet:
Ütőv.

Szöllősi Csaba MMK G-19-0852

Villamosság:

MMK V-Vn-04-0223/2001
Nyeste István

Közmű:

Tasy Mihály MMK VZ-TEL-16-0848

Megnevezés:

ENGEDÉLYES TERV
Tervezett víziközmű hálózat
Ø100 MONOLIT TISZTÍTÓAKNA
ÁLTALÁNOS TERVE

Rajz száma:

R-5.1

Méretarány:

1:20

Dátum:

2022. 04. 09.

Revízió:

REV_0

Projektszám:

B-B metszet

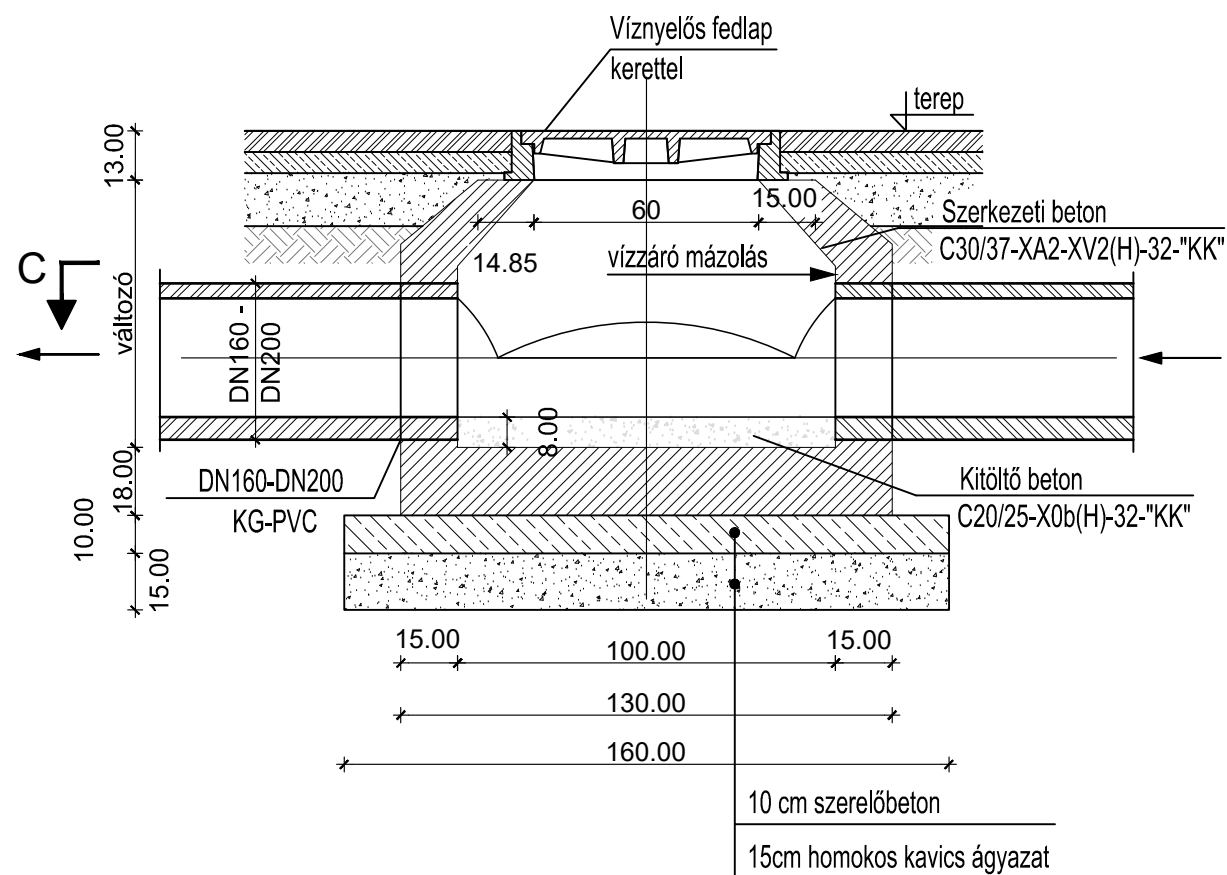

A-A metszet

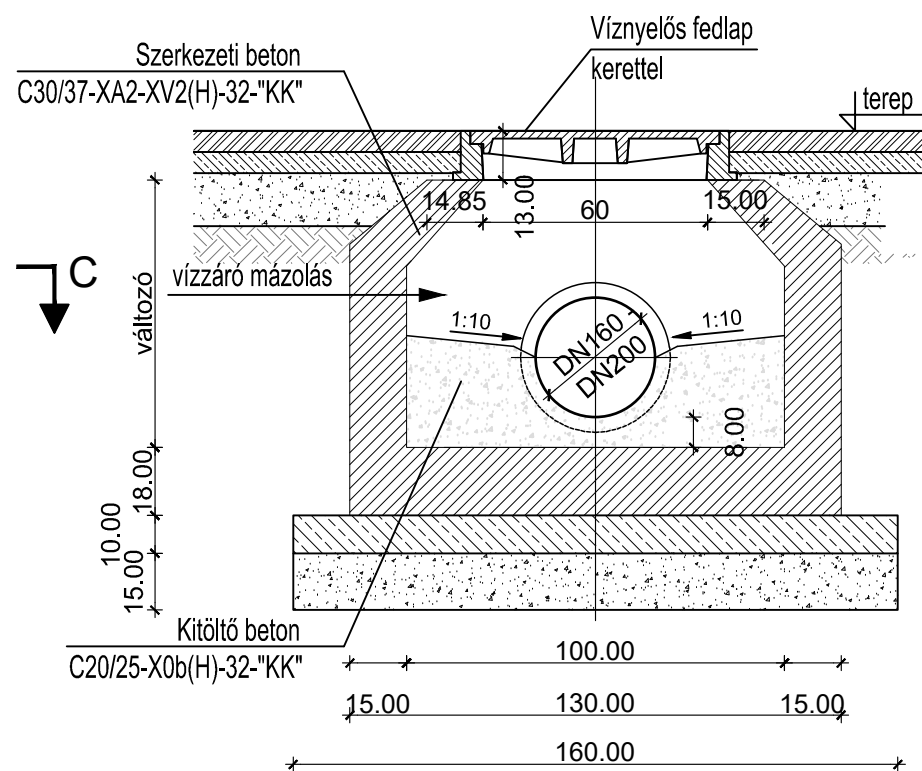

C-C metszet

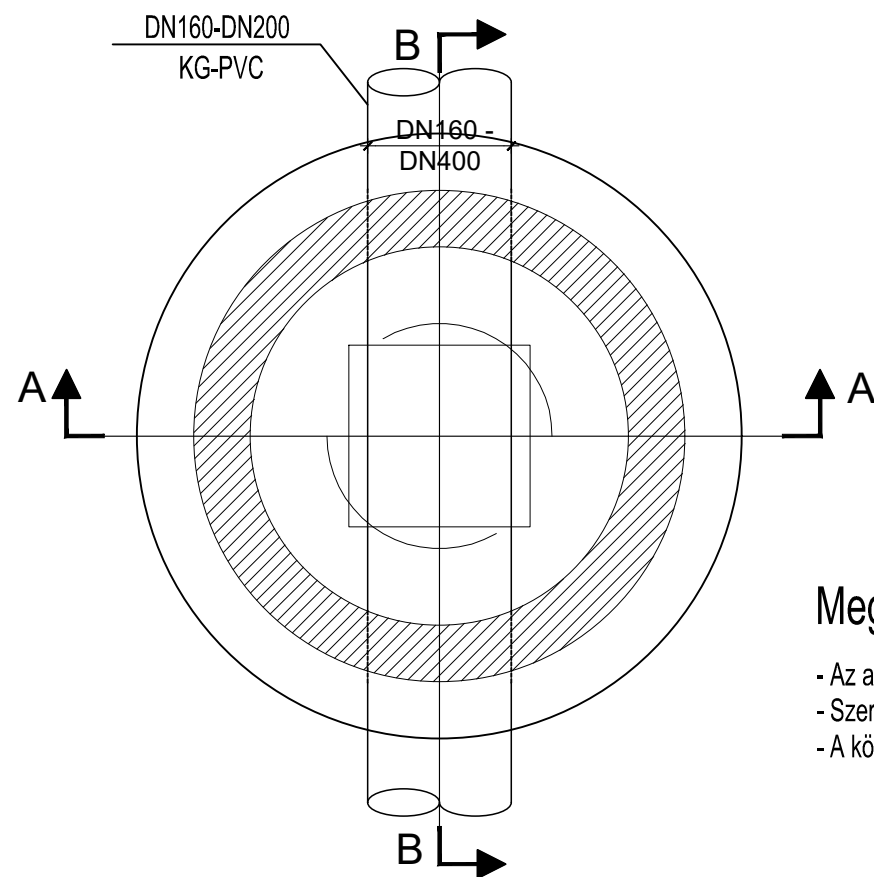

Megjegyzés:

- Az akna szerelőbetonja alatt 15 cm homokos kavics réteg készül, melyet $Tr=95\%$ -ra tömöríteni kell.
- Szerelőbeton minőség: C 12/15-X0b(H)-16-\"FN\" - MSZ 4798-1:2004
- A közúti terhelésnek kitett aknák esetében D400 kN terhelési osztályú öv. fedlapot kell alkalmazni.

	Készítette:	Ellenőrizte:
Módosítás:		
0	Jóváhagyásra: 2022. 04. 09.	Tasy Mihály

Megbízó: **Holczer Brigitta és Holczer Antal**

Megbízó: **KEREPES-INVEST Kft.**
1095 Budapest, Tinódi u.6.

Építész tervező: **MŰÉP Építőmérnöki Kft.**
H-1095 Budapest, Tinódi u. 6. fsz.1.
Tel.: +36.1.218.12.27
Fax: +36.1.218.12.18
www.muep.hu

Beruházás: **KŐFARAGÓ-KŐMEGMUNKÁLÓ MŰHELY ÉPÍTÉSE**
2360 Gyál, Erdősor utca 196.
Hrsz.: 4364/29

Felelős tervező: **Buzási Lajos** MÉK É3-01-3415
MMK T-T-01-1877

Projektvezető tervező: **Buzási Lajos** MÉK É3-01-3415
MMK T-T-01-1877

Építészet: **Buzási Lajos** MÉK É3-01-3415
MMK T-T-01-1877
Gácsi Levente

Statika: **Szabó Zoltán** MMK T-T-01-10129

Tűzvédelem: **Bársony Antal** MMK TUÉ-13-14221

Gépezet: **Szöllősi Csaba** MMK G-19-0852

Villamosság: **MMK V-Vn-04-0223/2001**
Nyeste István

Közmű: **Tasy Mihály** MMK VZ-TEL-16-0848

Megnevezés: **ENGEDÉLYES TERV**
Tervezett víziközmű hálózat
Ø100 VÍZNYELŐS FEDLAPPAL ELLÁTOTT
MONOLIT TISZTÍTÓAKNA ÁLTALÁNOS TERVE

Rajz száma:	Méretarány:
R-5.2	1:20

Dátum:	Revízió:
2022. 04. 09.	REV_0

VNYR-Ø45 elfordítható elemekből épített víznyelő összeállítási rajza 48 X 48 cm-es víznyelőráccsal

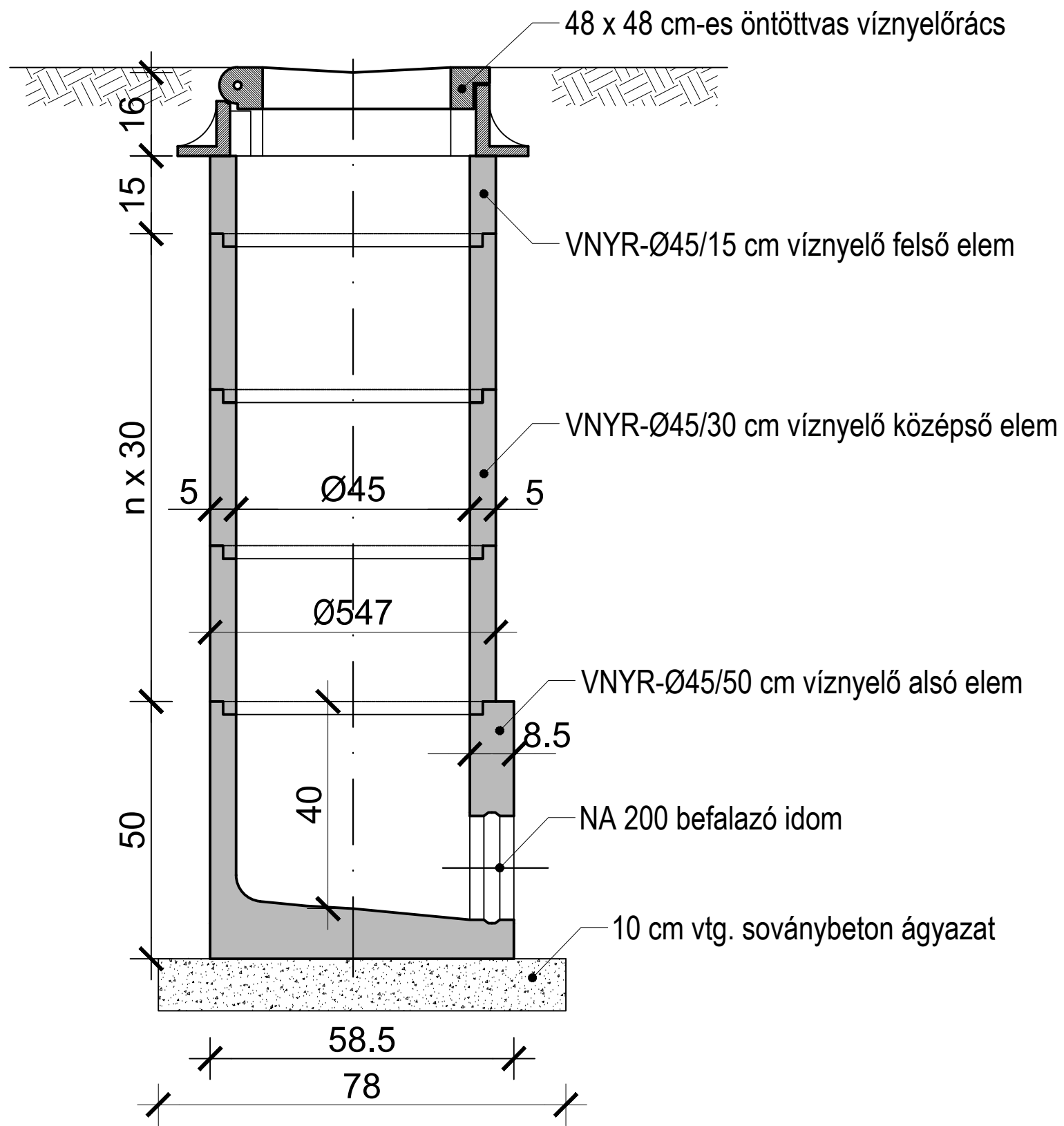

	Készítette:	Ellenőrizte:
	Módosítás:	
0	Jóváhagyásra: 2022. 04. 09.	Tasy Mihály Tasy Mihály
Megbízó:	Holczer Brigitta és Holczer Antal	
Megbízó:	[REDACTED]	
Generál tervező:	KEREPES-INVEST Kft. 1095 Budapest, Tinódi u.6.	
Építész tervező:	MŰÉP Építőmérnöki Kft. H-1095 Budapest, Tinódi u. 6. fsz.1. Tel.: +36.1.218.12.27 Fax: +36.1.218.12.18 www.muep.hu	
Beruházás:	KŐFARAGÓ-KŐMEGMUNKÁLÓ MŰHELY ÉPÍTÉSE 2360 Gyál, Erdősor utca 196. Hrsz.: 4364/29	
Felelős tervező:	Buzási Lajos MÉK É3-01-3415 MMK T-T-01-1877	
Projektvezető tervező:	Buzási Lajos MÉK É3-01-3415 MMK T-T-01-1877	
Építész:	Buzási Lajos MÉK É3-01-3415 MMK T-T-01-1877 Gácsi Levente	
Statika:	Szabó Zoltán MMK T-T-01-10129	
Tűzvédelem:	Bársony Antal MMK TUÉ-13-14221	
Gépezet: Utterv:	Szöllősi Csaba MMK G-19-0852	
Villamosság:	MMK V-Vn-04-0223/2001 Nyeste István	
Közmű:	Tasy Mihály MMK VZ-TEL-16-0848	
Megnevezés:	ENGEDÉLYES TERV Tervezett víziközmű hálózat Előregyártott elemekből épített víznyelő összeállítási mintarajza	
Rajz száma:	Méretarány:	
R-5.3	1:10	
Dátum:	Revízió:	
2022. 04. 09.	REV_0	
Projektszám:		

A-A metszet

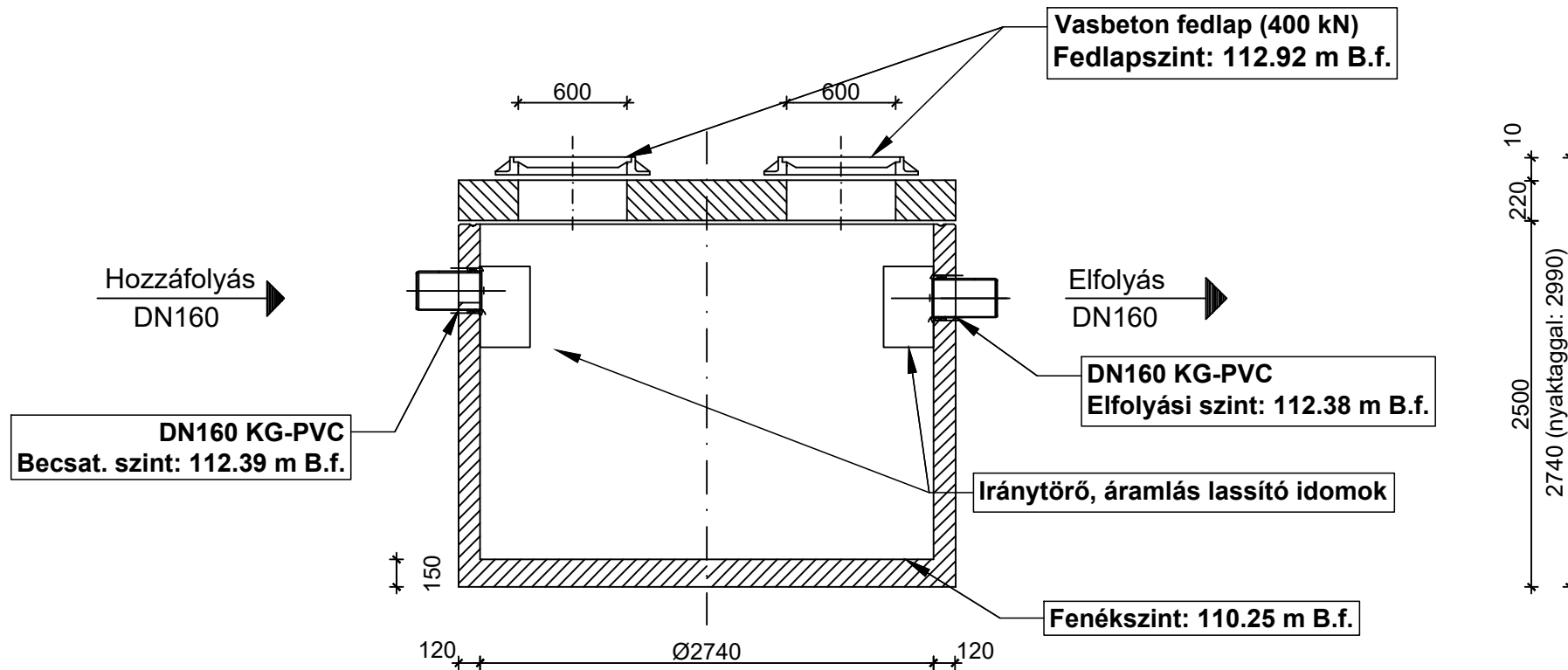

Alaprajz

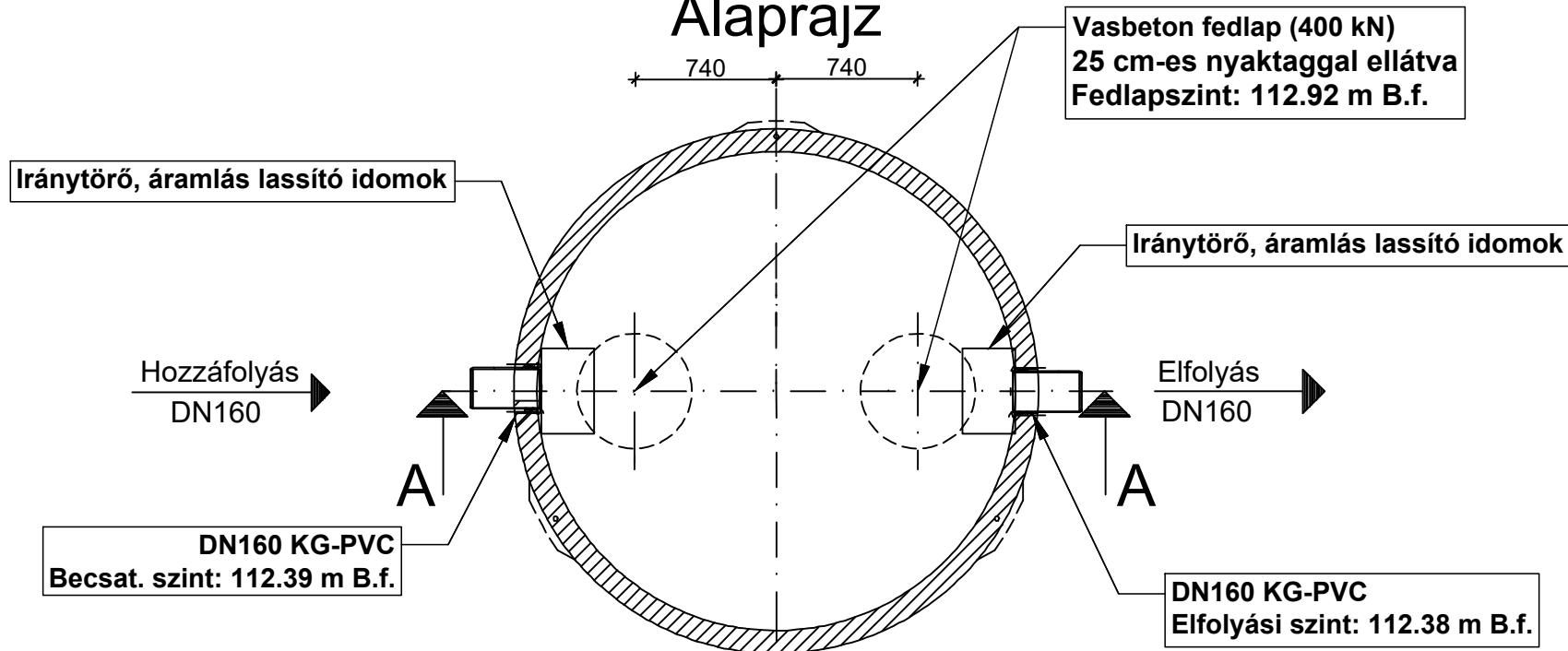

Megjegyzés:

A tervlap a megrendelő technológiai adatszolgáltatása szerint, valamint az Euro-Purator Kft. mintarajza alapján készült.
A tervlapon feltüntetett szintek a műtárgy megrendelése előtt a műtárgy gyártójával ellenőrizendők!
Amennyiben a szint adatokban változás történik a terveket módosítani kell!

		Készítette:	Ellenőrizte:
Módosítás:			
0	Jóváhagyásra:	2022. 04. 09.	Tasy Mihály

Megbízó:

Holczer Brigitta és Holczer Antal

Megbízó:

Generál tervező:

KEREPE-S-INVEST Kft.
1095 Budapest, Tinódi u.6.

Építész tervező:

MŰÉP Építőmérnöki Kft.
H-1095 Budapest, Tinódi u. 6. fsz.1.
Tel.: +36.1.218.12.27
Fax: +36.1.218.12.18
www.muep.hu

Beruházás:

**KŐFARAGÓ-KŐMEGMUNKÁLÓ
MŰHELY ÉPÍTÉSE**
2360 Gyál, Erdősor utca 196.
Hrsz.: 4364/29

Felelős tervező:

Buzási Lajos MÉK É3-01-3415
MMK T-T-01-1877

Projektvezető
tervező:

Buzási Lajos MÉK É3-01-3415
MMK T-T-01-1877

Építész:

Buzási Lajos MÉK É3-01-3415
MMK T-T-01-1877
Gácsi Levente

Statika:

Szabó Zoltán MMK T-T-01-10129

Tűzvédelem:

Bársony Antal MMK TUÉ-13-14221

Gépezet:
Ütőv.

Szöllősi Csaba MMK G-19-0852

Villamosság:

MMK V-Vn-04-0223/2001
Nyeste István

Közmű:

Tasy Mihály MMK VZ-TEL-16-0848

Megnevezés:

ENGEDÉLYES TERV
Tervezett víziközmű hálózat
VASBETON TÁROLÓTARTÁLY SÍK FÖDÉMMEL
(IFK 25-25) MINTARAJZA

Rajz száma:

R-7

Méretarány:

-

Dátum:

2022. 04. 09.

Revízió:

REV_0

Projektszám:

MŰKÖDÉSI HOSSZ-METSZET

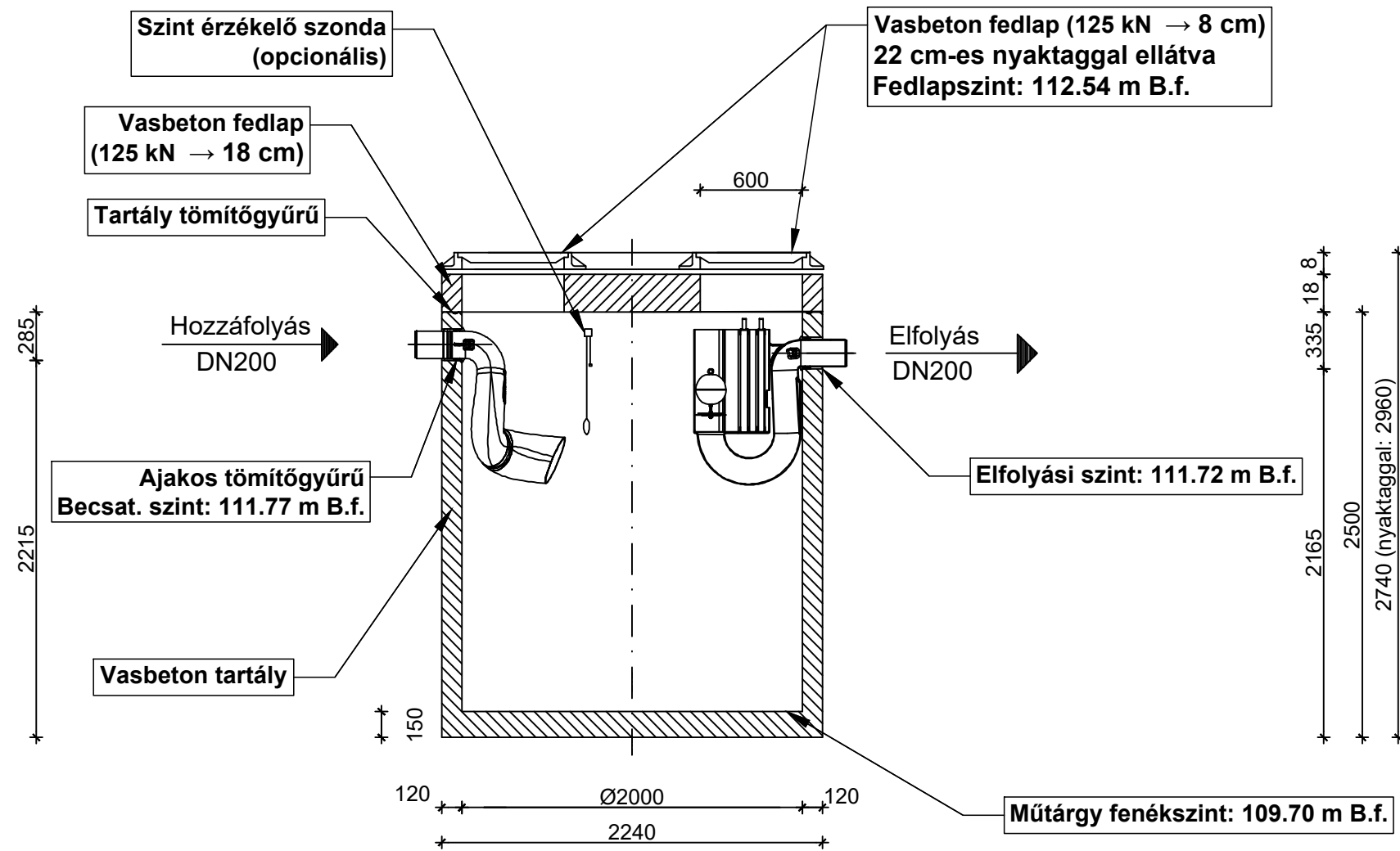

Alaprajz

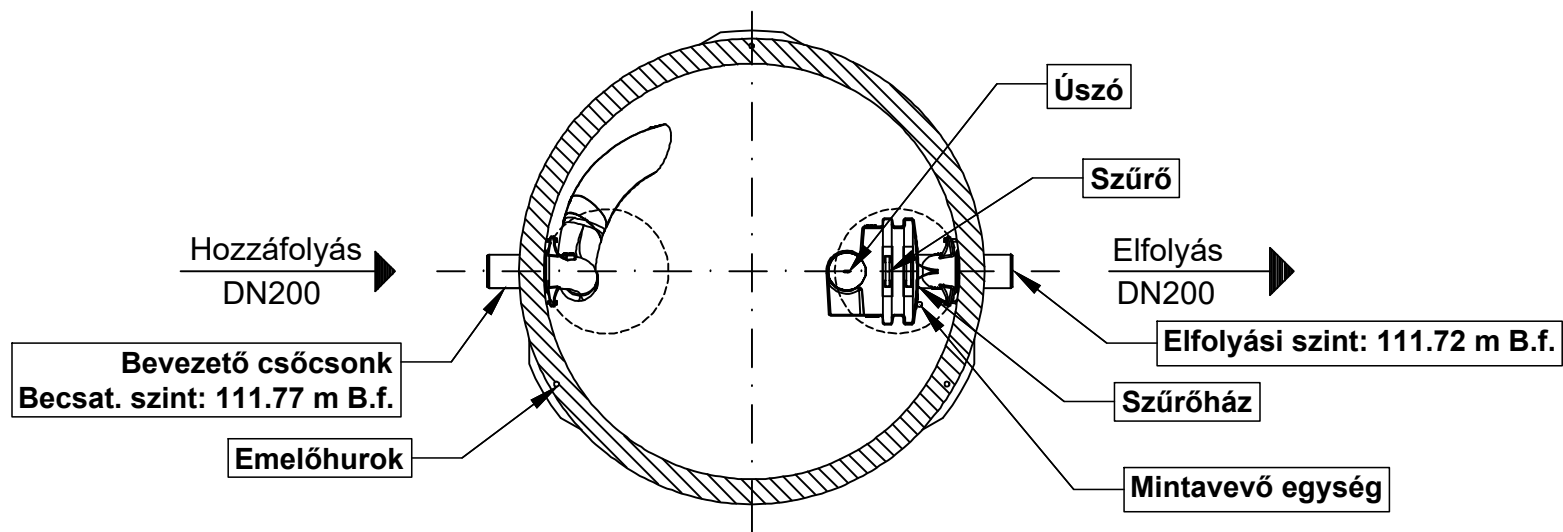

Megjegyzés:

A tervlap a megrendelő technológiai adatszolgáltatása szerint, valamint az Euro-Purator Kft. mintarajza alapján készült.
A tervlapon feltüntetett szintek a műtárgy megrendelése előtt a műtárgy gyártójával ellenőrizendők!
Amennyiben a szint adatokban változás történik a terveket módosítani kell!

	Készítette:	Ellenőrizte:
	Módosítás:	
0	Jóváhagyásra: 2022. 04. 09.	Tasy Mihály

Megbízó: **Holczer Brigitta és Holczer Antal**

Megbízó: [REDACTED]

Generál tervező: **KEREPES-INVEST Kft.**
1095 Budapest, Tinódi u.6.

Építész tervező: **MŰÉP Építőmérnöki Kft.**
H-1095 Budapest, Tinódi u. 6. fsz.1.
Tel.: +36.1.218.12.27
Fax: +36.1.218.12.18
www.muep.hu

Beruházás: **KŐFARAGÓ-KÖMEGMUNKÁLÓ MŰHELY ÉPÍTÉSE**
2360 Gyál, Erdősor utca 196.
Hrsz.: 4364/29

Felelős tervező: **Buzási Lajos MÉK É3-01-3415**
MMK T-T-01-1877

Projektvezető tervező: **Buzási Lajos MÉK É3-01-3415**
MMK T-T-01-1877

Építész: **Buzási Lajos MÉK É3-01-3415**
MMK T-T-01-1877
Gácsi Levente

Statika: **Szabó Zoltán** **MMK T-T-01-10129**

Tűzvédelem: **Bársony Antal** **MMK TUÉ-13-14221**

Gépezet: **Szöllősi Csaba** **MMK G-19-0852**

Villamosság: **MMK V-Vn-04-0223/2001**
Nyeste István

Közmű: **Tasy Mihály** **MMK VZ-TEL-16-0848**

Megnevezés: **ENGEDÉLYES TERV**
Tervezett víziközmű hálózat
SEPURATOR BLUE ISZAP ÉS ÁSVÁNYOLAJ (SB6C-20-50)
LEVÁLASZTÓ BERENDEZÉS MINTARAJZA

Rajz száma:	Méretarány:
R-8.	-

Dátum:	Revízió:
2022. 04. 09.	REV_0

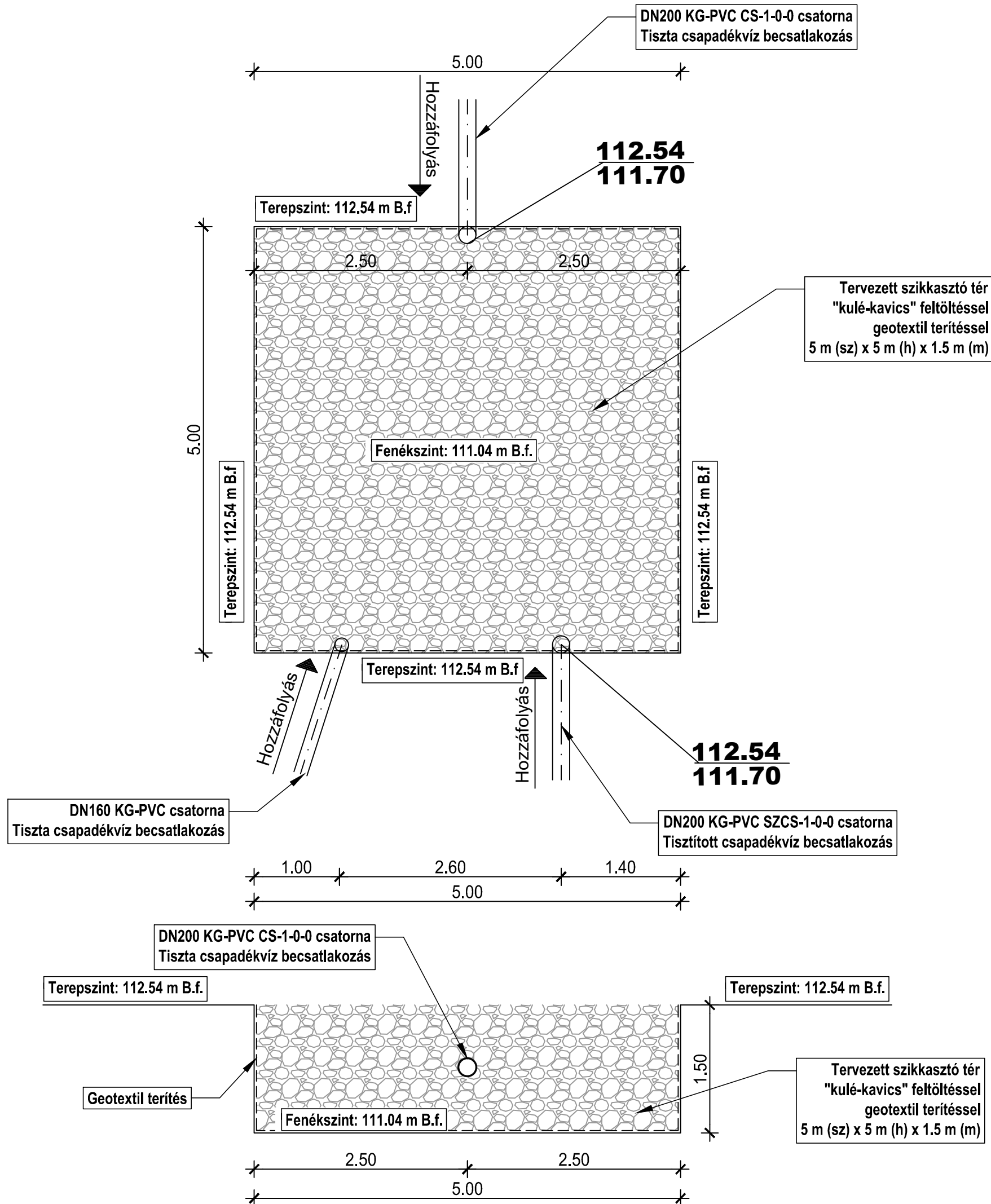

	Készítette :	Ellenőrizte :
Módosítás :		
0	Jóváhagyásra : 2022. 04. 09.	Tasy Mihály Tasy Mihály
Megbízó:	Holczer Brigitta és Holczer Antal	
Megbízó:	[REDACTED]	
Generál tervező:	KEREPES-INVEST Kft. 1095 Budapest, Tinódi u.6.	
Építész tervező:	MŰÉP Építőmérnöki Kft. H-1095 Budapest, Tinódi u. 6. fsz.1. Tel.: +36.1.218.12.27 Fax: +36.1.218.12.18 www.muep.hu	
Beruházás:	KŐFARAGÓ-KŐMEGMUNKÁLÓ MŰHELY ÉPÍTÉSE 2360 Gyál, Erdősor utca 196. Hrsz.: 4364/29	
Felelős tervező:	Buzási Lajos MÉK É3-01-3415 MMK T-T-01-1877	
Projektvezető tervező:	Buzási Lajos MÉK É3-01-3415 MMK T-T-01-1877	
Építész:	Buzási Lajos MÉK É3-01-3415 MMK T-T-01-1877 Gácsi Levente	
Statika:	Szabó Zoltán	MMK T-T-01-10129
Tűzvédelem:	Bársony Antal	MMK TUÉ-13-14221
Gépezet/Utterv:	Szöllősi Csaba	MMK G-19-0852
Villamosság:	MMK V-Vn-04-0223/2001 Nyeste István	
Közmű:	Tasy Mihály MMK VZ-TEL-16-0848	
Megnevezés:	ENGEDÉLYES TERV Tervezett víziközmű hálózat Szikkasztó tér részletrajza	
Rajz száma:	Méretarány:	
R-9.	1:50	
Dátum:	2022. 04. 09.	Revízió:
Projektszám:		REV_0

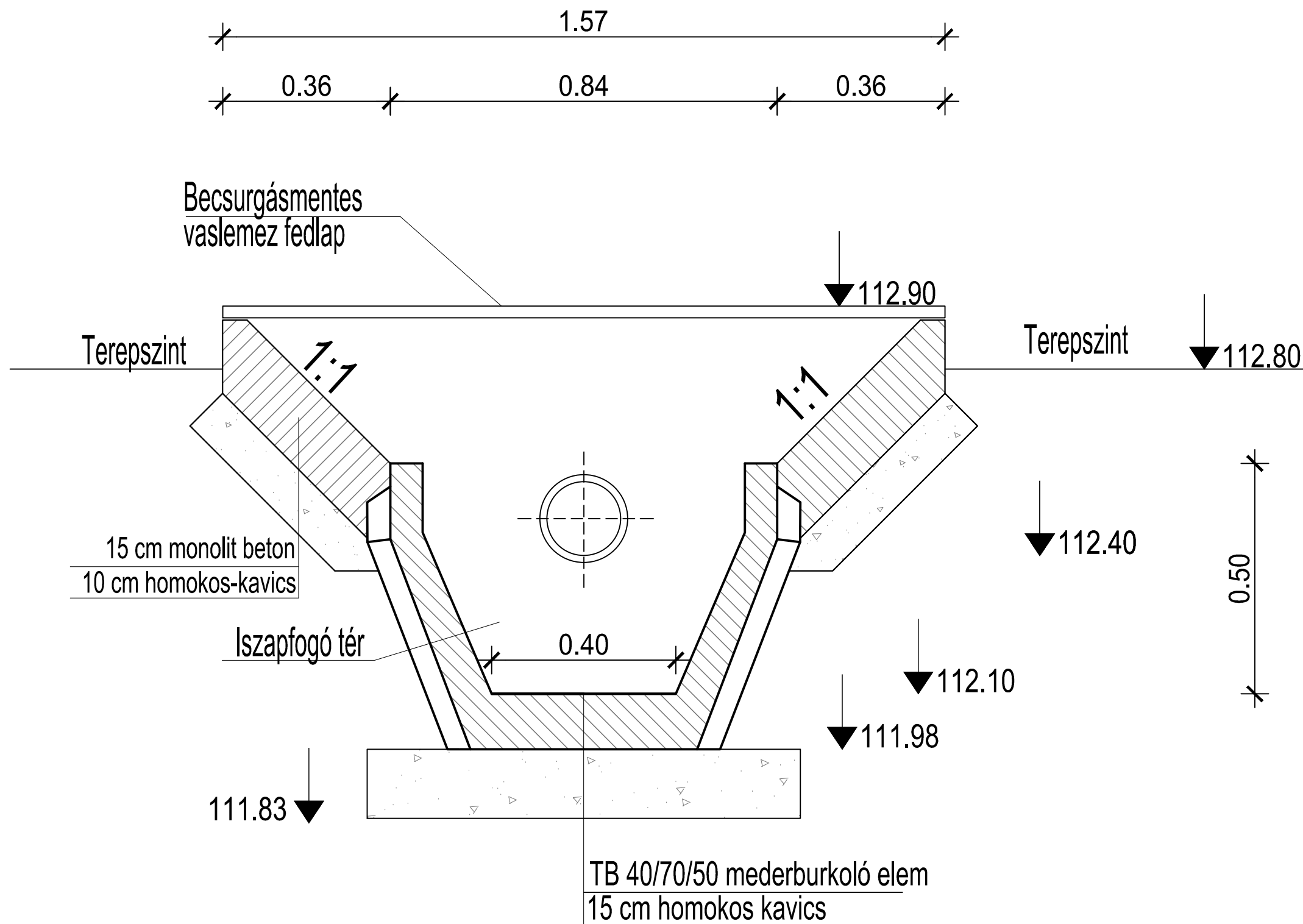

	Készítette:	Ellenőrizte:
Módosítás:		
0	Jóváhagyásra: 2022. 04. 09.	Tasy Mihály

Megbízó: **Holczer Brigitta és Holczer Antal**

Megbízó: XXXXXXXXXX
 Generál tervező: **KEREPES-INVEST Kft.**
 1095 Budapest, Tinódi u.6.

Építész tervező: **MŰÉP Építőmérnöki Kft.**
 H-1095 Budapest, Tinódi u. 6. fsz. 1.
 Tel.: +36.1.218.12.27
 Fax: +36.1.218.12.18
 www.muep.hu

Beruházás: **KŐFARAGÓ-KŐMEGMUNKÁLÓ MŰHELY ÉPÍTÉSE**
 2360 Gyál, Erdősor utca 196.
 Hrsz.: 4364/29

Felelős tervező: **Buzási Lajos** MÉK É3-01-3415
 MMK T-T-01-1877

Projektvezető tervező: **Buzási Lajos** MÉK É3-01-3415
 MMK T-T-01-1877

Építész: **Buzási Lajos** MÉK É3-01-3415
 MMK T-T-01-1877
 Gácsi Levente

Statika: **Szabó Zoltán** MMK T-T-01-10129

Tűzvédelem: **Bársony Antal** MMK TUÉ-13-14221

Gépszet: **Szöllősi Csaba** MMK G-19-0852

Villamosság: **MMK V-Vn-04-0223/2001**
 Nyeste István

Közmű: **Tasy Mihály** MMK VZ-TEL-16-0848

Megnevezés: **ENGEDÉLYES TERV**
Tervezett víziközmű hálózat
 Mederburkolóelemes iszapfogó mintakeresztelvénye

Rajz száma: **R-11.** Méretarány: **1:10**

Dátum: **2022. 04. 09.** Revízió: **REV_0**

Munkaárok mintakeresztmetszvény (vízvezeték építés)

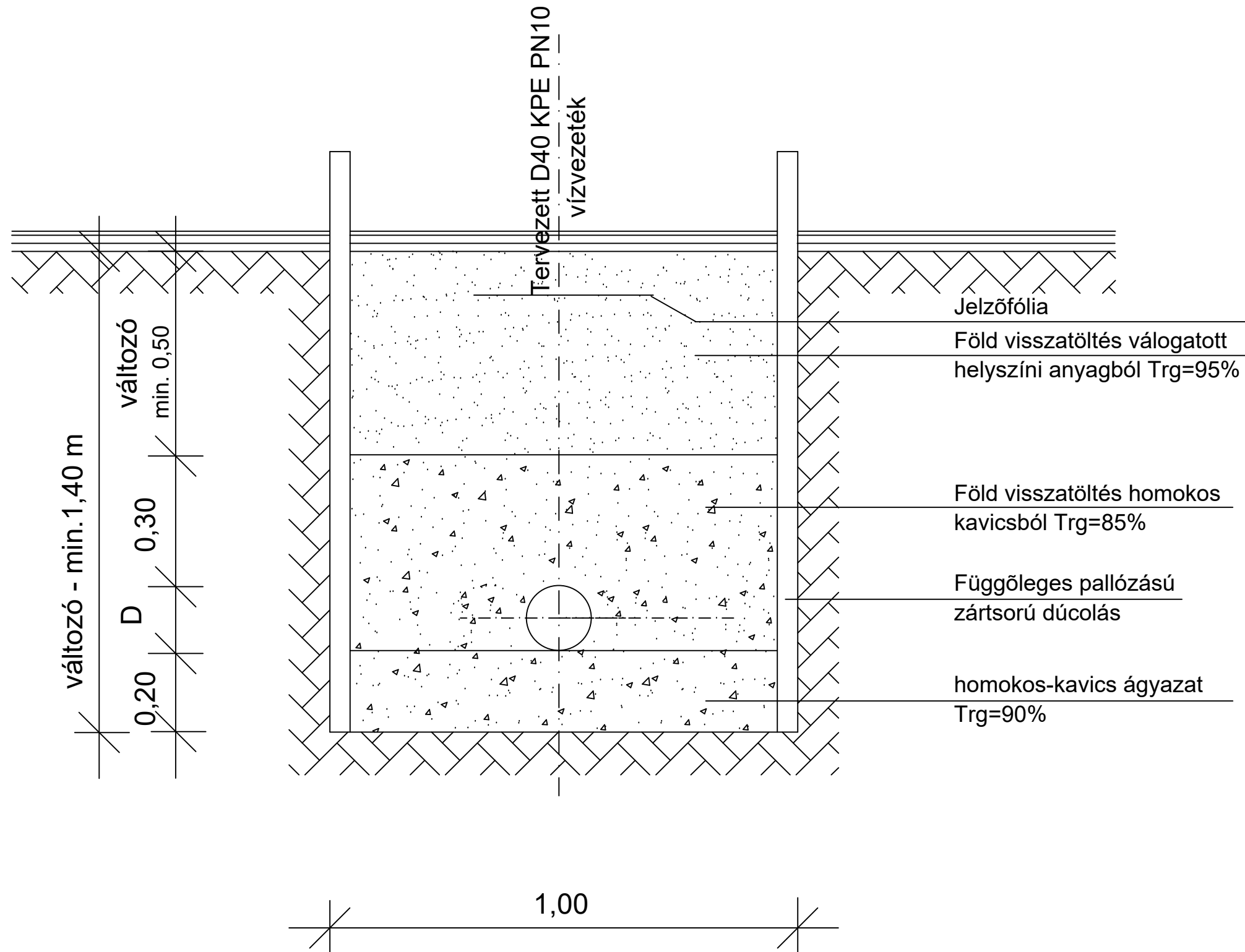

	Készítette :	Ellenőrizte :
Módosítás :		
0	Jóváhagyásra : 2022. 04. 09.	Tasy Mihály Tasy Mihály
Megbízó:	Holczer Brigitta és Holczer Antal	
Megbízó:	[REDACTED]	
Generál tervező:	KEREPES-INVEST Kft. 1095 Budapest, Tinódi u.6.	
Építész tervező:	MŰÉP Építőmérnöki Kft. H-1095 Budapest, Tinódi u. 6. fsz.1. Tel.: +36.1.218.12.27 Fax: +36.1.218.12.18 www.muexp.hu	
Beruházás:	KŐFARAGÓ-KŐMEGMUNKÁLÓ MŰHELY ÉPÍTÉSE 2360 Gyál, Erdősor utca 196. Hrsz.: 4364/29	
Felelős tervező:	Buzási Lajos MÉK É3-01-3415 MMK T-T-01-1877	
Projektvezető tervező:	Buzási Lajos MÉK É3-01-3415 MMK T-T-01-1877	
Építész:	Buzási Lajos MÉK É3-01-3415 MMK T-T-01-1877 Gácsi Levente	
Statika:	Szabó Zoltán	MMK T-T-01-10129
Tűzvédelem:	Bársony Antal	MMK TUÉ-13-14221
Gépesztő/Utóv:	Szöllősi Csaba	MMK G-19-0852
Villamosság:	MMK V-Vn-04-0223/2001 Nyeste István	
Közmű:	Tasy Mihály MMK VZ-TEL-16-0848	
Megnevezés:	ENGEDÉLYES TERV Tervezett víziközmű hálózat MUNKAÁROK MINTAKERESZTSZELVÉNY (VÍZVEZETÉK ÉPÍTÉS)	
Rajz száma:	R-10.1	Méretarány: -
Dátum:	2022. 04. 09.	Revízió: REV_0
Projektszám:		

KG-PVC CSÖVEK ágyazási terve

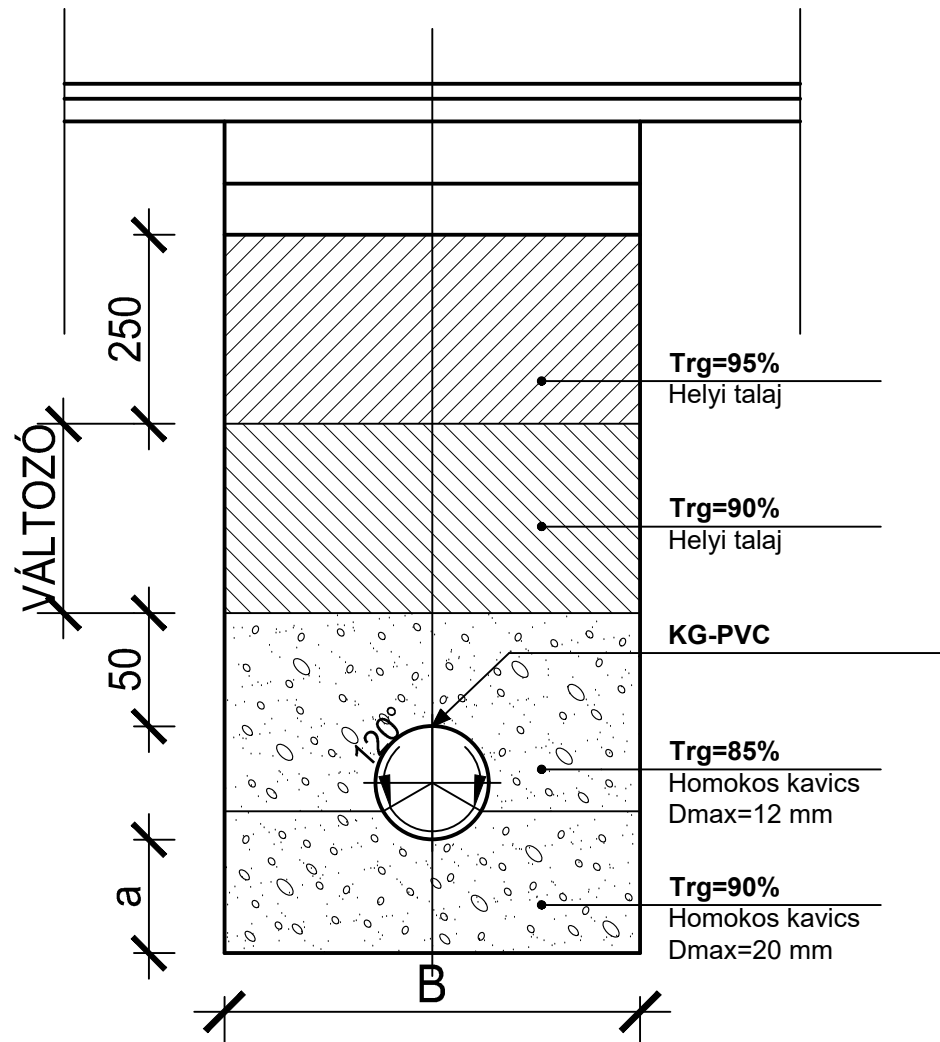

DN mm	B m	a cm	b cm	Ágyazat [m ³ /fm]	Csőkiszorítás [m ³ /fm]	Kiszorítás [m ³ /fm]
200 160	1,00	10	5	0,77	0,03	0,85
300	1,10	10	7	0,92	0,07	0,99
400	1,20	10	10	1,07	0,126	1,196
600	1,40	15	15	1,47	0,283	1,753
700	1,50	15	18	1,64	0,385	2,025
800	1,60	15	21	1,82	0,625	2,445
1100	1,90	20	28	2,47	0,950	3,42

	Készítette :	Ellenőrizte :
Módosítás :		
0	Jóváhagyásra : 2022. 04. 09.	Tasy Mihály Tasy Mihály
Megbízó:	Holczer Brigitta és Holczer Antal	
Megbízó:	[REDACTED]	
Generál tervező:	KEREPES-INVEST Kft. 1095 Budapest, Tinódi u.6.	
Építész tervező:	MŰÉP Építőmérnöki Kft. H-1095 Budapest, Tinódi u. 6. fsz.1. Tel.: +36.1.218.12.27 Fax: +36.1.218.12.18 www.muep.hu	
Beruházás:	KŐFARAGÓ-KŐMEGMUNKÁLÓ MŰHELY ÉPÍTÉSE 2360 Gyál, Erdősor utca 196. Hrsz.: 4364/29	
Felelős tervező:	Buzási Lajos MÉK É3-01-3415 MMK T-T-01-1877	
Projektvezető tervező:	Buzási Lajos MÉK É3-01-3415 MMK T-T-01-1877	
Építész:	Buzási Lajos MÉK É3-01-3415 MMK T-T-01-1877 Gácsi Levente	
Statika:	Szabó Zoltán MMK T-T-01-10129	
Tűzvédelem:	Bársony Antal MMK TUÉ-13-14221	
Gépezet: Utév:	Szöllősi Csaba MMK G-19-0852	
Villamosság:	MMK V-Vn-04-0223/2001 Nyeste István	
Közmű:	Tasy Mihály MMK VZ-TEL-16-0848	
Megnevezés:	ENGEDÉLYES TERV Tervezett víziközmű hálózat MUNKAÁROK MINTAKERESZTSZELVÉNY (KG-PVC CSÖVEK ÁGYAZÁSI TERVE)	
Rajz száma:	R-10.2	Méretarány: -
Dátum:	2022. 04. 09.	Revízió: REV_0
Projektszám:		

Munkaárok dúcolási mintarajza

ROLLBOX dúcolási rendszer

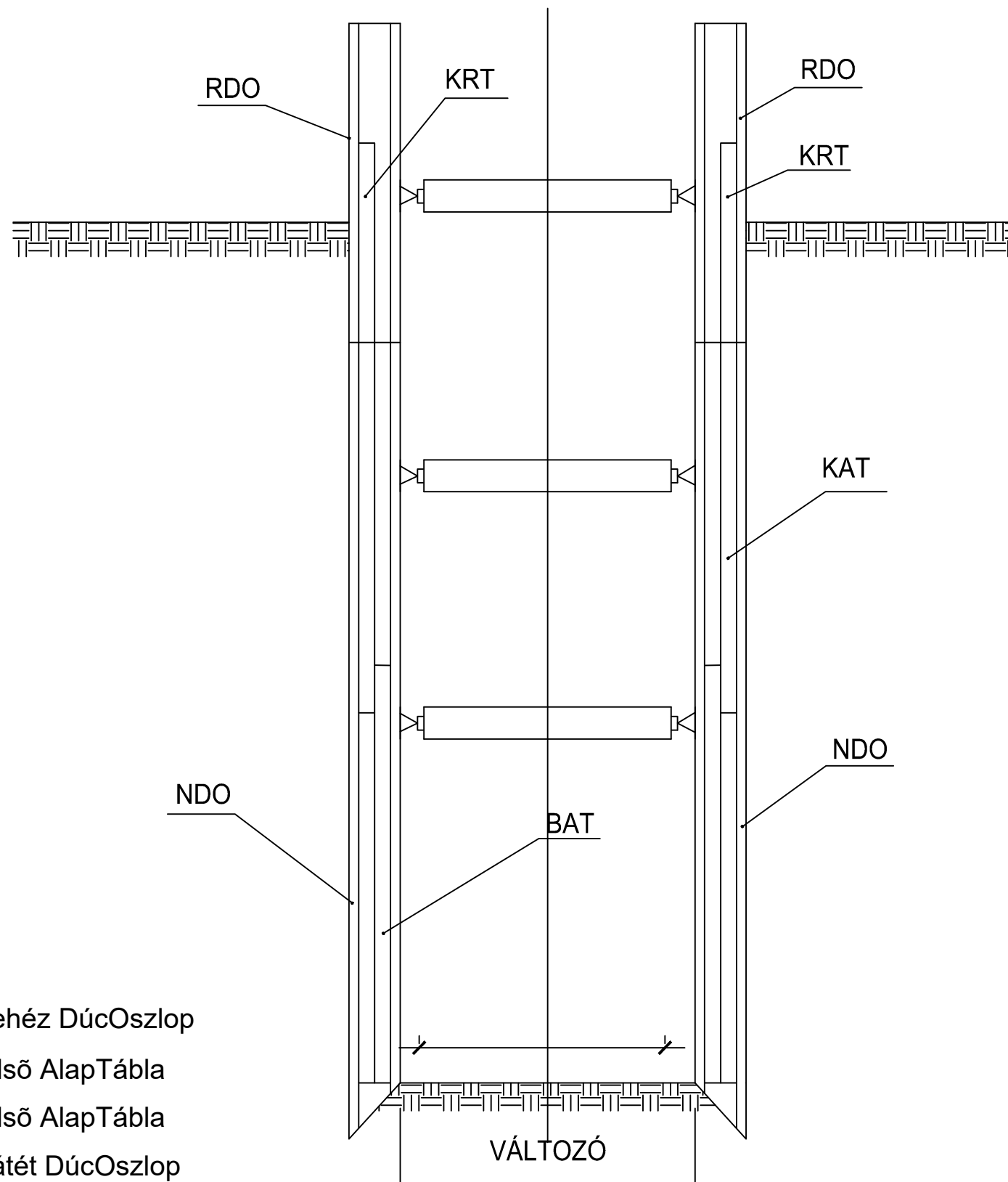

- NDO-Nehéz DúcOszlop
- KAT-Külső AlapTábla
- BAT-Belső AlapTábla
- RDO-Rátét DúcOszlop
- KRT-Külső Rátét Tábla

		Készítette :	Ellenőrizte :
	Módosítás :		
0	Jóváhagyásra : 2022. 04. 09.	Tasy Mihály	Tasy Mihály
Megbízó:	Holczer Brigitta és Holczer Antal		
Megbízó:	[REDACTED]		
Generál tervező:	KEREPES-INVEST Kft. 1095 Budapest, Tinódi u.6.		
Építész tervező:	MŰÉP Építőmérnöki Kft. H-1095 Budapest, Tinódi u. 6. fsz.1. Tel.: +36.1.218.12.27 Fax: +36.1.218.12.18 www.muep.hu		
Beruházás:	KŐFARAGÓ-KŐMEGMUNKÁLÓ MŰHELY ÉPÍTÉSE 2360 Gyál, Erdősor utca 196. Hrsz.: 4364/29		
Felelős tervező:	Buzási Lajos MÉK É3-01-3415 MMK T-T-01-1877		
Projektvezető tervező:	Buzási Lajos MÉK É3-01-3415 MMK T-T-01-1877		
Építész:	Buzási Lajos MÉK É3-01-3415 MMK T-T-01-1877 Gácsi Levente		
Statika:	Szabó Zoltán	MMK T-T-01-10129	
Tűzvédelem:	Bársony Antal	MMK TUÉ-13-14221	
Gépezet: Utterv:	Szöllősi Csaba	MMK G-19-0852	
Villamosság:	MMK V-Vn-04-0223/2001 Nyeste István		
Közmű:	Tasy Mihály MMK VZ-TEL-16-0848		
Megnevezés:	ENGEDÉLYES TERV Tervezett víziközmű hálózat MUNKAÁROK MINTAKERESZTSZELVÉNY (MUNKAÁROK DÚCOLÁSI MINTARAJZA)		
Rajz száma:	R-10.3	Méretarány:	-
Dátum:	2022. 04. 09.	Revízió:	REV_0
Projektszám:			

Tárgy: Javaslat a Gyál, Gárdonyi utca 102/A. szám alatti 163/13 hrsz. ingatlan víz-, és szennyvízbekötésével kapcsolatos tulajdonosi nyilatkozat kiadására

Tisztelt Pénzügyi és Gazdasági Bizottság!

Vladár Zoltán egyéni vállalkozó tervező (VZ-T 13-14084) elkészítette a „2360 Gyál, Gárdonyi utca.102/A. 163/13 hrsz alatti ingatlan utólagos közterületi szennyvíz- és vízbekötés, ingatlanon belüli víz engedélyezési tervdokumentáció” megnevezésű, csatolt dokumentációt. A terv a Gyál, 163/13 hrsz. alatti ingatlan (Gárdonyi Géza utca 102/A.) víz-és csatornabekötésére vonatkozó új bekötések terveit tartalmazza.

Az ingatlan vízellátása az utcában található DN 160 KG-PVC víz gerincevezetékre történő csatlakozással fog megvalósulni. A tervezett bekötő vezeték hossza: 7,41 m, anyaga: D25 KPE. Az ingatlanon belül egy beton vízóraaknában kerül elhelyezésre a 2 db házi NA15 fővízmérő ikresített elrendezésben. a mellékelt helyszínrajz alapján.

Az ingatlan előtt a Gárdonyi Géza utcában már kiépült szennyvízcsatorna gerincevezeték, a bekötővezeték kiépítése most valósulna meg. A tervezett bekötővezeték gravitációs rendszerű, átmérője: 160 mm, hossza 10,33m.

A tervezett építési munka, a következő önkormányzati tulajdonban lévő közterületi ingatlant érinti: Gárdonyi Géza utca (hrsz. 179 és 163/9)

A 163/13 hrsz.-ú ingatlan tulajdonosa a Faránki Épszer Szolgáltató Kft. kérte tárgyi munkával kapcsolatban a tulajdonosi nyilatkozat kiadását.

Kérem a Tisztelt Pénzügyi és Gazdasági Bizottságot, hogy fentiek és a mellékelt dokumentáció ismeretében szíveskedjen határozatot hozni!

Határozati javaslat:

Gyál Város Önkormányzata Képviselő –testületének Pénzügyi és Gazdasági Bizottsága

a.) a gyáli 179 és a 163/9 hrsz.-ú közterületeket (Gárdonyi Géza utca) érintően **hozzájárul** – Vladár Zoltán tervező (VZ-T 13-14084) által készített, „2360 Gyál, Gárdonyi utca.102/A. 163/13 hrsz alatti ingatlan utólagos közterületi szennyvíz- és vízbekötés, ingatlanon belüli víz engedélyezési tervdokumentáció” megnevezésű, kiviteli terv szerinti – víz- és szennyvízbekötés létesítéséhez.

b.) a tulajdonosi nyilatkozat nem mentesít az egyéb szakhatósági állásfoglalások és engedélyek beszerzése alól.

Határidő: 2023. május 31.

Felelős: a Bizottság Elnöke

A határozati javaslat elfogadása egyszerű szótöbbséget igényel.

Az előterjesztést készítette: Kiss István főépítész irodavezető

Gyál, 2023. május 2.

Rozgonyi Erik
címzetes főjegyző

Melléklet:

- 1 pld. kérelem
- 2 pld. műszaki leírás
- 1 pld. helyszínrajz
- 2 pld hossz-szelvény
- 1 pld. térképrészlet

7300/23
05. el. sz. 11

Polgármesteri Hivatal	
Gyál	
Iktatva:	2023. MÁJ. 02
Cégiratszám:	Előiratszám:
Melléklet:	Ügyintéző:

Kérelem

Önkormányzati tulajdonosi hozzájárulás és közút kezelői **kérelem** hozzájárulás víz és szennyvíz bekötő vezeték létesítése céljából
 Gyál, ~~271/3~~¹⁷⁹ hrsz-ú 163/9 hrsz-ú önkormányzati ingatlanra vonatkozóan

Alulírott Faránki Imre, mint a Faránki Épszer Kft. (2360. Gyál, Ady E.u.18. B. ép.) ügyvezetője ezúton kérem Gyál Város Önkormányzatát, hogy a Gyál Gárdonyi Géza utca 102/A (163/13 hrsz.) alatti ingatlan víz- és szennyvízellátásának, illetve a Gyál, Gárdonyi Géza utca 102. (163/12 hrsz.) alatti ingatlan szennyvízellátásának biztosításához az érintett tárgyi (Gyál, 163/9, ~~271/3~~¹⁷⁹ hrsz.) önkormányzati ingatlanon keresztüli bekötővezetékek építéséhez hozzájárulni szíveskedjenek.

Gyál, 2023.04.28.

Faránki Imre
 Faránki Imre, ügyvezető



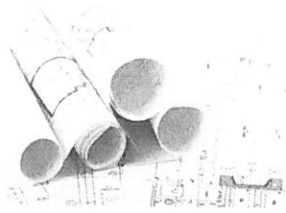

Vladár Zoltán e.v.

2200 Monor Kisfaludy u.65.

Fax: 06-29-411-022. Mobil :06-20 -317-9312

E-mail: vladarzoltan@gmail.com Nytsz: 3524191

Adószám: 66470438-1-33

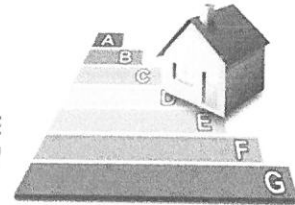

ENGEDÉLYEZÉSI TERVDOKUMENTÁCIÓ

Készült 2360. Gyál, Gárdonyi Géza u. 102/A. (163/13 hrsz.) szám
alatti ingatlan szennyvízbekötés kivitelezési munkálataihoz.

Megrendelő **Faránki Épszer Kft.**
2360. Gyál, Ady Endre u. 18. B. ép.

Tervező: **Vladár Zoltán**
2200. Monor, Kisfaludy utca 65.
Vízimérnöki tervező: VZ-T
Kamarai nytsz: 13-14084
Akkreditációs szám: 013

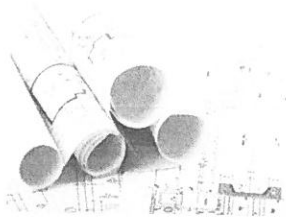

Vladár Zoltán e.v.

2200 Monor Kisfaludy u.65.

Fax: 06-29-411-022. Mobil :06-20 -317-9312

E-mail: vladar.zoltan@gmail.com Nytsz: 3524191

Adószám: 66470438-1-33

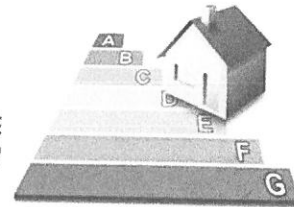

Terv és Iratjegyzék

Készült 2360. Gyál, Gárdonyi Géza u. 102/A. (163/13 hrsz.) szám
alatti ingatlan szennyvízbekötés kivitelezési munkálataihoz.

Szöveges mellékletek:

- Műszaki leírás
- Tervezői nyilatkozat

Rajzi mellékletek:

- Helyszínrajz (M=1:200)
- Hosszelvény (M=1:100)

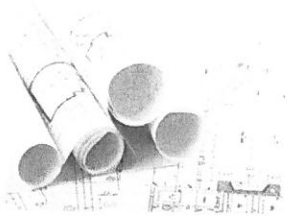

Vladár Zoltán e.v.

2200 Monor Kisfaludy u.65.

Fax: 06-29-411-022. Mobil :06-20 -317-9312

E-mail: vladarzoltan@gmail.com Nytsz: 3524191

Adószám: 66470438-1-33

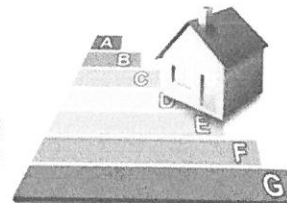

MŰSZAKI LEÍRÁS

Készült 2360. Gyál, Gárdonyi Géza u. 102/A. (163/13 hrsz.) szám alatti ingatlan szennyvízbekötés kivitelezési munkálataihoz.

1. Előzmények

Jelen ingatlan előtt az Gárdonyi Géza utcában a már kiépült a szennyvízcsatorna gerincevezeték. Azonban a tárgyi ingatlan esetében nem épült ki bekötővezeték. Az elmaradt bekötővezeték kivitelezése most valósulna meg.

A tervezés célja, hogy az épülő új lakóingatlan összefolyóját, a telken belül elhelyezett tervezett beállással (tisztítóaknával), műszaki követelmények kielégítése mellett a lehető legoptimálisabb módon és nyomvonalon lehessen összekötni.

A bekötő vezeték kiépítése és jelenlegi csatornarendszerre kötése közterületen valósul meg. Így a beállítás kiépítésének kivitelezése csakis és kizárólag a csatorna közmű tulajdonosával és üzemeltetőjével történt előzetes egyeztetés és engedélyezés, valamint az általuk megszabott feltételek szerint történhet.

2. Meglévő állapot ismertetése

A tervezési terület Gyál, a(z) Gárdonyi Géza utca 102/A. szám alatt található. A bekötővezeték kiépítése a Gárdonyi Géza utca felől valósul meg. A bekötővezeték kialakítása tervdokumentáció *Helyszínrajz* munkarészen került feltüntetésre. Az ingatlanon két darab épülő lakóépület található.

3. A tervezett állapot ismertetése

A tervezett bekötővezeték gravitációs rendszerű átmérője 160 mm. Anyaga műanyag SN 8 gyűrű merevségű KG-PVC. A bekötővezeték gerincvezetékre történő rákötését közvetlenül kell rácsatlakoztatni.

A szennyvízcsatorna csatlakozásait vízzáró módon kell összeilleszteni. Az ingatlanon belül a telekhatártól max: 1 m-re kell elhelyezni tisztítóaknát elhelyezni, melynek felszálló ága DN 300 KG-PVC átmérőjű anyagból kell kialakítani. A közbenső udvartéri tisztítónyílásokat DN200 KG-PVC felszálló ággal kell kialakítani (DN200/110 T idommal). A csővezeték ágyazását a csőgyártó utasításai szerint homok vagy homokos kavics ágyazatba kell helyezni. A csőzónában a cső folyamatos megfelelő ágyazásáról és felfekvéséről gondoskodni kell. Az ágyazat és a csőzóna megfelelő tömörséggel kell rendelkezzen, a csatorna feletti földréteget is a fektetés után tömöríteni szükséges. A kivitelezés után eredeti burkolati és környezeti állapotot helyre kell állítani.

A bekötővezeték vízszintes vonalvezetése

A szennyvízcsatorna nyomvonala a műszaki követelmények, a tulajdonossal való konzultáció, a gerincvezeték elhelyezkedése, az ingatlan adottságai, terepviszonyai alapján lett kiválasztva.

A tervezett csatorna nyomvonala a tervdokumentáció *Helyszínrajz* munkarészén található.

A csatorna teljes hossza: *10,33 m*

Iránytörések száma: *0 db*

Tisztítóaknák száma: *1 db (a beállítás tisztítóaknája)*

A bekötővezeték magassági vonalvezetése

A szennyvízcsatorna bekötővezetékének magassági vonalvezetése úgy lett kialakítva, hogy műszakilag kívánatos egyenletes esés mellett minden pontján biztosítsa a megfelelő takarási mélységet.

A csatorna átlagos lejtése: *1,0 %*

A tervezett házi szennyvízcsatorna terepviszonyok miatt gravitációs és nyomott rendszerű.

A gravitációs rendszerű csatornaszakasz átmérője 110 mm. Anyaga műanyag SN 4 gyűrű merevségű KG-PVC.

A szennyvízcsatorna csatlakozásait vízzáró módon kell összeilleszteni. A kivitelezés során és után is tilos a csapadékvizet bármilyen formában bevezetni a házi szennyvízcsatornába. Az iránytöréseknél és a „kitörési pontnál” tisztítóaknát kell kialakítani. A csőgyártó utasítása szerint ágyazati anyagnak a helyi anyag is felhasználható, ha rögtől mentes és szemmagysága nem haladja meg a 20 mm-t (továbbá nem lehet fagyott talaj, roskadásra hajlamos lösz, talajvíz alatti szerves iszap stb.) Ha a helyi anyag nem alkalmas, úgy a csővezeték ágyazását a csőgyártó utasításai szerint homok vagy homokos kavics ágyazatba kell helyezni. Amennyiben a csővezeték, a házfal külső síkjától 1,5 m-en belül helyezkedik el, ott célszerű a csővezetékét védőcsőben (DN160 KG-PVC) elhelyezni.

Az ingatlanon a tervezett csatorna egy meglévő korábban már kiépített rendszerre csatlakozik. A kiépített rendszer „lakóépület meglévő összefolyója”-ként lett feltüntetve, bemérése nem lehetséges, így annak megfelelőségét az ingatlan tulajdonosa szavatolja.

A nyomott rendszerű csatornaszakasz átmérője 63 mm. Anyaga: KPE

Az átemelő szivattyú a Szolgáltató előírása értelmében darálókéses szivattyú kell legyen.

A Szolgáltató típusválasztékával összhangban a javasolt tervezett típus: Kopro WQ 15-7-1,1.

A beemelő egységet műbizonylattal rendelkező D700-as 6 mm-es lemezből készült műanyag aknába kell helyezni, melyet UV álló műanyag hőszigetelt fedlappal kell ellátni.

Az átemelő részletes kialakítását a „Kialakítási Vázrajz” tervlap tartalmazza.

A csővezeték ágyazását a csőgyártó utasításai szerint homok vagy homokos kavics ágyazatba kell helyezni. A csőzónában a cső folyamatos megfelelő ágyazásáról és felfekvéséről gondoskodni kell. Az ágyazat és a csőzóna megfelelő tömörséggel kell rendelkezzen, a csatorna feletti földréteget is a fektetés után tömöríteni szükséges. A kivitelezés után eredeti burkolati és környezeti állapotot helyre kell állítani.

A házi szennyvízcsatorna vízszintes vonalvezetése

A szennyvízcsatorna házi bekötésének optimális nyomvonala a házi bekötésekre vonatkozó műszaki követelmények, a tulajdonossal való konzultáció, a beállítás elhelyezkedése, az ingatlan adottságai, terepviszonyai alapján lett kiválasztva.

A tervezett csatorna hossza: *103,30 m (ebből 61,19 m nyomott/ 42,11 m gravitációs)*

Iránytörések száma: *4 db*

Tisztítóaknák száma: *4 db (+ 1 db a beállítás tisztítóaknája)*

A házi szennyvízcsatorna magassági vonalvezetése

A gravitációs szennyvízcsatorna házi bekötésének magassági vonalvezetése úgy lett kialakítva, hogy műszakilag kívánatos egyenletes esés mellett minden pontján biztosítsa a megfelelő takarási mélységet. Amennyiben az épület felől érkező és a gyári csonek között jelentős szintkülönbség mutatkozik (melyet a legnagyobb lejtéssel sem lehet megoldani) két 45 fokos idommal és a közéépített csőszakasszal rövid távon egy nagyobb lejtés beépíthető közvetlen a tisztítóakna elé.

A csatorna átlagos lejtése: *1,0 %*

A nyomott csatorna magassági vonalvezetését úgy kell kialakítani, hogy a nyomóvezeték fektetését fagyhatár alá kell helyezni, a csővezeték minden pontján szükséges biztosítani min. 80 cm vtg. földtakarást, továbbá a vezetékszakas minden pontján biztosítani kell az átemelő akna felé történő lejtést, hogy a csővezeték szakasz karbantartáskor, esetleges hiba elhárításkor teljesen leüríthető legyen.

4. Vízigény, szennyvízmennyiség, csatornaterhelés számítás

A vízigényszámítás, szennyvízmennyiség, csatornaterhelés számítás eredményei a létesítmény napi vízfogyasztási adatiból vezethetők le. A létesítmény napi vízfogyasztásának adatait a 47/1999.(XII.28.) KHVM rendeletben és az MI-10-158-1 és az MSZ-04-132 figyelembe vételével szereplő fajlagos adatok alapján határozzuk meg.

Lakóegység (1 db) után

0,5 m³/d/lakóegység

Ezeket az adatokat összesítve adódik a lakóegység

2 x 0,5 m³/nap

Épület használati vízigénye(V):

1,0 m³/nap

Épület napi átlagos szennyvíz mennyisége (V_{szv}=0,95 x V):

0,95 m³/nap

A mértékadó csatorna terhelés (Q_{\max}) az építmény kommunális szennyvizének a térfogat áram-csúcsértéke. Az épület lakóépület rendeltetés szerinti valamint az egységkiöntőben keletkező szennyvíz mennyisége, valamint az épületekben található berendezések nyelő egységei és azokhoz rendelhető egységkiöntő-egyenértékek alapján:

4 db mosdó, zuhanyzó ($e=0,5$)

4 db mosogató, fürdőkád ($e=2,0$)

2 db WC ($e=3,6$)

Szennyvízterhelés csúcsértéke ($Q_{\max}=0,33 \times \sqrt{\sum e}$):

1,37 liter/s

4. Kitűzés, magassági alappont

A terven megadott magasságok balti alapszintre vonatkoznak. A víz gerincvezeték adatait a digitális formában rendelkezésre bocsájtott megvalósulási terv szolgáltatta. Az egyes részletpontok felmérése GPS RTK módban történt folyamatos Geodéta-Net korrekcióval ($\Delta H, \Delta V < 5\text{cm}$).

A közműegyeztetés lefolytatásra kerül. A meglévő és az érintett közművekről hiteles e-közmű nyilatkozat a dokumentáció mellékletét és elválaszthatatlan részét képezi. A közműnyilatkozatban foglaltakat a kivitelezőnek be kell tartani.

A tervezési területen a meglévő közművek nyomvonalai adatai az E-közmű rendszerből származnak, az adatok a közműnyilatkozat indítványozásától számítva 30 napnál nem régebbiek. Az egyes nyomvonalai adatok tájékoztató jellegűek az ebből fakadó esetleges eltérésekért a tervező nem vállal felelősséget.

5. Balesetvédelem

A kivitelezést során betartandó előírásokat a 4/2002. (II.20.) SzCsM-EüM együttes rendelet tartalmazza.

A kivitelezőnek a kivitelezés során a saját munkavédelmi előírásain túlmenően felhívjuk a figyelmét az alábbiak pontos betartására:

- a térszínél mélyebb munkaterületen végzett munkafolyamatok sajátosságaira
- az emelőgépekkel és mélyásó gépekkel végzett munkafolyamatok sajátosságaira
- lakóingatlan közvetlen közelében végzett munkafolyamatok sajátosságaira
- meglévő közművezetékek között végzett munkafolyamatok sajátosságaira

6. Tűzvédelem

A 35/1996. (XII.29.) BM rendeletben foglaltakat figyelembe vettük. A létesítmény „E” tűzveszélyességi osztályba tartozik (nem tűzveszélyes). Tűzrendészeti szempontból külön intézkedés nem igényel.

Monor, 2023. március hó

VLADAR ZOLTAN
okl. építőmérnök
közlekedési építőmérnöki tervező
vízímérnöki tervező
KE-T-13-14084
VZ-T 13-14084

.....
Vladár Zoltán

Vízímérnöki tervező: VZ-T
Kamarai nytsz: 13-14084
Akkreditációs szám:013

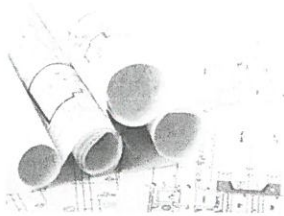

Vladár Zoltán e.v.

2200 Monor Kisfaludy u.65.

Fax: 06-29-411-022. Mobil :06-20 -317-9312

E-mail: vladarzottan@gmail.com Nytsz: 3524191

Adószám: 66470438-1-33

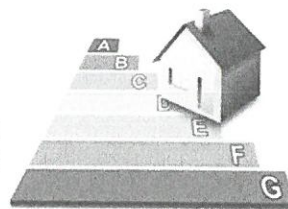

TERVEZŐI NYILATKOZAT

Készült 2360. Gyál, Gárdonyi Géza u. 102/A. (163/13 hrsz.) szám
alatti ingatlan szennyvízbekötés kivitelezési munkálataihoz.

Az elkészített engedélyezési terv a jelenleg érvényes szabványoknak, műszaki előírásoknak és
rendeleteknek a figyelembevételével és azoknak megfelelően készült.

A terv készítése során a balesetelhárítási, a munkavédelmi és a tűzrendészeti előírásokat
betartottuk, ezek a műszaki leírásban megtalálhatók.

Monor, 2023. március hó

VLADÁR ZOLTÁN
okl. építőmérnök
közlekedési építőmérnöki tervező
vízímérnöki tervező
KE-T-13-14084
VZ-T-13-14084

Vladár Zoltán

Vízímérnöki tervező: VZ-T
Kamarai nytsz: 13-14084
Akkreditációs szám:013

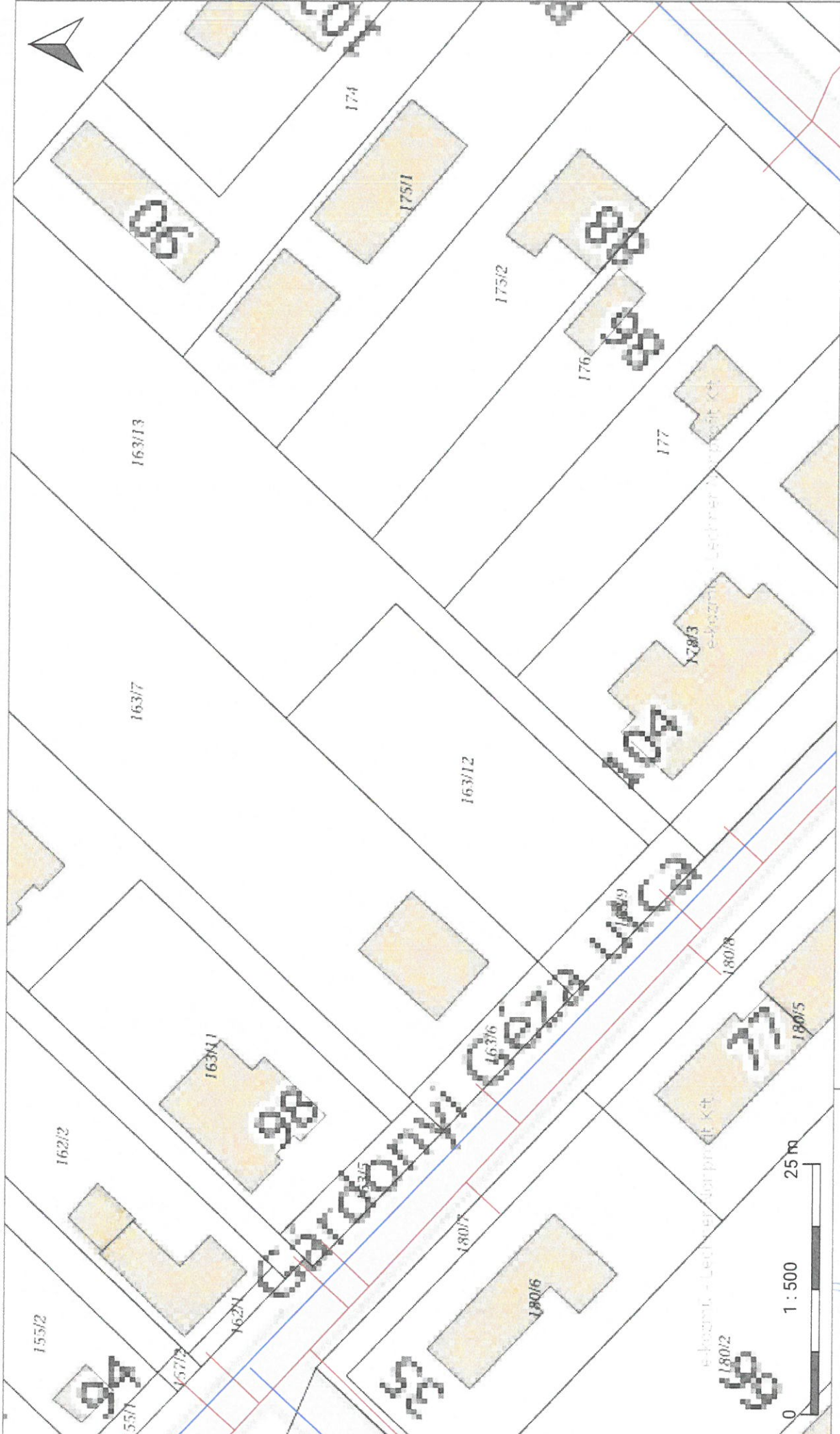

- Hírközlés
- Szénhidrogén
- Távhő
- Villamos energia
- Vízellátás
- Vízvezetetés

a

E - K Ö Z M Ű

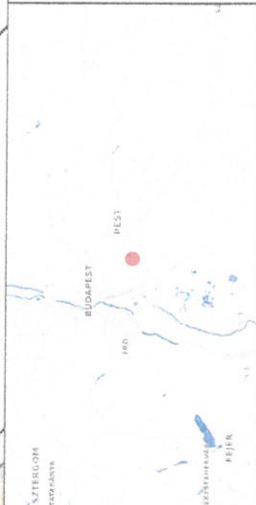
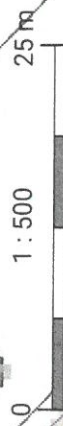

Készült az E-közmű rendszerben (2023. 04. 25.). A térkép tájékoztató jellegű, hivatalos eljárásban nem használható fel!

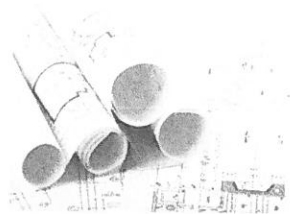

Vladár Zoltán e.v.

2200 Monor Kisfaludy u.65.

Fax: 06-29-411-022. Mobil :06-20 -317-9312

E-mail: vladarzoltan@gmail.com Nytsz: 3524191

Adószám: 66470438-1-33

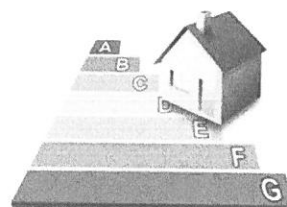

ENGEDÉLYEZÉSI TERVDOKUMENTÁCIÓ

Készült 2360. Gyál, Gárdonyi utca 102/A. (163/13 hrsz.) szám alatti ingatlan utólagos közterületi vízbekötés és ingatlanon belüli víz engedélyezési terv kivitelezési munkálataihoz.

Megrendelő **Faránki Épszer Kft.**
2360. Gyál, Ady Endre u. 18. B. ép.

Tervező: **Vladár Zoltán e.v.**
2200. Monor, Kisfaludy utca 65.

Vladár Zoltán
Vízimérnöki tervező: VZ-T
Kamarai nytsz: 13-14084
Akkreditációs szám: 013

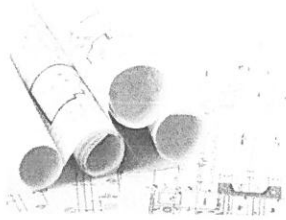

Vladár Zoltán e.v.

2200 Monor Kisfaludy u.65.

Fax: 06-29-411-022. Mobil :06-20 -317-9312

E-mail: vladar:oltan@gmail.com Nytsz: 3524191

Adószám: 66470438-1-33

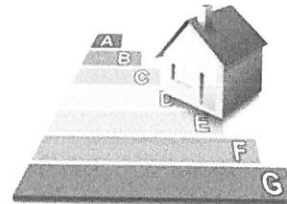

Terv és Iratjegyzék

Készült 2360. Gyál, Gárdonyi utca 102/A. (163/13 hrsz.) szám alatti ingatlan utólagos közterületi vízbekötés és ingatlanon belüli víz engedélyezési terv kivitelezési munkálataihoz.

Szöveges mellékletek:

- Műszaki leírás
- Tervezői nyilatkozat

Rajzi mellékletek:

- Helyszínrajz (M=1:200)
- Hosszelvény (M=1:100)
- Aknarajz

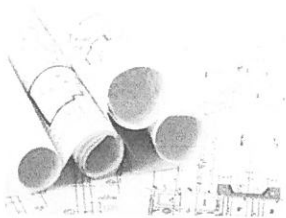

Vladár Zoltán e.v.

2200 Monor Kisfaludy u.65.

Fax: 06-29-411-022. Mobil :06-20 -317-9312

E-mail: vladar.zoltan@gmail.com Nytsz: 3524191

Adószám: 66470438-1-33

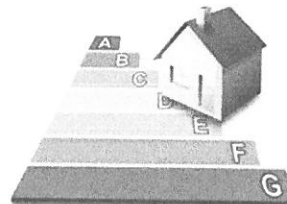

MŰSZAKI LEÍRÁS

Készült 2360. Gyál, Gárdonyi utca 102/A. (163/13 hrsz.) szám alatti ingatlan utólagos közterületi vízbekötés és ingatlanon belüli víz engedélyezési terv kivitelezési munkálataihoz.

1. Meglévő állapot ismertetése

A tervezési terület Gyál, a(z) Gárdonyi utca 102/A. (163/13 hrsz.) szám alatt található. A jelenleg építés alatt álló lakóingatlanok vannak a telkeken, a vízbekötő vezeték nincsen az ingatlanon egy vízóra akna és vízóra jelenleg nincs telepítve az ingatlanon. A lakóingatlan előtt az utcában rendelkezésre áll víz gerincvezeték. Ingatlan felé kiépített bekötővezeték nem épült ki. A közterületi bekötővezeték kiépítését a Megrendelő a fővízmérő felszerelésével egyidőben kívánja megoldani a már kiépítendő a beton aknában. Az így kialakított vízbekötés kiépülése után az új lakóingatlanok vízellátását kívánja majd biztosítani.

2. A tervezett állapot ismertetése

Az DPMV Zrt.-től kapott tájékoztatás alapján a helyi viszonyokhoz alkalmazkodva az ingatlan vízellátásának megoldásához a közterületen bekötővezeték kiépítése és az ingatlan területén a vízóra aknában házi fővízmérő felszerelése szükséges. A fővízmérő felszerelése a szabványosan kiépítendő beton vízmérőaknában történik. A fővízmérőt követően az elmenő vezeték a tervezett tervezett (épülő) családi ház vízigényét szolgálja ki és méri.

Fővízmérő esetében a mérő a Szolgáltató tulajdona, ezért annak felszereléséről, –az igénybejelentő költségére- a Szolgáltató gondoskodik.

A tervezett bekötő vezeték hossza: 7,41 m, Anyaga: D25 KPE

A tervezett ingatlanon belüli hálózat: 132,52 m, Anyaga: D 25 KPE

Amennyiben a csővezeték, a házfal külső síkjától illetve 3 m-en, illetve más közművektől 1 m-en belül helyezkedik el, ott célszerű a csővezetékét védőcsőben kiépíteni.

3. Vízigény számítás

A vízigényszámítás eredményei az ingatlan várható napi vízfogyasztási adatiból vezethetők le. Az ingatlan napi vízfogyasztásának adatait a 47/1999.(XII.28.) KHVM rendeletben és az MI-10-158-1 és az MSZ-04-132 figyelembe vételével szereplő fajlagos adatok alapján határozzuk meg.

Lakóegység (1 db) után 0,5 m³/d/lakóegység

180 dm³/fő,d fajlagos értékkel. 2,77 fő/lakóegység mellett: 0,5 m³/d/lakóegység

Ezeket az adatokat összesítve adódik a lakóegységekre: 2 x 0,5 m³/nap

Ingatlan várható napi átlagos vízfogyasztása(V): **1,0 m³/nap**

4. Egyéb rendelkezések

TILOS az ivóvíz közműhálózatra bekötött házi ivóvízhálózatot a helyi (egyedi) vízvételezési helyhez csatlakozó vezetékkel (hálózattal) összekötni.

TILOS a bekötővezeték és a házi ivóvízhálózatot elektromos hálózat és –berendezés, villámhárítók földelési céljára használni.

A munkálatokhoz csak az DPMV Zrt. által jóváhagyott terv birtokában szabad hozzátátni.

A felszerelt vízórát DPMV Zrt. -vel hitelesíttetni (plombáltatni) szükséges.

Tervben foglalt előírásokkal kapcsolatos kérdéseket a kivitelezés megkezdése előtt a tervezővel egyeztetni szükséges.

A kivitelezés során be kell tartani a hatályos munkavédelmi és környezetvédelmi előírásokat.

5. Kitűzés, magassági alappont, meglévő közművek, közműegyeztetés

A terven megadott magasságok balti alapszintre vonatkoznak. A víz gerincevezeték adatait a digitális formában rendelkezésre bocsájtott megvalósulási terv szolgáltatta. Az egyes részletpontok felmérése GPS RTK módban történt folyamatos Geodéta-Net korrekcióval ($\Delta H, \Delta V < 5\text{cm}$).

6. Balesetvédelem

A kivitelezést során betartandó előírásokat a 4/2002. (II.20.) SzCsM-EüM együttes rendelet tartalmazza.

A kivitelezőnek a kivitelezés során a saját munkavédelmi előírásain túlmenően felhívjuk a figyelmét az alábbiak pontos betartására:

- lakóingatlan közvetlen közelében végzett munkafolyamatok sajátosságaira
- meglévő közművezetékek között végzett munkafolyamatok sajátosságaira

7. Tűzvédelem

A 35/1996. (XII.29.) BM rendeletben foglaltakat figyelembe vettük. A létesítmény „E” tűzveszélyességi osztályba tartozik (nem tűzveszélyes). Tűzrendészeti szempontból külön intézkedés nem igényel.

Monor, 2023. március hó

VLADÁR ZOLTÁN
okl. építőmérnök
közlekedési építőmérnöki tervező
vízímérnöki tervező
KE-T-13-14084
VZ-T 13-14084

Vladár Zoltán

Vízímérnöki tervező: VZ-T
Kamarai nytsz: 13-14084
Akkreditációs szám:013

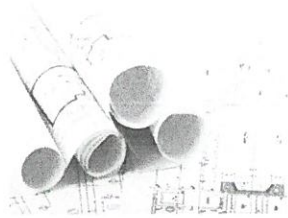

Vladár Zoltán e.v.

2200 Monor Kisfaludy u.65.

Fax: 06-29-411-022. Mobil :06-20 -317-9312

E-mail: vladarzoltan@gmail.com Nytsz: 3524191

Adószám: 66470438-1-33

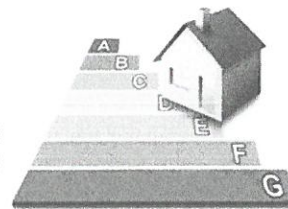

TERVEZŐI NYILATKOZAT

Készült 2360. Gyál, Gárdonyi utca 102/A. (163/13 hrsz.) szám alatti ingatlan utólagos közterületi vízbekötés és ingatlanon belüli víz engedélyezési terv kivitelezési munkálataihoz.

A Vladár Zoltán e.v. által készített engedélyezési terv a jelenleg érvényes szabványoknak, műszaki előírásoknak és rendeleteknek a figyelembevételével és azoknak megfelelően készült.

A terv készítése során a balesetelhárítási, a munkavédelmi és a tűzrendészeti előírásokat betartottuk, ezek a műszaki leírásban megtalálhatók.

Monor, 2023. március hó

VLADÁR ZOLTÁN
okl. építőmérnök
közlekedési építőmérnöki tervező
vízimérnöki tervező
KÉ-T-13-14084
VZ-T-13-14084

Vladár Zoltán

Vízmérnöki tervező: VZ-T
Kamarai nytsz: 13-14084
Akkreditációs szám:013

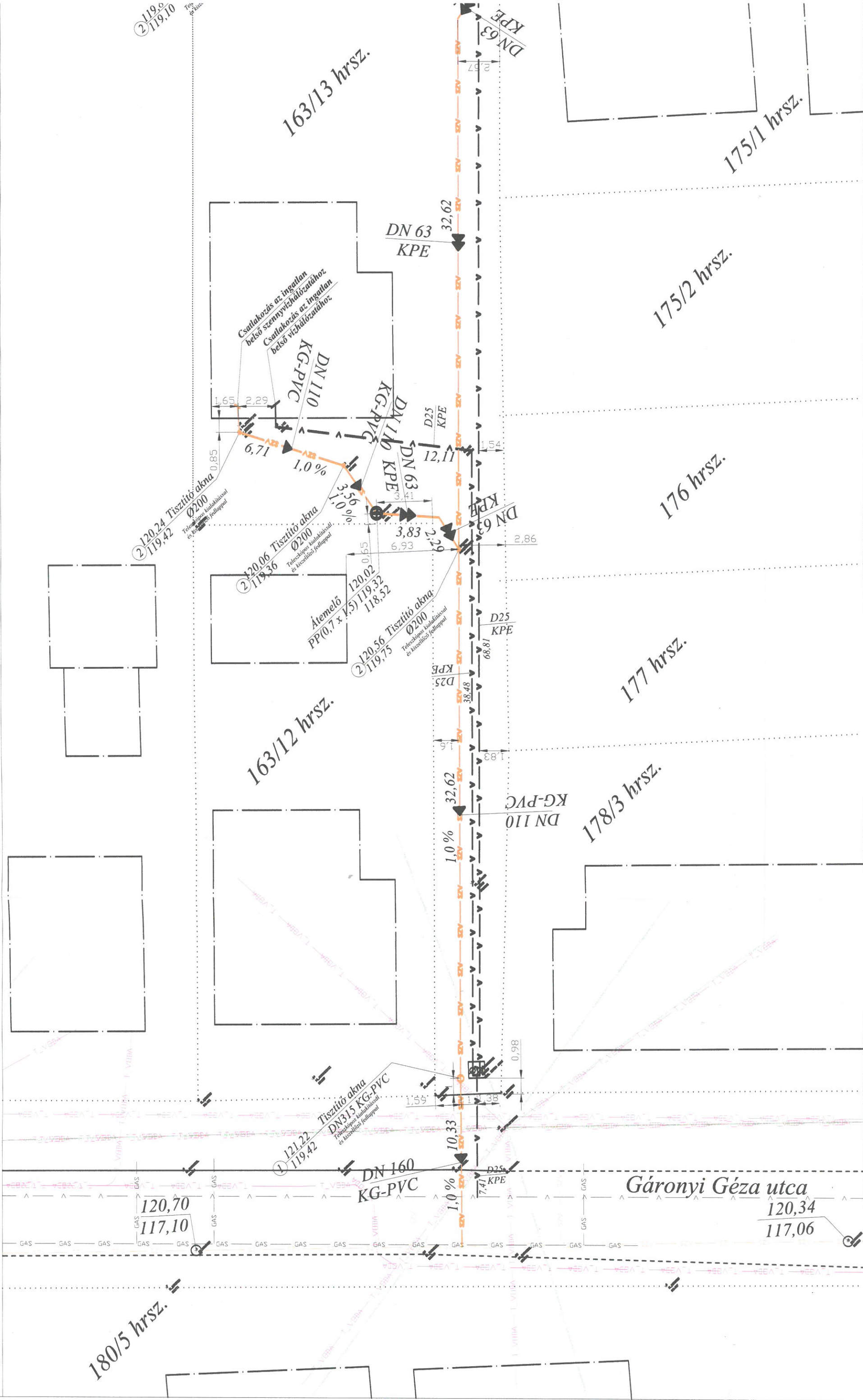

Ingatlan címe: 2360. Gyál, Gárdonyi Géza utca 102/A. (163/13 hrsz.)

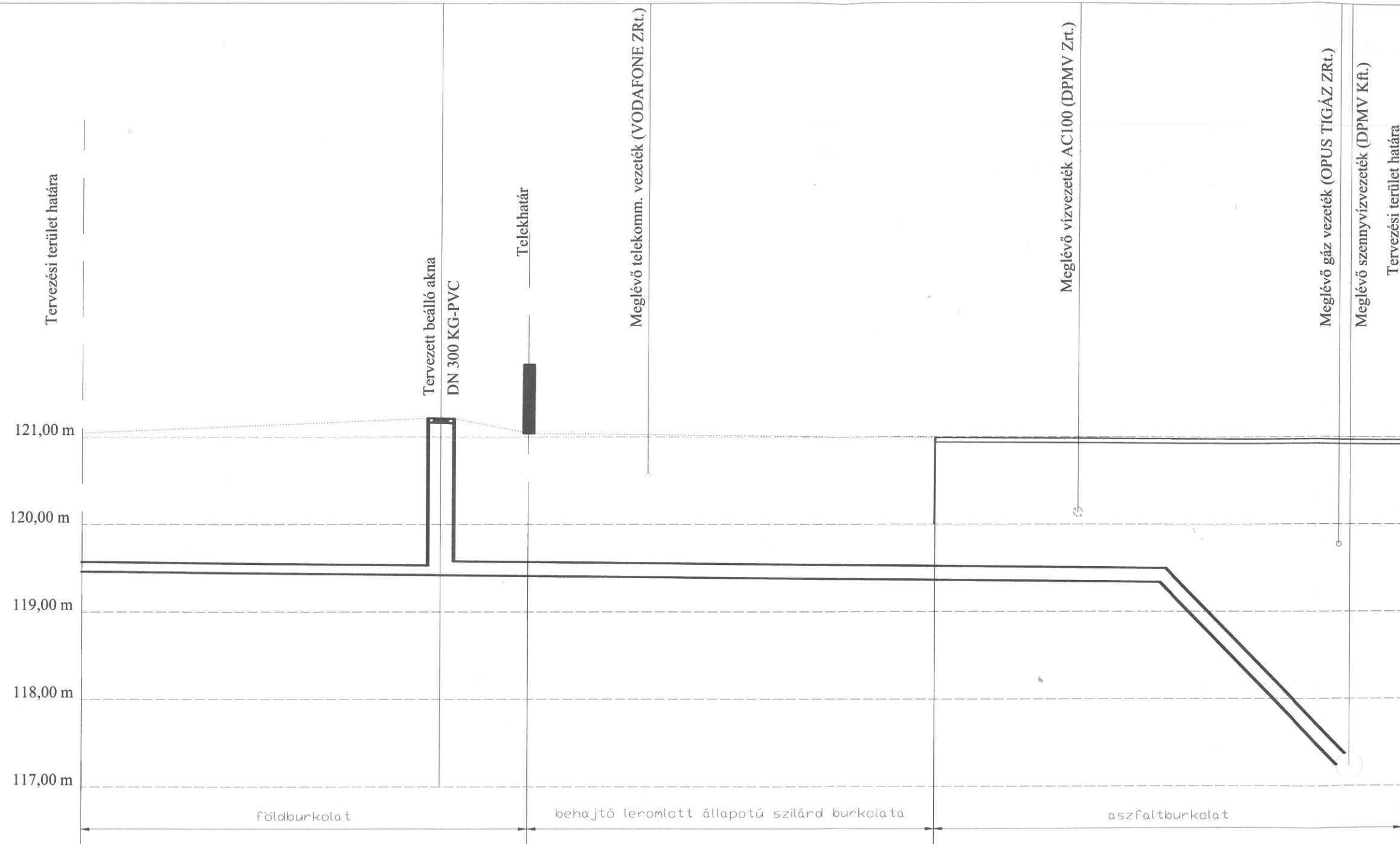

Ingatlan címe: 2360. Gyál, Gárdonyi Géza utca 102/A. (163/13 hrsz.)



Jelmagyarázat

-  Tervezett szennyvíz bekötés
-  Meglévő szennyvíz csatorna
-  Terepszint

MEGJEGYZÉS:
 - A MAGASSÁGOK BALTI ALAPSZINTRE VONATKOZNAK
 - A közművek elhelyezkedése tájékoztató jellegű (a hosszfelvényen csak a földben elhelyezkedő közművezetékek kerültek ábrázolásra)

 Vladár Zoltán e.v. 2200 Monor Kisfaludy u.65. Fax: 06-29-411-022, Mobil: 06-20-317-9312 E-mail: vladarcoltan@gmail.com Nyrsz: 3524191 Adószám: 66470438-1-33		
Megrendelő: Faránki Épszer Kft.; 2360. Gyál, Ady Endre u 18. B. ép.	Rajz száma: 3	
Projekt: 2360. Gyál, Gárdonyi Géza utca 102/A. (163/13 hrsz.) alatti ingatlan Utólagos kizárterületi vízbekötés és szennyvízbekötés és ingatlanon belüli víz és szennyvízhálózati terv	Dátum: 2023. 03. hó	
Terv: Szennyvízbekötés Hosszfelvény	Segéd tervező: Vladár Péter okl. gépészmérnök	
Felelős tervező: Vladár Zoltán okl. építőmérnök Kamarai szám: VZ-T-13-14084 KÉ-T-13-14084 Akkreditációs szám: 013	Felelős tervező aláírása: VLADAR ZOLTAN okl. építőmérnök közlekedési építőmérnök tervező víztechnológiai tervező KÉ-T-13-14084	

Ingatlan címe: 2360. Gyál, Gárdonyi Géza utca 102/A. (163/13 hrsz.)

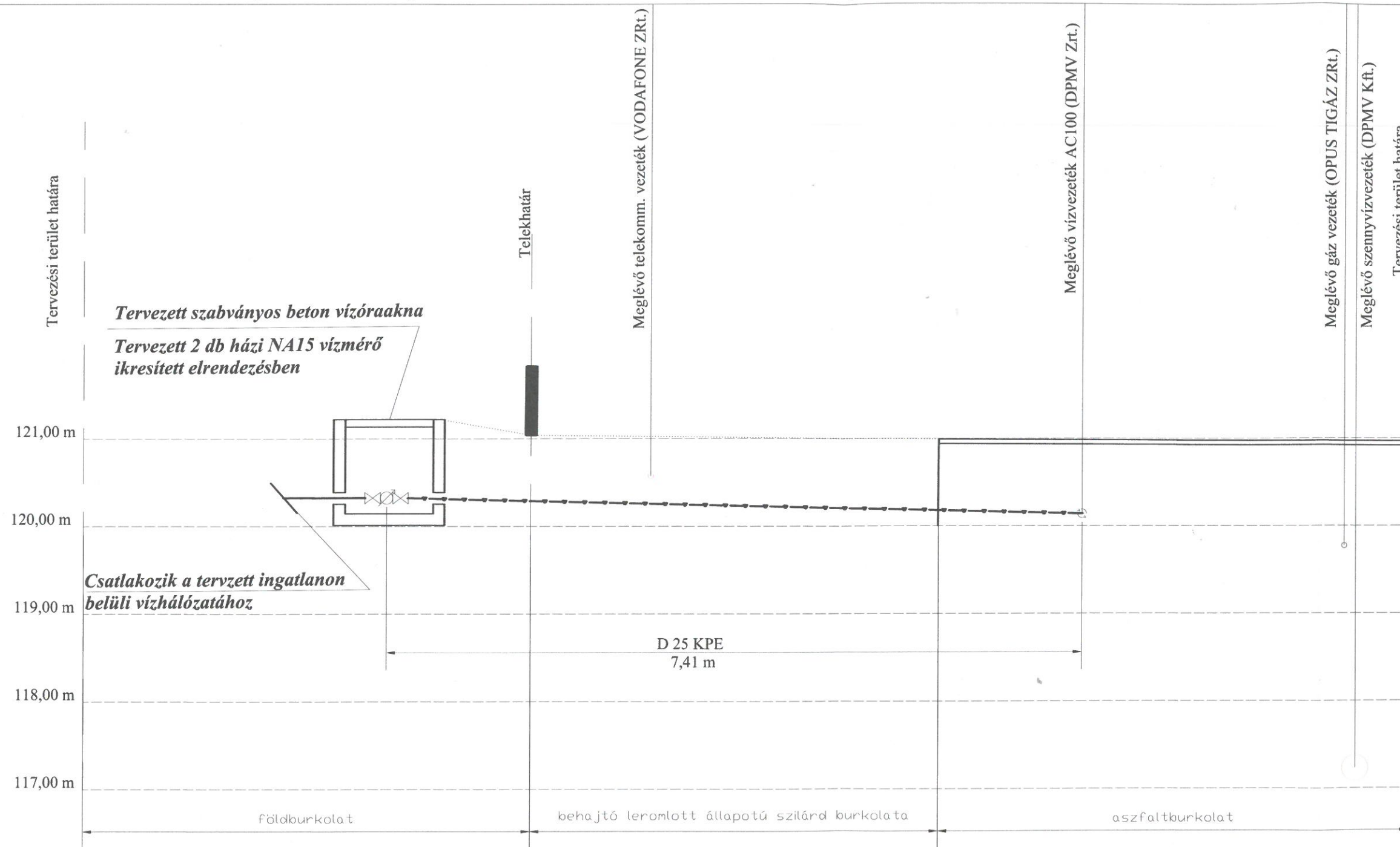

Jelmagyarázat

- v — Tervezett víz bekötő vezeték
- — Tervezett vízvezeték
- v — Meglévő víz gerincvezeték
- Terepszint

MEGJEGYZÉS:

- A MAGASSÁGOK BALTI ALAPSZINTRE VONATKOZNAK
- A közművek elhelyezkedése tájékoztató jellegű (a hosszlevényen csak a terepszin alatt elhelyezkedő közművezetékek kerültek ábrázolásra)

 Vladár Zoltán e.v. 2200 Monor Kivfaludy u.65. Fax: 06-29-411-022. Mobil: 06-20-317-9311 E-mail: vladar.zoltan@gmail.com Nyrt: 3524191 Adószám: 66470438-1-33		
Megrendelő: Faránki Építész Kft.; 2360. Gyál, Ady Endre u 18. B. ép.	Rajz száma: 2	
Projekt: 2360. Gyál, Gárdonyi Géza utca 102/A. (163/13 hrsz.) alatti ingatlan Utólagos községi vízbekötés és szennyvízbekötés és ingatlanon belüli víz és szennyvízhálózati terv	Dátum: 2023. 03. hó	
Terv: Vízbevezetés Hosszlevény	Segéd tervező: Vladár Péter okl. gépészmérnök	
Felelős tervező: Vladár Zoltán okl. építőmérnök Kamarai szám: VZ-T-13-14084 KÉ-T-13-14084	Méretarány: M=1:200	
Akkreditációs szám: 013	Felelős tervező aláírása: VLADAR ZOLTAN okl. építőmérnök közlekedési építőmérnöki tervező vízmérnöki tervező KÉ-T-13-14084	

A telekalakítást a 825096 /20.22. számú határozatban foglaltak szerint engedélyeztem. Az engedély a hozzátartozó változási vázrajzzal együtt a határozat véglegessé válásától számított 1 évig hatályos.

PMKH Földhivatali Főosztály
Földhivatali Osztály 3.

Iktatva: 2022 MÁJ 11.
Iktatószám: 126511/2
Előszám:
Ügyintéző: Mell:

A döntés véglegessé válásának napja:

2022.05.06.

Dabas, 2022 MÁJ 11.

Farkas E.



PMKH Földhivatali Főosztály
Földhivatali Osztály 3.

Iktatva: 2022 MÁRC 09.
Iktatószám: 825096 /2022
Előszám:
Ügyintéző: Mell: